

▶ LWR98165XE

SL Navodila za uporabo
Pralno-sušilni stroj

USER MANUAL



AEG

KAZALO

1. VARNOSTNE INFORMACIJE	3
2. VARNOSTNA NAVODILA.....	7
3. OPIS IZDELKA.....	9
4. TEHNIČNI PODATKI.....	9
5. NAMESTITEV.....	10
6. UPRAVLJALNA PLOŠČA.....	15
7. VRTLJIV GUMB IN TIPKE.....	17
8. PROGRAMI.....	20
9.  WI-FI – NASTAVITEV POVEZLJIVOSTI.....	28
10. PRED PRVO UPORABO.....	30
11. NASTAVITVE.....	30
12. VSAKODNEVNA UPORABA.....	31
13. VSAKODNEVNA UPORABA - PRANJE IN SUŠENJE.....	36
14. VSAKODNEVNA UPORABA - SAMO SUŠENJE.....	38
15. KOSMI V TEKSTILU.....	39
16. NAMIGI IN NASVETI.....	39
17. VZDRŽEVANJE IN ČIŠČENJE.....	42
18. ODPRAVLJANJE TEŽAV.....	50
19. VREDNOSTI PORABE.....	55
20. SKRIB ZA OKOLJE.....	58



ZA POPOLNE REZULTATE

Zahvaljujemo se vam, da ste izbrali ta izdelek AEG. Ustvarili smo ga, da bi vam zagotovili dolgoletno brezhibno delovanje z inovativnimi tehnologijami, ki pomagajo poenostaviti življenje – s funkcijami, ki jih ne morete najti pri običajnih napravah. Prosimo, vzemite si nekaj minut za branje, da ga kar najbolje izkoristite.

Obiščite naše spletno mesto za



Pridobitev nasvetov glede uporabe, brošure, odpravljanje težav, servisne informacije in informacije glede popravil:

www.aeg.com/support



Registrirajte izdelek za večjo uporabnost:

www.registeraeg.com



Kupite dodatno opremo, potrošno blago in originalne nadomestne dele za vašo napravo:

www.aeg.com/shop

SKRIB ZA STRANKE IN SERVIS

Vedno uporabite samo originalne rezervne dele.

Ko kličete servis, imejte pri roki naslednje podatke: Model, številka izdelka, serijska številka.

Podatke najdete na ploščici za tehnične navedbe.

 Opozorilo / varnostne informacije

 Splošni podatki in nasveti

 Informacije o varovanju okolja

Pridržujemo si pravico do sprememb.

1. VARNOSTNE INFORMACIJE



Pred začetkom nameščanja in uporabo te naprave natančno preberite priložena navodila.

Proizvajalec ni odgovoren za poškodbe ali škodo, nastalo zaradi nepravilne namestitve ali uporabe.

Navodila vedno shranite na varnem in dostopnem mestu za poznejšo uporabo.

1.1 Varnost otrok in ranljivih oseb



OPOZORILO!

Nevarnost zadušitve, poškodbe ali trajne telesne okvare.

- To napravo lahko otroci od osmega leta naprej ter osebe z zmanjšanimi telesnimi, čutnimi ali razumskimi

sposobnostmi ali s pomanjkanjem izkušenj ter znanja uporabljajo le pod nadzorom ali če so dobile ustrezna navodila glede varne uporabe naprave in če se zavedajo nevarnosti, ki obstajajo.

- Otroci med tretjim in osmim letom starosti ter invalidi se napravi ne smejo približevati, če niso pod stalnim nadzorom.
- Otroci, mlajši od treh let, se ne smejo približevati napravi, če niso pod stalnim nadzorom.
- Otroci morajo biti pod nadzorom, da se z napravo ne igrajo.
- Vso embalažo hranite zunaj dosega otrok in jo ustrezno zavržite.
- Pralna sredstva hranite zunaj dosega otrok.
- Ko so vrata naprave odprta, poskrbite, da so otroci in hišni ljubljenci dovolj oddaljeni od naprave.
- Če je naprava opremljena z zaščito za otroke, mora biti zaščita vklopljena.
- Otroci ne smejo izvajati čiščenja in uporabniškega vzdrževanja naprave, če ni zagotovljen nadzor.

1.2 Splošna varnost

- Ta naprava je namenjena samo pranju in sušenju perila, primernega za strojno pranje in sušenje, za domačo uporabo.
- Funkcije sušilnega stroja ne uporabljajte, če je perilo umazano od industrijskih kemikalij.
- Ta naprava je namenjena zgolj uporabi v gospodinjstvu v notranjem okolju.
- Ta naprava se lahko uporablja v pisarnah, hotelskih sobah, sobah motelov, kjer nudijo prenočišča z zajtrkom, kmečkih turizmih in drugih podobnih nastanitvenih objektih, kjer takšna uporaba ne presega (povprečnih) ravni domače uporabe.
- Ne spreminjajte specifikacij te naprave.
- Naprava mora biti nameščena kot samostojna ali pod kuhinjski pult, če je dovolj prostora.

- Naprave ne nameščajte za vrati (običajnimi ali drsnimi) s tečaji na nasprotni strani, kjer je onemogočeno popolno odpiranje vrat naprave.
- Vtič vtaknite v vtičnico šele ob koncu postopka nameščanja. Poskrbite, da bo omrežni vtič po namestitvi dostopen.
- Prezračevalnih odprtih na dnu ne sme ovirati preproga, predpražnik ali katera koli druga talna obloga.
- **OPOZORILO:** Naprava se ne sme napajati preko zunanje preklopne naprave, kot je programska ura, in ne sme biti priključena na tokokrog, kjer si redno sledijo vklopi in izklopi.
- V prostoru, kjer je postavljena naprava, naj bo zagotovljeno dobro prezračevanje, da preprečite prihod neželenih plinov v prostor, če naprava deluje na plin ali drugo gorivo, vključno z odprtim ognjem.
- Izhodni zrak ne sme biti izločen v vod, ki je namenjen odvajanju hlapov iz naprav na plin ali drugo gorivo.
- Delovni tlak vode na vhodnem mestu vode od priključka za odvod mora biti med 0,5 bara (0,05 MPa) in 10 bari (1,0 MPa).
- Največja količina perila v napravi je 10.0 kg. Ne prekoračite največje količine perila pri posameznem programu (glejte poglavje »Programi«).
- Napravo je treba priključiti na vodovodni sistem z novim priloženim kompletom cevi ali drugimi kompleti cevi, ki jih priskrbi pooblaščen servisni center.
- Za ta namen ne uporabite starih, že uporabljenih kompletov cevi.
- Če je napajalni kabel poškodovan, ga mora zamenjati proizvajalec, pooblaščen servisni center ali druga strokovno usposobljena oseba, da se izognete nevarnosti električnega udara.
- Obrišite vlakna ali ostanke embalaže, ki so se nabrali okoli naprave.
- Naprave ne uporabljajte brez filtrov. Očistite filter za vlakna pred vsako uporabo in po njej.

- Izdelke, ki so bili prepojeni z rastlinskim ali mineralnim oljem, acetonom, alkoholom, bencinom, kerozinom, odstranjevalci madežev, terpentinom, voski in odstranjevalci voskov ipd. pred sušenjem v sušilnem stroju najprej dobro operite ločeno z dodatno količino pralnega sredstva.
- Naprave ne uporabljajte, če je perilo umazano od industrijskih kemikalij.
- Ne sušite neopranih oblačil v pralno-sušilnem stroju.
- V sušilnem stroju ni dovoljeno sušiti izdelkov iz penaste gume (lateks), kap za tuširanje, impregniranih tkanin, gumiranih izdelkov in oblačil ali blazin, napoljenih s penasto gumo.
- Mehčalce ali podobne izdelke morate uporabiti samo v skladu z navodili proizvajalca.
- Iz oblačil odstranite vse predmete, ki so lahko vir ognja, kot so vžigalniki ali vžigalice.
- **OPOZORILO:** Sušilnega stroja ne zaustavljajte pred zaključkom postopka sušenja, razen če vse kose perila hitro vzamete iz stroja in jih ločite, da se preostala vročina porazgubi.
- Zadnja faza sušenja v pralno-sušilnem stroju poteka brez gretja (faza ohlajanja) in zagotovi, da perilo doseže temperaturo, ki preprečuje poškodbe perila.
- Za čiščenje naprave ne uporabljajte visokotlačnega vodnega pršca in/ali pare.
- Očistite napravo z vlažno krpo. Uporabljajte samo nevtralna čistilna sredstva. Za čiščenje ne uporabljajte abrazivnih čistil, grobih gobic, topil ali kovinskih predmetov.
- Pred vsakršnim vzdrževanjem izklopite napravo in iztaknite vtič iz vtičnice.

2. VARNOSTNA NAVODILA

2.1 Namestitev



Namestitev mora biti izpeljana v skladu z ustreznimi državnimi predpisi.

- Upoštevajte navodila za namestitev, priložena napravi.
- Naprave ne nameščajte ali uporabljajte na mestu, kjer lahko temperatura pade pod 5 °C ali naraste nad 35 °C.
- Pri premikanju naj bo naprava v pokončnem položaju.
- Da bi se prepričali, da kompresor deluje pravilno, počakajte šest ur po namestitvi, preden uporabite napravo.
- Poskrbite za kroženje zraka med napravo in tlemi.
- Odstranite vso embalažo in transportne vijake.
- Tla, kjer bo stala naprava, morajo biti ravna, stabilna, odporna na toploto in čista.
- Transportne vijake hranite na varnem. Če boste napravo v prihodnje premikali, jih morate ponovno namestiti, da zaklenete boben in preprečite poškodbe notranjosti.
- Pri premikanju naprave bodite pazljivi, ker je težka. Vedno uporabljajte zaščitne rokavice in priloženo obutev.
- Ne nameščajte ali uporabljajte poškodovane naprave.
- Naprave ne postavljajte na mesto, kjer njenih vrat ne morete povsem odpreti.
- Nastavite noge, tako da bo med napravo in tlemi potreben razmik.
- Ko je naprava na mestu, kjer bo trajno delovala, z vodno tehcnico preverite, ali je pravilno poravnana. V nasprotnem primeru ustrezno nastavite noge.

2.2 Električne povezave



OPOZORILO!

Nevarnost požara in električnega udara.

- **OPOZORILO:** Ta naprava je namenjena namestitvi/priključitvi na ozemljitveni priključek v zgradbi.
- Vedno uporabite pravilno nameščeno varnostno vtičnico.
- Ne uporabljajte razdelilnikov in podaljškov.
- Ne vlecite za električni priključni kabel, če želite izključiti napravo. Vedno povlecite za vtič.
- Priključnega kabla ali vtiča se ne dotikajte z mokrimi rokami.

2.3 Priključitev cevi za vodo

- Dovodna voda ne sme preseči temperature 25 °C.
- Ne poškodujte cevi za vodo.
- Pred priključitvijo na nove cevi, cevi, ki že dolgo niso bile v uporabi, tam, kjer so bila izvedena popravila ali nameščene nove naprave (vodni števeci itd.), naj voda teče toliko časa, da bo čista in prozorna.
- Med in po prvi uporabi naprave se prepričajte, da ni prisotnih vidnih iztekanj vode.
- Če je cev za dovod vode prekratki, ne uporabite cevnega podaljška. Za zamenjavo cevi se obrnite na pooblaščen servisni center.
- Med odstranjevanjem embalaže lahko vidite iztekanje vode iz cevi za odvod vode. To je zaradi tovarniških testiranj naprav z vodo.
- Cev za odvod vode lahko podaljšate do največ 400 cm. Za drugo cev za odvod vode in podaljšek se obrnite na pooblaščen servisni center.
- Poskrbite, da bo pipa dosegljiva tudi po namestitvi.

2.4 Uporaba



OPOZORILO!

Nevarnost telesnih poškodb, električnega udara, požara, opeklin ali poškodb naprave.

- Ne postavljajte vnetljivih izdelkov ali predmetov, ki so prepojeni z vnetljivimi izdelki, v napravo, blizu nje ali nanjo.

- Med izvajanjem programa se ne dotikajte stekla vrat. Steklo se lahko močno segreje.
- Ne sušite poškodovanega (strganega, obrabljenega) perila, ki vsebuje polnilo.
- Če ste perilo prali s sredstvom za odstranjevanje madežev, pred sušenjem zaženite dodatno izpiranje.
- S perila odstranite vse kovinske predmete.
- Sušite le perilo, ki je primerno za sušenje v napravi. Upoštevajte navodila na etiketah za nego perila.
- Ne sedajte ali stopajte na odprta vrata naprave.
- V napravi ne sušite oblačil, ki so tako mokra, da od njih še kaplja.
- Ne dovolite, da se vroči predmeti dotaknejo plastičnih delov naprave.
- Pred programom sušenja odstranite kroglice za pralno sredstvo (če ste jo uporabili).
- Kroglice za pralno sredstvo ne uporabljajte, če nastavite neprekinjen program.

2.5 Kompresor



OPOZORILO!

Obstaja nevarnost škode na napravi.

- Kompresor in njegov sistem v pralno-sušilnem stroju sta napolnjena s posebnim sredstvom, ki ne vsebuje fluorokloroogljikovodikov. Ta sistem mora tesniti. Zaradi poškodb sistema, lahko pride do iztekanja.

2.6 Servis

- Za popravilo naprave se obrnite na pooblaščen servisni center. Uporabite samo originalne rezervne dele.
- Prosimo, upoštevajte, da samopopravila ali nestrokovna popravila lahko imajo za posledico zmanjšanje varnosti, kar lahko razveljavi garancijo.
- Naslednji rezervni deli so na voljo 10 let po prekinitvi izdelave modela:

motor in krtačke za motor, transmisjska gred med motorjem in bobnom, črpalke, blažilniki udarcev in vzmeti, pralni boben, tri-kraki nosilec bobna in ustrezni kroglični ležaji, grelci in grelni elementi, vključno s toplotnimi črpalkami, cevovodi in ustrezno opremo, vključno z gibkimi cevmi, ventili, filtri in elementi za preprečevanje uhajanja vode, ploščami tiskanega vezja, elektronskimi prikazovalniki, tlačnimi stikali, termostati in senzorji, programska opremo in sistemskim programom, vključno s programsko opremo za ponastavitev, vrati, tečaji in tesnili vrat, drugimi tesnili, sklopom za zaklepanje vrat, plastičnimi elementi, kot so razdeljevalniki pralnega sredstva. Prosimo, upoštevajte, da so nekateri od teh rezervnih delov na voljo samo usposobljenim serviserjem in da vsi rezervni deli niso primerni za vse modele.

- O žarnicah v izdelku in nadomestnih žarnicah, ki se prodajajo ločeno: Te žarnice so zasnovane za ekstremne pogoje v gospodinjskih aparatih, kot so izjemne temperature, vibracije in vlažnosti, ali za sporočanje informacij o delovanju aparata. Niso namenjene za uporabo drugje in niso primerne za sobno razsvetljavo v gospodinjstvu

2.7 Odstranjevanje

- Napravo izključite iz napajanja in vodovodnega sistema.
- Odrežite električni priključni kabel tik ob napravi in napravo zavržite.
- Odstranite zapah in na ta način preprečite, da bi se otroci ali živali zaprli v boben.
- Napravo odstranite v skladu s krajevnimi zahtevami za odstranjevanje odpadne električne in elektronske opreme (OEEO).

3. OPIS IZDELKA

3.1 Pregled naprave

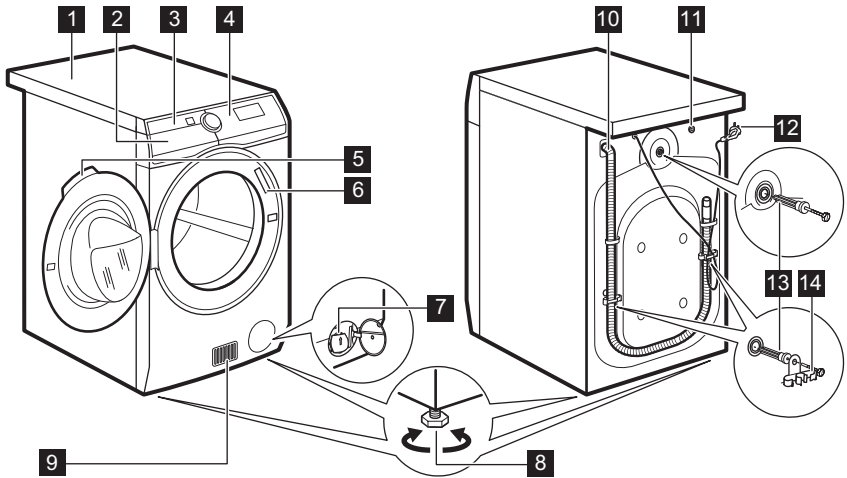

- | | |
|---------------------------------------|---------------------------------|
| 1 Delovna površina | 9 Reže za pretok zraka |
| 2 Predal za pralno sredstvo | 10 Odočna cev za vodo |
| 3 Zračni filter(-i) | 11 Vhodni ventil za vodo |
| 4 Upravljalna plošča | 12 Omrežni kabel |
| 5 Ročaj vrat | 13 Tranportni vijaki |
| 6 Ploščica za tehnične navedbe | 14 Nosilci cevi |
| 7 Filter odočne črpalke | |
| 8 Nogi za izravnavo naprave | |

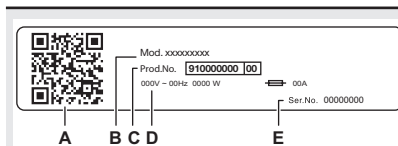

Na ploščici za tehnične navedbe se nahaja:

- A. Koda QR
- B. ime modela
- C. številka izdelka
- D. električna nazivna moč
- E. serijska številka

4. TEHNIČNI PODATKI

Dimenzija	Širina/višina//skupna globina	59.7 cm /87.0 cm /66.0 cm
-----------	-------------------------------	---------------------------

Električne povezave	Napetost	230 V
	Skupna moč	2200 W
	Varovalka	10 A
	Frekvenca	50 Hz
Raven zaščite proti vdoru trdnih delcev in vlage, ki jo zagotavlja zaščitni pokrov, razen kjer nizkonapetostna oprema nima nobene zaščite proti vlagi		IPX4
Dovod vode ¹⁾		Mrzla voda
Tlak v vodovodnem omrežju	Najnižji	0,5 bara (0,05 MPa)
	Najvišji	10 barov (1,0 MPa)
Temperatura okolja	Najnižji	5 °C
	Najvišji	35 °C
Največja količina perila za pranje	Bombaž	10.0 (kg)
	Sintetika	4.0 (kg)
	Volna	1.5 (kg)
Največja količina perila za sušenje	Bombaž	6 (kg)
	Sintetika	4 (kg)
	Volna	1 (kg)
Število vrtljajev centrifuge	Največja hitrost ožemanja	1551 obr./min
Ta izdelek vsebuje nepredušno zaprt fluoriran plin HFC - R134a/GWP1430 0,14 kg.		

¹⁾ Cev za dovod vode priključite na pipo s 3/4" spojko.

5. NAMESTITEV



OPOZORILO!

Oglejte si poglavja o varnosti.



OPOZORILO!

Uporabite rokavice.

5.1 Odstranjevanje embalaže



OPOZORILO!

Pred namestitvijo naprave odstranite vso embalažo in transportne vijake.



OPOZORILO!

Ko boste napravo nagnili na hrbtno stran, **počakajte približno šest ur, preden jo uporabite**. Tokrat je treba zagotoviti pravilno delovanje kompresorja.

1. Odstranite zunanji ovoj. Po potrebi uporabite nož.

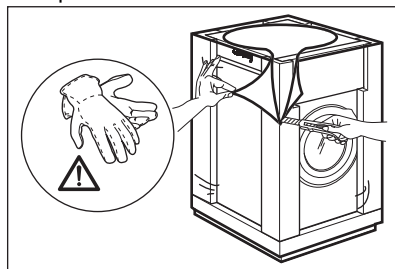

2. Odstranite kartonast pokrov in polistirensko embalažo.

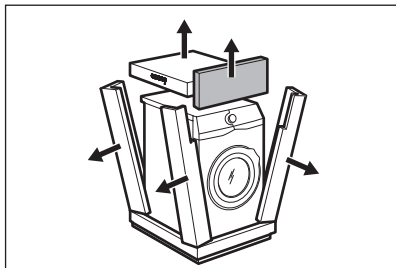

3. Odstranite notranji ovoj.

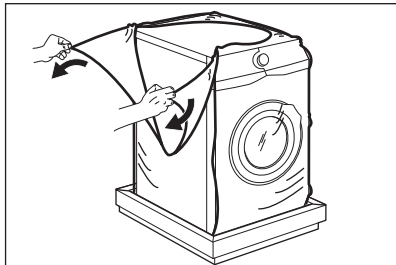

4. Odprite vrata in s tesnila vrat odstranite del iz polistirena in vse predmete iz bobna.

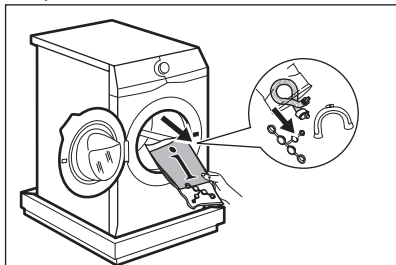

5. Napravo previdno nagnite na hrbtno stran.

6. Sprednji del polistirenske embalaže položite na tla pod napravo.

i Pazite, da ne boste poškodovali cevi.

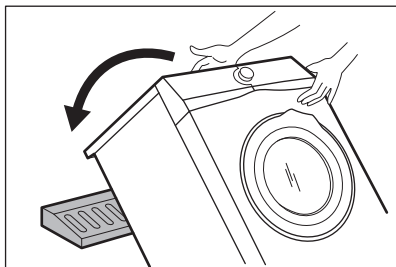

7. Z dna naprave odstranite polistirensko zaščito.

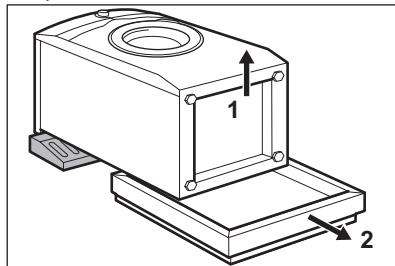

8. Napravo znova dvignite v pokončni položaj.

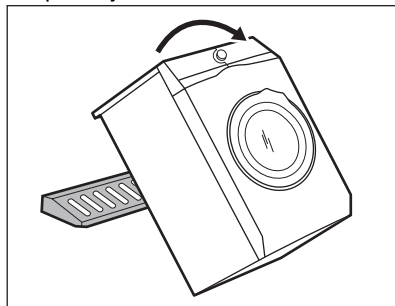

9. Iz držal za cevi odstranite napajalni kabel in cev za odvod vode.

i Lahko vidite iztekanje vode iz cevi za odvod vode. To je zaradi tovarniških testiranj naprav z vodo.

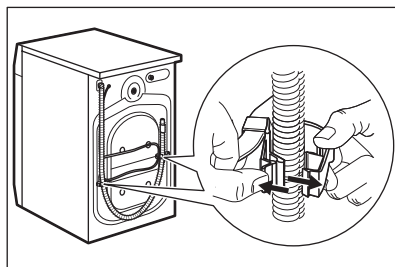

10. S priloženim ključem odstranite tri vijake.

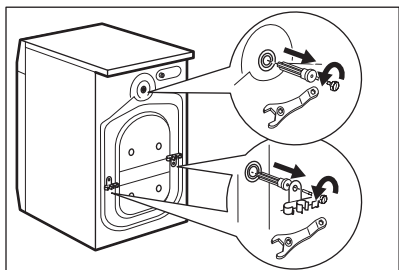

11. Izvlecite plastične distančnike.
12. V odprtine vstavite plastične čepe iz vrečke z navodili za uporabo.

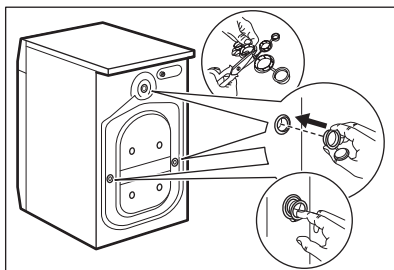

- i** Priporočamo, da embalažo in transportne vijake shranite za takrat, ko boste premikali napravo.

5.2 Vgradnja pod pult

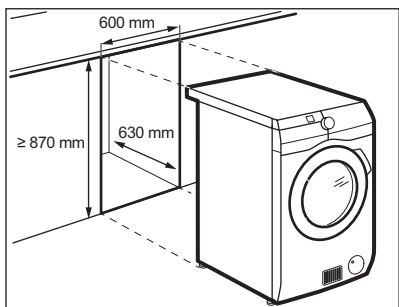

Napravo lahko postavite kot prostostoječo enoto ali pod kuhinjski pult s pravim razmikom (glejte sliko).

- !** **POZOR!**
Naprave ne nameščajte v zaprto odprtino!
Poskrbite za kroženje zraka pod napravo.

- !** **POZOR!**
Za zagotovitev neoviranega kroženja zraka pod napravo ne pritrjujte zvočnih pregrad (če so na voljo).

5.3 Postavitev in namestitev v vodoraven položaj

1. Napravo namestite na ravno trdno podlago.

- i** Pazite, da preproge ne bodo ovirale kroženja zraka pod napravo.
Naprava se ne sme dotikati stene ali drugih delov.

2. Popustite ali privijte noge, da poravnate napravo.

- !** **OPOZORILO!**
Za poravnavo pod noge naprave ne polagajte kartona, lesa ali podobnih materialov.

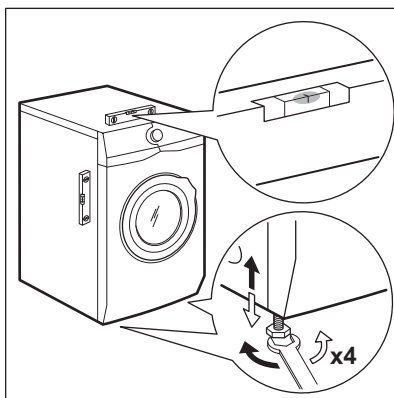

Naprava mora stati naravnost in stabilno.

i Pravilna namestitev naprave prepreči tresljaje, hrup in premikanje naprave med delovanjem.

i Ko je naprava nameščena na podstavek, uporabite dodatno opremo, opisano v poglavju »Dodatna oprema«. Pazljivo preberite navodila, priložena napravi in dodatni opremi.

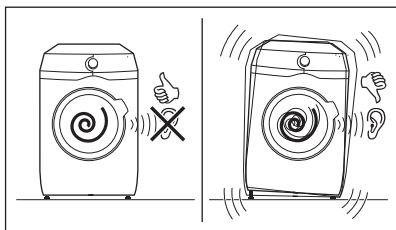

5.4 Cev za dovod vode

1. Cev za dovod vode priključite na hrbtno stran naprave.
2. Usmerite jo v levo ali v desno, odvisno od položaja pipe za vodo.

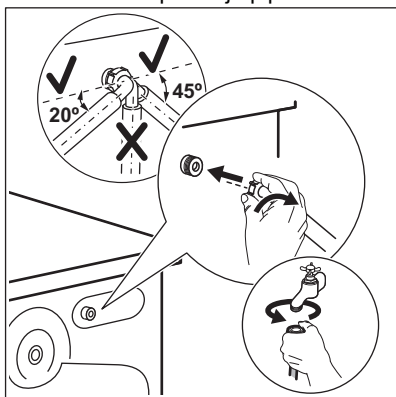

i Zagotovite, da dovodna cev ni nameščena navpično.

3. Po potrebi popustite obročno matico, da namestite dovodno cev v pravilen položaj.
4. Na pipo za mrzlo vodo privijte dovodno cev s spojko 3/4" (cole).

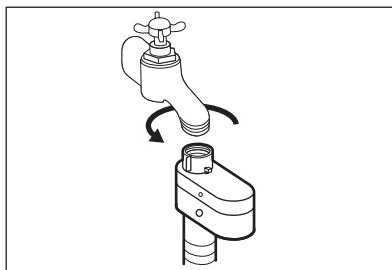

! **OPOZORILO!**
Voda na dovodu ne sme preseči temperature 25 °C.

! **POZOR!**
Zagotovite, da na spojkah ni puščanja.

i Ne smete uporabiti cevnega podaljška, če je priložena dovodna cev prekratka. Za zamenjavo dovodne cevi se obrnite na pooblaščen servis.

5.5 Naprava za prekinitev dovoda vode

Cev za dovod vode ima vgrajeno napravo za prekinitev dovoda vode. Ta naprava preprečuje iztekanje vode zaradi naravnega staranja cevi.

To napako označuje rdeče področje v okencu »A«.

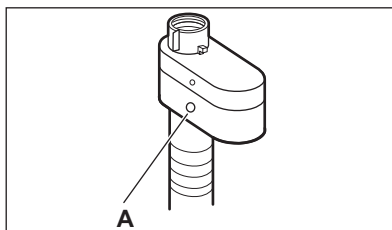

V tem primeru zaprite pipo in se obrnite na pooblaščen servisni center za zamenjavo cevi.

5.6 Izčrpavanje vode

Cev za odvod vode mora biti nameščena na višini med 60 cm in 100 cm od tal.

- i** Cev za odvod vode lahko podaljšate do največ 400 cm. Za drugo cev za odvod vode in podaljšek se obrnite na pooblaščen servisni center.

Cev za odvod vode je mogoče priključiti na različne načine:

1. Naredite U-obliko s cevjo za odvod vode in jo speljite okrog plastičnega vodila za cev.

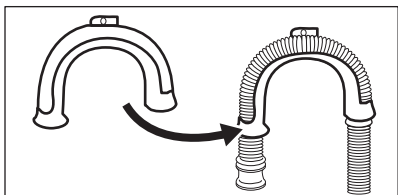

2. **Na rob umivalnika** - Pritrdite vodilo na pipo ali steno.

- i** Poskrbite, da se plastično vodilo ne bo moglo premikati, ko bo naprava izčrpavala vodo.

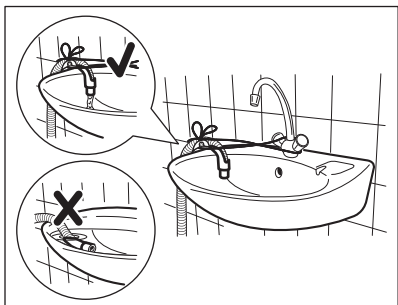

- i** Pazite, da cev za odvod vode ne bo potopljena v vodo. Lahko pride do povratnega toka umazane vode v napravo.

3. **Na fiksno odvodno cev s prezračevalno odprtino** - Cev za odvod vode vstavite neposredno v odtočno cev. Oglejte si sliko.

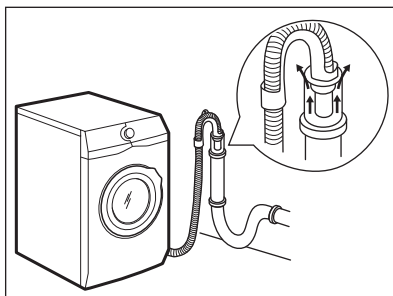

- i** Zagotovljeno mora biti odzračevanje konca cevi za odvod vode. Notranji premer odtočne cevi (najmanj 38 mm - najmanj 1.5") mora biti večji od zunanjega premera cevi za odvod vode.

4. Če je konec cevi za odvod vode videti tako (oglejte si sliko), jo lahko potisnete neposredno v fiksno odvodno cev.

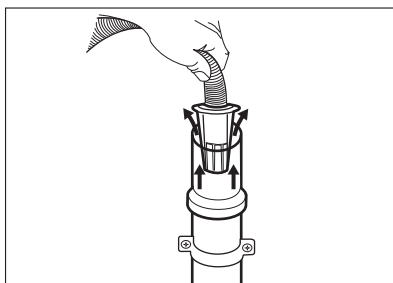

5. **Brez plastičnega vodila za cev na sifon** - Cev za odvod vode namestite na sifon in jo pritrdite z objemko. Oglejte si sliko.

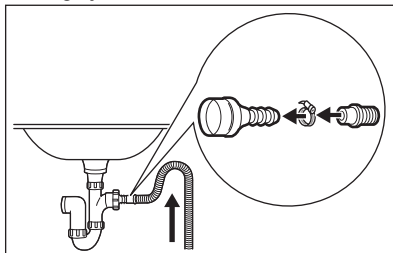

- i** Poskrbite, da bo cev za odvod vode obrnjena navzgor, da umazanija iz umivalnika ne bi prišla v napravo.

6. Cev namestite **neposredno v vgrajeno odtočno cev v steniin jo pritrдите z objemko.**

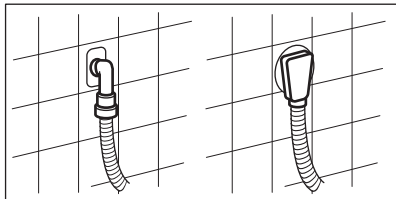

5.7 Električna povezava

Na koncu postopka nameščanja lahko vtaknete vtič v vtičnico.

Na ploščici za tehnične navedbe in v poglavju »Tehnični podatki« so navedene potrebne električne napetosti. Poskrbite, da bodo v skladu z napajanjem.

Preverite, ali električna napeljava na mestu priključitve stroja dovoljuje

največjo obremenitev. Upoštevajte tudi druge naprave in porabnike v prostoru.

Napravo priključite v ozemljeno vtičnico.

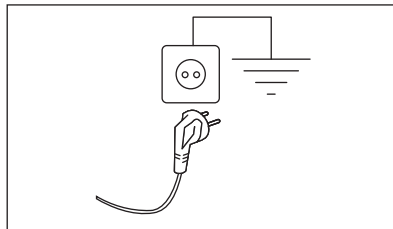

Napravo namestite tako, da je možen enostaven dostop do priključnega kabla.

Za vsa električna dela, potrebna za namestitev te naprave, se obrnite na pooblaščen servisni center.

Proizvajalec ne prevzema odgovornosti za škodo ali poškodbe, ki bi nastale zaradi neupoštevanja zgoraj navedenih varnostnih opozoril.



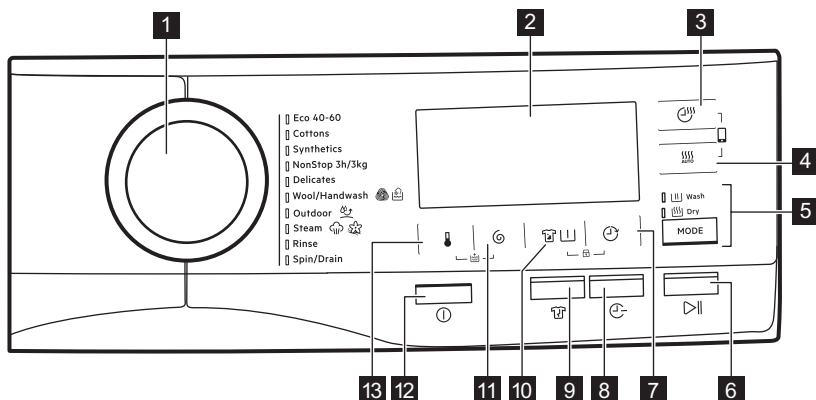

6. UPRAVLJALNA PLOŠČA

6.1 Opis upravljalne plošče









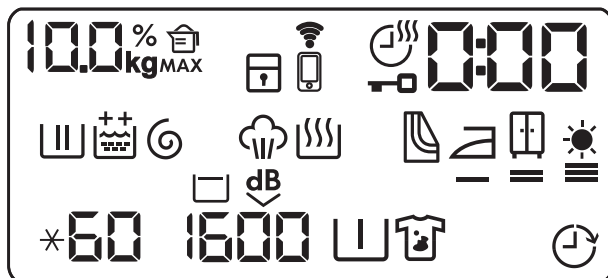

- 1 Gumb za izbiro programa
- 2 Prikazovalnik
- 3 Tipka za čas sušenja
- 4 Tipka za stopnjo sušenja
- 5 Tipka Mode















- Wash
- Dry
- 6 Tipka za začetek/prekinitev
- 7 Tipka za zamik vklopa
- 8 Tipka Time Save

- 9 Tipka proti mečkanju 
- 10 Tipka za madeže/predpranje 
- 11 Tipka za znižanje hitrosti ožemanja 
- 12 Tipka za vklop/izklop 
- 13 Tipka za temperaturo 

6.2 Prikazovalnik



 kg	Prikazovalnik teže perila. Ikona kg utripa med preverjanjem količine perila (oglejte si poglavje »ProSense Zaznavanje količine perila«).
MAX	Prikazovalnik največje količine perila. Utripa, ko količina perila presega največjo navedeno količino perila za izbrani program.
000% 	Indikator količine pralnega sredstva: vrednost prikazuje odstotek potrebne količine pralnega sredstva.
	Indikator varovala za otroke.
	Indikator povezave Wi-Fi.
	Indikator oddaljene povezave.
	Indikator časa sušenja.
	Indikator zaklenjenih vrat.
0:00	Digitalni indikator lahko pokaže: <ul style="list-style-type: none"> Trajanje programa (npr. 2:40, fazo pranja in/ali sušenja). Čas zakasnitve (npr. 30' ali 2h). Konec programa (□). Opozorilna koda (npr. E20). Ob delu z aplikacijo: APP, AP (dostopna točka), UPd (posodobitev). Oglejte si poglavje »Wi-Fi - Nastavitev povezlivosti«.
	Indikator faze pranja: utripa med fazo predpranja in pranja.

	Indikator izpiranja. Utripa med fazo izpiranja.
	Stalna funkcija dodatnega izpiranja: <ul style="list-style-type: none"> •  – eno dodatno izpiranje. •  – dve dodatni izpiranji.
	Indikator faze ožemanja in črpanja: utripa med fazo ožemanja in črpanja.
	Indikator faze s paro.
	Indikator faze sušenja.
	Indikator za čiščenje zračnih filtrov.
	Indikator sušenja za likanje.
	Indikator sušenja za v omaro.
	Indikator dodatnega sušenja.
*60	Prikazovalnik temperature Indikator * se prikaže, ko je nastavljeno hladno pranje.
1600	Prikazovalnik hitrosti ožemanja.
	Indikator Zadržano izpiranje.
dB	Indikator Zelo tiho.
	Indikator predpranja.
	Indikator madežev.
	Indikator zamika vklopa.

7. VRTLJIV GUMB IN TIPKE

7.1 On/Off ①

S pritiskom te tipke nekaj sekund lahko vklopite ali izklopite napravo. Ob vklopu ali izklopu naprave se oglasita dva različna zvočna signala.

Ker funkcija stanja pripravljenosti samodejno izklopi napravo, da v nekaterih primerih zmanjša porabo

energije, boste morda morali ponovno vklopiti napravo.

Za dodatne podrobnosti si oglejte odstavek Stanje pripravljenosti v poglavju Vsakodnevna uporaba.



7.2 Uvod

- i** Možnosti/funkcij se ne da izbrati pri vseh programih pranja. Preverite združljivost možnosti/funkcij s programi pranja v »Razpredelnici programov«. Možnost/funkcija lahko izključuje drugo, v tem primeru vam naprava ne dopušča nastaviti nezdružljivih možnosti/funkcij skupaj. Prikazovalnik in tipke morajo biti vedno čisti in suhi.

7.3 Temperature

Ko izberete program pranja, naprava samodejno predlaga privzeto temperaturo.

Te tipke se dotikajte, dokler se na prikazovalniku ne prikaže zelena temperatura.

Ko se na prikazovalniku prikažeta indikatorja  in , naprava ne segreva vode.

7.4 Spin

Ko nastavite program, naprava samodejno izbere privzeto število vrtljajev centrifuge.

To tipko pritiskajte za:

- **Sprememba števila vrtljajev pri ožemanju.**

- i** Na prikazovalniku se prikaže le število vrtljajev centrifuge, ki je na voljo pri nastavljenem programu.

- **Vklop funkcije Zadržano izpiranje.** Voda zadnjega izpiranja se ne izčrpa, s čimer se prepreči mečkanje perila. Program pranja se konča z vodo v bobnu, končno ožemanje pa se ne izvede.

Na prikazovalniku se prikaže indikator .

Boben se občasno obrne, s čimer zmanjša zmečkanost perila.

Vrata ostanejo zaklenjena. Boben se občasno obrne, s čimer zmanjša

zmečkanost perila. Če želite odkleniti vrata, morate izčrpati vodo. Dotaknite se tipk Start / Pause: naprava izvede fazo ožemanja in izčrpa vodo.

- **Vklop funkcije Zelo tiho.**

Vse faze ožemanja (vmesno in končno ožemanje) so ukinjene, program pa se konča z vodo v bobnu. To pomaga zmanjšati mečkanje. Ker je program zelo tih, je primeren za uporabo ponoči, ko je električna energija cenejša. Pri nekaterih programih se izpiranje izvaja z večjo količino vode.

Na prikazovalniku se prikaže indikator .

Vrata ostanejo zaklenjena. Boben se občasno obrne, s čimer zmanjša zmečkanost perila. Če želite odkleniti vrata, morate izčrpati vodo.

Dotaknite se tipk Start / Pause in naprava izvede samo fazo črpanja.

- i** Naprava samodejno izčrpa vodo po približno 18 urah.

7.5 Stains/Prewash

To tipko pritiskajte, da vklopite eno izmed dveh funkcij.

Na prikazovalniku se prikaže ustrezeni indikator.

- **Stains **

To funkcijo izberite, če želite programu dodati fazo za odstranjevanje madežev, da močno umazano perilo ali perilo z madeži obdelate s sredstvom za odstranjevanje madežev.

V predelek  vlijte sredstvo za odstranjevanje madežev. Sredstvo za odstranjevanje madežev bo dodano med ustrezno fazo programa pranja.

- i** Ta funkcija lahko podaljša trajanje programa.

- i** Ta funkcija ne deluje pri temperaturah, nižjih od 40 °C.

- **Prewash **

To funkcijo uporabite za dodajanje faze predpranja pri 30 °C pred pranjem.

Ta funkcija je priporočljiva za močno umazano perilo, še posebej, če vsebuje pesek, prah, blato in druge trdne delce.

 Ta funkcija lahko podaljša trajanje programa.

 Teh dveh funkcij ni mogoče nastaviti skupaj.

7.6 Delay Start

S to funkcijo lahko vklop programa premaknete na ustrežnejši čas.

Pritiskajte tipko za nastavevitev zelenega zamika. Čas narašča po korakih 30 minut do 90 minut in od dveh do 20 ur.

Po zagonu programa s tipko Start /

Pause  se na prikazovalniku prikaže izbrani čas zamika vklopa, naprava pa začne z odštevanjem.

7.7 Time Save

S to funkcijo lahko skrajšate trajanje programa.

- Če je perilo normalno ali malo umazano, je priporočljivo skrajšati program pranja. **Enkrat** se dotaknite te tipke, da skrajšate trajanje.
- V primeru manjše količine perila se te tipke dotaknite **dvakrat**, da nastavite izredno hiter program.

Na prikazovalniku se trajanje programa ustrezno prilagodi.

Ob nastavitvi te tipke sveti svetleča dioda nad njo.

 To funkcijo lahko uporabite tudi za skrajšanje trajanja programa s paro.

7.8 Anti-crease

Ta funkcija ob koncu programa doda kratko fazo proti mečkanju.

Ta faza zmanjša mečkanje tkanin in olajša likanje.

Ko nastavite to funkcijo, sveti svetleča dioda nad tipko, nato pa utripa med fazo proti mečkanju.

 Ta funkcija lahko podaljša trajanje programa.

Z dotikom poljubne tipke se premikanje za zaščito proti mečkanju ustavi, vrata pa se odklenejo.

Za prekinitev faze za zaščito proti mečkanju perila lahko tudi:

- Pritisnite tipko On/Off  za nekaj sekund, da vklopite ali izklopite napravo.
- Obrnite gumb za izbiro programa v drug položaj.

7.9 Time Dry

V programu, kjer ga lahko izberete, se dotaknite te tipke, da nastavite čas, ki ustreza tkaninam, ki jih želite sušiti (glejte tabelo "Čas sušenja"). Na prikazovalniku se prikaže nastavljena vrednost.



Z vsakim dotikom te tipke se časovna vrednost podaljša za pet minut.

 Za različne vrste tkanin ni mogoče nastaviti vseh časovnih vrednosti.

7.10 Auto Dry

Te tipke se dotaknite za nastavevitev ene od 3 samodejnih stopenj suhosti, ki jih predlaga naprava.

Na prikazovalniku zasveti ustrezni indikator suhosti:

•  =  **Suho za likanje:** perilo za likanje.



•  =  **Suho za v omaro:** perilo, ki ga nameravate pospraviti.

•  =  **Zelo suho:** perilo, ki ga nameravate povsem posušiti.

 Za vsako vrsto tkanin ni mogoče nastaviti vseh samodejnih stopenj.

7.11 Mode

Zahvaljujoč tej tipki lahko program opravi:

- **Samo pranje** : Sveti indikator Wash.
- **Pranje in sušenje**  : Svetila indikatorja Wash in Dry.

- **Samo sušenje** : Sveti indikator Dry.

7.12 Start / Pause

Dotaknite se tipke Start / Pause  za začetek, premor naprave ali prekinitvev trenutnega programa.





8. PROGRAMI

8.1 Tabela programov



Dodatni programi in nastavitve so na voljo s prenosom aplikacije APP.

Program Privzeta temperatu- ra Temperaturno ob- močje	Referenčna hitrost ožema- nja Razpon hitro- sti ožemanja	Največ- ja koli- čina pe- rila	Opis programa
Eco 40-60 (način Sa- mo pranje) 40 °C ¹⁾	1600 obr./min 1600 obr./min – 400 obr./min	10.0 (kg)	Program z nizko porabo energije za bombažno perilo. Zniža temperaturo in podaljša čas za doseganje dobrih rezultatov pranja.
Eco 40-60 + Stopnja suhosti za v omaro (način pranja in suše- nja) 40 °C ²⁾	1600 obr./min 1600 obr./min – 1000 obr./min	6 (kg)	
Eco 40-60 + Stopnja suhosti za v omaro (način Samo sušenje)	-	6 kg	Program z nizko porabo energije za bombažno perilo.
Cottons 40 °C 95 °C – Hladno	1600 obr./min 1600 obr./min – 400 obr./min	10.0 kg	Belo in barvno bombažno perilo. Po- polno za običajno in močno umazano perilo.
Synthetics 40 °C 60 °C – Hladno	1200 obr./min 1200 obr./min – 400 obr./min	4.0 (kg)	Sintetično ali mešano perilo. Običajno umazano.

Program Privzeta temperatura Temperaturno območje	Referenčna hitrost ožemanja Razpon hitrosti ožemanja	Največja količina perila	Opis programa
NonStop 3h/3kg 30 °C 40 °C – 30 °C	1200 obr./min	3.0 kg	Mešano bombažno in sintetično perilo. Celoten program za pranje in sušenje do 3 kg perila naenkrat. Traja samo tri ure. Na prikazovalniku se prikaže tudi indikator  .
Delicates 30 °C 40 °C – Hladno	1200 obr./min 1200 obr./min – 400 obr./min	2.0 kg	Občutljivo perilo, kot je perilo iz akrila, viskoze in mešano perilo, ki zahteva bolj nežno pranje. Običajno umazano.
 Wool/Handwash 40 °C 40 °C – Hladno	1200 obr./min 1200 obr./min – 400 obr./min	1.5 (kg)	Volneno perilo za strojno in ročno pranje ter drugo perilo s simbolom za »ročno pranje« ³⁾ .
 Outdoor 30 °C 40 °C – Hladno	1200 obr./min 1200 obr./min – 400 obr./min	2.0 (kg)	<p> Ne uporabljajte mehčalca in se prepričajte, da v predalu za pralno sredstvo ni ostankov mehčalca.</p> <p>Oblačila, ki jih nosite zunaj, tehnična, športna oblačila, vodoodporna in zrakoprepustna jakne, jakne z odstranljivim flisom ali notranjo podlogo.</p> <p> Če zaženete program pranja in sušenja, faza sušenja deluje tudi kot sredstvo za obnovev vodoodbojnosti oblačil. Preverite, ali je na etiketi za nego perila navedeno, da je dovoljeno sušenje v sušilnem stroju.</p>

Program Privzeta temperatu- ra Temperaturno ob- močje	Referenčna hitrost ožema- nja Razpon hitro- sti ožemanja	Največ- ja koli- čina pe- rila	Opis programa
 Steam	1600 obr./min 1600 obr./min – 400 obr./min	1.0 (kg)	<p>Bombažna in sintetična oblačila ter mešano perilo. Poseben program s paro brez pranja, s katerim lahko pripravite posušeno perilo za likanje ali osvežite enkrat nošena oblačila. Ta program zmanjša zmečkanost, odstrani neprijeten vonj in sprosti vlakna. Ne uporabljajte pralnega sredstva!</p> <p>Ko se program zaključi, perilo hitro vzemite iz bobna.⁴⁾ Po potrebi odstranite madeže s pranjem ali z lokalnim sredstvom za odstranjevanje madežev. Program s paro ne opravi higienskega cikla. Programa s paro ne nastavite za naslednje vrste perila:</p> <ul style="list-style-type: none"> • Perilo, ki ni primerno za sušenje v sušilnem stroju. • Perilo z oznako »samo za kemično čiščenje«.
Rinse	1600 obr./min 1600 obr./min – 400 obr./min	10.0 kg	<p>Vse tkanine razen volnenih in zelo občutljivih. Program za izpiranje in ožemanje perila. Privzeto število vrtljajev centrifuge se uporablja za bombažna oblačila. Znižajte število vrtljajev centrifuge glede na vrsto perila. Po potrebi nastavite funkcijo Extra Rinse, da dodate izpiranja. Ob nizkem številu vrtljajev centrifuge aparat izvede nežna izpiranja in kratko ožemanje.</p>

Program Privzeta temperatu- ra Temperaturno ob- močje	Referenčna hitrost ožema- nja Razpon hitro- sti ožemanja	Največ- ja koli- čina pe- rila	Opis programa
Spin/Drain	1600 obr./min 1600 obr./min - - - -	10.0 (kg)	Za ožemanje perila in črpanje vode iz bobna. Vse tkanine razen volnenih in občutljivih.

1) **V skladu z Uredbo Komisije (EU) 2019/2023.** Ta program pri privzeti temperaturi in hitrosti ožemanja, samo v načinu pranja, z nazivno zmogljivostjo 10.0 kg lahko skupaj v istem ciklu opere običajno umazano bombažno perilo, za katerega je proizvajalec navedel, da je primerno za pranje pri 40 °C ali 60 °C.



Za doseženo temperaturo v perilu, trajanje programa in druge podatke si oglejte poglavje »Vrednosti porabe«.

Najučinkovitejši programi v smislu porabe energije so običajno tisti, ki delujejo pri nižjih temperaturah in trajajo dlje.











2) **V skladu z Uredbo Komisije (EU) 2019/2023.** Ta program pri privzeti temperaturi in hitrosti ožemanja, v načinu pranja in sušenja, z nazivno zmogljivostjo 6 kg in stopnjo suhosti za v omaro lahko skupaj v istem ciklu izvede pranje in sušenje običajno umazanega bombažnega perila, za katerega je proizvajalec navedel, da je primerno za pranje pri 40 °C ali 60 °C; po fazi sušenja lahko perilo takoj spravite v omaro.

3) Med tem ciklom se bobnen obračaja počasi, da zagotovi nežno pranje. Morda bo videti, kot da se bobnen obračaja ali se ne obračaja pravilno, a to je normalno za ta program.

4) Če nastavite program s paro, v katerem je posušeno perilo, je lahko perilo ob koncu programa vlažno. Perilo približno 10 minut sušite na zraku. Ta program ne odstrani izredno močnih vonjav.

Kompatibilnost programskih možnosti

Program	Eco 40-60	Cottons	Synthetics	NonStop 3h/3kg	Delicates	Wool/Handwash	Outdoor	Steam	Rinse	Spin/Drain
Možnosti										
Spin	■	■	■		■	■	■		■	■
Zadržano izpiranje	■	■	■		■	■	■		■	
Zelo tiho	■	■	■		■					

Program	Eco 40-60	Cottons	Synthetics	NonStop 3h/3kg	Delicates	Wool/Handwash	Outdoor	Steam	Rinse	Spin/Drain
Možnosti										
--- Brez ožemanja										■ ¹⁾
 Extra Rinse	■	■	■	■	■		■		■	
 Prewash ²⁾	■	■	■							
 Stains ³⁾	■	■	■							
 Delay Start	■	■	■	■	■	■	■	■	■	■
 Time Save ⁴⁾	■	■	■		■			■		
 Anti-crease	■	■	■		■		■		■	
 Time Dry	■	■	■		■	■	■			
 Auto Dry	■	■								

1) Če nastavite funkcijo Brez ožemanja, naprava samo izčrpa vodo.

2) Funkcij Prewash in Stains ni mogoče izbrati skupaj.

3) Ta funkcija ne deluje pri temperaturah, nižjih od 40 °C.

4) Če nastavite najkrajše trajanje, priporočamo, da zmanjšate količino perila. Napravo je mogoče povsem napolniti, vendar so lahko rezultati pranja manj zadovoljivi.

Ustrezna pralna sredstva za vsak program

Program	Univerzalni prašek ¹⁾	Univerzalno tekoče pralno sredstvo	Tekoče pralno sredstvo za barvasto perilo	Občutljivo volнено perilo	Posebno
Eco 40-60	▲	▲	▲	--	--
Cottons	▲	▲	▲	--	--
Synthetics	▲	▲	▲	--	--
NonStop 3h/3kg	--	▲	▲	--	--
Delicates	--	--	--	▲	▲
Wool/Hand-wash	--	--	--	▲	▲
Outdoor	--	--	--	▲	▲

¹⁾ Pri temperaturah, višjih od 60 °C, je priporočena uporaba praška.

8.2 Steam program z AEG Steam Fragrance

Na voljo na www.aeg.com/shop.

Program s paro lahko uporabite za zmanjšanje pomečkanosti in neprijetnih vonjav oblačil, ki jih je treba samo osvežiti, s čimer se izognete pranju. Program s paro ne odstrani posebno močnih vonjav.

Vlakna tkanine se zrahljajo in zato je potem likanje lažje. Ko se program zaključi, perilo hitro vzemite iz bobna. Program s paro ne opravi higienskega cikla. Programa s paro ne nastavite za naslednje vrste perila:

- Perilo, ki ni primerno za sušenje v sušilnem stroju.
- Perilo z oznako »samo za kemično čiščenje«.



Po parni obdelavi je perilo lahko vlažno. Perilo za nekaj minut obesite ven.

Dišave. Če uporabljate to posebno nežno dišavo, bo perilo dišalo, kot bi bilo ravnokar oprano. Natančno preberite navodila, priložena dišavi. Količino zmanjšajte pri manjših količinah perila. S tipko Time Save lahko skrajšate trajanje programa za perilo z oznako za pranje pri nizkih temperaturah.

NE:

- Sušite odišavljenega perila v sušilnem stroju. Vonj bo verjetno izginil.
- Uporabljajte dišav, ki imajo drugačen namen uporabe, kot je opisan tukaj.
- Uporabljajte dišav na novem perilu. Novo perilo lahko vsebuje ostanke sestavin končne obdelave, ki niso združljivi z njimi.





Stekleničke dišav so na voljo v AEG spletni trgovini ali pri pooblaščenem trgovcu.

8.3 Samodejno sušenje

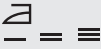

Začetni časi ciklov za programe s Auto Dry funkcijo so samo ocene, dejanski čas sušenja se lahko nekoliko razlikuje od prikazanega časa.

Stopnja sušenja	Vrsta tkanine	Količina perila
  Zelo suho Za perilo iz frotirja	Bombaž in posteljnina (kopalni plašči, brisače itd.)	do 6 kg
 Suho za v omaro Za perilo, ki ga nameravate shraniti	Bombaž in posteljnina (kopalni plašči, brisače itd.)	do 6 kg
	Sintetično in mešano perilo (jopice, bluze, spodnje perilo, gospodinjsko perilo in posteljnina)	do 4 kg
	Občutljivo perilo (perilo iz akrila, viskoze in mešano občutljivo perilo)	do 2 kg
	Volnena oblačila (volnene jopice)	do 1 kg
	Oblačila za športne dejavnosti na prostem (oblačila, ki jih nosite zunaj, tehnična, športna oblačila, vodoodporne in zrakoprepustne jakne, shell jakne)	do 2 kg
 Lažje likanje Primerno za likanje	Bombaž in posteljnina (rjuhe, prti, srajce itd.)	do 6 kg

8.4 Časovna nastavitve sušenja

Stopnja sušenja	Vrsta tkanine	Količina perila (kg)	Hitrost ožemanja (obr./min)	Priporočeno trajanje (min)
Zelo suho Za perilo iz frotirja	Bombaž in posteljnina (kopalni plašči, brisače itd.)	6	1600	280 - 300
		4	1600	170- 190
		2	1600	120 - 130

Stopnja sušenja	Vrsta tkanine	Količina perila (kg)	Hitrost ožemanja (obr./min)	Priporočeno trajanje (min)
Suho za v omaro Za perilo, ki ga nameravate shraniti	Bombaž in posteljnina (kopalni plašči, brisače itd.)	6	1600	270 - 290
		4	1600	160 - 180
		2	1600	110 - 120
	Sintetično in mešano perilo (jopice, bluže, spodnje perilo, gospodinjsko perilo in posteljnina)	4	1200	170 - 190
		2	1200	100 - 120
	Občutljivo (perilo iz akrila, viskoze in mešano občutljivo perilo)	2	1200	140 - 160
		1	1200	70 - 90
	Volna (volnene jopice)	1	1200	90 - 110
	Oblačila za športne dejavnosti na prostem (oblačila, ki jih nosite zunaj, tehnična, športna oblačila, vodoodporne in zrako-prepusne jakne, shell jakne)	2	1200	140 - 160
		1	1200	90 - 110
Lažje likanje Primerno za likanje	Bombaž in posteljnina (rjuhe, prtji, srajce itd.)	6	1600	160 - 180
		4	1600	100 - 120
		2	1600	50 - 60

8.5 Woolmark Wool Care - modra



- Postopek pranja volne tega stroja so odobrili pri podjetju Woolmark za pranje volnenih oblačil z oznako za »ročno pranje«, pod pogojem, da

so izdelki oprani v skladu z navodili na etiketi oblačila in tistimi, ki jih je izdal proizvajalec tega pralnega stroja. M1230.

- Postopek sušenja volne tega stroja so preizkusili in odobrili pri podjetju Woolmark. Postopek je primeren za sušenje volnenega perila z oznako primernosti za »ročno pranje«, pod pogojem, da je perilo oprano s programom za ročno pranje, ki ga je odobrilo podjetje Woolmark, in posušeno v skladu z navodili, ki jih je izdal proizvajalec. M1399.

Woolmarkov simbol je certifikacijska znamka v številnih državah.

9. 📶 WI-FI – NASTAVITEV POVEZLJIVOSTI

V tem poglavju je opis postopka povezave pametne naprave z omrežjem Wi-Fi in nato z mobilnimi napravami.

S to funkcionalnostjo lahko prejemate obvestila, upravljate in nadzorujete napravo z mobilnimi napravami.

Funkcija Wi-Fi je izklopljena kot tovarniška privzeta nastavitvev.

Če želite povezati napravo, da bi uživali v polni izbiri funkcij in storitev, potrebujete:

- Brezžično omrežje doma z omogočeno internetno povezavo.
- Mobilno napravo, povezano z brezžičnim omrežjem.

Frekvenca	2,412–2,472 GHz za evropski trg
Protokol	IEEE 802.11b/g/n dvo pretočni radio
Maks. moč	<20 dBm

9.1 Koda QR na ploščici za tehnične navedbe

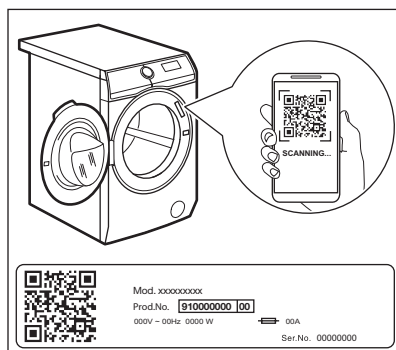

Koda QR se lahko uporablja na dva načina:

- Skenirajte QR kodo z vgrajeno aplikacijo za kamero, da prenesete aplikacijo My AEG Care iz trgovine App Store v pametni napravi in sledite potrebnim korakom.
- Parjenje vaše pametne naprave z napravo za poenostavitev postopka. Optično preberite QR kodo z

aplikacijo My AEG Care z vgrajenim optičnim bralnikom za QR kodo.

9.2 Nameščanje in konfiguriranje aplikacije My AEG Care



My AEG Care vam vedno omogoča spremljanje nege perila preko mobilne naprave.

Vsebuje veliko število programov, uporabnih funkcij in informacij o izdelkih, popolno prilagojenih napravi.

Preko aplikacije lahko izberete programe, ki so že na voljo na upravljalni plošči naprave, in odklenete dodatne programe, ki so na voljo samo preko mobilne naprave.

Dodatni programi se lahko sčasoma spremenijo, skupaj z novimi različicami aplikacije.

Gre za nego perila po meri – vse iz vaše mobilne naprave.

Pri povezovanju naprave z aplikacijo stojte zraven nje s pametno napravo.

Poskrbite, da bo vaša pametna naprava povezana z brezžičnim omrežjem.

1. Pojdite v trgovino App Store na pametni napravi ali skenirajte QR kodo (*preberite si poglavje „QR koda na ploščici za tehnične navedbe“*).
2. Prenesite in namestite aplikacijo My AEG Care.
3. Poskrbite za vklop povezave Wi-fi na napravi. V nasprotnem primeru preberite naslednji odstavek, »Konfiguriranje brezžične povezave za napravo«.
4. Zaženite aplikacijo. Izberite državo in jezik ter se prijavite z e-poštnim naslovom in geslom. Če nimate računa, ustvarite novega ob upoštevanju navodil v My AEG Care:

5. Upoštevajte navodila v aplikaciji za registracijo in konfiguracijo naprave.

9.3 Konfiguriranje brezžične povezave za napravo

1. Pritisnite gumb On/Off ⓘ in ga držite nekaj sekund, da vklopite stroj. Počakajte približno 10 sekund, preden nadaljujete z brezžično konfiguracijo.
2. Izberite program, tako da obrnete gumb za izbiro programa.
3. Sočasno pritisnite in nekaj sekund držite tipki Auto Dry in Mode, dokler ne zaslišite »klikla«. Spustite tipki.

On se prikaže na prikazovalniku za pet sekund in indikator  začne utripati.

Brezžični modul začne z zagonom.

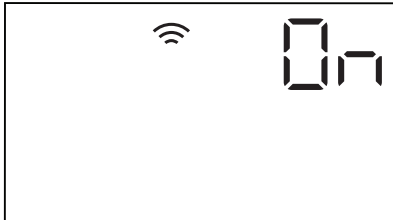

-  Prepričajte se, da je aplikacija pripravljena za povezavo.



4. Po približno 45 sekundah se na prikazovalniku prikaže  (Dostopna točka).

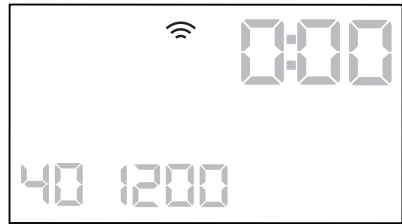

Dostopna točka bo odprta približno tri minute.

5. Konfigurirajte My AEG Care aplikacijo na vaši pametni napravi in upoštevajte navodila za povezavo naprave z brezžičnim omrežjem.
6. Če je povezljivost konfigurirana, na prikazovalniku sveti indikator, ko se znova prikaže zaslon z informacijami o programu .



-  Ob vsakem vklopu naprave traja 45 sekund, da se ta samodejno poveže z omrežjem. Ko indikator  neha utripati, je povezava pripravljena.



Za izklop brezžične povezave sočasno pritisnite in nekaj sekund držite tipki Auto Dry in Mode do prvega zvočnega signala. Spustite tipki, na prikazovalniku se za 5 sekund prikaže **OFF**.

-  Če izklopite in ponovno vklopite napravo, se brezžična povezava samodejno prekine.

Za odstranitev poverilnic za brezžično omrežje sočasno pritisnite in nekaj sekund držite gumba Auto Dry in Mode, dokler se ne prikaže drugi zvočni signal: na prikazovalniku se za nekaj sekund prikaže **---**.

9.4 Oddaljeni zagon

Oddaljeni zagon omogoča začetke programa z daljinskim upravljanjem.

-  Daljinsko upravljanje se samodejno vklopi, ko pritisnete tipko Start / Pause  za začetek programa, lahko pa program pranja zaženete tudi na daljavo. Ta funkcija se izklopi, ko odprete vrata.

Ko je aplikacija nameščena in je brezžična povezava vzpostavljena, **lahko aktivirate Oddaljeni zagon**:

Sočasno pritisnite in nekaj sekund držite tipki Time Dry in Auto Dry. Na prikazovalniku se prikaže indikator  in

vrata se zaklenejo. Zdaj lahko program zaženete na daljavo.

Za odstranitev oddaljenega zagona sočasno pritisnite in nekaj sekund držite tipki Time Dry in Auto Dry, dokler na prikazovalniku ne izgine indikator .

9.5 Posodobitev na daljavo

Aplikacija lahko predlaga posodobitev za vašo napravo.

Posodobitev je sprejeta samo preko aplikacije.

Če se program izvaja, aplikacija opozori, da se bo posodobitev začela ob koncu programa.

Med posodobitvijo naprava prikazuje  na prikazovalniku.

Med posodabljanjem ne izklaplajte ali izključujte naprave.

Naprava bo spet uporabna po koncu posodobitve brez kakršnegakoli obvestila o uspešni posodobitvi.

Če pride do napake, naprava prikaže  na prikazovalniku: pritisnite poljubno tipko ali obrnite gumb za vrnitev na običajno uporabo.

9.6 Vedno vklopljena funkcija Wi-Fi

Funkcija Wi-Fi Always On je na voljo v aplikaciji.

Ta funkcija ohranja napravo priključeno na omrežje, tudi ko je izklopljena.

Indikator  v presledkih sveti in ugasne (1 sekunda sveti, 5 sekund ne sveti).

Napravo lahko vklopite s pritiskom na gumb On/Off  ali prek aplikacije.



 Funkcija Wi-Fi Always On lahko vpliva na porabo energije.

10. PRED PRVO UPORABO



Med nameščanjem ali pred prvo uporabo lahko v napravi opazite nekaj vode. To je odvečna voda, ki je ostala v napravi po celotnem preizkusu delovanja v tovarni, da je naprava zagotovo dobavljena stranki v odličnem delujočem stanju in ni razloga za skrb.

1. Poskrbite za odstranitev vseh transportnih vijakov z naprave.
2. Prepričajte se, da je na voljo električno napajanje in da je pipa odprta.

3. Vlijte dva litra vode v predelek za pralno sredstvo označen z . S tem dejanjem aktivirate sistem črpanja.
 4. Vlijte majhno količino pralnega sredstva v predelek, označen z .
 5. Nastavite in vklopite program za bombaž pri najvišji temperaturi brez perila v bobnu.
- To odstrani vso možno umazanijo iz bobna in kadi.

11. NASTAVITVE

11.1 Varovalo za otroke

S to funkcijo lahko otrokom preprečite igranje z upravljalno ploščo.

- Za **vklop/izklop** te funkcije se sočasno dotikajte tipk Stains/Prewash

in Delay Start, dokler na prikazovalniku ne **zasveti/ugasne** indikator .

To funkcijo lahko vklopite:

- Ko se dotaknete tipke Start / Pause  vse tipke in gumb za izbiro

programa so izklopljeni (razen tipke On/Off .

- Preden se dotaknete tipke Start / Pause : naprave ni mogoče vklopiti.

Naprava po izklopu ohrani izbor te funkcije.

11.2 Zvočni signali

Ta naprava ima različne zvočne signale, ki se oglasijo:

- Ob vklopu naprave (poseben kratek zvok).
- Ob izklopu naprave (poseben kratek zvok).
- Ob dotiku tipk (klik).
- Ob napačni izbiri (3 kratki zvoki).
- Ob koncu programa (zaporedje zvokov približno dve minuti).
- V primeru napake v delovanju naprave (zaporedje kratkih zvokov približno 5 minut).

Za **izklop/vklop** zvočnih signalov ob zaključku programa se za približno šest sekund sočasno dotaknite tipk Delay Start in Time Save.





Če izklopite zvočne signale, ti še naprej delujejo v primeru napake v delovanju naprave.

11.3 Trajno dodatno izpiranje



S to funkcijo lahko trajno nastavite eno ali dve dodatni izpiranji, ko nastavite nov program.

- Sočasno se enkrat dotaknite tipk Temperature in Spin, da dodate eno dodatno izpiranje. Na prikazovalniku se prikaže .
- Sočasno se dvakrat dotaknite tipk Temperature in Spin, da dodate dve dodatni izpiranji. Na prikazovalniku se prikaže .
- Sočasno se trikrat dotaknite tipk Temperature in Spin, da odstranite dodatna izpiranja. Na prikazovalniku se prikaže samo .

12. VSAKODNEVNA UPORABA



OPOZORILO!
Oglejte si poglavja o varnosti.

12.1 Uporaba tipala teže



Za pravilno uporabo tipala teže mora biti pri vklopu naprave boben prazen. Program nastavite, PREDEN daste perilo v boben.

12.2 Pred vklopom naprave

1. Poskrbite, da bo vtič vtaknjen v vtičnico.
2. Preverite, ali je pipa odprta.

12.3 Vklop naprave in nastavitve programa

1. Nekaj sekund pritisčajte tipko On/Off za vklop naprave.

Gumb za izbiro programa se samodejno nastavi na privzeti program in sveti samo indikator Wash.

Indikator tipke Start / Pause utripa.

2. Gumb za izbiro programa obrnite na zeleni program.

Zasveti indikator programa.

Na prikazovalniku se prikažejo največja količina perila, privzeta temperatura, največje število vrtljajev centrifuge, indikatorji faz programa in trajanje programa.

3. Po potrebi se dotaknite tipk Temperature in Spin, da spremenite temperaturo vode in število vrtljajev centrifuge.
4. Po potrebi z dotikom ustreznih tipk nastavite dodatne funkcije in/ali zamik vklopa.

Na prikazovalniku je prikazan simbol nastavljenih funkcije in/ali številka prikazuje čas zamika vklopa.

12.4 Vstavljanje perila

1. Odprite vrata naprave.

Na prikazovalniku se prikaže **00kg**.

2. Oblačila stresite, preden jih daste v boben. Posamezne kose perila enega za drugim vstavite v boben.

Na prikazovalniku se teža perila posodablja v korakih po 0,5 kg, trajanje programa pa se posodablja skladno s tem. Navedena je okvirna vrednost teže, ki se spreminja glede na vrsto perila.

i Če daste v boben več perila, kot je največja količina, nekaj sekund utripa simbol **MAX** in prikazuje največjo priporočeno količino perila. Perilo lahko kljub temu operete, vendar bo poraba vode in energije večja. Če želite zagotoviti najboljšo porabo in rezultate pranja, odstranite odvečno perilo. Opozorilo o preveliki količini vstavljenega perila se prikaže samo pri programih, katerih največja količina perila je manjša od največje količine perila naprave.

3. Zaprite vrata. Pazite, da se perilo ne bo ujelo med tesnilo in vrata. Obstaja nevarnost iztekanja vode ali poškodbe perila.

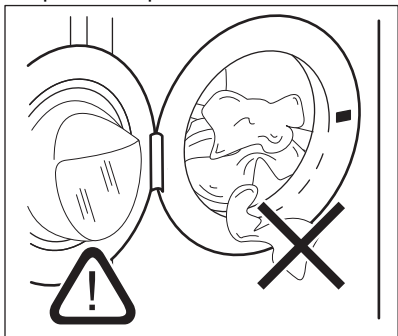





4. Na prikazovalniku se prikaže odstotek potrebne količine pralnega sredstva **000%**.

Podatek je okvirna vrednost in velja za količino pralnega sredstva, ki je na embalaži pralnega sredstva priporočena za največjo količino perila.

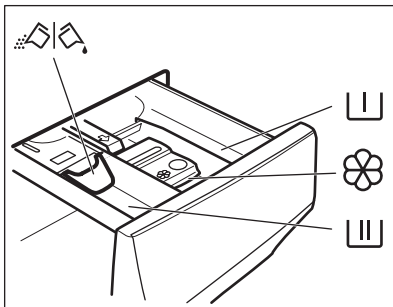
i Če spremenite program pranja po tem, ko zaprete vrata, se lahko na prikazovalniku prikaže **100%** ter na ta način ponazarja morebitno preveliko količino perila: odprite vrata in odstranite nekaj oblačil.

12.5 Dodajanje pralnega sredstva in dodatkov



-  Predelek za predpranje, program namakanja ali sredstvo za odstranjevanje madežev.
-  Predelek za tekoče dodatke (mehčalec, škrob).
- MAX**  Najvišja raven za tekoče dodatke.
-  Loputa za pralni prašek ali tekoče pralno sredstvo.

i Vedno upoštevajte navodila z embalaže pralnih sredstev, a priporočamo, da ne prekoračite najvišje navedene ravni (**MAX**). Ta količina zagotavlja najboljše rezultate pranja.

i Po potrebi po pranju iz predala za pralno sredstvo odstranite ostanke pralnega sredstva.

12.6 Preverjanje položaja lopute

1. Predal za pralno sredstvo vlecite ven, dokler se ne ustavi.
2. Potisnite ročico navzdol, da odstranite predal.

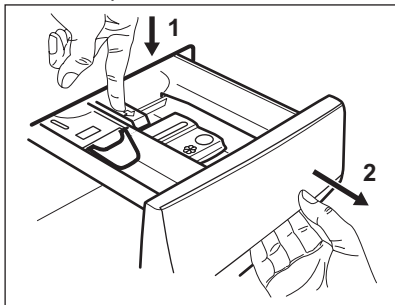

3. Če želite uporabiti pralni prašek, obrnite loputo navzgor.

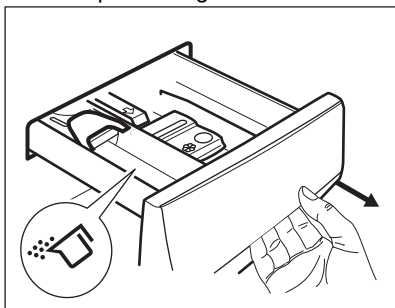

4. Če želite uporabiti tekoče pralno sredstvo, loputo obrnite navzdol.

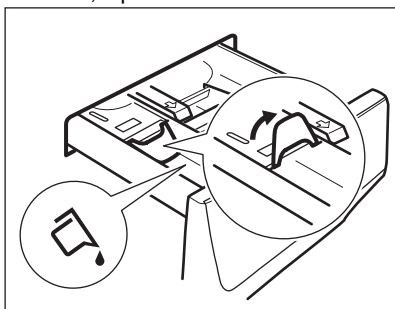

Ko je loputa v položaju NAVZDOL:

- Ne uporabljajte želatinastih ali gostih tekočih pralnih sredstev.
 - Ne dodajte večje količine tekočega pralnega sredstva, kot je označeno na loputi.
 - Ne nastavite faze predpranja.
 - Ne nastavite funkcije zakasnjenega vklopa.
5. Odmerite pralno sredstvo in mehčalec.
 6. Pazljivo zaprite predal za pralno sredstvo.

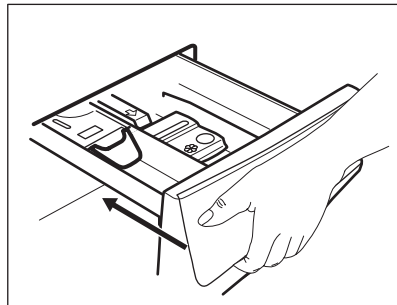

Ko zaprete predal, se prepričajte, da loputa ne povzroča blokade.

12.7 Vklp programa

Dotaknite se tipke Start / Pause, da vklopite program.

Ustrezni indikator preneha utripati in sveti.

Na prikazovalniku začne utripati indikator trenutne faze, indikator odstotka pralnega sredstva pa ugasne.

Program se zažene, vrata do zaklenjena.

Na prikazovalniku se prikaže indikator



Preden naprava začne polniti vodo, lahko kratek čas deluje odtočna črpalka.

12.8 Zagon programa z zamikom vklopa

1. Pritiskajte tipko Delay Start, dokler se na prikazovalniku ne prikaže zeleni zamik vklopa. Zasveti indikator .
2. Dotaknite se tipke Start / Pause. Naprava začne z odštevanjem časa zamika vklopa. Po koncu odštevanja se program zažene.

 Ob koncu odštevanja se začne preverjanje količine perila ProSense.

Preklic zamika vklopa po začetku odštevanja

Za preklic zamika vklopa:

1. Dotaknite se tipke Start / Pause, da prekinete delovanje naprave. Utripa ustrezní indikator.
2. Pritiskajte tipko Delay Start, dokler se na prikazovalniku ne prikaže .
3. Ponovno se dotaknite tipke Start / Pause, da takoj zaženete program.



Sprememba zamika vklopa po začetku odštevanja

Za spremembo zamika vklopa:

1. Dotaknite se tipke Start / Pause, da prekinete delovanje naprave. Utripa ustrezní indikator.
2. Pritiskajte tipko Delay Start, dokler se na prikazovalniku ne prikaže zeleni zamik vklopa.
3. Ponovno se dotaknite tipke Start / Pause, da začnete novo odštevanje.

12.9 Zaznavanje količine perila ProSense System

Po dotiku tipke Start / Pause:

1. Indikator odstotka pralnega sredstva ugasne, indikator  pa utripa.
2. ProSense začne z zaznavanjem količine perila za izračun dejanskega trajanja programa. Utripa dvopičje .
3. Po približno 15 minutah se na prikazovalniku prikaže novo trajanje programa: dvopičje ure  pa preneha utripati.

Naprava samodejno prilagodi trajanje programa količini perila za dosego odličnih rezultatov pranja v najkrajšem možnem času. Trajanje programa se lahko podaljša ali skrajša.

 Zaznavanje ProSense se izvede samo pri celotnih programih pranja (brez izbrane faze preskoka).

 ProSense System ni na voljo pri nekaterih programih, kot so Wool/Handwash, program brez faze pranja in programi s kratkimi cikli.

12.10 Indikatorji faz programov

Ko se program začne, utripa indikator trenutne faze, indikatorji drugih faz pa svetijo.

Npr. izvaja se faza pranja ali predpranja:



Ko se faza konča, ustrezen indikator preneha utripati in sveti. Utripati začne indikator naslednje faze.



Npr. izvaja se faza izpiranja:





Če izberete program s paro, se prikaže indikator faze s paro .

12.11 Prekinitev programa in spreminjanje funkcij

Med izvajanjem programa lahko spremenite **samo nekatere** funkcije:

1. Dotaknite se tipke Start / Pause . Utripa ustrezní indikator.
2. Spremenite funkcije. Informacije na prikazovalniku se skladno spreminjajo.
3. Ponovno se dotaknite tipke Start / Pause . Program pranja se nadaljuje.

12.12 Preklic trenutnega programa

1. Pritisnite tipko On/Off  za preklic programa in izklop naprave.
2. Ponovno pritisnite tipko On/Off  za vklop naprave.



Sedaj lahko nastavite nov program pranja.

-  Če se je faza ProSense že izvedla in se je polnjenje z vodo že začelo, se zažene nov program **brez ponovitve faze ProSense**. Voda in pralno sredstvo se ne izčrpata, da se prepreči odpad.

12.13 Odpiranje vrat - Dodajanje oblačil

Med izvajanjem programa ali zamika vklopa so vrata naprave zaklenjena.

-  Če sta temperatura in raven vode v bobnu previsoki in/ali se boben še vedno vrti, ne morete odpreti vrat.

1. Dotaknite se tipke Start / Pause . Na prikazovalniku ustrezen indikator zaklenjenih vrat ugasne.
2. Odprite vrata naprave. Po potrebi dodajte ali odstranite perilo.
3. Zaprite vrata in se dotaknite tipke Start / Pause .

Izvajanje programa ali zamika vklopa se nadaljuje.

4. Vrata lahko odprete po koncu programa. Lahko pa tudi nastavite program/funkcijo ožemanja ali črpanja in nato pritisnete tipko Start / Pause . Če programa ožemanja in črpanja nista na voljo na gumbu za izbiro programa, ju lahko nastavite preko aplikacije.

12.14 Konec programa

Ob koncu programa se naprava samodejno izklopi. Oglasijo se zvočni signali (če so vklopljeni).

Na prikazovalniku začnejo svetiti vsi indikatorji faze pranja, časovno področje pa prikazuje .

Indikator tipke Start / Pause  ugasne.

Vrata se odklenejo, indikator  pa ugasne.





1. Pritisnite tipko On/Off  za izklop naprave. Pet minut po koncu programa funkcija varčevanja z energijo samodejno izklopi napravo.



-  Ob ponovnem vklopu naprave se na prikazovalniku prikaže konec zadnjega izbranega programa. Z obračanjem gumba za izbiro programa nastavite nov program.







2. Iz naprave odstranite perilo.
3. Preverite, ali je boben prazen.
4. Vrata in predal za pralno sredstvo pustite priprta, da preprečite nastajanje plesni in neprijetnih vonjav.
5. Zaprite pipo.

12.15 Izčrpanje vode po koncu cikla

Če ste izbrali program ali funkcijo, ki ne izčrpa vode zadnjega izpiranja, je program končan, toda:

- Na prikazovalniku se prikažejo indikator , indikator funkcije  ali  in indikator zaklenjenih vrat .
- Utripa indikator trenutne faze .
- Se boben še vedno obrača v rednih intervalih in na ta način prepreči mečkanje perila.
- Vrata ostanejo zaklenjena.
- Da lahko odprete vrata, morate izčrpati vodo:



1. Po potrebi se dotaknite tipke Spin , da znižate število vrtljajev centrifuge, ki ga predlaga naprava.
2. Dotaknite se gumba Start / Pause :
 - Če ste nastavili , naprava izčrpa vodo in zažene centrifugo.

- Če ste nastavili , naprava samo izčrpa vodo.
- Indikator funkcije  ali  ugasne, indikator  pa utripa in nato ugasne.
3. Ko je program zaključen in indikator zaklenjenih vrat  ugasne, lahko odprete vrata.
 4. Nekaj sekund pritisnite gumb On/Off , da izklopite napravo.

 V vsakem primeru naprava samodejno izčrpa vodo po približno 18 urah.

12.16 Funkcija stanja pripravljenosti

Funkcija stanja pripravljenosti samodejno izklopi napravo za zmanjšanje porabe energije v naslednjih primerih:

- Ko naprave ne uporabljate pet minut, preden se dotaknete tipke Start / Pause .
- Pritisnite tipko On/Off  za ponoven vklop naprave.
- Pet minut po koncu programa pranja Pritisnite tipko On/Off  za ponoven vklop naprave.
- Na prikazovalniku se prikaže konec zadnjega izbranega programa. Z obračanjem gumba za izbiro programa nastavite nov program.

 Če nastavite program ali možnost, ki se konča z vodo v bobnu, funkcija stanja pripravljenosti **ne izklopi** naprave in vas na ta način opozori, da je treba izčrpati vodo.

13. VSAKODNEVNA UPORABA - PRANJE IN SUŠENJE



OPOZORILO!
Oglejte si poglavja o varnosti.



Ta naprava je samodejni pralno-sušilni stroj.

13.1 Celotni programi pranja in sušenja

Samodejni program Non-Stop

Naprava ima program NonStop 3h/3kg, program samodejnega pranja in sušenja, kjer ni treba nastaviti načina Dry.

Za zagon tega programa:

1. Ko napolnite stroj s perilom in dodate pralno sredstvo, nekaj sekund pritisnite tipko On/Off, da vklopite napravo.
2. Z vrtljivim gumbom za izbiro programa nastavite program NonStop 3h/3kg.

Na prikazovalniku se prikaže indikator .



3. Dotaknite se tipke Start / Pause, da vklopite program.

Programi nesamodejnega pranja in sušenja

Pri nekaterih programih pranja lahko kombinirate način Wash in Dry za zagon celotnega programa pranja in sušenja.

Nadaljujte kot sledi:

1. Ko napolnite stroj s perilom in dodate pralno sredstvo, nekaj sekund pritisnite tipko On/Off, da vklopite napravo.
2. Gumb za izbiro programa obrnite na zeleni program pranja. Prikazovalnik kaže privzeto temperaturo in ožemanje. Po potrebi vrednost spremenite glede na vaše perilo. Na prikazovalniku se prikaže tudi največja priporočena količina perila za fazo pranja.
3. Nastavite zelene funkcije, če so na voljo.
4. Če želite vklopiti tudi funkcijo sušenja, se enkrat dotaknite tipke Mode. Zasvetita indikatorja Wash in Dry. Na prikazovalniku se prikažeta

indikatorja  in . Na

prikazovalniku se prikaže tudi največja priporočena količina perila za program pranja in sušenja (npr. 6 kg za bombaž).

5. Odprite vrata in kose perila vstavljate enega za drugim. Na prikazovalniku se teža perila posodablja v korakih po 0,5 kg, trajanje programa pa se posodablja skladno s tem.
6. Zaprite vrata.
7. Dajte detergent in dodatke v ustrezni predelek.



Pri sušenju velike količine perila se pričajo, da perilo ni zamotano in da je enakomerno porazdeljeno po bobnu.



Na začetku programa sušenja (3 – 5 minut) lahko pride do rahlo glasnejšega delovanja. To je zaradi kompresorja in je povsem običajno za naprave, ki jih poganja kompresor, kot so hladilniki, zamrzovalniki itd.

13.2 Pranje in sušenje - Samodejne stopnje

1. Pritiskajte tipko Auto Dry, dokler se na prikazovalniku ne prikaže potrebna stopnja sušenja. Indikatorji na prikazovalniku ustrezno zasvetijo:



- a. = **Suho za likanje:** za bombažna oblačila.



- b. = **Suho za v omaro:** za bombažna in sintetična oblačila.



- c. = **Zelo suho:** za bombažna oblačila.

Časovna vrednost na prikazovalniku predstavlja trajanje obeh ciklov, pranja in sušenja.



Če želite dobro posušiti perilo z manjšo porabo energije in v krajšem času, naprava ne dovoli nastaviti prenizkega števila vrtljajev centrifuge za perilo, ki ga nameravate prati in sušiti.

2. Dotaknite se tipke Start / Pause, da vklopite program. Začne se preverjanje količine perila ProSense. Na prikazovalniku zasveti indikator zaklenjenih vrat in utripati začne indikator trenutno delujoče faze. Na prikazovalniku se prikaže tudi preostali čas programa.

13.3 Pranje in sušenje z nastavljenim časom

1. Pritiskajte tipko Time Dry, da nastavite zeleno časovno vrednost (oglejte si razpredelnico »Sušenje z nastavljenim časom« v poglavju »Programi«). Indikator stopnje sušenja ugasne in zasveti indikator .

Najkrajši nastavljen čas sušenja je 10 minut.



Z vsakim pritiskom te tipke se časovna vrednost podaljša za pet minut. Na prikazovalniku se prikaže nova nastavljena časovna vrednost.

2. Dotaknite se Start / Pause, da vklopite program. Začne se preverjanje količine perila ProSense. Na prikazovalniku zasveti indikator zaklenjenih vrat in utripati začne indikator trenutno delujoče faze. Na prikazovalniku se prikaže tudi preostali čas programa.

13.4 Ob koncu programa sušenja

- Naprava se samodejno zaustavi.
- Oglasijo se zvočni signali (če so vklopljeni).
- Na prikazovalniku zasveti .
- Indikator tipke Start / Pause ugasne. Indikator zaklenjenih vrat ugasne.
- Nekaj sekund pritiskajte tipko On/Off, da izklopite napravo.

-  Nekaj minut po koncu programa funkcija varčevanja z energijo samodejno izklopi napravo.
1. Iz naprave odstranite perilo.
 2. Preverite, ali je boben prazen.

-  Po sušenju očistite boben, tesnilo in notranjost vrat z mokro krpo. Na prikazovalniku se prikaže indikator , da vas opomni na čiščenje zračnega filtra (oglejte si »Čiščenje zračnih filtrov« v poglavju »Vzdrževanje in čiščenje«).

14. VSAKODNEVNA UPORABA - SAMO SUŠENJE

 **OPOZORILO!** Oglejte si poglavja o varnosti.

 Ta naprava je samodejni pralno-sušilni stroj.

14.1 Priprava na sušenje

1. Nekaj sekund pritisnite tipko On/Off, da vklopite napravo.

 Pri programu, ki je namenjen samo sušenju, prikazovalnik ne prikaže teže perila, preverjanje količine perila ProSense pa je izklopljeno.

2. Posamezne kose perila enega za drugim vstavite v stroj.
3. Gumb za izbiro programa zavrtite na program, primeren za oblačila, ki jih nameravate sušiti.
4. Dvakrat pritisnite tipko Mode, da izklopite pranje in opravite samo sušenje. Sveti indikator Dry. Na prikazovalniku se prikažeta











indikatorja  in .

 Če želite pri sušenju velike količine perila dobre rezultate, preverite, da perilo ni zamotano in da je enakomerno porazdeljeno po bobnu.



14.2 Sušenje - Samodejne stopnje

1. Pritisnite tipko Auto Dry, dokler se na prikazovalniku ne prikaže

potrebna stopnja sušenja. Indikatorji na prikazovalniku ustrezno zasvetijo:

- a.  =  =  **Suho za likanje:** za bombažna oblačila.
- b.   =  =  **Suho za v omaro:** za bombažna in sintetična oblačila.
- c.   =  =  **Zelo suho:** za bombažna oblačila.

Prikazovalnik prikazuje čas trajanja programa sušenja.

-  Če želite dobro posušiti perilo z manjšo porabo energije in v krajšem času, naprava ne dovoli nastaviti prenizkega števila vrtljajev centrifuge za perilo, ki ga nameravate prati in sušiti.
2. Dotaknite se tipke Start / Pause, da vklopite program. Na prikazovalniku zasveti indikator zaklenjenih vrat  in utripati začne indikator trenutno delujoče faze. Na prikazovalniku se prikaže tudi preostali čas programa.

14.3 Sušenje z nastavljenim časom

1. Pritisnite tipko Time Dry, da nastavite želeno časovno vrednost (oglejte si razpredelnico »Sušenje z nastavljenim časom« v poglavju »Programi«). Indikator stopnje sušenja ugasne in zasveti indikator .



Najkrajši nastavljen čas sušenja je 15 minut.

Z vsakim pritiskom te tipke se časovna vrednost podaljša za pet minut. Na prikazovalniku se prikaže nova nastavljena časovna vrednost.

2. Dotaknite se Start / Pause, da vklopite program.

Na prikazovalniku zasveti indikator zaklenjenih vrat  in utripati začne indikator trenutno delujoče faze. Na prikazovalniku se prikaže tudi preostali čas programa.

14.4 Ob koncu programa sušenja

- Naprava se samodejno zaustavi.
- Oglasijo se zvočni signali (če so vklopljeni).
- Na prikazovalniku zasveti .
- Indikator tipke Start / Pause ugasne. Indikator zaklenjenih vrat  ugasne.

- Nekaj sekund pritisnite tipko On/Off, da izklopite napravo.



Nekaj minut po koncu programa funkcija varčevanja z energijo samodejno izklopi napravo.

1. Iz naprave odstranite perilo.
2. Preverite, ali je boben prazen.



Po sušenju očistite boben, tesnilo in notranjost vrat z mokro krpo. Na prikazovalniku se prikaže indikator , da vas opomni na čiščenje zračnega filtra (oglejte si »Čiščenje zračnih filtrov« v poglavju »Vzdrževanje in čiščenje«).

15. KOSMI V TEKSTILU

Med fazo pranja in/ali sušenja lahko nekatere vrste tkanin (goba, volna, puloverji) spustijo kosme.

Odpadli kosmi se lahko oprimejo perila med naslednjim programom.

Verjetnost za to neprijetnost se še poveča pri tehničnih tkaninah.

Za preprečevanje kosmov pri vašem perilu:

- ne perite temnih oblačil po tem, ko ste oprali in posušili svetle barvne tkanine (brisače, volno, puloverje) in obratno.
- Sušite te vrste tkanin na zraku, ko jih perete prvič.
- Očistite filter na odtoku.
- Po sušenju očistite boben, tesnilo in notranjost vrat z mokro krpo.

Za odstranjevanje kosmov v bobnu nadaljujte kot sledi:

- Izpraznite boben.
- Očistite boben in tesnilo vrat z mokro krpo.
- Nastavite program za izpiranje.
- Sočasno pritisnite Stains/Prewash gumbe Anti-crease dokler prikazovalnik ne prikaže **CLE** za aktivacijo funkcije čiščenja.
- Dotaknite se tipke Start / Pause za začetek programa.



Če napravo uporabljate pogosto, redno zaganjajte program **CLE**.

16. NAMIGI IN NASVETI



OPOZORILO!
Oglejte si poglavja o varnosti.

16.1 Vstavljanje perila

- Perilo razdelite na: belo, barvno, sintetično, občutljivo in volneno.
- Upoštevajte navodila za pranje, ki se nahajajo na etiketah za vzdrževanje perila.

- Belega in barvnega perila ne perite skupaj.
- Nekatero barvno perilo se pri prvem pranju razbarva. Priporočamo, da ga prvih nekaj pranj perete ločeno.
- Večslojno, volнено perilo in perilo s poslikavami obrnite z notranjo stranjo navzven.
- Predhodno poskrbite za trdovratne madeže.
- Trdovratne madeže odstranite s posebnim pralnim sredstvom.
- Bodite previdni z zavesami. Snemite kaveljčke in dajte zaveso v pralno vrečo ali prevleko za blazino.
- Zelo majhna količina perila lahko povzroči težave z uravnoteženostjo pri centrifugi, kar vodi do prekomernih tresljajev. Če pride do tega:
 - a. prekinite program in odprite vrata (oglejte si poglavje »Vsakodnevna uporaba«),
 - b. ročno porazdelite perilo, tako da bodo kosi perila enakomerno porazdeljeni po kadi,
 - c. pritisnite tipko Start / Pause. Centrifuga se nadaljuje.
- Zapnite gumbce na prevlekah za blazine, zadrge, sponke in kaveljčke. Zapnite pasove, zavežite vrvice, vezalke, trakove in vse druge ohlapne predmete.
- Ne perite nezarobljenega ali strganega perila. Za pranje majhnih predmetov (kosov perila) in/ali občutljivega perila (npr. nedrčkov z lokom, pasov, hlačnih nogavic, vezalk, trakov itd.) uporabite pralno vrečo.

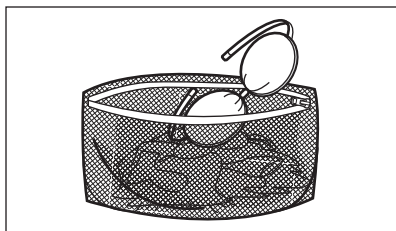

- Izpraznite žepe in razgrnite oblačila.

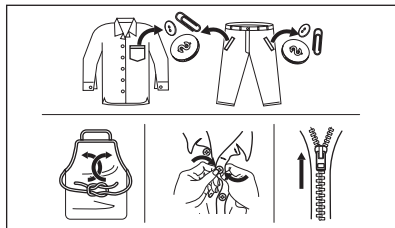

16.2 Trdovratni madeži

Za nekatere madeže voda in pralno sredstvo nista dovolj.

Priporočamo, da te madeže odstranite, preden daste perilo v napravo.

Na voljo so posebna sredstva za odstranjevanje madežev. Uporabite posebno sredstvo za odstranjevanje madežev, ki je primerno za vrsto madeža in tkanine.

Sredstva za odstranjevanje madežev ne pršite po oblačilih v bližini naprave, ker razjeda plastične dele.



16.3 Vrsta in količina pralnega sredstva

Izbira pralnega sredstva in uporaba prave količine vplivata na učinkovitost pranja, zmanjšujeta pa tudi odpadke in pomagata varovati okolje:

- Uporabljajte samo pralna in druga sredstva, ki so posebej namenjena pranju v pralnem stroju. Najprej upoštevajte naslednja splošna pravila:
 - pralne praške (tudi tablete in enoodmerna pralna sredstva) za vse vrste tkanin, razen občutljivih. Za belo perilo in razkuževanje perila uporabljajte pralni prašek, ki vsebuje belilo,
 - tekoča pralna sredstva (tudi enoodmerna pralna sredstva), po možnosti za programe pranja pri

nižjih temperaturah (največ 60 °C) za vse vrste tkanin ali posebna sredstva samo za volno.

- Izбира in količina pralnega sredstva sta odvisni od: vrste tkanine (občutljivo perilo, volneno perilo, bombaž itd.), barve oblačil, teže perila, stopnje umazanosti, temperature pranja in trdote vode.
- Upoštevajte navodila z embalaže pralnih ali drugih sredstev in pazite, da ne prekoračite najvišje navedene ravni (**MAX**).
- Ne mešajte različnih vrst pralnih sredstev.
- Uporabite manj pomivalnega sredstva, če:
 - perete majhno količino perila,
 - je perilo malo umazano,
 - se pralno sredstvo med pranjem zelo peni.
- Ko uporabljate tablete ali kapsule za pralno sredstvo, jih vedno vstavite v boben, ne v predal za pralno sredstvo, in upoštevajte priporočila proizvajalca.

Premajhna količina pralnega sredstva lahko povzroči naslednje:

- nezadovoljive rezultate pranja,
- posivitev perila,
- mastna oblačila,
- plesen v napravi.

Prevelika količina pralnega sredstva lahko povzroči naslednje:

- penjenje,
- slabši učinek pranja,
- slabše izpiranje,
- večji negativni vpliv na okolje.

16.4 Namigi za ekološko pranje

Za prihranek vode, energije in pomoč pri zaščiti okolja, vam priporočamo da sledite naslednjim korakom:

- **Običajno umazano perilo** lahko perete **brez predpranja** in tako prihranite pralno sredstvo, vodo in čas (s tem varujete tudi okolje!).
- Če napravo napolnite z **največjo količino perila, ki je navedena za vsak program, zmanjšate porabo energije in porabo vode**.
- Z ustrežno predhodno obdelavo lahko odstranite madeže in določeno

stopnjo umazanije; perilo lahko nato operete pri nižji temperaturi.

- Za pravo količino pralnega sredstva si oglejte količino, ki jo predlaga proizvajalec pralnega sredstva, in preverite trdoto vode vašega domačega sistema. Oglejte si »Trdota vode«.
- Nastavite **najvišje število vrtljajev centrifuge** za izbrani program za varčevanje z energijo med fazo sušenja!

16.5 Trdota vode

Če je trdota vode na vašem območju visoka ali srednja, priporočamo, da uporabite sredstvo za mehčanje vode za pralne stroje. Na območjih, kjer je voda bolj mehka, uporaba sredstva za mehčanje vode ni potrebna.

Za informacije o trdoti vode v vašem kraju se obrnite na krajevno vodovodno podjetje.

Uporabite pravo količino sredstva za mehčanje vode. Upoštevajte navodila z embalaže izdelka.

16.6 Priprava programa sušenja

- Odprite pipo.
- Preverite, ali je cev za odvod vode priključena pravilno. Za dodatne informacije si oglejte poglavje za namestitvev.
- Za največjo količino perila pri programih sušenja si oglejte razpredelnico programov sušenja.

16.7 Perilo, ki ni primerno za sušenje





Programa sušenja ne nastavljajte za naslednje vrste perila:

- Sintetične zavese.
- Oblačila s kovinskimi dodatki.
- Najlonske nogavice.
- Prešite odeje.
- Posteljna pregrinjala.
- Odeje.
- Spalne vreče.
- Tkanine, ki vsebujejo ostanke razpršilcev za lase, odstranjevalcev laka za nohte ali podobnih snovi.

- Izdelke iz penaste gume ali podobnih materialov.

16.8 Etikete na oblačilih

Ko sušite perilo, upoštevajte oznake na etiketah proizvajalca:

-  = Perilo lahko sušite v sušilnem stroju.
-  = Sušenje poteka pri visoki temperaturi.
-  = Sušenje poteka pri nižji temperaturi.
-  = Perila ne smete sušiti v sušilnem stroju.

16.9 Trajanje programa sušenja

Čas sušenja se lahko spremeni glede na:

- število vrtljajev zadnjega ožemanja,
- stopnjo suhosti,
- vrsto perila,
- težo perila.

16.10 Dodatno sušenje

Če je perilo po zaključku programa sušenja še vedno vlažno, ponovno nastavite kratek program sušenja.



OPOZORILO!
Da bi preprečili zmečkanost in krčenje perila, tega ne posušite preveč.

16.11 Splošni nasveti

Oglejte si razpredelnico »Sušenje z nastavljenim časom« in poiščite **popravne** čase sušenja. Izkušnje vam bodo pomagale bolje posušiti perilo. Zabeležite čase trajanja programov, ki ste jih že izvedli.

Za preprečitev statične elektrike ob koncu sušenja:

1. Pri programu pranja uporabite mehčalec.
2. Uporabite poseben mehčalec za sušilne stroje.
3. Pred programom sušenja ne dodajajte pralnega sredstva ali mehčalca.
4. Oblačil iz grobih in gladkih tkanin ne sušite skupaj, da se oblačila iz gladkih tkanin ne strgajo.
5. Iz žepov oblačil odstranite vse predmete, še posebej tiste, ki se lahko stopijo.

Ob koncu programa sušenja vzemite perilo iz stroja v kratkem času.

17. VZDRŽEVANJE IN ČIŠČENJE



OPOZORILO!
Oglejte si poglavja o varnosti.

17.1 Razpored občasnega čiščenja

Občasno čiščenje pomaga podaljšati življenjsko dobo naprave.

Po koncu vsakega programa naj ostanejo vrata in predal za pralno sredstvo malo priprta, da omogočite kroženje zraka in posušite notranjost

naprave: s tem boste preprečili nastanek plesni in neprijetnih vonjav.

Če naprave ne uporabljate dalj časa: zaprite pipo in odklopite napravo.

Orientacijski razpored občasnega čiščenja:

Odstr. vodnega kamna	Dvakrat letno
Vzdrževalno pranje	Enkrat mesečno
Čiščenje tesnila vrat	Vsaka dva meseca

Čiščenje bobna	Vsaka dva meseca
Odstranjevanje kosmov iz bobna	Dvakrat mesečno ¹⁾
Čiščenje predala za pralno sredstvo	Vsaka dva meseca
Glavni zračni filter	Po koncu vsakega programa
Pomožni zračni filter	Ko utripa indikator 
Čiščenje filtra odtočne črpalke	Dvakrat letno
Čiščenje filtra v cevi za dovod vode in filtra v ventilu	Dvakrat letno

¹⁾ Oglejte si poglavje »Kosmi v perilu«.

V naslednjih odstavkih je razloženo, kako morate čistiti vsak del.

17.2 Odstranjevanje tujkov



Pred zagonom programa preverite, ali so vsi žepi prazni in ohlapni predmeti zapeti. Preberite si »Polnjenje stroja« v poglavju »Namigi in nasveti«.

Odstranite vse tujke (kot so kovinske sponke, gumbi, kovanci itd.), ki jih morda najdete za tesnilom vrat, v filterih in bobnu. Preberite si odstavke »Tesnilo vrat z zbiralnim utorom«, »Čiščenje bobna«, »Čiščenje odtočne črpalke« in »Čiščenje filtra v cevi za dovod vode in filtra v ventilu«. Po potrebi se obrnite na pooblaščen servisni center.

17.3 Čiščenje zunanjih površin

Napravo čistite le z blagim milom in toplo vodo. Povsem posušite vse površine.

Ne uporabljajte grobih gobic ali abrazivnih materialov.



POZOR!

Ne uporabljajte alkohola, topil ali kemičnih izdelkov.



POZOR!

Kovinskih površin ne čistite s čistili na osnovi klora.

17.4 Odstr. vodnega kamna



Če je trdota vode na vašem območju visoka ali srednja, priporočamo, da uporabite sredstvo za odstranjevanje vodnega kamna za pralne stroje.

Redno pregledujte bobnen, da preverite morebitno prisotnost vodnega kamna.

Običajna pralna sredstva že vsebujejo sredstva za mehčanje vode, a priporočamo, da občasno zaženete program s praznim bobnom in sredstvom za odstranjevanje vodnega kamna.



Vedno upoštevajte navodila z embalaže izdelka.

17.5 Vzdrževalno pranje

Ponavljajoča in dolgotrajna uporaba programov z nizko temperaturo lahko povzroči kopičenje pralnega sredstva, ostankov kosmov in rast bakterij v bobnu in kadi. Zaradi tega lahko nastanejo neprijetne vonjave in plesen.

Če želite odstraniti te ostanke in očistiti notranjost naprave, redno izvajajte vzdrževalno pranje (vsaj enkrat na mesec):

1. Iz bobna odstranite vse perilo.
2. Zaženite program za bombaž pri najvišji temperaturi z majhno količino praška ali, če je na voljo, zaženite program Machine Clean.

17.6 Tesnilo na vratih

Ta naprava ima **samočistilni odtočni sistem**, ki lahka vlakna, odpadla z oblačil, odplakne z vodo. Redno pregledujete tesnilo. Kovance, gumbe in druge majhne predmete lahko odstranite ob koncu programa.

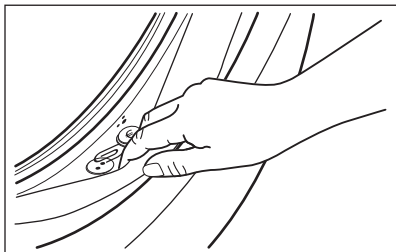

Po potrebi ga očistite s čistilnim sredstvom, ki vsebuje amonijak, ne da bi opraskali površino tesnila.

i Vedno upoštevajte navodila z embalaže izdelka.

17.7 Čiščenje bobna

Redno pregledujte boben, da preprečite neželene usedline.

Zaradi zarjavelih tujkov v bobnu ali prisotnosti železa v vodi lahko pride do kopičenja rje v bobnu.

Očistite boben s posebnim čistilom za nerjavno jeklo.

i Vedno upoštevajte navodila na embalaži izdelka. Bobna ne čistite s sredstvi za odstranjevanje vodnega kamna, ki vsebujejo kisline, ali s čistili, ki vsebujejo klor, jeklenimi gobicami ali jekleno volno.

Za temeljito čiščenje:

1. Očistite boben s posebnim čistilom za nerjavno jeklo.

i Vedno upoštevajte navodila na embalaži izdelka.

2. Zaženite kratek program za bombaž pri visoki temperaturi s praznim bobnom in majhno količino praška ali, če je na voljo, zaženite program Machine Clean.

Program Machine Clean lahko prenesete z aplikacijo.

17.8 Čiščenje predala za pralno sredstvo

Za preprečitev morebitnih ostankov praška ali strjenega mehčalca in/ali

tvorbe plesni v predalu za pralno sredstvo občasno opravite naslednji postopek čiščenja:

1. Odprite predal. Pritisnite jeziček navzdol, kot prikazuje slika, in ga izvlecite.

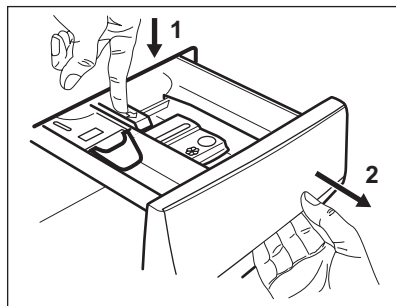

2. Za pomoč pri čiščenju odstranite zgornji del predelka za dodatke. Prepričajte se, da so z zgornjega in spodnjega dela odprtine odstranjeni vsi ostanki pralnega sredstva. Odprtino očistite z majhno ščetko.

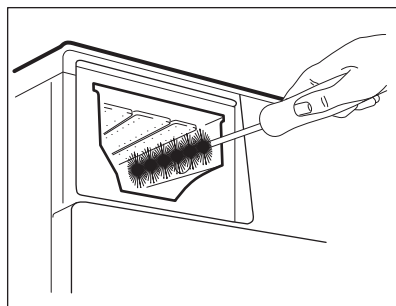
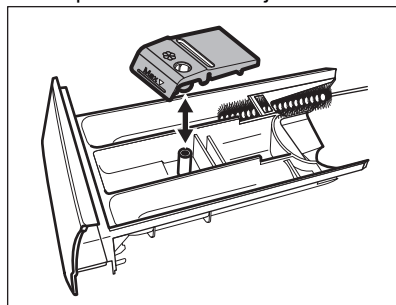

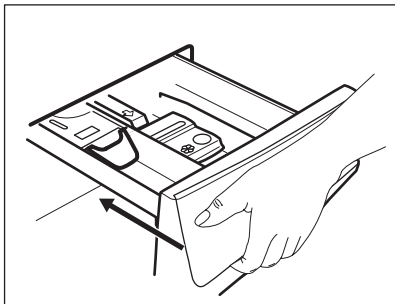

3. Izperite predal za pralno sredstvo pod tekočo toplo vodo, da odstranite morebitne ostanke nakopičenega pralnega sredstva. Po čiščenju ponovno namestite zgornji del.
4. Predal za pralno sredstvo vstavite v vodila in ga zaprite. Zaženite

program izpiranja brez perila v bobnu.



17.9 Čiščenje zračnih filtrov

Zračni filtri zbirajo kosme. Kosmi se običajno pojavijo, ko so oblačila sušijo v pralno-sušilnem stroju.

- Na koncu vsakega programa sušenja na prikazovalniku sveti indikator , ki sporoča, da je treba očistiti **glavni zračni filter** (oglejte si slike od 1 do 5). Oglasi se zvočni signal.
- Občasno lahko utripa indikator , ki vas opozarja, da je potrebno očistiti oba zračna filtra: **glavni zračni filter** in **pomožni zračni filter** (za pomožni filter si poglejte slike od 6 do 8). Oglasi se zvočni signal.

Za najboljše rezultate sušenja redno čistite zračne filtre. Zaradi zamašenih filtrov se podaljša trajanje programov in poveča poraba energije.



OPOZORILO!

Filtrov ne čistite z vodo, da plastična vlakna ne pridejo v odtok. Kosme vrzite v smeti.

1. Stisnite kavelj, da odprete glavni zračni filter.

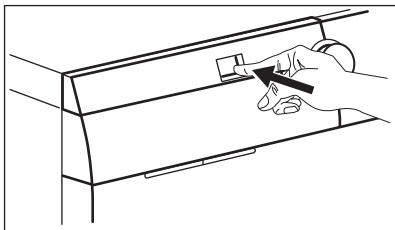

2. Izvlecite glavni zračni filter.

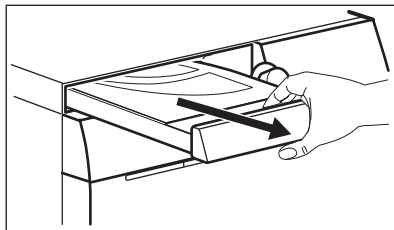

3. Odprite pokrov glavnega zračnega filtra, tako da ga povlečete navzgor.

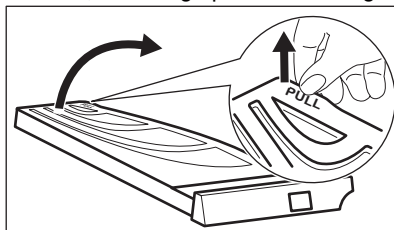

4. Glavni zračni filter očistite z roko in ga po potrebi presesajte. Kosme vrzite v smeti.

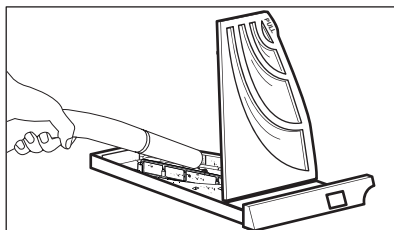
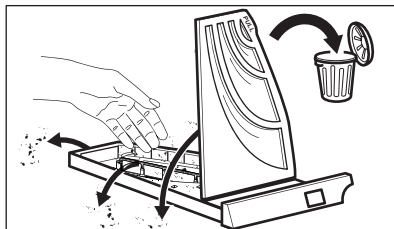

5. Zaprite pokrov glavnega zračnega filtra.

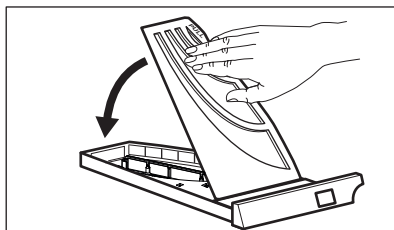

6. Izvlecite pomožni filter.

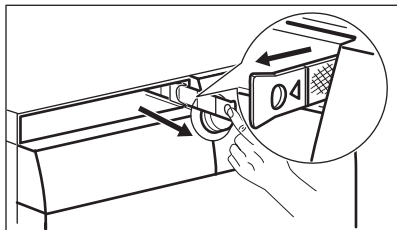

7. Pomožni zračni filter očistite z roko in ga po potrebi presesajte. Kosme vrzite v smeti.

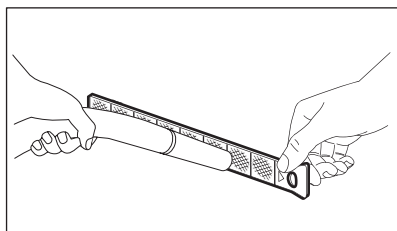
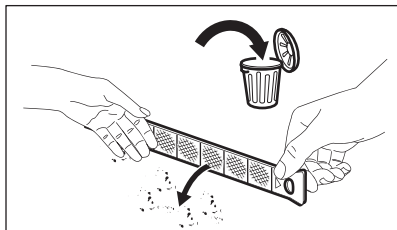

8. Ponovno vstavite pomožni zračni filter.

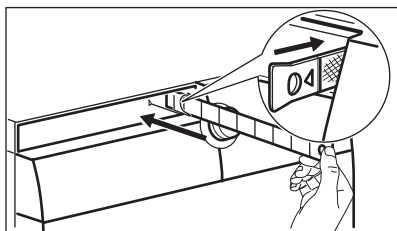

9. Ponovno vstavite glavni zračni filter in ga dobro zaprite.

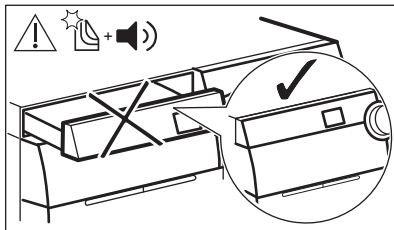
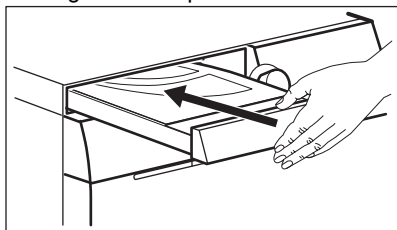

OPOZORILO!

Odprtine glavnega zračnega filtra ne sme blokirati noben predmet.



Če perete perilo samo s pralno-sušilnim strojem, se v glavnem zračnem filtru lahko nabere nekaj vlage.

17.10 Čiščenje odtočne črpalke



OPOZORILO!

Iztaknite omrežni vtič iz vtičnice.



Redno pregledujte filter odtočne črpalke in poskrbite, da bo čist.

Odtočno črpalko očistite, če:

- Naprava ne izčrpa vode.
- Se boben ne obrača.
- Naprava povzroča neobičajen hrup zaradi zamašitve odtočne črpalke.
- Se na prikazovalniku izpiše opozorilna koda **E20**.



OPOZORILO!

- Filtra ne odstranjujte med delovanjem naprave.
- Črpalke ne čistite, če je voda v napravi vroča. Počakajte, da se voda ohladi.



OPOZORILO!

Po vsakem zagonu posebnega programa **CLE** za odstranitev kosmov očistite filter na odtoku.

Črpalko očistite na naslednji način:

1. Odprite pokrov črpalke.

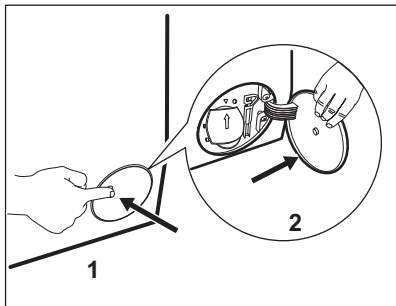

2. Pod dostop do odtočne črpalke postavite ustrezno posodo za zbiranje iztekajoče vode.
3. Izvlecite žleb navzdol. V bližini imejte krpo za brisanje vode, ki bo iztekla ob odstranitvi filtra.

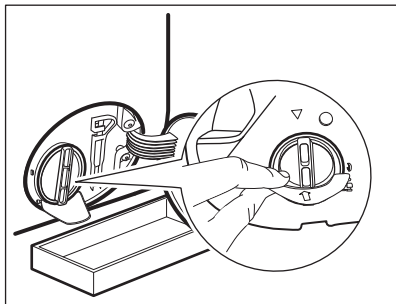

4. Obrnite filter za 180 stopinj v nasprotni smeri urnega kazalca, da ga odprete, a ne odstranite. Pustite, da voda izteče.

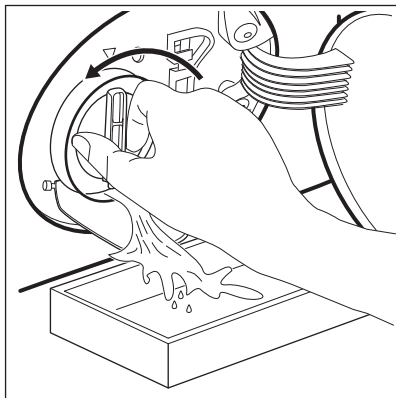

5. Ko je posoda polna vode, filter obrnite nazaj in izpraznite posodo.
6. Ponavljajte koraka 4 in 5, dokler voda ne preneha iztekati.

7. Obrnite filter v nasprotni smeri urnega kazalca in ga odstranite.

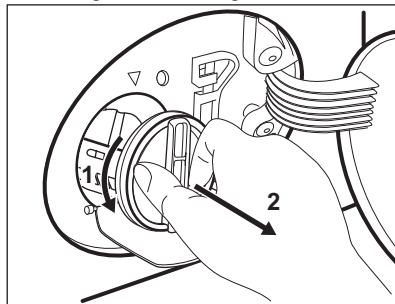

8. Po potrebi iz odprtine filtra odstranite kosme in predmete.
9. Preverite, ali se rotor črpalke lahko vrti. Če se ne vrti, se obrnite na pooblaščen servisni center.

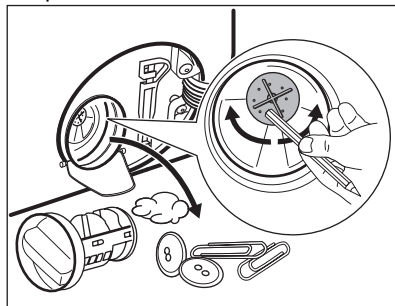

10. Filter očistite pod tekočo vodo.

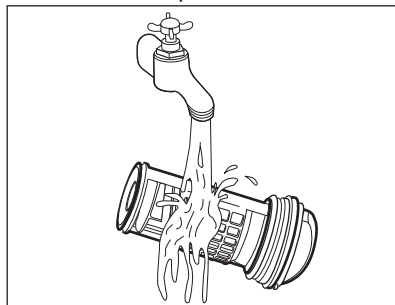

11. Filter z obračanjem v smeri urnega kazalca namestite nazaj v posebna vodila. Filter morate priviti pravilno, da preprečite iztekanja.

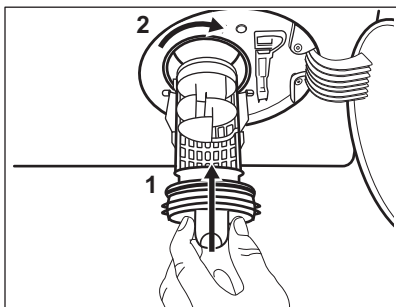

12. Zaprite pokrov črpalke.

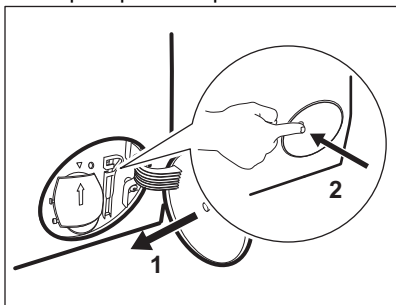

Ko vodo izčrpate s pomočjo postopka za črpanje v sili, morate znova vklopiti odtočni sistem:

- a. V predelek za glavno pranje predala za pralno sredstvo vlijete 2 litra vode.
- b. Zaženite program za črpanje vode.

17.11 Čiščenje filtra v cevi za dovod vode in filtra v ventilu

Filtra je treba očistiti v naslednjih primerih:

- Naprava se ne napolni z vodo.
- Naprava potrebuje dolgo časa, da se napolni z vodo.
- Indikator tipke Start / Pause utripa in na prikazovalniku se prikaže ustrezeni alarm. Oglejte si poglavje »Odpravljanje težav«.

Čiščenje filtrov v cevi za dovod vode:

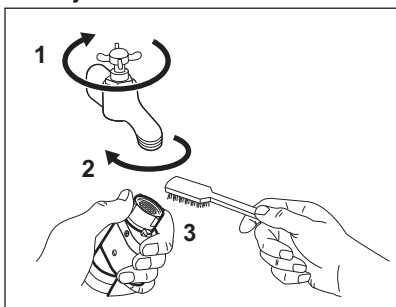

- Zaprite pipo.
- Odstranite cev za dovod vode s pipe.
- Filter v cevi za dovod vode očistite s trdo krtačko.

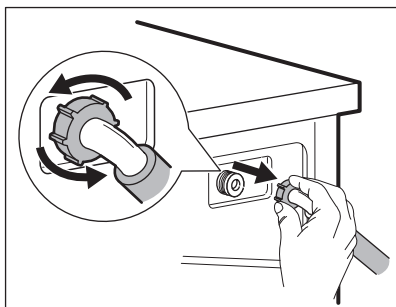

- Odstranite cev za dovod vode za napravo.

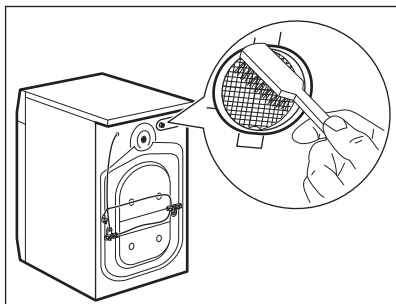

- Filter v ventilu očistite s trdo krtačko ali brisačo.

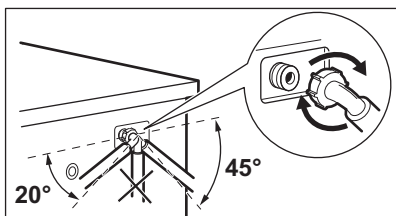

- Namestite nazaj cev za dovod vode. Preverite, ali priključki tesnijo, da preprečite iztekanja.
- Odprite pipo.

17.12 Črpanje v sili

Če naprava ne more izčrpati vode, opravite isti postopek, ki je opisan v odstavku »Čiščenje odtočne črpalke«. Po potrebi očistite črpalčko.

Ko vodo izčrpate s pomočjo postopka za črpanje v sili, morate znova vklopiti odtočni sistem:

1. V predelek za glavno pranje predala za pralno sredstvo vlijete dva litra vode.
2. Vklopite program, da naprava izčrpa vodo.

17.13 Zaščita pred zmrzaljo

Če je naprava nameščena na mestu, kjer je lahko temperatura okrog 0 °C ali pade

pod ničlo, odstranite preostalo vodo iz cevi za dovod vode in odtočne črpalke.

1. Iztaknite vtič iz omrežne vtičnice.
2. Zaprite pipo.
3. Konca cevi za dovod vode položite v posodo in pustite, da voda odteče iz cevi.
4. Izpraznite odtočno črpalčko. Oglejte si postopek za črpanje v sili.
5. Ko je odtočna črpalčka prazna, znova namestite cev za dovod vode.



OPOZORILO!

Pred ponovno uporabo naprave se prepričajte, da je temperatura višja od 5 °C in da voda teče iz pipe.

Proizvajalec ni odgovoren za škodo, nastalo zaradi nizkih temperatur.

18. ODPRAVLJANJE TEŽAV



OPOZORILO!

Oglejte si poglavja o varnosti.

18.1 Opozorilne kode in možne okvare

Naprava se med uporabo ne zažene ali zaustavi. Najprej poskusite najti rešitev težave (oglejte si razpredelnice).



OPOZORILO!

Pred kakršnimi koli preverjanji izklopite napravo.

Pri nekaterih težavah se na prikazovalniku prikaže šifra alarma, in bo morda lučka v gumbu Start / Pause  gorela:



Če je naprava preveč napolnjena, iz bobna odstranite nekaj oblačil in/ali sočasno pritisčajte vrata in tipko Start / Pause, dokler indikator  ne neha utripati (oglejte si spodnjo sliko).

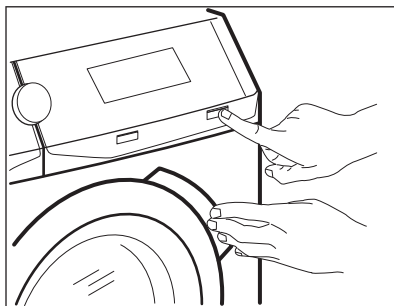





Težava	Možna rešitev
<p>E 10 Naprava se z vodo ne napolni pravilno.</p>	<ul style="list-style-type: none"> • Preverite, ali je pipa odprta. • Prepričajte se, da tlak v vodovodnem omrežju ni prenizek. Za te podatke se obrnite na lokalno komunalno podjetje. • Prepričajte se, da pipa ni zamašena. • Prepričajte se, da cev za dovod vode ni prepognjena, poškodovana ali ukrivljena. • Prepričajte se, da je dovodna vodovodna cev ustrezno priključena. • Prepričajte se, da filter na dovodni cevi in filter na ventilu nista zamašena. Oglejte si »Vzdrževanje in čiščenje«.



<p>E20 Naprava ne izčrpa vode.</p>	<ul style="list-style-type: none"> • Prepričajte se, da sifon umivalnika ni zamašen. • Prepričajte se, da cev za odvod vode ni prepognjena ali ukrivljena. • Prepričajte se, da odtočni filter ni zamašen. Filter po potrebi očistite. Oglejte si »Vzdrževanje in čiščenje«. • Prepričajte se, da je cev za odvod vode ustrezno priključena. • Nastavite program črpanja, če ste nastavili program brez faze črpanja. Če program črpanja ni na voljo na gumbu za izbiro programa, ga lahko nastavite preko aplikacije. • Nastavite program črpanja, če ste nastavili funkcijo, ki se zaključí z vodo v kadi.
<p>E40 Vrata naprave so odprta ali niso pravilno zaprta.</p>	<ul style="list-style-type: none"> • Prepričajte se, da so vrata dobro zaprta.
<p>E91 Notranja napaka. Ni komunikacije med elektronskimi elementi naprave.</p>	<ul style="list-style-type: none"> • Program se ni zaključil pravilno ali pa se je naprava pre zgodaj ustavila. Napravo izklopite in jo ponovno vklopite. • Če se ponovno prikaže opozorilna koda, se obrnite na pooblaščen servisni center.
<p>EKO Električno napajanje je nestabilno.</p>	<ul style="list-style-type: none"> • Počakajte, da se električno napajanje stabilizira.
<p>EFO Vklapljen je zaščitni sistem za zaporo vode.</p>	<ul style="list-style-type: none"> • Izključite napravo in zaprite pipo. Obrnite se na pooblaščen servisni center.
<p> preverite zračni filter.</p>	<ul style="list-style-type: none"> • Prepričajte se, da je zračni filter očiščen. • Prepričajte se, da je zračni filter pravilno vstavljen.

Če se na prikazovalniku prikažejo druge opozorilne kode, izklopite in vklopite napravo. Če se težava nadaljuje, se obrnite na pooblaščen servisni center.

V primeru različnih težav s pralnim strojem preverite spodnjo razpredelnico glede možnih rešitev.

Težava	Možna rešitev
Program se ne zažene.	<ul style="list-style-type: none"> • Poskrbite, da je vtič vključen v omrežno vtičnico. • Poskrbite, da so vrata naprave zaprta. • Poskrbite, da nobena varovalka v omarici z varovalkami ni poškodovana. • Morate se dotakniti Start / Pause . • Če je nastavljen zamik vklopa, nastavev prekličite ali počakajte, da se odštevanje konča. • Izklopite funkcijo Varovalo za otroke, če je vklopljena. • Preverite položaj gumba pri izbranem programu.
Naprava se napolni z vodo in jo takoj izčrpa.	<ul style="list-style-type: none"> • Poskrbite, da bo loputa v pravem položaju. Cev je morda nameščena prenizko. Oglejte si »Navodila za namestitvev«.
Centrifuga ne deluje ali pa pranje traja dlje kot običajno.	<ul style="list-style-type: none"> • Nastavite program ožemanja. Če program črpanja ni na voljo na gumbu za izbiro programa, ga lahko nastavite preko aplikacije. • Prepričajte se, da odtočni filter ni zamašen. Filter po potrebi očistite. Oglejte si »Vzdrževanje in čiščenje«. • Ročno prilagodite kose v kadi in znova zaženite fazo ožemanja. Problem je lahko posledica neustreznega ravnovesja.
Na tleh je voda.	<ul style="list-style-type: none"> • Prepričajte se, da so priključki vodovodnih cevi tesno priviti in da iz njih ne izteka voda. • Poskrbite, da na cevi za dovod in cevi za odvod vode ne bo poškodb. • Prepričajte se, da ste uporabili ustrezen detergent v ustrezni količini.
Vrat naprave ne morete odpreti.	<ul style="list-style-type: none"> • Pazite, da ne izberete programa pranja, ki se zaključí z vodo v kadi. • Prepričajte se, da je program pranja končan. • Nastavite program črpanja ali ožemanja, če je voda v bobnu. Če programa ožemanja in črpanja nista na voljo na gumbu za izbiro programa, ju lahko nastavite preko aplikacije. • Prepričajte se, da naprava dobiva električno energijo. • To težavo lahko povzroča okvara naprave. Obrnite se na pooblaščen servisni center. Če morate odpreti vrata, natančno preberite »Odpiranje vrat v sili«. • Prepričajte se, da funkcija Partenza remota ni aktivirana. Izklopite ga.
Na prikazovalniku se ne prikaže kazalnik brezžične povezave  .	<ul style="list-style-type: none"> • Preverite brezžični signal. • Preverite, ali je brezžična povezava vklopljena. Oglejte si »Konfiguriranje brezžične povezave za pralni stroj« v poglavju »Wi-Fi – Nastavev povezljivosti«. • Preverite domače omrežje in usmerjevalnik. • Ponovno zaženite usmerjevalnik. • Če se težave z brezžičnim omrežjem nadaljujejo, se obrnite na ponudnika brezžičnih storitev.

Težava	Možna rešitev
Aplikacije ni mogoče povezati z napravo.	<ul style="list-style-type: none"> • Preverite brezžični signal. • Preverite, ali je vaša pametna naprava povezana z brezžičnim omrežjem. • Preverite domače omrežje in usmerjevalnik. • Ponovno zaženite usmerjevalnik. • Če imate težave z brezžičnim omrežjem, se obrnite na ponudnika brezžičnih storitev. • Napravo, pametno napravo ali obe je treba ponovno konfigurirati zaradi namestitve novega usmerjevalnika ali spremembe konfiguracije usmerjevalnika.
Aplikacije pogosto ni mogoče povezati z napravo.	<ul style="list-style-type: none"> • Preverite, ali brezžični signal doseže napravo. Usmerjevalnik poskusite premakniti čim bližje napravi ali pa kupite ojačevalnik brezžičnega signala. • Poskrbite, da brezžičnega signala ne bo motila mikrovalovna pečica. Izklopite mikrovalovno pečico. Ne uporabljajte mikrovalovne pečice in daljinskega upravljalnika hkrati.
Na prikazovalniku se prikaže  . Vsi gumbi so neaktivni, razen On/Off  .	<ul style="list-style-type: none"> • Naprava prenaša razpoložljive posodobitve. Počakajte, da se postopek posodobitve konča. Če napravo izklopite med posodabljanjem, se to nadaljuje ob ponovnem vklopu naprave.
Naprava povzroča neobičajen hrup in se trese.	<ul style="list-style-type: none"> • Prepričajte se, da je naprava v vodoravnem položaju. Oglejte si »Navodila za namestitev«. • Prepričajte se, da so embalaža in/ali transportni vijaki odstranjeni. Oglejte si »Navodila za namestitev«. • V boben dajte več perila. Količina perila je morda premajhna.
Trajanje programa se podaljša ali skrajša med izvajanjem programa.	<ul style="list-style-type: none"> • Funkcija ProSense System lahko nastavi trajanje programa glede na vrsto in na težo perila. Glejte razdelek »Zaznavanje obremenitve ProSense System« v poglavju »Vsakodnevna uporaba«.
Rezultati pranja niso zadovoljivi.	<ul style="list-style-type: none"> • Dodajte več detergenta ali uporabite drugo znamko detergenta. • Za odstranjevanje trdovratnih madežev pred pranjem perila uporabite posebna čistila. • Poskrbite, da nastavite ustrezno temperaturo. • Zmanjšajte količino perila.
Preveč pene v bobnu med pranjem.	<ul style="list-style-type: none"> • Zmanjšajte količino pralnega sredstva, število tablet ali enoodmerna pralna sredstva.
Po pranju se v predalu za pralno sredstvo nahajajo ostanki pralnega sredstva.	<ul style="list-style-type: none"> • Poskrbite, da bo loputa v pravem položaju (GOR za prašek – DOL za tekoče pralno sredstvo). • Prepričajte se, da ste predal za pralno sredstvo uporabili v skladu z navodili za uporabo.

Težava	Možna rešitev
Kljub temu, da je bobnen prazen, prikazovalnik javlja, da je v bobnu nekaj perila.	<ul style="list-style-type: none"> Za deaktiviranje naprave pritisnite tipko On/Off  in jo ponovno aktivirajte za nastavitev teže praznega bobna.
Boben je poln, vendar je na prikazovalniku izpisana vrednost 0,0 kg.	<ul style="list-style-type: none"> Vstavili ste perilo, preden ste aktivirali napravo. Pritisnite tipko On/Off  za izklop naprave. Izpraznite boben in upoštevajte potrebne korake. (Oglejte si »Vstavljanje perila«)
Po parnem programu so oblačila deloma mokra.	Prepričajte se, da je naprava ustrezno nivelirana. Napravo naravnajte z dvigom ali spustom nog naprave.
Naprava ne posuši perila ali ga ne posuši ustrezno.	<ul style="list-style-type: none"> Odprite pipo. Prepričajte se, da zračni filter ni zamašen. Preverite glavni in pomožni filter. Prepričajte se, da odtočni filter ni zamašen. Zmanjšajte količino perila. Poskrbite, da ste nastavili ustrezen cikel. Če perilo ni dovolj suho, ponovno nastavite kratek čas sušenja.
Program sušenja je predolg.	<ul style="list-style-type: none"> Prepričajte se, da so zračni filtri ustrezno očiščeni. Prepričajte se, da teža vašega perila ne presega deklarirane vrednosti za nastavljeni program. Sobna temperatura mora biti v pravem območju.
Perilo je prekrito z raznobarvnimi kosmi.	<p>Predhodno oprane tkanine so za sabo pustile kosme drugačne barve.</p> <ul style="list-style-type: none"> Faza sušenja pripomore k zmanjšanju količine kosmov. Oblačila očistite s pripomočkom za odstranjevanje kosmov. V primeru prevelike količine kosmov v bobnu si oglejte poglavje "Kosmi v tkanini" za več informacij.

Ko izvedete kontrolo, vklopite napravo. Program se začne izvajati od točke prekinitve naprej.

Če se težava ponovi, se obrnite na pooblaščen servisni center.

Potrebni podatki za servisni center se nahajajo na ploščici za tehnične navedbe.

18.2 Odpiranje vrat v sili

V primeru izpada električne energije ali okvare v delovanju naprave ostanejo vrata naprave zaklenjena. Program pranja se nadaljuje ob ponovni vzpostavitvi električne napetosti. Če ostanejo vrata zaklenjena v primeru okvare, jih lahko odprete z uporabo funkcije za odklepanje v sili.

Pred odpiranjem vrat:



POZOR!
Nevarnost opeklin!
Prepričajte se, da voda in perilo nista vroča. Po potrebi počakajte, da se ohladita.



POZOR!
Nevarnost poškodbe!
 Prepričajte se, da se boben ne vrtil. Po potrebi počakajte, da se boben neha vrteti.



Prepričajte se, da raven vode v bobnu ni previsoka. Po potrebi opravite črpanje v sili (oglejte si »Črpanje v sili« v poglavju »Vzdrževanje in čiščenje«).

Če želite odpreti vrata, nadaljujte po naslednjem postopku:

1. Za izklop naprave pritisnite tipko On/Off .
2. Iztaknite omrežni vtič iz vtičnice.

3. Odprite loputo filtra.
4. Enkrat povlecite sprožilo za odklepanje v sili navzdol. Povlecite ga še enkrat navzdol, naj bo napet, medtem pa odprite vrata naprave.

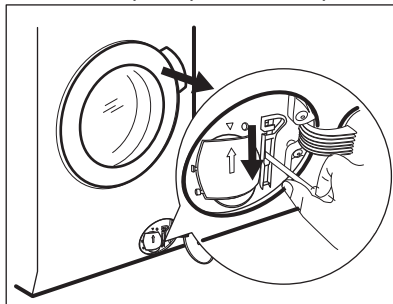

5. Odstranite perilo in zaprite vrata naprave.
6. Zaprite loputo filtra.

19. VREDNOSTI PORABE

19.1 Uvod



Za podrobnejše informacije o energijski nalepki si oglejte spletno povezavo www.theenergylabel.eu.



Koda QR na energijski nalepki z naprave zagotavlja spletno povezavo do informacij, povezanih z delovanjem naprave, v podatkovni bazi EU EPREL. Energijsko nalepko hranite za referenco skupaj z navodili za uporabo in vsemi drugimi dokumenti, ki so priloženi tej napravi.

Iste informacije lahko v bazi EPREL najdete tudi s pomočjo povezave <https://eprel.ec.europa.eu> ter imena modela in številke izdelka, ki ju najdete na ploščici za tehnične navedbe naprave. Za položaj ploščice za tehnične navedbe si oglejte poglavje »Opis izdelka«.

19.2 Legenda

kg	Količina perila.	hh:mm	Trajanje programa.
kWh	Poraba energije.	°C	Temperatura v perilu.

Litri	Poraba vode.	obr./min	Hitrost ožemanja.
%	Preostala vlaga ob koncu cikla. Višja kot je hitrost ožemanja, večji je hrup in nižja je vsebnost preostale vlage ob koncu cikla pranja.		



Vrednosti in trajanje programa se lahko razlikujejo glede na različne pogoje (npr. sobno temperaturo, temperaturo in tlak vode, količino in vrsto perila, napajalno napetost) in tudi če spremenite privzeto nastavitev programa.

19.3 V skladu z uredbo Evropske komisije 2019/2023

Samo pranje

Eco 40-60 program	kg	kWh	Litri	hh:mm	%	°C	obr./min¹⁾
Polna napolnjenost	10.0	0.900	61.0	03:55	52.00	37.0	1551
Polovična napolnjenost	5.0	0.605	47.0	02:50	52.00	33.0	1551
Četrtninska napolnjenost	2.5	0.200	38.0	02:30	54.00	23.0	1551

¹⁾ Največja hitrost ožemanja.

Pranje in sušenje

Program Eco 40-60 in stopnja suhosti za v omaro	kg	kWh	Litri	hh:mm	%	°C	obr./min¹⁾
Polna napolnjenost	6	3.000	55.0	09:40	0.00	39.0	1551
Polovična napolnjenost	3	1.795	43.0	05:35	0.00	35.0	1551

¹⁾ Največja hitrost ožemanja.

Poraba energije v različnih načinih

Izklop (W)	Stanje pripravljenosti (W)	Zakasnen vklop (W)	Omrežno stanje pripravljenosti (W)
0.50	0.50	4.00	2.00 ¹⁾

Čas do izklopa/stanja pripravljenosti je največ 15 minut.

¹⁾ Poraba energije povezane funkcije je približno 17,5 kWh na leto. Če želite izklopiti to funkcijo, si oglejte poglavje »Wi-fi – Nastavitev povezanosti«.

19.4 Splošni programi – Samo pranje



Te vrednosti so samo orientacijske.

Program	kg	kWh	Litri	hh:mm	%	°C	obr./min ¹⁾
Cottons ²⁾ 95 °C	10.0	2.900	90.0	04:05	44.00	85.0	1600
Cottons 60 °C	10.0	1.700	85.0	03:50	44.00	55.0	1600
Cottons ³⁾ 20 °C	10.0	0.350	85.0	03:00	44.00	20.0	1600
Synthetics 40 °C	4.0	0.800	55.0	02:15	35.00	40.0	1200
Delicates ⁴⁾ 30 °C	2.0	0.400	60.0	01:05	35.00	30.0	1200
Wool 30 °C	1.5	0.300	65.0	01:05	30.00	30.0	1200

1) Referenčni indikator hitrosti ožemanja.

2) Primerno za pranje močno umazanega perila.

3) Primerno za pranje malo umazanega bombažnega, sintetičnega in mešanega perila.

4) Deluje tudi kot kratek cikel pranja za malo umazano perilo.

19.5 Splošni programi – Pranje in sušenje





Te vrednosti so samo orientacijske.

Program	kg	kWh	Litri	hh:mm	%	°C	obr./min ¹⁾
Synthetics 40 °C	4.0	2.050	55.0	05:50	1.00	40.0	1200

1) Referenčni indikator hitrosti ožemanja.

20. SKRB ZA OKOLJE

Reciklirajte materiale, ki jih označuje simbol . Embalažo odložite v ustrezne zabojnike za reciklažo. Pomagajte zaščititi okolje in zdravje ljudi ter reciklirati odpadke električnih in elektronskih naprav. Naprav, označenih

s simbolom , ne odstranjajte z gospodinjskimi odpadki. Izdelek vrnite na krajevno zbirališče za recikliranje ali se obrnite na občinski urad.

www.aeg.com/shop



157064330-A-392022



The software in this product contains components that are based on free and open source software. AEG gratefully acknowledges the contributions of the open software and robotics communities to the development project.

To access the source code of these free and open source software components whose license conditions require publishing, and to see their full copyright information and applicable license terms, please visit:
<http://aeg.opensourcerepository.com> (folder NIUX)

AEG