



Navodila za uporabo















Quality, Design and Innovation







home.liebherr.com/fridge-manuals





LIEBHERR



Vsebina

1	Kratek opis aparata.....	3
1.1	Obseg dobave.....	3
1.2	Pregled aparata in opreme.....	3
1.3	Področja uporabe aparata.....	3
1.4	Skladnost.....	4
1.5	Zbirka podatkov EPREL.....	4
2	Splošni varnostni napotki.....	4
3	Zagon.....	5
3.1	Vklop aparata.....	5
3.2	Vstavljanje opreme.....	6
4	Upravljanje živil.....	6
4.1	Hranjenje živil.....	6
4.2	Časi hranjenja živil.....	7
5	Varčevanje z energijo.....	8
6	Upravljanje.....	8
6.1	Elementi za upravljanje in prikaz.....	8
6.1.1	Prikazovalnik Status.....	8
6.1.2	Navigacija.....	8
6.1.3	Prikazni simboli.....	8
6.2	Koncept upravljanja.....	8
6.2.1	Aktiviranje/deaktiviranje funkcije.....	8
6.2.2	Izbira vrednosti funkcije.....	9
6.2.3	Aktiviranje/deaktiviranje nastavitev.....	9
6.2.4	Izbira nastavitvene vrednosti.....	9
6.2.5	Priklic uporabniškega menija.....	9
6.3	Funkcije.....	10
	Temperatura.....	10
	SuperCool.....	10
	SuperFrost.....	10
	PowerCool.....	10
	PartyMode.....	10
	HolidayMode.....	11
	EnergySaver.....	11
6.3.8	Aktiviranje/deaktiviranje funkcije.....	11
6.3.9	Nastavitev temperature.....	11
6.4	Nastavitve.....	11
	Jezik.....	11
	Vzpostavitev povezave WLAN.....	11
	Blokada vnosa.....	12
	Svetlost zaslona.....	12
	Alarm na vratih.....	12
	Temperaturna enota.....	12
	Informacije.....	12
	SabbathMode.....	13

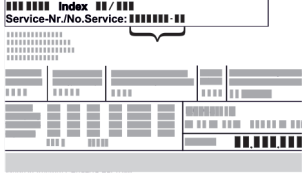
	BioFresh B-Value.....	13
	D-Value.....	13
	Opomnik.....	13
	Izklop naprave.....	13
6.5	Sporočila o napakah.....	13
6.5.1	Opozorila.....	14
6.5.2	DemoMode.....	14
7	Oprema.....	14
7.1	Vratna polica.....	14
7.2	Odlagalne police.....	14
7.3	Deljiva odlagalna polica.....	15
7.4	Prilagodljiva polica za odlaganje steklenic.....	15
7.5	Predali.....	15
7.6	Pokrov predala Fruit & Vegetable-Safe.....	16
7.7	Uravnavanje vlažnosti.....	16
7.8	VarioSpace.....	17
7.9	Pribor.....	17
8	Vzdrževanje.....	17
8.1	Aktivni ogljeni filter FreshAir.....	17
8.2	Odtajanje naprave.....	18
8.3	Čiščenje aparata.....	18
9	Pomoč strankam.....	18
9.1	Tehnični podatki.....	18
9.2	Zvoki delovanja.....	19
9.3	Tehnične napake.....	19
9.4	Servisna služba.....	20
9.5	Nazivna ploščica.....	20
10	Zaustavljanje delovanja.....	20
11	Odstranjevanje.....	21
11.1	Aparat pripravite za odstranitev.....	21
11.2	Okolju prijazno odstranjevanje aparata.....	21

Proizvajalec ves čas deluje v smeri nadaljnjega razvoja vseh tipov in modelov. Prosimo za razumevanje, ker si pridržujemo pravico do sprememb oblike, opreme in tehnike.

Simbol	Obrazložitev
	<p>Preberite navodila</p> <p>Pozorno preberite navodila v tem navodilu, da boste spoznali vse prednosti vašega novega aparata.</p>
	<p>Celotna navodila na voljo na spletu</p> <p>Podrobna navodila so na voljo prek kode QR na spletu na sprednji strani teh navodil ali z vnosom servisne številke na naslovu home.liebherr.com/fridge-manuals.</p> <p>Servisna številka je navedena na tipski ploščici:</p>  <p style="text-align: right;"><i>Fig. Simbolična slika</i></p>
	<p>Preverjanje naprave</p> <p>Vse dele preverite, ali so utrpeli poškodbe med transportom. V primeru reklamacij se obrnite na trgovca ali na službo za stranke.</p>

Simbol	Obrazložitev
	Odstopanja Navodila so veljavna za več modelov, odstopanja so mogoča. Poglavlja, ki veljajo samo za določene modele, so označena z zvezdico (*).
	Navodila za ravnanje in rezultati ravnanja Navodila za ravnanje so označena z ▶. Rezultati ravnanja so označeni z ▷.
	Videoposnetki Videoposnetki o aparatih so na voljo na kanalu YouTube za gospodinjske aparate Liebherr-Hausgeräte.

Ta navodila za uporabo veljajo za:

CBN(sf)(d)(e) 57...

Nasvet

Če ima vaš aparat v oznaki aparata črko N, gre za aparat s funkcijo NoFrost.

1 Kratek opis aparata

1.1 Obseg dobave

Vse dele preverite, ali so utrpeli poškodbe med transportom. V primeru reklamacij se obrnite na trgovca ali na servisno službo (glejte 9.4 Servisna služba).

Pošiljka se sestavlja iz naslednjih delov:

- Samostojni aparat
- Oprema (odvisno od modela)
- Montažni material (odvisno od modela)
- „Quick Start Guide“
- „Installation Guide“
- Servisna brošura

1.2 Pregled aparata in opreme

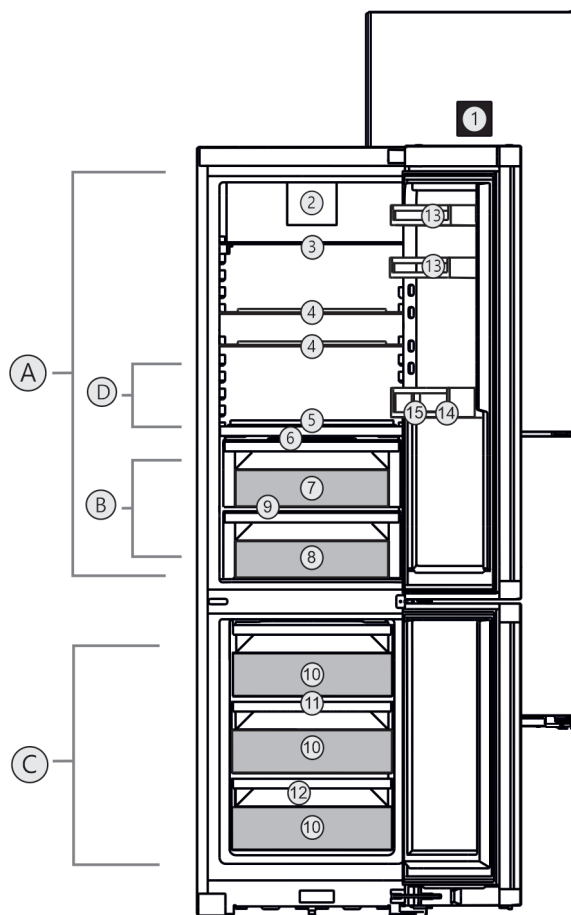

Fig. 1 Simbolična slika

Temperaturno območje

- (A) Hladilnik (C) Zamrzovalnik
(B) BioFresh (D) Najhladnejše območje

Oprema

- (1) Elementi za upravljanje v vratih (9) Odtočna odprtina
(2) Ventilator z aktivnim ogljenim filtrom FreshAir (10) Predal za zamrzovanje
(3) Deljiva odlagalna polica (11) VarioSpace
(4) Odlagalna polica (12) Nazivna ploščica
(5) Stojalo za steklenice (13) Polica za odlaganje manjših elementov
(6) Pokrov predala Fruit&Vegetable-Safe (14) Pladnja za steklenice
(7) Fruit&Vegetable-Safe (15) Držalo za steklenice
(8) Meat & Dairy-Safe

Nasvet

- ▶ Odlagalni prostori, predali ali košare so v dobavnem stanju razvrščeni za najbolj učinkovito porabo energije. Spremembe razporeditve znotraj razpoložljivih možnosti vstavitve, npr. odlagalnih prostorov v hladilnem delu, ne vplivajo na porabo energije.

1.3 Področja uporabe aparata

Uporaba v skladu s pravili

Naprava je primerna le za hlajenje živil v gospodinskem okolju. Sem spada npr. uporaba

- v osebnih kuhinjah, penzionih z zajtrkom,

Splošni varnostni napotki

- s strani gostov v podeželskih hišicah, hotelih, motelih in drugih prenočitvenih objektih,
- pri cateringu in podobnih storitvah v veletrgovinah.

Aparata ni mogoče uporabljati kot vgradno napravo.

Katera koli druga uporaba ni dovoljena.

Predvidljiva napačna raba

Naslednji načini uporabe so izrecno prepovedani:

- Shranjevanje in hlajenje zdravil, krvne plazme, laboratorijskih preparatov in podobnih snovi in izdelkov v skladu z direktivo o medicinskih pripomočkih, 2007/47/ES
- Uporaba v eksplozijsko ogroženih območjih

Neprimerna uporaba aparata lahko povzroči poškodbe in kvarjenje shranjenih dobrin.

Klimatski razredi

Aparat je narejen v skladu s klimatskim razredom za delovanje pri omejenih temperaturah okolice. Klimatski razred, v katerega spada vaš aparat, je natisnjen na nazivni ploščici.

Nasvet

► Da zagotovite brezhibno delovanje, upoštevajte navedene temperature okolja.

Klimatski razred	za temperaturo okolice od
SN	10 °C do 32 °C
N	16 °C do 32 °C
ST	16 °C do 38 °C
T	16 °C do 43 °C

1.4 Skladnost

Tesnost krogotoka hladilnega sredstva je preizkušena. Naprava je v skladu z zadevnimi varnostnimi predpisi ter direktivami 2014/35/EU, 2014/30/EU, 2009/125/ES, 2011/65/EU, 2010/30/EU in 2014/53/EU.

Celotno besedilo izjave EU o skladnosti je na voljo na spletnem mestu: www.Liebherr.com

Predal BioFresh je skladen z zahtevami standarda DIN EN 62552:2020 za hladilne predale.

1.5 Zbirka podatkov EPREL

Od 1. marca 2021 bodo podatki o oznaki porabe energije in okoljevarstvenih zahtevah na voljo v evropski zbirki podatkov o izdelkih (EPREL). Zbirka podatkov o izdelkih je na voljo na naslovu <https://eprel.ec.europa.eu/>. Pozvani boste, da vnesete oznako modela. Oznaka modela je navedena na tipski ploščici.

2 Splošni varnostni napotki

Ta navodila za uporabo skrbno hranite, tako da jih lahko kadar koli znova preberete.

Če aparat izročite naslednjemu imetniku, mu izročite tudi navodila za uporabo.

Za pravilno in varno uporabo aparata pred uporabo skrbno preberite ta navodila za uporabo. Vedno upoštevajte navodila, varnostne napotke in opozorila, navedena v njih. Ti razdelki so pomembni za varno in brezhibno inštalacijo in uporabo aparata.

Nevarnosti za uporabnika:

- Ta aparat lahko uporabljajo otroci in osebe z zmanjšanimi telesnimi, zaznavnimi ali duševnimi sposobnostmi ali pomanjkanjem izkušenj in znanja, če so pri tem pod nadzorom ali pa so bili seznanjeni z varno uporabo polnilnika in se zavedajo morebitnih nevarnosti. Otroci se z aparatom ne smejo igrati. Čiščenja in vzdrževanja s strani uporabnika otroci ne smejo izvajati brez nadzorstva. Otroci, stari 3–8 let, lahko polnijo in praznijo aparat. Otroci, mlajši od 3 let, se ne smejo približevati aparatu, če niso pod neprestanim nadzorom.
- Vtičnica mora biti lahko dostopna, da lahko aparat v skrajnem primeru hitro odklopite z električnega omrežja. Biti mora izven območja zadnjega dela naprave.
- Ko želite aparat izklopiti iz električnega omrežja, vedno primite za vtič. Ne vlecite za kabel.
- V primeru napake izvlecite vtič ali izključite varovalko.
- Ne poškodujte napeljave priključka na omrežje. Aparata ne uporabljajte s poškodovano napeljavo.
- Popravila in posege na aparatu lahko opravlja samo servisna služba ali drugi za to izšolani strokovnjaki.
- Aparat montirajte, priključite in odvrzite le v skladu z navodili.

Nevarnost požara:

- Vsebovano hladilno sredstvo (podatki na nazivni ploščici) je okolju prijazno, a vnetljivo. Izhajajoče hladilno sredstvo se lahko vname.
 - Ne poškodujte cevi obtoka hlajenja.
 - V notranjosti aparata ne uporabljajte virov vžiga.
 - V notranjosti aparata ne uporabljajte električnih naprav (npr. parnih čistilcev, grelnih teles, aparatov za pripravo sladoleda itd.).
 - Če uhaja hladilno sredstvo: Odstranite odprt ogenj ali druge vire vžiga v bližini postavitve aparata. Prostor dobro prezračite. Obvestite servisno službo.
- V aparatu ne hranite eksplozivnih snovi ali razpršil z vnetljivimi potisnimi plini, kot so npr. butan, propan, pentan itd. Takšna

razpršila boste razpoznali po natisnjeni navedbi vsebine ali po simbolu za vnetljive snovi. Morebitno uhajajoči plini se lahko zaradi električnih podsoklopov vnamejo.

- Prižgane sveče, svetilke in druge predmete z odprtim ognjem držite proč od aparata, da ne pride do vžiga.
- Alkoholne pijače in druge posode, ki vsebujejo alkohol, hranite le trdno zaprte. Morebitno uhajajoč alkohol se lahko zaradi električnih podsoklopov vname.

Nevarnost padca ali prevrnitve:

- Podstavkov, predalov, vrat itn. ne uporabljajte kot stopnico in se nanje ne naslanjajte. To velja posebno za otroke.

Nevarnost zaradi zastrupitve z živili:

- Ne uživajte živil, ki ste jih predolgo hranili v aparatu.

Nevarnost omrzlin, občutka odrevenelosti in bolečin:

- Preprečujte daljši stik kože z mrzlimi površinami ali ohlajeno/zamrznjeno hrano ali poskrbite za ustrezne zaščitne ukrepe, npr. nosite rokavice.

Nevarnost osebnih in materialnih poškodb:

- Vroča para lahko povzroči telesne poškodbe. Za odtajevanje ne uporabljajte električnih grelnih ali parnih čistilnih aparatov, odprtega ognja ali razpršil za odtajevanje.
- Ledu ne odstranjujte z ostrimi predmeti.

Nevarnost stiska:

- Pri odpiranju in zapiranju vrat se ne dotikajte tečajev. Lahko ukleščite prste.

Simboli na napravi:



Simbol se lahko nahaja na kompresorju. Nanaša se na olje v kompresorju in opozarja na naslednjo nevarnost: Lahko je smrtno, če ga pogoltnete ali če vdre v dihalne poti. Ta napotek je pomemben samo za recikliranje. V normalnem načinu ne obstaja nobena nevarnost.



Simbol se nahaja na kompresorju in označuje nevarnost vnetljivih snovi. Nalepke ne odstranite.



Takšna ali podobna nalepka se lahko nahaja na zadnji strani aparata. Nanaša se na penjene panele v vratih in/ali ohišju. Ta napotek je pomemben samo za recikliranje. Nalepke ne odstranite.

Upoštevajte opozorila in nadaljnje specifične napotke v drugih poglavjih:

	NEVAR-NOST	označuje neposredno nevarno situacijo, katere posledica je lahko smrt ali težke telesne poškodbe, če je ne preprečite.
	OPOZO-RILO	označuje nevarno situacijo, katere posledica je lahko smrt ali težke telesne poškodbe, če je ne preprečite.
	POZOR	označuje nevarno situacijo, katere posledica so lahko lažje ali srednje telesne poškodbe, če je ne preprečite.
	OBVESTILO	označuje nevarno situacijo, katere posledica je lahko materialna škoda, če je ne preprečite.
	Nasvet	označuje uporabne napotke in namige.

3 Zagon

3.1 Vklp aparata

Zagotovite naslednje predpogoje:

- Aparat je postavljen in priključen v skladu z navodili za montažo.
- Vsi lepilni trakovi, samolepilne in zaščitne folije ter transportna varovala v aparatu in na njemu so odstranjeni.
- Vsi reklamni elementi so odstranjeni iz predalov.

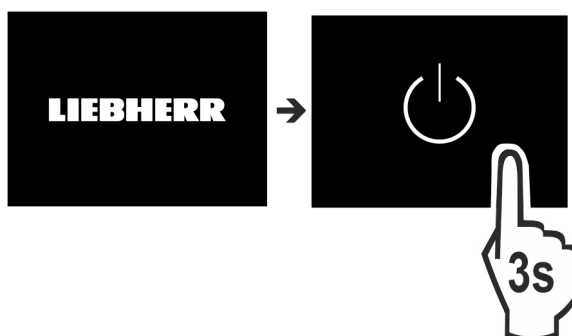

Fig. 2

- ▶ Aparat vklopite na zaslonu.

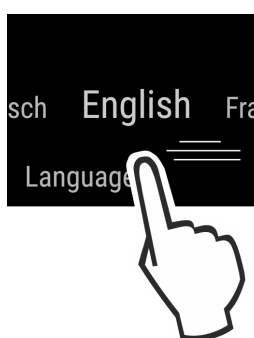

Fig. 3

- ▶ Izberite jezik države.
- ▷ Prikaz stanja se pojavi.

Aparat se zažene v načinu DemoMode:

Če se aparat zažene v načinu DemoMode, lahko način DemoMode deaktivirate v naslednjih 5 minutah.

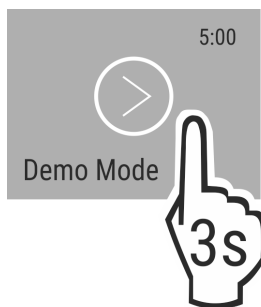

Fig. 4

- ▶ DemoMode pritisnite za 3 sekunde.
- ▷ DemoMode je deaktiviran.

Nasvet

Proizvajalec priporoča:

- ▶ Vstavljanje živil: Počakajte pribl. 6 ur, dokler ni dosežena nastavljena temperatura.
- ▶ **Zamrzjeno hrano vložite** pri -18 °C ali nižji temperaturi.

3.2 Vstavljanje opreme

- ▶ Če želite optimalno izrabiti aparat, vstavite priloženo opremo.
- ▶ Kupite in vstavite modul SmartDevice (glejte smartdevice.liebherr.com).
- ▶ Namestite aplikacijo SmartDevice (glejte apps.home.liebherr.com).

Nasvet

Pribor lahko kupite v [spletni trgovini s hišnimi napravami Liebherr](http://spletni.trgovini.s.hišnimi.napravami.liebherr.com) (home.liebherr.com).

4 Upravljanje živil

4.1 Hranjenje živil



OPOZORILO

Nevarnost požara

- ▶ V prostoru za živila v aparatu ne uporabljajte električnih naprav, razen če tega ne dovoli proizvajalec.

Nasvet

Poraba energije narašča in moč hlajenja se niža, če ni dovolj prezračevanja.

- ▶ Zračne reže morajo biti vedno proste.

Pri hranjenju živil načeloma upoštevajte:

- Zračne reže na notranosti hrbtna stene so proste.
- Zračne reže na ventilatorju so proste.
- Živila so dobro zapakirana.
- Živila, ki se lahko rahlo prevzamejo ali oddajo vonj ali okus, se nahajajo v zaprtih posodah ali so pokrita.
- Surovo meso ali ribe se nahajajo v čistih, zaprtih posodah, in niso v stiku z ostalimi živali in ne more kapljati nanje.
- Tekočine so v zaprtih posodah.
- Živila se hranijo na razdalji, da lahko zrak dobro kroži.

Nasvet

Zaradi neupoštevanja teh pogojev se lahko živila pokvarijo.

4.1.1 Hladilnik

Zaradi naravnega kroženja zraka nastanejo različna temperaturna območja.

Razporeditev živil:

- ▶ V zgornjem območju in na vratih: maslo in sir, konzerve in tube.
- ▶ V najhladnejšem območju *Fig. 1 (D)*: lahko pokvarljiva živila, kot so pripravljene jedi.

4.1.2 BioFresh

Predal BioFresh omogoča daljši čas hranjenja nekaterih živil v primerjavi z običajnim hlajenjem.

Pri živilih s podatkom o minimalnem roku trajanja velja vedno datum, natisnjen na embalaži.

Če temperatura pade pod 0 °C, lahko živila namrznejo.

Nasvet

Na hlad občutljiva živila, kot so kumarice, jajčevci, bučke ter na hlad občutljivo južno sadje hranite v hladilniku.

Fruit & Vegetable-Safe

Tukaj se vzpostavijo rosní klimatski pogoji shranjevanja, ko je pokrov zaprt. Vlažni klimatski pogoji so primerni za hranjenje nezapakiranih živil z visoko lastno vlažnostjo (npr. solata, zelenjava, sadje).

Vlažnost zraka v predalu je odvisna od vsebnosti vlage živil ter od pogostosti odpiranja vrat. Vlažnost zraka lahko uravnate:

Razporeditev živil:

- ▶ Vstavite nezapakirano sadje in zelenjavo.
- ▶ Previsoka vlažnost: Uravnajte vlažnost zraka (glejte 7.7 Uravnavanje vlažnosti).

Meat & Dairy-Safe

Tu se vzpostavijo relativno suhi klimatski pogoji shranjevanja. Suhi klimatski pogoji so primerni za suha ali zapakirana živila (npr. mlečni izdelki, meso, ribe, klobase).

Razporeditev živil:

- ▶ Vstavite suha ali zapakirana živila.

4.1.3 Zamrzovalnik

Tukaj se pri -18 °C vzpostavijo suhi, ledeno hladni klimatski pogoji shranjevanja. Ledeno hladni klimatski pogoji so primerni za shranjevanje globoko zamrznjenih in zamrznjenih živil za več mesecev, za pripravo ledenih kock ali za zamrzovanje svežih živil.

Zamrzovanje živil

V 24 urah lahko zamrznete največ toliko kilogramov svežih živil, kolikor je navedeno na nazivni ploščici (glejte 9.5 Nazivna ploščica) pod »Kapaciteta zamrzovanja ... kg/24 h«.

Da lahko živila hitro zamrznejo do jedra, upoštevajte naslednje količine na pakiranje:

- sadje, zelenjava do 1 kg
- meso do 2,5 kg

Pred zamrzovanjem upoštevajte:

- Funkcija SuperFrost je aktivirana, (glejte 6.3 Funkcije) ko je količina zamrznjenih živil večja od pribl. 2 kg.
- Pri majhni količini zamrznjenih živil: Funkcija SuperFrost je aktivirana pribl. 6 ur pred tem.
- Pri največji količini zamrznjenih živil: Funkcija SuperFrost je aktivirana pribl. 24 ur pred tem.

Razporeditev živil:



POZOR

Nevarnost poškodb zaradi črepinj!

Steklenice in pločevinke lahko pri zamrzovanju počijo. To velja predvsem za napitke z ogljikovo kislino.

- ▶ Steklenice in pločevinke s pijačami lahko zamrzujete le ob uporabi funkcije *BottleTimer*.

- Pri majhni količini zamrznjenih živil:
- ▶ Zapakirana živila položite v zgornji predal.
 - ▶ Če je mogoče, položite živila zadaj, blizu zadnje stene. Pri največji količini zamrznjenih živil:
 - ▶ Zapakirana živila razporedite po vseh predalih, vendar ne polagajte živil v spodnji predal.
 - ▶ Če je mogoče, položite živila zadaj, blizu zadnje stene. Pri največji količini zamrznjenih živil:
 - ▶ Ko se funkcija SuperFrost samodejno deaktivira, položite živila v predal.

Odtajanje živil

- v hladilniku
- v mikrovalovni pečici
- v pečici/ventilatorski pečici
- na sobni temperaturi



OPOZORILO

Nevarnost zaradi zastrupitve z živili!

- ▶ Odtajanih živil ne zamrzujte ponovno.
- ▶ Ven vzemite samo toliko živil, kot jih potrebujete.
- ▶ Odtajana živila čim prej pripravite.

4.2 Časi hranjenja živil

Navedeni časi hranjenja so orientacijske vrednosti.

Pri živilih s podatkom o minimalnem roku trajanja velja vedno datum, natisnjen na embalaži.

4.2.1 Hladilnik

Velja minimalni rok trajanja, ki je naveden na embalaži.

4.2.2 BioFresh

Nasvet

Orientacijske vrednosti lahko pogledate tudi v aplikaciji BioFresh <https://home.liebherr.com/de/deu/service/apps/landingpage-apps-emea.html>.

Orientacijske vrednosti trajanje hranjenja v predalu Meat & Dairy-Safe		
Maslo	pri 1 °C	do 90 dni
Trdi sir	pri 1 °C	do 110 dni
Mleko	pri 1 °C	do 12 dni
Salama, narezek	pri 1 °C	do 8 dni
Perutnina	pri 1 °C	do 6 dni
Svinjina	pri 1 °C	do 6 dni
Govedina	pri 1 °C	do 6 dni
Divjačina	pri 1 °C	do 6 dni

Nasvet

- ▶ Upoštevajte, da se živila, bogata z beljakovinami, hitreje pokvarijo. To pomeni, da se lupinarji in raki pokvarijo hitreje od rib, ribe pa hitreje od mesa.

Orientacijske vrednosti trajanje hranjenja v predalu Fruit & Vegetable-Safe		
Zelenjava, solate		
artičoke	pri 1 °C	do 14 dni
Zelena	pri 1 °C	do 28 dni
Cvetača	pri 1 °C	do 21 dni

Orientacijske vrednosti trajanje hranjenja v predalu Fruit & Vegetable-Safe		
Brokoli	pri 1 °C	do 13 dni
Radič	pri 1 °C	do 27 dni
Motovilec	pri 1 °C	do 19 dni
Grah	pri 1 °C	do 14 dni
Kodrasti kapus	pri 1 °C	do 14 dni
Korenje	pri 1 °C	do 80 dni
Česen	pri 1 °C	do 160 dni
Koleraba	pri 1 °C	do 14 dni
Glavnata solata	pri 1 °C	do 13 dni
Zelišča	pri 1 °C	do 13 dni
Por	pri 1 °C	do 29 dni
Gobe	pri 1 °C	do 7 dni
Redkvice	pri 1 °C	do 10 dni
Brstični ohrovt	pri 1 °C	do 20 dni
Beluši	pri 1 °C	do 18 dni
Špinača	pri 1 °C	do 13 dni
Ohrovt	pri 1 °C	do 20 dni

Sadje

marelice	pri 1 °C	do 13 dni
Jabolka	pri 1 °C	do 80 dni
Hruške	pri 1 °C	do 55 dni
Robidnice	pri 1 °C	do 3 dni
Datlji	pri 1 °C	do 180 dni
Jagode	pri 1 °C	do 7 dni
Fige, smokve	pri 1 °C	do 7 dni
Borovnice	pri 1 °C	do 9 dni
Maline	pri 1 °C	do 3 dni
Ribez	pri 1 °C	do 7 dni
Češnjice, sladke	pri 1 °C	do 14 dni
Kivi	pri 1 °C	do 80 dni
Breskve	pri 1 °C	do 13 dni
Češplje	pri 1 °C	do 20 dni
Brusnice	pri 1 °C	do 60 dni
Rabarbara	pri 1 °C	do 13 dni
Kosmulje	pri 1 °C	do 13 dni
Grozdje	pri 1 °C	do 29 dni

4.2.3 Zamrzovalnik

Orientacijske vrednosti za trajanje hranjenja različnih živil		
Sladoled	pri -18 °C	2 do 6 mesecev
Klobase, šunka	pri -18 °C	2 do 3 mesecev
Kruh, pecivo	pri -18 °C	2 do 6 mesecev
Divjačina, svinjina	pri -18 °C	6 do 9 mesecev
Ribe, mastne	pri -18 °C	2 do 6 mesecev

Varčevanje z energijo

Orientacijske vrednosti za trajanje hranjenja različnih živil		
Ribe, puste	pri -18 °C	6 do 8 mesecev
Sir	pri -18 °C	2 do 6 mesecev
Perutnina, govedina	pri -18 °C	6 do 12 mesecev
Sadje, zelenjava	pri -18 °C	6 do 12 mesecev

5 Varčevanje z energijo

- Vedno pazite na dobro prezračevanje in odzračevanje. Zračnih odprtin oz. mrež ne pokrivajte.
- Zračne reže ventilatorja morajo biti vedno proste.
- Aparata ne postavljajte na mesta, ki so neposredno izpostavljena sončnim žarkom, poleg štedilnika, poleg ogrevalnih in podobnih naprav.
- Poraba energije je odvisna od pogojev namestitve npr. od temperature okolice (glejte 1.3 Področja uporabe aparata). Če je temperatura okolice višja, se lahko poraba energije poveča.
- Aparat čim prej spet zaprite.
- Kolikor nižjo temperaturo nastavite, toliko večja bo poraba energije.
- Živila shranjujte sortirano: home.liebherr.com/food.
- Vsa živila hranite dobro zapakirana in pokrita. Tvorjenje sreža se prepreči.
- Živila vzemite ven samo za toliko časa, kolikor jih potrebujete, zato da se ne segrejejo preveč.
- Vstavljanje toplih jedi: počakajte, da se najprej ohladijo na sobno temperaturo.
- Zamrznjena živila odtajajte v hladilniku.
- V primeru daljših dopustov uporabite način HolidayMode (glejte HolidayMode).

6 Upravljanje

6.1 Elementi za upravljanje in prikaz

Zaslon omogoča hiter pregled nad temperaturnimi nastavitvami in stanjem funkcij ter nastavitvev. Funkcije in nastavitve lahko upravljate z aktiviranjem/deaktiviranjem ali z izbiro vrednosti.

6.1.1 Prikazovalnik Status

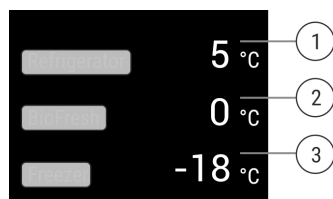

Fig. 5

- (1) Prikaz temperature hladilnika
 (2) Prikazovalnik temperature BioFresh
 (3) Prikaz temperature zamrzovalnika

Prikazovalnik Status kaže nastavljene temperature in predstavlja izhodni prikazovalnik. Od tam dalje se lahko premaknete do funkcij in nastavitvev.

6.1.2 Navigacija

Dostop do posameznih funkcij je omogočen s premikanjem v meniju. Po potrditvi funkcije ali nastavitve se zasliši zvočni signal. Če po 10 sekundah ne sledi izbira, preklopi prikaz na prikazovalnik Status.

Upravljanje aparata poteka s podrsavanjem s prstom in potrjevanjem v prikazovalniku:



Fig. 6

Nazaj:

- Potrdite izbiro v podmeniju. Prikazovalnik preklopi nazaj v meni.





- Izberite . Prikazovalnik preklopi nazaj na funkcijo/nastavitvev.

Nazaj na prikazovalnik Status:

- Zaprite in odprite vrata.
- Počakajte 10 sekund. Prikaz preklopi na prikazovalnik Status.

6.1.3 Prikazni simboli





Prikazni simboli informirajo o trenutnem stanju aparata.

Simbol	Stanje aparata
	Standby Aparat ali temperaturno območje je izklopljeno.
	Utripajoča številka Aparat deluje. Temperatura utripa, dokler ni dosežena nastavljena vrednost.
	
	Utripajoč simbol Aparat deluje. Nastavitev se izvaja.
	

6.2 Koncept upravljanja

6.2.1 Aktiviranje/deaktiviranje funkcije

Aktivirate/deaktivirate lahko naslednje funkcije:

Simbol	Funkcija
	SuperCool*
	PowerCool*
	SuperFrost*
	PartyMode*
	HolidayMode

Simbol	Funkcija
	EnergySaver

× Ko je funkcija aktivirana, deluje aparat z manjšo močjo hlajenja. Pri tem se lahko glasnost delovanja aparata začasno poveča, hkrati pa se poveča tudi poraba energije.

- ▶ V prikazovalniku podrsajte tolikokrat levo, dokler se ne prikaže funkcija.
- ▶ Izbrano funkcijo potrdite s kratkim dotikom.
- ▷ Sprosti se potrditveni signal.
- ▷ Stanje se pokaže v podmeniju.
- ▷ Funkcija je aktivirana/deaktivirana.

6.2.2 Izbira vrednosti funkcije

Pri navedenih funkcija je mogoče v podmeniju nastaviti vrednost:

Simbol	Funkcija
	Hlajenje: Nastavitev temperature Izklop/vklop temperaturnega območja
	Zamrzovanje: Nastavitev temperature Izklop/vklop aparata

- ▶ V prikazovalniku podrsajte tolikokrat levo, dokler se ne prikaže funkcija.
- ▶ Izbrano funkcijo potrdite s kratkim dotikom.
- ▶ Nastavitveno vrednost izberite tako, da podrsate po prikazovalniku.

Nastavitev temperature

- ▶ Izbrano vrednost potrdite s kratkim dotikom.
- ▷ Sprosti se potrditveni signal.
- ▷ Prikaz se v aktiviranem stanju spremeni na modro.
- ▷ Zaslon preklopi nazaj v meni.

Vklop/izklop temperaturnega območja

- ▶ Tipko za potrditev pridržite za 3 sekunde.
- ▷ Sprosti se potrditveni signal.
- ▷ Zaslon preklopi nazaj na prikaz stanja.

6.2.3 Aktiviranje/deaktiviranje nastavitev

Aktivirate/deaktivirate lahko naslednje nastavitve:

Simbol	Nastavitev
	WiFi ¹
	Blokada vnosa ²
	SabbathMode ²
	Opomniki ¹
	Ponastavitev ²
	Izklop ²

- ▶ V prikazovalniku podrsajte tolikokrat v levo, dokler se ne prikažejo nastavitve .

- ▶ Nastavitve potrdite z dotikom.
- ▶ Podrsajte tolikokrat, da se prikaže zelena nastavitvev.

¹ Aktiviranje nastavitve (kratak pritisk)





- ▶ Za potrditev se na hitro dotaknite.
- ▷ Sprosti se potrditveni signal.
- ▷ Stanje se pokaže v podmeniju.
- ▷ Nastavitev je aktivirana/deaktivirana.

² Aktiviranje nastavitve (dolga pritisk)

- ▶ Izbiro potrdite tako, da pridržite tipko za 3 sekunde.
- ▷ Sprosti se potrditveni signal.
- ▷ Stanje se pokaže v podmeniju.
- ▷ Zaslon se spremeni.

6.2.4 Izbira nastavitvene vrednosti



Pri naslednjih funkcija je mogoče vrednosti nastaviti v podmeniju:



Simbol	Nastavitev
	Svetlost
	Alarm na vratih
	Enota za temp.
	Jezik

- ▶ V prikazovalniku podrsajte tolikokrat v levo, dokler se ne prikažejo nastavitve .
- ▶ Nastavitve potrdite z dotikom.
- ▶ Podrsajte tolikokrat, da se prikaže zelena nastavitvev.
- ▶ Za potrditev se na hitro dotaknite.
- ▶ Zeleno nastavitveno vrednost izberite tako, da podrsate po prikazovalniku.
- ▶ Za potrditev se na hitro dotaknite.
- ▷ Sprosti se potrditveni signal.
- ▷ Stanje se za kratek čas pokaže v podmeniju.
- ▷ Zaslon preklopi nazaj v meni.

6.2.5 Priklic uporabniškega menija

V uporabniškem meniju lahko priključite te nastavitve:

Simbol	Funkcija
	BioFresh B-Value ¹
	D-Value ¹
	Software

- ▶ V prikazovalniku drsajte v levo, dokler se ne prikažejo nastavitve .
- ▶ Dotaknite se nastavitvev.
- ▷ Pojavi se spodnji meni.
- ▶ V prikazovalniku drsajte v levo, dokler se ne prikažejo podatki o aparatu .
- ▶ Pridržite 3 sekunde.
- ▷ Pojavi se vnosni meni za številčno kodo.
- ▶ Vnesite številčno kodo 151.
- ▷ Prikaže se uporabniški meni.
- ▶ V prikazovalniku drsajte v levo, dokler se ne prikaže zelena nastavitvev.

Aktivirajo se naslednje funkcije:

- SuperCool
- SuperFrost

Vse funkcije je mogoče prilagoditi in nastaviti po meri. Ko deaktivirate funkcijo, se spremembe zavržejo.

Aktiviranje/deaktiviranje funkcije

- ▶ Aktivirajte/deaktivirajte (glejte 6.2 Koncept upravljanja).
- ▷ Aktivirano: vse funkcije se aktivirajo hkrati.
- ▷ Deaktivirano: znova se vzpostavijo predhodno nastavljene temperature.

Funkcija se po 24 urah samodejno deaktivira.



HolidayMode

Ta funkcija poskrbi za minimalno porabo energije med daljšo odsotnostjo. Temperatura hladilnega dela je nastavljena na 15 °C in ko je dosežena, je to prikazano na zaslonu stanja.

Nastavljena temperatura zamrzovalnika se ohrani.

Funkcija se nanaša na hladilnik Fig. 1 (A).

Uporaba:

- Varčevanje z energijo med daljšo odsotnostjo.
- Preprečevanje nastajanja neprijetnih vonjav in nastajanja plesni med daljšo odsotnostjo.

Aktiviranje/deaktiviranje funkcije

- ▶ Hladilnik povsem izpraznite.
- ▶ Aktivirajte/deaktivirajte. (glejte 6.2 Koncept upravljanja)
- ▷ Aktivirano: temperatura hladilnika se poviša.
- ▷ Deaktivirano: znova se vzpostavi predhodno nastavljena temperatura.



EnergySaver

Ta funkcija zniža porabo energije. Če vklopite to funkcijo, se zviša temperatura hlajenja.

Temperaturno območje	Priporočena nastavitev	Temperatura pri aktivni funkciji EnergySaver
5 °C Hladilnik	5 °C	7 °C
-18 °C Zamrzovalnik	-18 °C	-16 °C

Uporaba:

- varčevanje z energijo.

Aktiviranje/deaktiviranje funkcije

- ▶ Aktivirajte/deaktivirajte (glejte 6.2 Koncept upravljanja).
- ▷ Aktivirano: V vseh temperaturnih conah so nastavljene višje temperature.
- ▷ Deaktivirano: Znova se vzpostavijo predhodno nastavljene temperature.

S to funkcijo lahko zamrzovalnik Fig. 1 (C) uporabljate kot cono s spremenljivo temperaturo. Temperaturo lahko nastavite od -2 °C do 14 °C.

Podjetje Liebherr priporoča:

- Zamrzovalnik uporabljajte pri 4 °C do 9 °C za shranjevanje živil, kot so pripravljene jedi, sir ali konzerve.
- Zamrzovalnik uporabljajte pri 0 °C za shranjevanje pakirane sadja in zelenjave.

- Zamrzovalnik uporabljajte pri -2 °C za skladiščenje svežih rib in morskih sadežev.
- Zamrzovalnik uporabljajte pri 10 °C do 14 °C za skladiščenje na mraz občutljivih živil, kot so sladki krompir, buče ali južno sadje, kot tudi vsa živila ali napitke, ki pri zaužitju ne smejo biti premrzli.

6.3.8 Aktiviranje/deaktiviranje funkcije

- ▶ Aktivirajte/deaktivirajte (glejte 6.2 Koncept upravljanja).
- ▷ Funkcija VarioTemp je aktivna/neaktivna.

6.3.9 Nastavitev temperature

- ▶ Optimalno temperaturo izberite skladno z uporabo.
- ▶ Nastavite vrednost (glejte 6.2 Koncept upravljanja).
- ▷ Temperatura se počasi nastavi na nastavljeno vrednost.



OPOZORILO

Nevarnost zaradi zastrupitve z živili!

- ▶ Odtajanih živil ne zamrzujte ponovno.

- ▶ Odtajana živila pripravite čim prej.

6.4 Nastavitve



Jezik

S to nastavitvijo lahko nastavite jezik prikazovalnika.

Izbirate lahko med temi jeziki:

- nemščina
- angleščina
- francoščina
- španščina
- italijanščina
- nizozemščina
- češčina
- poljščina
- portugalsščina
- ruščina
- kitajščina

Aktiviranje/deaktiviranje nastavitvev

- ▶ Aktivirajte/deaktivirajte (glejte 6.2 Koncept upravljanja).



Vzpostavitev povezave WLAN

Ta nastavev omogoča vzpostavitev povezave med aparatom in internetom. Povezava se upravlja prek modula SmartDevice. Aparat lahko nato prek aplikacije SmartDevice-App povežete v sistem SmartHome-System. Prek aplikacije SmartDevice-App in drugih združitvenih partnerskih omrežij lahko nato upravljate tudi druge možnosti in nastavitve.

Nasvet

Modul SmartDevice je na voljo v trgovini s hišnimi napravami Liebherr (<https://home.liebherr.com/shop/de/deu/smart-devicebox.html>).

Podrobnejše informacije o razpoložljivosti, pogojih in posameznih možnostih najdete na spletni strani <https://smartdevice.liebherr.com/install>.

Uporaba:

- Napravo lahko upravljate prek aplikacije SmartDevice-App ali drugih združitvenih partnerskih omrežij.

Upravljanje

- Uporabite razširjene funkcije in nastavitve.
- Prek aplikacije SmartDevice-App priključite trenutno stanje naprave.

- Kupili ste modul SmartDevice (glejte <https://smartdevice.liebherr.com/install>).
- Aplikacija SmartDevice je nameščena (glejte <https://apps.home.liebherr.com/>).

Vzpostavitev povezave

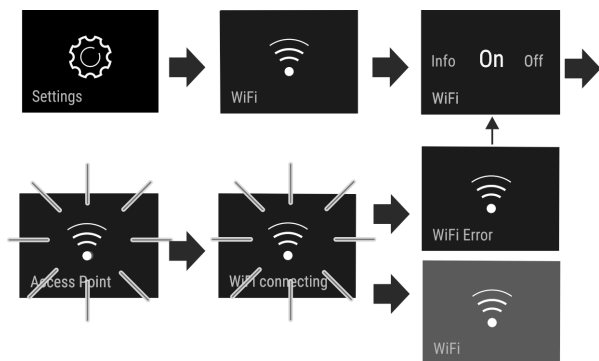

Fig. 8

- ▶ Aktivirajte nastavev (glejte 6.2 Koncept upravljanja) .
- ▷ Povezava se vzpostavlja: pojavi se sporočilo Connecting. Simbol utripa.
- ▷ Povezava je vzpostavljena: pojavi se WiFi, prikaz pa je obarvan modro.
- ▷ Povezave ni mogoče vzpostaviti: pojavi se sporočilo WiFi Error.

Prekinitev povezave

- ▶ Deaktivirajte nastavev (glejte 6.2 Koncept upravljanja) .

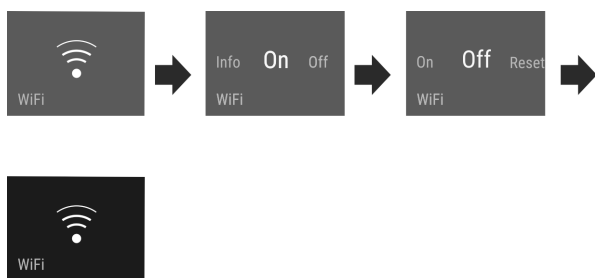



Fig. 9

- ▷ Povezava je prekinjena: Simbol  je stalno prikazan.

Ponovna vzpostavitev povezave

- ▶ Ponastavite nastavitve (glejte 6.2 Koncept upravljanja) .

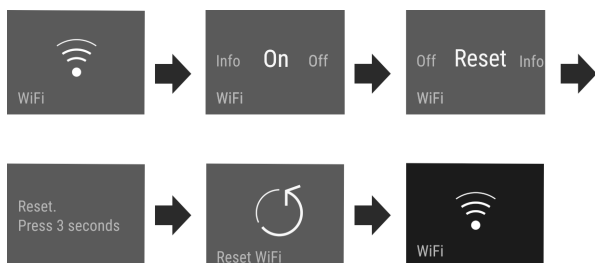

Fig. 10

- ▷ Povezava in vse preostale nastavitve se ponastavijo na stanje ob dobavi.



Blokada vnosa

Ta nastavev preprečuje nenamerno upravljanje aparata, npr. otrokom.

Uporaba:

- Preprečitev nenamernega spreminjanja nastavitvev in funkcij.
- Preprečitev izklopa naprave.
- Preprečitev nenamerne nastavitve temperature.

Aktiviranje/deaktiviranje nastavitvev

- ▶ Aktivirajte/deaktivirajte. (glejte 6.2 Koncept upravljanja)

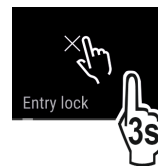

Svetlost zaslona

Ta nastavev omogoča postopno nastavev svetlosti zaslona.

Nastaviti je mogoče te stopnje svetlosti:

- 40 %
- 60 %
- 80 %
- 100 %

Izbira nastavitve

- ▶ Nastavite vrednost (glejte 6.2 Koncept upravljanja) .



Alarm na vratih

Ta nastavev omogoča nastavev, koliko časa bo alarm na vratih (glejte Zapiranje vrat) oddajal zvok.

Izbirate lahko med naslednjimi vrednostmi:

- 1 min
- 2 min
- 3 min
- Izklop

Izbira nastavitve

- ▶ Nastavite vrednosti (glejte 6.5 Sporočila o napakah) .



Temperaturna enota

Ta nastavev omogoča spreminjanje temperature v stopinjah Celzija ali Fahrenheita.

Izbira nastavitve

- ▶ Nastavite vrednost (glejte 6.2 Koncept upravljanja) .



Informacije

Ta nastavev omogoča odčitavanje podatkov o napravi in dostop do uporabniškega menija.

Razbrati je mogoče te informacije:

- Ime modela
- Indeks
- Serijska številka
- Servisna številka

Priklic podatkov o aparatu

- ▶ Podrsajte v prikazovalniku, dokler se ne prikažejo nastavitve .
- ▶ Potrdite prikaz.
- ▶ Podrsajte v prikazovalniku, dokler se ne prikažejo podatki.
- ▶ Odčitajte podatke o aparatu.

SabbathMode

Ta nastavev izpolnjuje verske zahteve na sabat oz. za judovske praznike. Če je vklopljena funkcija SabbathMode, so nekatere funkcije krmilne elektronike izklopljene. Tako lahko uporabljate aparat, brez da bi sprožili njegovo delovanje.

Seznam aparatov s certifikatom Star-K najdete na spletnem mestu www.star-k.org/appliances.

OPOZORILO

Nevarnost zaradi zastrupitve z živili!

Če pride do izpada omrežja medtem, ko je aktiviran način SabbathMode, se to sporočilo ne shrani. Ko je izpad omrežja končan, aparat deluje naprej v načinu SabbathMode. Ko je ta končan, se o izpadu omrežja na prikazu temperature ne izda sporočilo.

Če je med SabbathMode prišlo do izpada toka:

▶ Preverite kakovost živil. Ne uživajte živil, ki so odtajana!

Obnašanje aparata, če je vklopljena funkcija SabbathMode:

- Prikaz Status (Stanje) kaže neprekinjeno SabbathMode.
- Razen funkcije SabbathMode je zaslon zaklenjen in ga ni mogoče upravljati.
- Če so funkcije/nastavitve aktivirane, ostanejo aktivirane.
- Ko zaprete vrata, ostane zaslon svetel.
- Opomniki se ne izvajajo. Nastavljeni časovni interval se prav tako zadrži. Funkcija se ne izvaja v načinu SabbathMode.
- Opomniki in opozorila niso prikazana. Ne sprosti se noben zvočni signal in na prikazovalniku se ne prikažejo nobena opozorila/nastavitve, npr. alarm za temperaturo, alarm na vratih.
- Notranja osvetlitev je deaktivirana.
- Cikel odtajanja deluje le ob določenem času brez upoštevanja uporabe aparata.
- Po izpadu električnega omrežja aparat samodejno preklopi nazaj v način SabbathMode.

Aktiviranje/deaktiviranje načina SabbathMode

- ▶ Za aktiviranje funkcije v prikazovalniku podrsajte do točke menija Nastavitve in pritisnite  za 1 sekundo. Meni preklopi na razpoložljive nastavitve.
- ▶ Podrsajte v prikazovalniku, da se pokaže simbol za način SabbathMode (Menora). Pritisnite na simbol za tri sekunde.
 - ▷ Prikazovalnik spremeni barvo.
 - ▷ SabbathMode je aktiviran.

Za deaktiviranje funkcije pridržite prikaz za 3 sekunde.

Način SabbathMode je deaktiviran.

BioFresh B-Value

Temperatura v predalu BioFresh je ob dostavi nastavljena na vrednost **B5**. Prikaz stanja na zaslonu prikazuje pripadajočo zeleno temperaturo v predalu BioFresh.

To vrednost lahko nekoliko spremenite, če je to potrebno zaradi višje ali nižje temperature okolice. Pri nastavljanju vrednosti upoštevajte:

Vrednost	Opis
B1	najnižja temperatura
B1-B4	Temperatura lahko pade pod 0 °C, zato lahko živila rahlo zmrznejo.
B5	vnaprej nastavljena temperatura
B9	najvišja temperatura

BioFresh B-Value

Izbira nastavitve

- ▶ Vrednost nastavite v uporabniškem meniju (glejte 6.2 Koncept upravljanja).

D-Value

Vrednost *D-Value* je prednastavljena za vaš aparat in je ni dovoljeno spreminjati.

Opomnik

Opomniki so prikazani z zvočnim signalom in optično s simbolom na zaslonu. Zvočni signal se okrepi in postaja glasnejši, dokler ni sporočilo zaključeno.

Vstavljanje aktivnega oglenege filtra FreshAir

Sporočilo se prikaže, ko morate zamenjati zračni filter.

- ▶ Zračni filter zamenjate vsakih šest mesecev.
- ▶ Potrdite sporočilo.
 - ▷ Vzdrževalni interval se ponovno prične.
 - ▷ Zračni filter zagotavlja optimalno kakovost zraka v hladilniku.

Aktiviranje nastavitve

- ▶ Aktivirajte/deaktivirajte (glejte 6.2 Koncept upravljanja).

Izklop naprave

Ta nastavev omogoča izklop celotnega naprave.

Izklop celotnega aparata

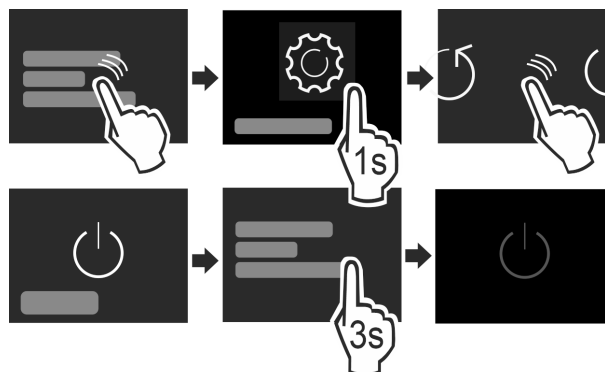

Fig. 11

- ▶ Aktivirajte/deaktivirajte (glejte 6.2 Koncept upravljanja).
- ▷ Deaktivirano: Zaslon postane črn.

6.5 Sporočila o napakah

Sporočila o napakah so prikazana na zaslonu. Obstajata dve kategoriji sporočil o napakah:

Kategorija	Pomen
Sporočilo	Opominja na splošne procese. Te procese lahko izvedete in tako odpravite sporočilo.
Opozorilo	Se pojavi ob motnjah delovanja. Dodatno se poleg prikaza na zaslonu oglasi še signal. Signalni zvok postaja glasnejši, dokler prikaza ne potrdite s pritiskom. Preprostejše motnje delovanja lahko odpravite tudi sami. Za težje motnje delovanja pa je treba kontaktirati servisno službo.

6.5.1 Opozorila



Zapiranje vrat

Sporočilo se prikaže, če so vrata predolgo odprta.

Čas, ko se sporočilo prikaže, je mogoče nastaviti .

► Končanje alarma: Potrdite sporočilo.

-ali-

► Zaprite vrata.



Izpad toka

Sporočilo se prikaže, ko temperatura zamrzovanja zaradi prekinitve električnega napajanja naraste. Po končani prekinutvi toka aparat deluje naprej z nastavljeno temperaturo.

► Končanje alarma: Potrdite sporočilo.

▷ Prikaže se alarm za temperaturo (glejte Alarm za temperaturo) .



Alarm za temperaturo

Sporočilo se prikaže, ko temperatura zamrzovanja ne ustreza nastavljeni temperaturi.

Vzrok za razliko v temperaturi so lahko naslednji:

- Vstavili ste topla, sveža živila.
- Pri razvrščanju in jemanju živil je v notranjost prišlo preveč toplega zraka iz prostora.
- Dalj časa ni bilo toka.
- Aparat je pokvarjen.

Ko je vzrok odpravljen, deluje aparat naprej z nastavljeno temperaturo.

► Potrdite prikaz.

▷ Prikazana je najvišja temperatura.

► Znova potrdite prikaz.

▷ Prikaže se stanje.

▷ Prikazana je trenutna temperatura.



Napak

Sporočilo se prikaže, ko pride do napake aparata. Sestavni del aparata kaže napako.

► Odprite vrata.

► Zabeležite kodo napake.

► Potrdite sporočilo.

▷ Signalni zvok utihne.

▷ Prikaz stanja se pojavi.

► Zaprite vrata.

► Obrnite se na servisno službo. (glejte 9.4 Servisna služba)

6.5.2 DemoMode

Ko je na zaslonu prikazana črka „D“, je aktiviran predstavitveni način. Ta funkcija je bila razvita za trgovce, ker so vse hladilne funkcije aparata izklopljene.

Deaktiviranje načina DemoMode

Ko čas na zaslonu poteče:

► Potrdite prikaz, dokler čas ne poteče.

▷ Način DemoMode je deaktiviran.

Če se čas ne odšteva:

► Izvlecite vtič.

► Vtič znova priključite.

▷ Način DemoMode je deaktiviran.

7 Oprema

7.1 Vratna polica

7.1.1 Prestavljanje/odstranjevanje vratne police

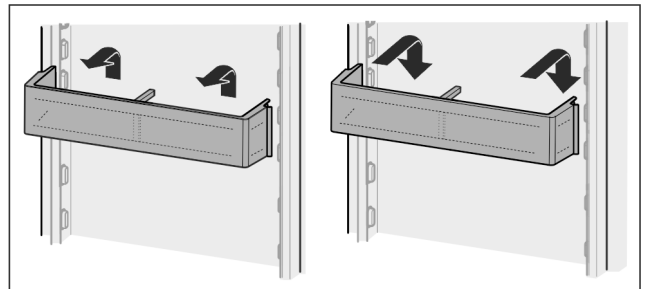

Fig. 12

► Polico potisnite navzgor.

► Povlecite ga naprej.

► Polico vstavite v obratnem vrstnem redu.

7.1.2 Razstavljanje vratnih polic

Vratne police lahko za potrebe čiščenja razstavite.

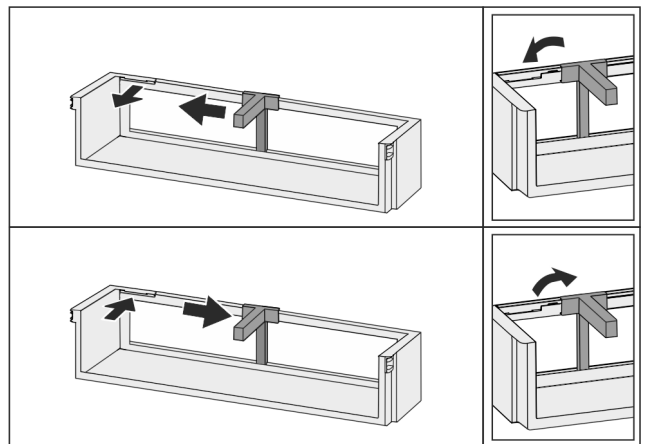

Fig. 13

► Razstavite vratne police.

7.2 Odlagalne police

7.2.1 Prestavljanje/odstranjevanje odlagalnih polic

Odlagalne police so s posebnimi omejevalniki zavarovane pred naključnim izvlečenjem.

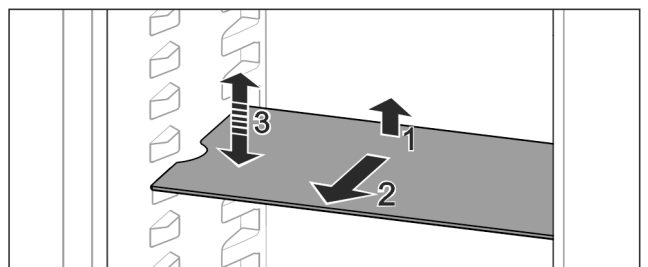

Fig. 14

► Odlagalno polico dvignite in povlecite naprej.

▷ Stranska vdolbina je na položaju ležišča.

► Prestavljanje odlagalne police: Dvignite ali spustite jo na poljubno višino in jo potisnite noter.

-ali-

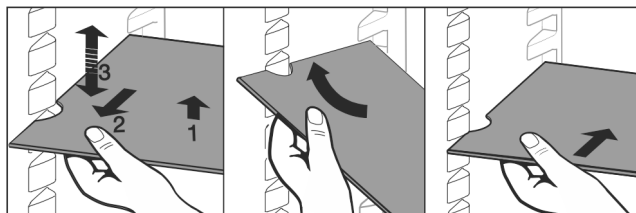

Fig. 15

- ▶ Odstranitev odlagalne police: Izvlecite jo naprej.
- ▶ Lažje odstranjevanje: odlagalno polico postavite postrani.
- ▶ Ponovno vstavljanje odlagalne police: Potisnite jo do prislona.
- ▷ Zaustavljalniki izvleka so obrnjeni navzdol.
- ▷ Zaustavljalniki izvleka se nahajajo za sprednjo odlagalno polico.

7.3 Deljiva odlagalna polica

7.3.1 Uporaba deljivih odlagalnih polic

Odlagalne police so s posebnimi omejevalniki zavarovane pred naključnim izvlečenjem.

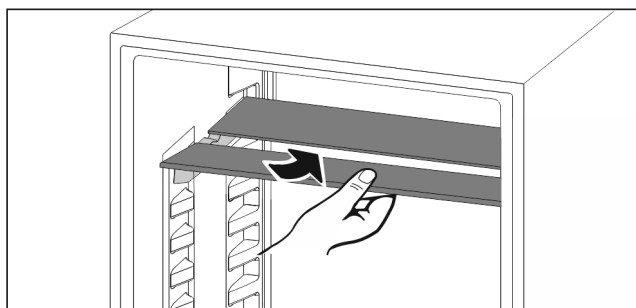

Fig. 16

- ▶ Deljive odlagalne police vstavite tako, kot je prikazano na sliki.

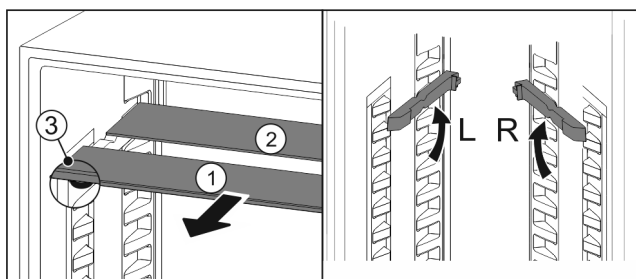

Fig. 17

Naravnajte višino aparata:

- ▶ Steklene plošče posamično izvlecite Fig. 17 (1) naprej.
- ▶ Naležna vodila izvlecite iz zaskočnega elementa in jih zatakните na želeni višini.
- ▶ Steklene plošče posamično drugo za drugo potisnite noter.
- ▷ Nizki zaustavljalniki izvleka, takoj za naležnim vodilom.
- ▷ Visoki zaustavljalniki izvleka zadaj.

Uporaba obeh odlagalnih polic:

- ▶ Z eno roko primite spodnjo stekleno ploščo in jo povlecite naprej.
- ▷ Steklena plošča Fig. 17 (1) z okrasno letvijo je spredaj.
- ▷ Zaustavljalniki Fig. 17 (3) so obrnjeni navzdol.

7.4 Prilagodljiva polica za odlaganje steklenic

7.4.1 Uporaba police za steklenice

Na dnu hladilnika lahko po želji uporabljate prilagodljivo polico za steklenice ali stekleno ploščo.

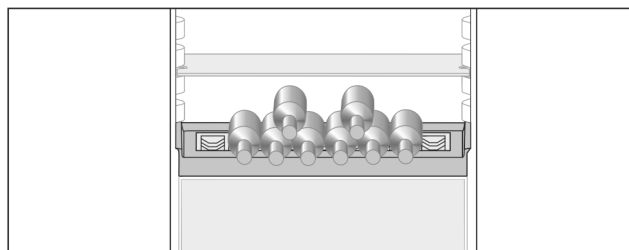

Fig. 18

- ▶ Stekleno ploščo izvlecite in shranite ločeno.
- ▶ Steklenice vstavite z dnom proti zadnji steni aparata.

Nasvet

Če steklenice molijo čez sprednji rob police za steklenice:

- ▶ Spodnjo vratno polico postavite za en položaj višje.

7.4.2 Odstranjevanje police za steklenice

Polico za steklenice lahko odstranite za potrebe čiščenja.

- ▶ Odstranite stekleno ploščo nad polico za steklenice.

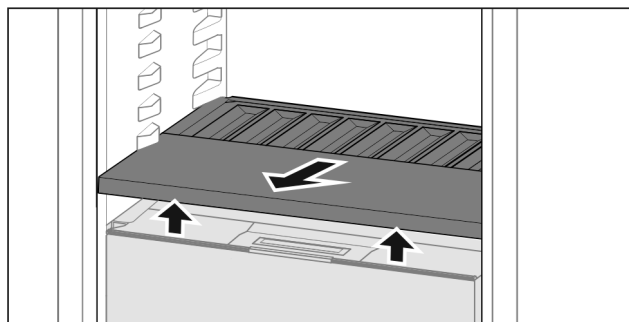

Fig. 19

- ▶ Polico za steklenice privzdignite spredaj in jo izvlecite.

Nasvet

Podjetje Liebherr priporoča:

Na pokrov predala, ki se nahaja pod polico, ne odlagajte ničesar.

7.4.3 Vstavljanje police za steklenice

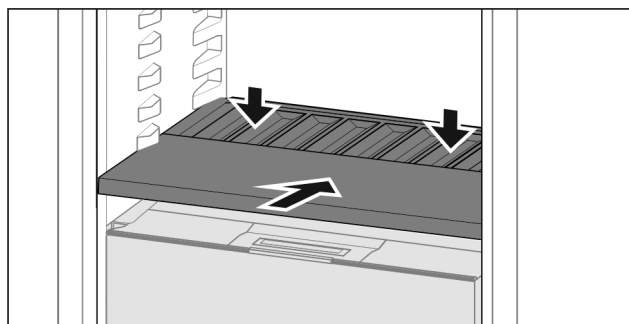

Fig. 20

- ▶ Polico za steklenice potisnite noter do omejevalnika in nato navzdol.

7.5 Predali

Predale lahko za potrebe čiščenja odstranite.

Oprema

Odlagalne police, ki ležijo pod njimi, lahko uporabljate kot prostor za shranjevanje, ko so predali odstranjeni.

Odstranjevanje in vstavljanje predalov se razlikujeta glede na izvlečni sistem. Vaš aparat je lahko opremljen z različnimi izvlečnimi sistemi.

Nasvet

Poraba energije narašča in moč hlajenja se niža, če ni dovolj prezračevanja.

- ▶ Spodnji predal pustite v aparatu!
- ▶ Prezračevalne reže ventilatorja na zadnji steni morajo vedno ostati proste!

7.5.1 Odstranjevanje predala

Predal na teleskopskih vodilih

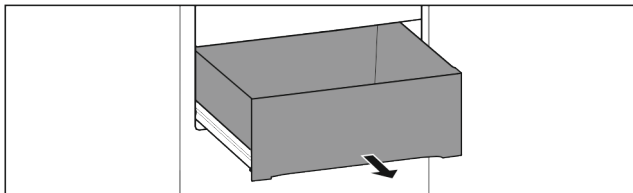

Fig. 21

Zagotovite naslednje predpogoje:

- Predal je v celoti izvlečen (glejte Fig. 516).

Delni izvlek hladilnika:

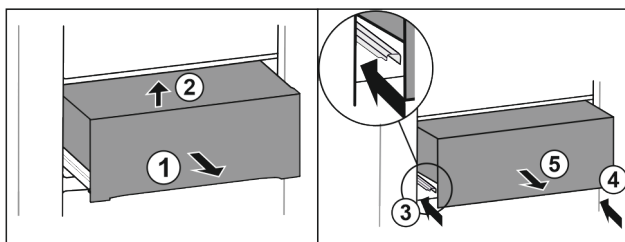

Fig. 22

- ▶ Predal izvlecite do polovice Fig. 22 (1).
- ▶ Dvignite ga naprej Fig. 22 (2).
- ▶ Vstavite levo vodilo Fig. 22 (3).
- ▶ Vstavite desno vodilo Fig. 22 (4).
- ▶ Predal vzemite ven v smeri naprej Fig. 22 (5).

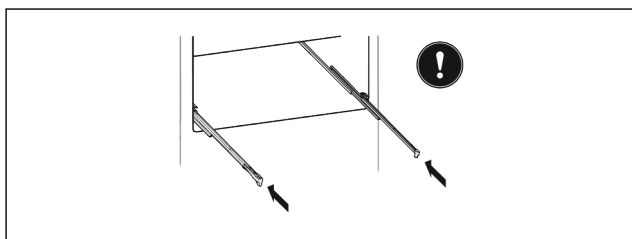

Fig. 23

Ko vodila po izvleku predala še vedno niso v celoti vstavljena:

- ▶ Popolnoma vstavite vodila.

7.5.2 Vstavljanje predala

Predal na teleskopskih vodilih

Delni izvlek hladilnika:

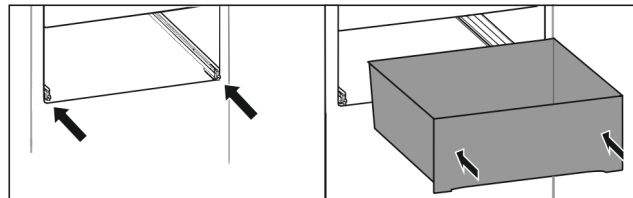

Fig. 24

- ▶ Vstavite vodila.
- ▶ Predal postavite na vodila.
- ▶ Potisnite do konca proti zadnji strani.

7.6 Pokrov predala Fruit & Vegetable-Safe

Pokrov predala lahko odstranite za potrebe čiščenja.

7.6.1 Odstranjevanje pokrova predala

Zagotovite naslednje predpogoje:

- Polica za steklenice je odstranjena (glejte 7.4 Prilagodljiva polica za odlaganje steklenic).

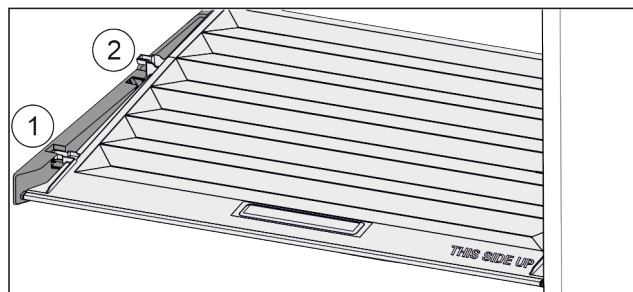

Fig. 25

Če so predali odstranjeni:

- ▶ Pokrov povlecite naprej Fig. 25 (1) do odprtine v držalnih delih.
- ▶ Zadaj ga od spodaj dvignite in odstranite Fig. 25 (2) navzgor.

7.6.2 Vstavljanje pokrova predala

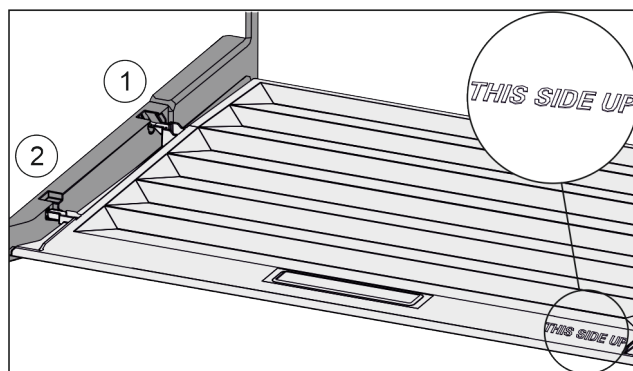

Fig. 26

Če je napis THIS SIDE UP zgoraj:

- ▶ Robova predala vstavite nad odprtino zadnjega držala Fig. 26 (1), spredaj pa ju zataknete v držalo Fig. 26 (2).
- ▶ Pokrov prestavite na zeleni položaj (glejte 7.7 Uravnavanje vlažnosti).

7.7 Uravnavanje vlažnosti

Vlažnost v predalu lahko s prestavitvijo pokrova predala uravnate sami.

Pokrov predala se nahaja takoj nad predalom in ga lahko prekrivajo odlagalne police ali dodatni predali.

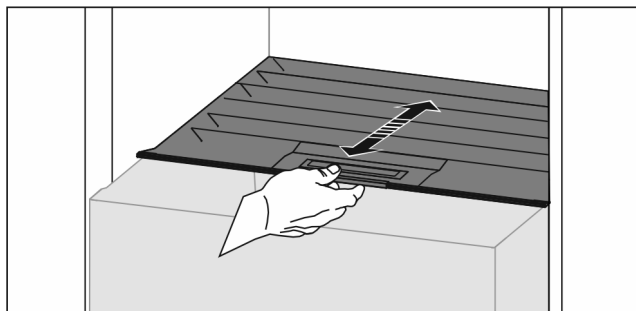

Fig. 27

Nizka vlažnost zraka

- ▶ Odprite predal.
- ▶ Pokrov predala povlecite naprej.
- ▷ Ko je predal zaprt: Reža med pokrovom in predalom.
- ▷ Vlažnost zraka v predalu se zniža.

Visoka vlažnost zraka

- ▶ Odprite predal.
- ▶ Pokrov predala potisnite nazaj.
- ▷ Ko je predal zaprt: Pokrov tesno zapira predal.
- ▷ Vlažnost zraka v predalu se zviša.

Če je v predalu preveč vlage:

- ▶ Izberite nastavev „nizka vlažnost zraka“.

-ali-

- ▶ Vlago pobrišite s krpo.

Nasvet

Z nastavitvijo „nizka vlažnost zraka“ lahko uporabljate predala Fruit & Vegetable-Safe in Meat & Dairy-Safe.

- ▶ Nastavite možnost „nizka vlažnost zraka“.

7.8 VarioSpace

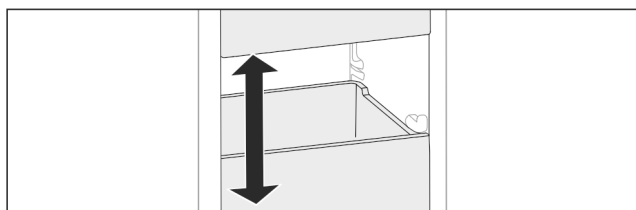

Fig. 28

Predale in steklene police lahko vzamete iz aparata. Tako boste sprostili prostor za velike kose živil, kot so perutnina, meso, veliki kosi divjačine ter visoke pekovske izdelke. Na ta način jih lahko zamrznete in nadalje pripravite v enem kosu.

- ▶ Upoštevajte meje obremenitve predalov in steklenih polic (glejte 9.1 Tehnični podatki).

7.9 Pribor

7.9.1 Držalo za steklenice

Uporaba držala za steklenice

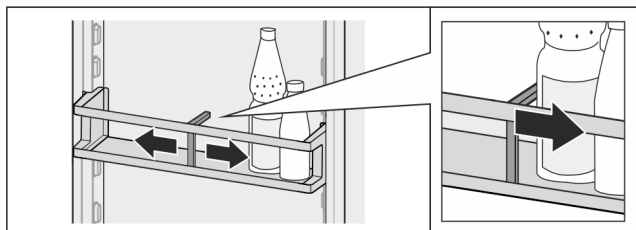

Fig. 29

- ▶ Držalo steklenic potisnite ob steklenice.
- ▷ Steklenice se ne bodo prevrnile.

Odstranjevanje držala za steklenice

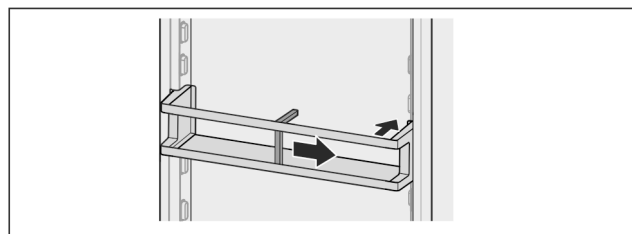

Fig. 30

- ▶ Držalo za steklenice potisnite povsem v desno do roba.
- ▶ Odstranite ga nazaj.

8 Vzdrževanje

8.1 Aktivni ogljeni filter FreshAir

Aktivni ogljeni filter FreshAir se nahaja v predalu na ventilatorjem.

Filter zagotavlja optimalno kakovost zraka.

- Aktivni ogljeni filter zamenjajte vsakih 6 mesecev. Če je aktiviran *opomnik*, sporočilo na prikazovalniku pozove k menjavi.
- Aktivni ogljeni filter lahko odvržete med običajne gospodinske odpadke.

Nasvet

Aktivni ogljeni filter FreshAir je na voljo v [spletni trgovini s hišnimi napravami Liebherr](http://home.liebherr.com) (home.liebherr.com).

8.1.1 Odstranitev aktivnega ogljenega filtra Liebherr FreshAir

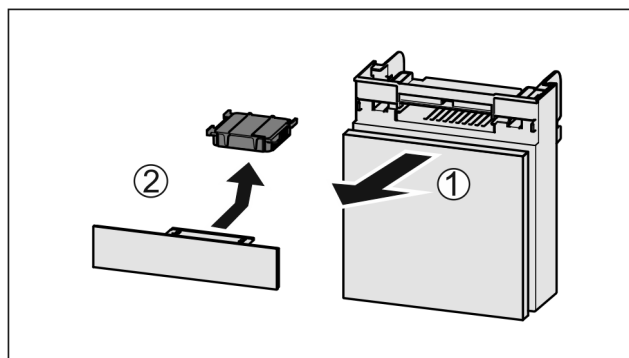

Fig. 31

- ▶ Predal izvlecite Fig. 31 (1) naprej.
- ▶ Odstranite Fig. 31 (2) aktivni ogljeni filter.

8.1.2 Vstavljanje aktivnega ogljenega filtra FreshAir

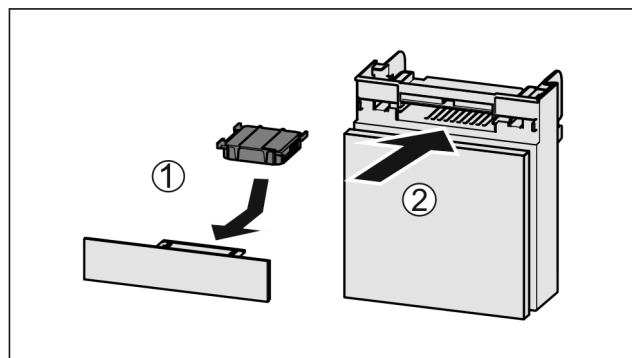

Fig. 32

Pomoč strankam

- ▶ Aktivni ogljeni filter vstavite *Fig. 32 (1)* skladno s prikazom na sliki.
- ▷ Aktivni ogljeni filter se zaskoči.
Če je aktivni ogljeni filter obrnjen navzdol:
- ▶ Predal potisnite noter *Fig. 32 (2)*.
- ▷ Aktivni ogljeni filter je sedaj pripravljen.

8.2 Odtajanje naprave

8.2.1 Odtajanje hladilnega dela

Odtajanje poteka samodejno. Voda, ki nastane pri odtajanju, odteka skozi odtočno odprtino in izhlapi.

- ▶ Odtočno odprtino redno čistite (glejte 8.3 Čiščenje aparata).

8.2.2 Odtajanje zamrzovalnega dela s sistemom NoFrost

Odtajanje poteka samodejno s sistemom NoFrost. Vлага steče v uparjalnik, se periodično odtaja in izhlapi.

Naprave vam ni treba razstaviti.

8.3 Čiščenje aparata

8.3.1 Priprave



OPOZORILO

Nevarnost zaradi udarca toka!

- ▶ Izvlecite vtič hladilnika iz vtičnice ali prekinite dovod električne energije.



OPOZORILO

Nevarnost požara

- ▶ Ne poškoduje tokokrog hladilnega sredstva.

- ▶ Izpraznite aparat.
- ▶ Izvlecite električni vtič.

8.3.2 Čiščenje ohišja

OBVESTILO

Neustrezno čiščenje!

Poškodbe na aparatu.

- ▶ Uporabljajte samo mehke krpe za čiščenje in ph-nevtralna večnamenska čistila.
- ▶ Ne uporabljajte gobic ali jeklene volne, da ne opraskate površine.
- ▶ Ne uporabljajte močnih, abrazivnih, peščenih čistilnih sredstev in čistil, ki vsebujejo klorid ali kisline.



OPOZORILO

Nevarnost poškodb zaradi vroče pare!

Vroča para lahko poškoduje površino in povzroči opekline.

- ▶ Ne uporabljajte parnih čistilnih aparatov!

- ▶ Ohišje obrišite z mehko, čisto krpo. Pri močni umazanosti uporabite mlačno vodo z nevtralnim čistilnim sredstvom. Steklene plošče lahko dodatno očistite s čistilom za steklo.

8.3.3 Čiščenje notranjosti

OBVESTILO

Neustrezno čiščenje!

Poškodbe na aparatu.

- ▶ Uporabljajte samo mehke krpe za čiščenje in ph-nevtralna večnamenska čistila.
- ▶ Ne uporabljajte gobic ali jeklene volne, da ne opraskate površine.
- ▶ Ne uporabljajte močnih, abrazivnih, peščenih čistilnih sredstev in čistil, ki vsebujejo klorid ali kisline.

- ▶ Plastične površine: z mehko, čisto krpo, mlačno vodo in nekaj sredstva za pomivanje.

- ▶ Kovinske površine: z mehko, čisto krpo, mlačno vodo in nekaj sredstva za pomivanje.

- ▶ Odtočna odprtina () : usedline odstranite s tankim pripomočkom, npr. vatirano palčko.

8.3.4 Čiščenje opreme

OBVESTILO

Neustrezno čiščenje!

Poškodbe na aparatu.

- ▶ Uporabljajte samo mehke krpe za čiščenje in ph-nevtralna večnamenska čistila.
- ▶ Ne uporabljajte gobic ali jeklene volne, da ne opraskate površine.
- ▶ Ne uporabljajte močnih, abrazivnih, peščenih čistilnih sredstev in čistil, ki vsebujejo klorid ali kisline.

Čiščenje z mehko, čisto krpo, mlačno vodo in nekaj sredstva za pomivanje:

- Vratna polica
- Odlagalna polica
- Deljiva odlagalna polica
- Pokrov predala Fruit & Vegetable-Safe
- Predal
- Prilagodljiva polica za odlaganje steklenic

Čiščenje z vlažno krpo:

- Teleskopska vodila
Upoštevajte: Mast v drsnih progah služi za mazanje in je ne smete odstraniti!

Čiščenje v pomivalnem stroju do 60 °C:

- Držalo za steklenice
- Držalni del deljive odlagalne police
- ▶ Razstavljanje opreme: glejte zadevno poglavje.
- ▶ Očistite opremo.

8.3.5 Po čiščenju

- ▶ Aparat in dele opreme obrišite do suhega.
- ▶ Aparat priključite v vklop.
- ▶ Aktivirajte funkcijo SuperFrost (glejte 6.3 Funkcije).
Ko je temperatura dovolj nizka:
- ▶ Vstavite živila.
- ▶ Čiščenje ponavljajte v rednih presledkih.

9 Pomoč strankam

9.1 Tehnični podatki

Temperaturno območje	
Hlajenje	3 °C do 9 °C
BioFresh	0 °C do 3 °C
Zamrzovanje	-26 °C do -15 °C

Največja količina zamrznjenih živil/24 h	
Zamrzovalnik	glejte nazivno ploščico pod „podatki o zmogljivosti zamrzovanja ... /24h“

Osvetlitev	
Razred energijske učinkovitosti ¹	Svetlobni vir
Izdelek vsebuje svetlobni vir z razredom energijske učinkovitosti G	LED

¹ Aparat lahko vsebuje svetlobne vire različnih razredov energijske učinkovitosti. Naveden je najnižji razred energijske učinkovitosti.

9.2 Zvoki delovanja

Aparat med delovanjem oddaja različne zvoke.

- Pri **nizki moči hlajenja** aparat deluje energijsko varčno, vendar dlje. Glasnost je **manjša**.
- Pri **veliki moči hlajenja** se živila hladijo hitreje. Glasnost je **večja**.

Primeri:

- aktivirane funkcije (glejte 6.3 Funkcije)
- Delujoč ventilator
- Sveže vstavljena živila
- Visoka temperatura okolja
- Dolgo odprta vrata

Zvok	Možen vzrok	Vrsta zvoka
Klokotanje in žuborenje	Hladilno sredstvo se pretaka po hladilnem krogotoku.	Običajen zvok delovanja
Pihanje in sikanje	Hladilno sredstvo se vbrizgava v hladilni krogotok.	Običajen zvok delovanja

Zvok	Možen vzrok	Vrsta zvoka
Brenčanje	Aparat hladi. Glasnost je odvisna od moči hlajenja.	Običajen zvok delovanja
Brenčanje šumenje	in Ventilator deluje.	Običajen zvok delovanja
Klikanje	Komponente se vklaplajo in izklaplajo.	Običajen zvok preklapljanja
Drdranje in brenčanje	Ventili ali lopute so aktivni.	Običajen zvok preklapljanja

Zvok	Možen vzrok	Vrsta zvoka	Odpravit
Tresljaji	Nepripravna postavitvev	Zvok napake	Aparat naravnajte vodovodno z nastavnimi nogami.
Ropotanje	Oprema, predmeti v notranjosti aparata	Zvok napake	Fiksirajte dele opreme. Med predmeti naj bo razdalja.

9.3 Tehnične napake

Vaš aparat je konstruiran in izdelan tako, da sta varnost delovanja in dolga življenjska doba zagotovljena. Če kljub temu pride do napak v delovanju, preverite, če napaka ni morda posledica napačne uporabe. V tem primeru morate tudi v garancijskem času plačati vse nastale stroške.

Naslednje napake lahko odpravite sami.

9.3.1 Delovanje aparata

Napaka	Vzrok	Odpravljanje
Aparat ne deluje.	→ Aparat ni vklopljen.	▶ Vklopite aparat.
	→ Vtič ni pravilno vtaknjen v vtičnico.	▶ Preverite električni vtič.
	→ Varovalka za vtičnico ni v redu.	▶ Preverite varovalko.
	→ Izpad toka	▶ Aparat naj ostane zaprt. ▶ Zaščita živil: Na živila položite hladilne elemente ali uporabite drug hladilnik, če izpad toka traja dalj časa. ▶ Odtajanih živil ne zamrzujte ponovno.
	→ Vtič ni pravilno vstavljen v aparat.	▶ Preverite vtič aparata.
Temperatura ni dovolj nizka.	→ Vrata aparata niso dobro zaprta.	▶ Zaprite vrata aparata.
	→ Ni dovolj prezračevanja in odzračevanja.	▶ Prezračevalno mrežico sprostite in očistite.
	→ Temperatura okolice je previsoka.	▶ Rešitev problema: (glejte 1.3 Področja uporabe aparata) .
	→ Aparat ste pogosto odpirali in imeli predolgo odprtega.	▶ Počakajte, da se potrebna temperatura samodejno nastavi. Če se to ne zgodi, se obrnite na servisno službo (glejte 9.4 Servisna služba) .
	→ Shranjena je bila prevelika količina svežih živil, funkcija SuperFrost pa ni vključena.	▶ Rešitev problema: (glejte SuperFrost)
→ Nastavljena je napačna temperatura.	▶ Nastavite nižjo temperaturo in jo preverite po 24 urah.	

Zaustavljanje delovanja

Napaka	Vzrok	Odpravljanje
	→ Aparat stoji preblizu vira toplote (pečica, ogrevanje itd.).	▶ Spremenite mesto aparata ali vira toplote.
Tesnilo na vratih je poškodovano ali pa ga morate zamenjati iz drugih razlogov.	→ Tesnilo na vratih je zamenljivo. Za zamenjavo tesnila ne potrebujete dodatnega orodja.	▶ Obrnite se na servisno službo (glejte 9.4 Servisna služba).
Aparat je zamrznil ali pa se nabira kondenzat.	→ Tesnilo na vratih je morda zdrsnilo iz utora.	▶ Preverite, ali je tesnilo na vratih pravilno nameščeno v utor.
Zunanje površine aparata so tople*.	→ Toplota tokokroga hladilnega sredstva se izkorišča za preprečevanje kondenzirane vode.	▶ To je normalno.

9.3.2 Oprema

Napaka	Vzrok	Odpravljanje
Notranja osvetlitev ne deluje.	→ Aparat ni vklopljen.	▶ Vklopite aparat.
	→ Vrata so bila odprta več kot 15 minut.	▶ Ko so vrata odprta pribl. 15 minut, se notranja osvetlitev samodejno izklopi.
	→ Osvetlitev LED je okvarjena ali pa je poškodovan pokrov:	 OPOZORILO Nevarnost poškodb zaradi udarca elektrike! Pod pokrovom se nahajajo deli, ki so pod napetostjo. ▶ LED notranjo osvetlitev lahko zamenja ali popravlja samo servisna služba ali za to šolano strokovno osebje.

9.4 Servisna služba

Najprej preverite, če lahko sami odpravite napako (glejte 9 Pomoč strankam). Če tega ne morete, se obrnite na servisno službo.

Naslov najdete v priloženi brošuri „servisa Liebherr“.



OPOZORILO

Nestrokovno popravilo!
Poškodbe.

- ▶ Popravila in posege na aparatu in na omrežnem priključku, ki niso izrecno navedena (glejte 8 Vzdrževanje), lahko opravlja samo servisna služba.
- ▶ V primeru poškodb omrežne napeljave naj to zamenja samo proizvajalec ali njegova servisna služba oziroma podobno kvalificirana oseba.
- ▶ Pri aparatih z vtičem za hladilne naprave lahko zamenjavo izvede stranka.

9.4.1 Kontaktiranje servisne službe

Prepričajte se, da imate pripravljene naslednje podatke o aparatu:

- Oznaka aparata (model in indeks)
- Servisna št. (servis)
- Serijska št. (s. št.)

▶ Podatke o aparatu lahko prikličete na prikazovalniku (glejte Informacije).

-ali-

▶ Podatke o aparatu lahko razberete z nazivne ploščice (glejte 9.5 Nazivna ploščica).

- ▶ Zabeležite podatke o aparatu.
- ▶ Obvestite servisno službo: Posredujte jim opis napake in podatke o aparatu.
- ▷ To bo omogočilo hiter in na ciljno usmerjen servis.
- ▶ Upoštevajte nadaljnja navodila servisne službe.

9.5 Nazivna ploščica

Nazivna ploščica se nahaja za predali na notranji strani aparata.

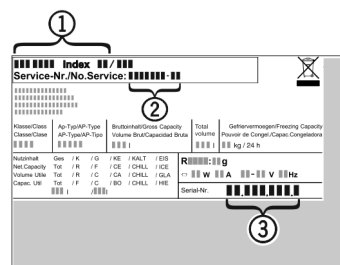

Fig. 33

- (1) Oznaka naprave
 - (2) Servisna št.
 - (3) Serijska št.
- ▶ Informacije razberite z nazivne ploščice.

10 Zaustavljanje delovanja

- ▶ Izpraznite aparat.
- ▶ Izklopite aparat (glejte 6.4 Nastavitve).

- ▶ Izvlecite električni vtič.
- ▶ Po potrebi odstranite vtič na aparatu: izvlecite ga in ga hkrati premaknite iz leve v desno.
- ▶ Očistite aparat (glejte 8.3 Čiščenje aparata) .
- ▶ Vrata pustite odprta, da preprečite nastajanje slabega vonja.

11 Odstranjevanje

11.1 Aparat pripravite za odstranitev



Podjetje Liebherr v posamezne aparate vstavi baterije. V EU mora zakonodajalec iz razlogov varstva okolja končnega uporabnika obvezati, da te baterije odstrani iz rabljenih aparatov pred njihovo odstranitvijo. Če vaš aparat vsebuje baterije, je aparat ustrezno označen.

Svetilke Če lahko svetilke samostojno in brez povzročanja škode lahko odstranite, jih morate v vsakem primeru pred odstranjevanjem razstaviti.

- ▶ Prenehanje delovanja aparata.
- ▶ Aparat z baterijami: Odstranite baterije. Za opis glejte poglavje **Vzdrževanje**.
- ▶ Če je mogoče: Svetilke razstavite brez povzročanja škode.

11.2 Okolju prijazno odstranjevanje aparata



Aparat vsebuje še dragocene materiale, zato jih odstranjujte v ločene komunalne odpadke.



Baterije zavržite ločeno od rabljenega aparata. Baterije lahko brezplačno vrnete v trgovini ali na lokalnih mestih za recikliranje/odlaganje gospodinjskih aparatov.

Svetilke Razstavljene svetilke lahko zavržete na ustreznih zbirnih mestih.

Za Nemčijo: Na lokalnih mestih za recikliranje/odlaganje gospodinjskih aparatov lahko aparat brezplačno zavržete v zabojnike razreda 1. Pri nakupu novega hladilnika/zamrzovalnika in prodajni površini, večji od 400 m², bodo izrabljen aparat brezplačno vzeli nazaj tudi v prodajalni.



OPAZORILLO

Uhajanje hladilnega sredstva in olja!
Požar. Vsebovano hladilno sredstvo je okolju prijazno, a vnetljivo. Vsebovano olje je vnetljivo. Uhajavo hladilno sredstvo in olje se lahko v primeru večje koncentracije in v stiku z zunanjim virom toplote vnameta.

- ▶ Ne poškodujte cevi obtoka hlajenja in kompresorja.
- ▶ Aparat odpeljite tako, da ne povzročate škode.
- ▶ Baterije, svetilke in aparat zavržite skladno z zgoraj navedenimi podatki.

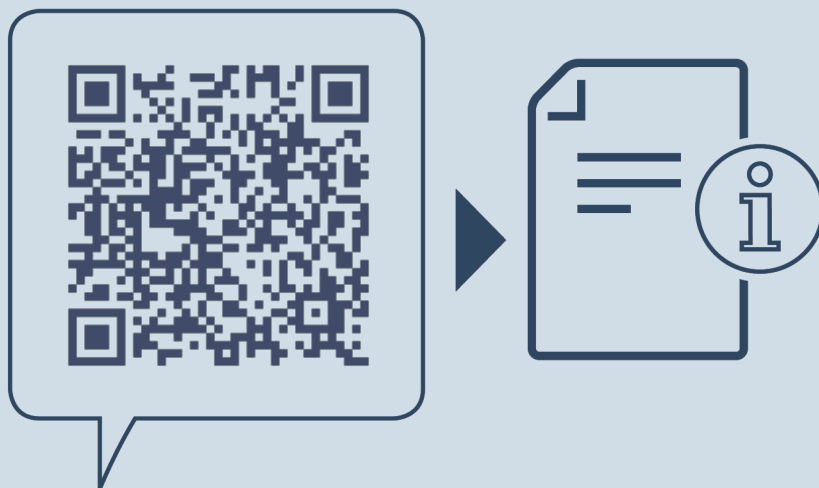

home.liebherr.com/fridge-manuals

SL kombinacija hladilnika in zamrzovalnika z delom BioFresh

Datum izdaje: 20220706

Indeks št. artiklov: 7080440-00

Liebherr-Hausgeräte Marica EOOD
Bezirk Plovdiv
4202 Radinovo
Bulgarien