



TR839P4CE

SR	Упутство за употребу Машина за сушење рубља	2
SL	Navodila za uporabo Sušilni stroj	42



Добро дошли у АЕГ! Хвала што сте изабрали наш уређај.



Прибавите савете за коришћење, брошуре и информације за решавање проблема, сервис и поправку:
www.aeg.com/support

Задржано право измена.

САДРЖАЈ

1. БЕЗБЕДНОСНЕ ИНФОРМАЦИЈЕ.....	2
2. БЕЗБЕДНОСНА УПУТСТВА.....	6
3. ОПИС ПРОИЗВОДА.....	9
4. ТЕХНИЧКИ ПОДАЦИ.....	10
5. КОМАНДНА ТАБЛА.....	11
6.  ПОДЕШАВАЊИМА WI-FI БЕЖИЧНЕ ВЕЗЕ.....	13
7. ПРОГРАМИ.....	15
8. ОПЦИЈЕ.....	19
9. ПОДЕШАВАЊА.....	22
10. ПРЕ ПРВЕ УПОТРЕБЕ.....	23
11. СВАКОДНЕВНА УПОТРЕБА.....	24
12. КОРИСНИ САВЕТИ.....	28
13. НЕГА И ЧИШЋЕЊЕ.....	29
14. РЕШАВАЊЕ ПРОБЛЕМА.....	32
15. ВОДИЧ ЗА БРЗИ ПОЧЕТАК	36
16. ВРЕДНОСТИ ПОТРОШЊЕ.....	39
17. ЕКОЛОШКА ПИТАЊА.....	41

1. БЕЗБЕДНОСНЕ ИНФОРМАЦИЈЕ



Пре него што започнете са инсталацијом и коришћењем овог уређаја, пажљиво прочитајте приложено упутство.

Произвођач није одговоран за било какве повреде или штету које су резултат неисправне инсталације или употребе. Чувајте упутство за употребу на безбедном и приступачном месту за будуће коришћење.



Упозорење: Ризик од пожара/Запаљиви материјали. Уређај садржи запаљив гас пропан (R290), који је веома повољан по животну средину. Држите изворе ватре и

паљења даље од уређаја. Водите рачуна да не оштетите коло расхладног средства које садржи пропан.

1.1 Безбедност деце и осетљивих особа

УПОЗОРЕЊЕ!

Постоји ризик од гушења, повреда или трајног инвалидитета.

- Овај уређај могу да користе деца старија од 8 година и особе са смањеним физичким, чулним или менталним способностима, као особе којима недостају искуство и знање, уколико им се обезбеди надзор или им се дају упутства у вези са употребом уређаја на безбедан начин и уколико схватају могуће опасности.
- Децу узраста између 3 и 8 година старости, као и особе са веома тешким и сложеним инвалидитетом, треба држати даље од уређаја, осим ако су под сталним надзором.
- Децу млађу од 3 године треба удаљити од уређаја уколико нису под непрекидним надзором.
- Немојте да дозволите деци да се играју уређајем.
- Држите сву амбалажу даље од деце и одложите је на одговарајући начин.
- Детерџенте држите ван домаћаја деце.
- Децу и кућне љубимце држите подаље од уређаја док су његова врата отворена.
- Ако овај апарат има уређај за безбедност деце, треба га активирати.
- Деца не смеју да обављају чишћење и корисничко одржавање уређаја без надзора.

1.2 Опште мере безбедности

- Овај уређај се користи само за сушење веша домаћег типа који се може сушити машински.
- Немојте да користите функцију сушења ако је веш упрљан индустријским хемикалијама.

- Овај уређај је намењен за употребу у једном домаћинству у затвореним просторима.
- Уређај се може користити у канцеларијама, хотелским собама, мотелима, пансионима, сеоским туристичким домаћинствима и сличним објектима за смештај где употреба не би превазилазила (просечан) ниво потрошње по домаћинству.
- Немојте да мењате спецификацију овог уређаја.
- Ако поврх машине за прање веша стављате машину за сушење веша, у ту сврху користите опрему за слагање. Комплет за слагање, који се може наћи код овлашћеног продавца, може се користити само са уређајем наведеним у упутству приложеном уз овај прибор. Пажљиво га прочитајте пре монтирања (погледајте брошуру за Монтирање).
- Уређај може да се инсталира самостално или испод кухињских елемената са одговарајућим простором (погледајте брошуру за Инсталирање).
- Немојте инсталирати уређај иза врата која се закључавају, клизних врата нити врата са шарком на супротној страни, која би онемогућила да се врата уређаја отворе до краја.
- Отвори за вентилацију у постољу не смеју бити заклоњени тепихом, простирком или било каквом подном облогом.
- УПОЗОРЕЊЕ: Уређај не сме да се напаја путем екстерног уређаја за укључивање као што је тајмер нити да буде повезан на коло које се редовно укључује и искључује путем струје.
- Прикључите главни кабл за напајање на зидну утичницу тек на крају поступка инсталације. Уверите се да је после постављања уређаја струјни утикач доступан.
- Обезбедите добру вентилацију у просторији у којој је уређај инсталиран како бисте избегли да се у просторију врате непожељни издувни гасови других

уређаја насталих сагоревањем неких других врста горива, укључујући и сагоревање отвореним пламеном.

- УПОЗОРЕЊЕ: Немојте да инсталирате уређај у окружењу у којем нема размене ваздуха. Уређај садржи запаљив гас пропан (R290), који је веома повољан по животну средину. Држите изворе ватре и паљења даље од уређаја. Водите рачуна да не оштетите коло расхладног средства које садржи пропан.
- УПОЗОРЕЊЕ: Не дозволите зачепљивање вентилационих отвора на кућишту уређаја или уградног елемента.
- УПОЗОРЕЊЕ: Немојте оштетити коло расхладно средства.
- УПОЗОРЕЊЕ: Не дирајте приступачне металне лопатице кондензатора голим рукама. Ризик од повреде. Носите заштитне рукавице.
- Уколико је кабл за напајање оштећен, њега мора да замени произвођач, одговарајући овлашћени сервисни центар или лица сличне квалификације, како би се избегла електрична опасност.
- Не прекорачујте максималну количину веша од 9,0 kg (погледајте поглавље „Табела програма“).
- Очистите отпала влакна или труње од амбалаже које се накупило око уређаја.
- Уређај немојте пуштати у рад без филтера. Филтер за отпала влакна очистите пре или после сваког коришћења.
- Немојте да сушите неопране ствари у машини за сушење веша.
- Ствари које су запрљане супстанцама као што су уље за кување, ацетон, алкохол, бензин, керозин, средства за уклањање флека, терпентин, восак и средства за уклањање воска требало би да се оперу у топлој води са додатном количином детерџента пре сушења у машини.

- Ствари као што су сунђераста гума (пена од латекса), капе за туширање, водоотпорни материјали, комади и одећа који су постављени гумом или јастуци пуњени ватом од сунђерасте гуме не смеју да се суше у машини за сушење веша.
- Фабрички омекшивачи или слични производи морају се користити искључиво како је наведено у упутству произвођача.
- Уклоните све ствари из предмета који би могли бити извор пожара, као што су упаљачи или шибице.
- **УПОЗОРЕЊЕ:** Никада не заустављајте машину за сушење веша пре краја циклуса сушења; у случају да то урадите, брзо уклоните све ствари и распоредите их тако да се топлота распореди.
- Пре било каквог поступка одржавања уређаја, искључите га и извадите утикач кабла за напајање из зидне утичнице.

2. БЕЗБЕДНОСНА УПУТСТВА

2.1 Инсталирање



Упозорење: Опасност од пожара / запаљиви материјали.

- Уклоните комплетну амбалажу.
- Немојте да инсталирате или користите оштећен уређај.
- Придржавајте се упутстава за монтажу које сте добили уз уређај.
- Уређај не монтажите у окружењу у коме нема измене ваздуха. Уређај садржи запаљиви гас, пропан (R290), гас са високим нивоом компатибилности са животном средином. Држите изворе ватре и паљења даље од уређаја. Водите рачуна да не оштетите коло расхладног средства које садржи пропан.
- Увек водите рачуна приликом померања уређаја зато што је тежак. Увек користите заштитне рукавице и затворену обућу.

- Немојте да инсталирате или користите уређај тамо где температура може да буде нижа од 5 °C или виша од 35 °C.
- Област пода на којој ће уређај бити монтиран мора бити равна, стабилна, отпорна на топлоту и чиста.
- Уверите се да постоји циркулација ваздуха између уређаја и пода.
- Приликом премештања, уређај увек мора да стоји вертикално.
- Задњи део уређаја мора да буде ослоњен на зид.
- Када се уређај постави у стални положај, уз помоћ либеле проверите да ли је правилно нивелисан. Ако није, подесите ногице док се не изневелише.

2.2 Прикључење на електричну мрежу



УПОЗОРЕЊЕ!

Ризик од пожара и струјног удара.

- Прикључите главни кабл за напајање на зидну утичницу тек на крају инсталације. Водите рачуна да постоји приступ мрежном утикачу након инсталације.
- **УПОЗОРЕЊЕ:** Овај уређај је предвиђен за монтажу/прикључивање на проводник уземљења зграде.
- Уверите се да су параметри на плочици са техничким карактеристикама компатибилни са одговарајућим параметрима електричне мреже за напајање.
- Увек користите прописно уграђену утичницу са заштитом од струјног удара.
- Немојте да користите адаптере са више утичница и продужне каблове.
- Не вуците кабл за напајање како бисте искључили уређај. Кабл искључите тако што ћете извући утикач из утичнице.
- Немојте додиривати кабл за напајање нити мрежни утикач влажним рукама.

2.3 Употреба

УПОЗОРЕЊЕ!

Постоји ризик од струјног удара, пожара, опекотина или оштећења уређаја.



Упозорење: Опасност од пожара / запаљиви материјали. Уређај садржи запаљиви гас, пропан (R290), гас са високим нивоом компатибилности са животном средином. Држите изворе ватре и паљења даље од уређаја. Водите рачуна да не оштетите коло расхладног средства које садржи пропан.

- Овај уређај је намењен само за кућну употребу (у затвореном простору).
- Немојте да сушите оштећене (подеране, излизане) предмете које садрже поставу или испуне.
- Ако је веш опран средством за уклањање мрља, покрените додатни циклус испирања пре него што започнете циклус сушења.
- Сушите искључиво тканине који су погодне за сушење у овом уређају.

Пратите инструкције за чишћење на етикети веша.

- Кондензовану воду/дестиловану воду из уређаја немојте пити, нити од ње припремати храну. Може да изазове здравствене проблеме код људи и кућних љубимаца.
- Немојте сести ни стати на отворена врата уређаја.
- У уређају немојте сушити мокар веш из ког капље вода.

2.4 Унутрашње осветљење

УПОЗОРЕЊЕ!

Ризик од повреде.

- Светлећа диода зрачи видљиву светлост; немојте гледати директно у зрак светлости.
- Да бисте заменили унутрашње осветљење, контактирајте овлашћени сервисни центар.

2.5 Нега и чишћење

УПОЗОРЕЊЕ!

Постоји ризик од повреде или оштећења уређаја.



Упозорење: Опасност од пожара / запаљиви материјали. Уређај садржи запаљиви гас, пропан (R290), гас са високим нивоом компатибилности са животном средином. Држите изворе ватре и паљења даље од уређаја. Водите рачуна да не оштетите коло расхладног средства које садржи пропан.

- Немојте користити млаз воде или пару за чишћење уређаја.
- Уређај очистите влажном меком крпом. Користите искључиво неутралне детерџенте. Немојте користити абразивне производе, абразивне јастучиће за чишћење, раствараче или металне предмете.
- Будите опрезни када чистите уређај како не бисте оштетили расхладни систем.

2.6 Компресор

УПОЗОРЕЊЕ!

Постоји ризик од оштећења уређаја.

- Компресор и систем компресора у машини за сушење веша пуне се посебним средством које не садржи флуоро-хлороугљоводонике. Овај систем мора да буде чврст. Оштећење система може изазвати цурење.

2.7 Сервисирање

- Ради оправке уређаја обратите се овлашћеном сервисном центру. Користите само оригиналне резервне делове.
- Имајте на уму да самостална или нестручна поправка може угрозити безбедност и поништити гаранцију.
- Следећи резервни делови доступни су најмање 10 година након што је модел прекинут: заптивке, прекидачи и дугмад, пумпа кондензатора, браве на вратима, мотори и четкице мотора, преноси између мотора и бубња, вентилатор и точкови вентилатора, бубњеви и лежајеви, цеви за воду и сродна опрема укључујући црева, вентиле и филтере, каблове и утичнице, штампане плоче, електронски дисплеји, термостати и сензори температуре, ажурирања софтвера (укључујући софтвер за ресетовање), опруге, грејачи и грејни елементи, електрични осигурачи (засебни или у групи), ременица за затезање, помоћни ваљак, врата, заптивке на вратима, браве на вратима, склопови за закључавање врата и шарке, филтери за влакна, филтери за ваздух, пластични периферни уређаји, резервоар кондензатора. Трајање тог периода може бити дуже у вашој земљи. За више информација посетите наш веб-сајт.

- Имајте на уму да су неки од ових резервних делова доступни само стручним сервисерима и да не одговарају сви резервни делови свим моделима.
- Када се ради о сијалицама унутар производа и резервних делова, сијалице које се продају засебно: Ове сијалице су намењене да издрже екстремне физичке услове у кућним апаратима, као што су температура, вибрације, влага, или су намењене да сигнализирају информације о радном стању уређаја. Нису предвиђене за употребу у другим уређајима и нису погодне за осветљавање просторија у домаћинству.

2.8 Одлагање

УПОЗОРЕЊЕ!

Опасност од повређивања или гушења.



Упозорење: Опасност од пожара / Опасност од материјалне штете и оштећења уређаја.

- Искључијте уређај из електричног напајања и са довода за воду.
- Исеците мрежни електрични кабл на месту које је близу уређаја и одложите га.
- Овај уређај садржи запаљиви гас (R290). Обратите се општинским органима да бисте сазнали како да правилно одложите уређај у отпад.
- Уклоните ручицу од врата да бисте спречили да се деца или кућни љубимци заглаве у бубњу.
- Одложите апарат у складу са важећим прописима за одлагање отпада од електричних и електронских уређаја (WEEE).

3. ОПИС ПРОИЗВОДА

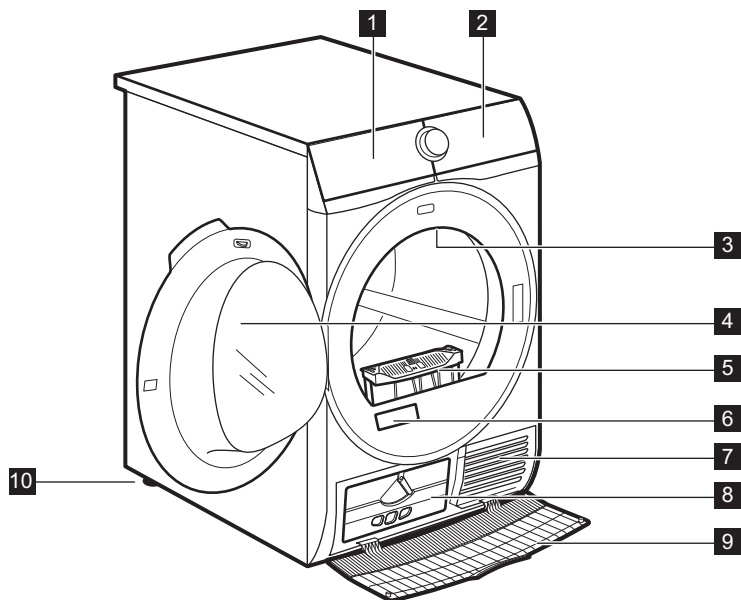

- 1 Резервоар за воду
- 2 Командна табла
- 3 Унутрашње осветљење
- 4 Врата уређаја
- 5 Филтер
- 6 Плоча са техничким карактеристикама и QR кôд
- 7 Прорези за проток ваздуха
- 8 Поклопац кондензатора

- 9 Поклопац кондензатора
- 10 Подесиве ножице



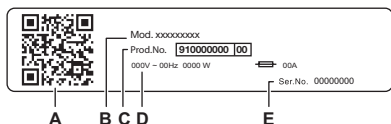

Ради лакшег убацивања веша или постављања уређаја, врата могу да се преокрену (погледајте посебну брошуру).



Подаци са плочице са техничким карактеристикама:

- A. QR кôд
- B. назив модела
- C. број производа
- D. електричне карактеристике
- E. серијски број

Скенирајте **QR кôд** помоћу камере да бисте преузели нашу апликацију из продавнице на свом pamетном уређају и следите потребне кораке. Региструјте производ и искористите га на најбољи начин.

-  Прочитајте спецификације вашег иређаја, документацију и чланке о томе како да користите најбоље функције (Упутство за употребу је такође доступно на aeg.com/manuals)
-  Добијајте савете о коришћењу, решавању проблема, информације о сервису и поправци (такође доступно на aeg.com/support)
-  Купите прибор, потрошну робу и оригиналне резервне делове за ваш уређај (такође доступно на aeg.com/shop)

3.1 Прикључење на електричну мрежу

На крају монтаже прикључите главни кабл за напајање у зидну утичницу.

Плоча са техничким карактеристикама и поглавље „Технички подаци“ наводе потребне електричне карактеристике. Проверите да ли су компатибилне са мрежним напајањем.

Проверите да ли ваша кућна електроинсталација може да издржи максимално потребно оптерећење, узимајући у обзир и све друге уређаје који могу бити у употреби.

Прикључите уређај на уземљену утичницу.

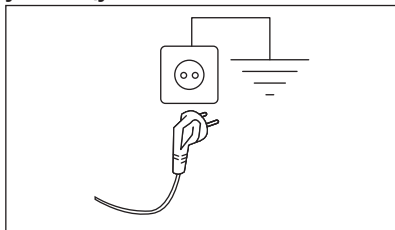

Кабл за напајање мора бити лако доступан након монтаже уређаја.

Обратите се нашем овлашћеном сервисном центру за било какве електричне радове потребне за монтажу овог уређаја.

Произвођач не прихвата никакву одговорност за оштећења или повреде настале услед непоштовања горенаведених мера предострожности.





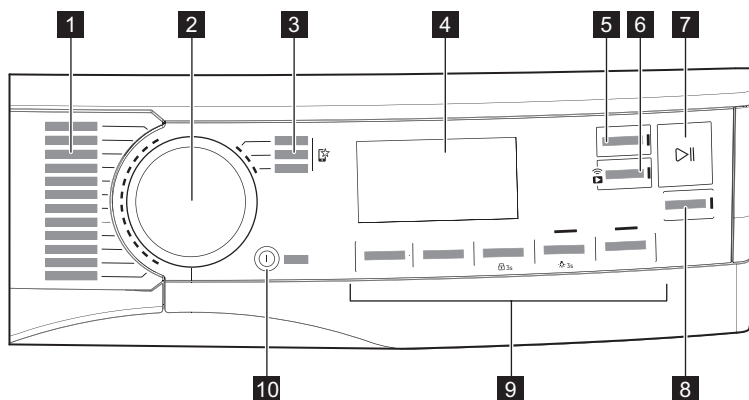

4. ТЕХНИЧКИ ПОДАЦИ

Висина x ширина x дубина	85,0 x 59,6 x 66,3 cm
Максимална дубина код отворених врата уређаја	110,8 cm
Максимална ширина код отворених врата уређаја	95,8 cm
Подесива висина	85,0 cm (+ 1,5 cm – регулација стопала)
Запремина бубња	118 l
Максимална количина веша за прање	9,0 kg
Напон	230 V

Фреквенција	50 Hz
Акустична емисија буке у ваздуху за циклус сушења Еко програма при максималној количини веша	64 dB(A)
Укупна снага	700 W
Примена	Домаћинство
Дозвољена температура просторије	Од +5°C до +35°C
Заштитни омотач пружа заштиту од продирања чврстих честица и влаге, изузев на местима на којима опрема под ниским напонем нема заштиту од влаге	IPX4
Ознака гаса за фрижидер	R290
Тежина	0,149 kg









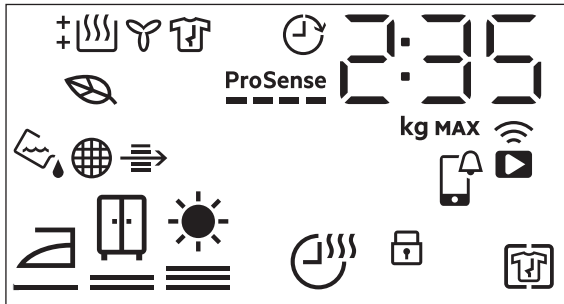



5. КОМАНДНА ТАБЛА







- 1** Програми
- 2** Бирач програма
- 3** Омиљени програми 
- 4** Дисплеј
- 5** Дугме  Завршава се у
- 6** Дугме  Даљинско покретање
- 7** Дугме  Старт/Пауза (Start/Pause)
- 8** Дугме  SyncDry
- 9** Опције
- 10**  Укључено / Искључено (On/Off)
дугме са функцијом мале снаге

5.1 Дисплеј



Симбол на дисплеју	Опис симбола
2 : 35	индикација времена циклуса
8.0 kg MAX	максимална количина веша за прање
0h-24h	завршавањем у селекцији (до 24 ч)
	бежична веза
	даљински управљач
	Проверите обавештење APP
	Дуго против гужвања опција је укључена
	функција за безбедност деце је укључена
	осушеност веша: суво за пеглање, суво за одлагање у орман, екстра суво
	Време суво опција је укључена
	индикатор: <i>испразните резервоар за воду</i>
	индикатор: <i>очистите филтер</i>
	индикатор: <i>проверите кондензатор</i>
	Укључује се да би се назначило када изабрани циклуси и опције имају профил мале потрошње електричне енергије
	индикатор: <i>фаза сушења</i>

Симбол на дисплеју	Опис симбола
	индикатор: <i>фаза хлађења</i>
	индикатор: <i>фаза заштите од гужвања</i>
	Завршава се у опција је укључена
ProSense 	Индикатор ProSense
MAX	индикатор: <i>прекорачена максимална количина веша</i>

6. 📶 ПОДЕШАВАЊИМА WI-FI БЕЖИЧНЕ ВЕЗЕ

У овом поглављу описано је како можете да повежете паметан уређај са Вај-фај мрежом, а потом са мобилним уређајем.

Ова функција вам омогућава да добијате обавештења, као и да надгледате и контролишете машину за сушење веша преко мобилних уређаја.

Вај-фај функционалност је искључена као подразумевано фабричко подешавање.

Да бисте повезали уређај и уживали у целокупном спектру функција и услуга које су вам потребне:

- Бежична мрежа код куће са омогућеном интернет везом.
- Мобилни уређај повезан на бежичну мрежу.

Фреквенција	2,412–2,472 GHz за европско тржиште
Протокол	IEEE 802.11b/g/n
Максимална снага	<20 dBm
Шифровање	WPA, WPA2, WPA3

6.1 QR код на плочици са техничким карактеристикама

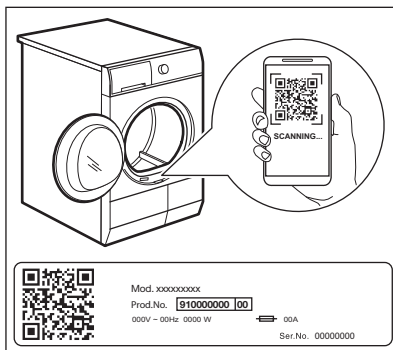

QR код може да се користи на два начина:

- Скенирајте QR код помоћу уграђене апликације камере да бисте преузели нашу апликацију из продавнице апликација на паметном уређају и следите потребне кораке.
- Упаривање паметног уређаја са уређајем ради поједностављивања процеса. Скенирајте QR код помоћу уграђеног скенера QR кодова у нашој апликацији.

6.2 Инсталирање наше апликације



Приликом повезивања машине за сушење веша са апликацијом, држите паметни уређај и стојите близу машине.

Уверите се да је ваш паметни уређај повезан са бежичном мрежом.



1. Идите у продавницу App Store на паметном уређају или скенирајте QR код (погледајте одељак „QR код на плочици са техничким карактеристикама“).
2. Преузмите и инсталирајте нашу апликацију.
3. Проверите да ли је покренута Wi-Fi веза у машини за сушење веша. Ако није, пређите на одељак у наставку.
4. Покрените апликацију. Изаберите државу и језик и пријавите се са својом адресом е-поште и лозинком. Ако немате налог, направите га тако што ћете пратити упутства у нашој апликацији.

6.3 Конфигурација бежичне везе

Пре него што започнете конфигурисање, преузмите и инсталирајте нашу апликацију на паметном уређају.

1. Притисните дугме  Укључено / Искључено (On/Off) да бисте укључили уређај.
2. Сачекајте приближно 8 секунди.
3. Притисните и задржите дугме  Даљинско покретање на око 3 секунде док не чујете један „клик“.

Симболи:  и  се појављују на дисплеју. После само неколико секунди треперења симбол:  остаје. Уређај се повезује и потребно је око 10 секунди да се активира бежични модул. Када је спремно, симбол:  (**Access Point**) се појављује на дисплеју. **Access Point** се отвара на око 5 минута.

4. Конфигуришите нашу апликацију на свом паметном уређају и пратите упутства са екрана за повезивање уређаја са Вај-фај мрежом.
5. Ако је веза успостављена, симбол  је искључен и икона Вај-фај мреже  непрекидно светли.



Сваки пут када укључите уређај, он ће се аутоматски повезати на мрежу.

Када се успостави веза, симбол:  престају да трепере.

Да бисте искључили бежичну везу,





додирните и задржите дугме  Даљинско покретање док не чујете један „клик“.

Симбол: **OFF** се појављује на дисплеју.



Уређај чува последњу конфигурацију везе. Да бисте користили бежичне функције уређаја, бежична веза мора да буде у режиму **On**.

Да бисте уклонили бежичне акредитиве,

додирните и задржите дугме  Даљинско покретање на око 10 секунди док не чујете 2 звучна сигнала. Симбол:    се појављује на дисплеју.

6.4 Даљински старт



Наша апликација вам омогућава да помоћу мобилног уређаја управљате процесом прања веша.

Садржи велики број програма, корисних функција и података о производу савршено прилагођених уређају.

Помоћу апликације можете да бирате програме који су вам већ доступни на командној табли уређаја, плус можете да откључате и додатне програме који су доступни само путем мобилног уређаја.

Додатни програми се временом могу мењати уз нове верзије апликације.

То је персонализована нега рубља – и то помоћу вашег мобилног уређаја.

Даљински старт вам омогућава да стартујете циклус преко даљинског управљача.



Даљински управљач се аутоматски активира кад притиснете дугме ▶|| Старт/Пауза да бисте стартовали програм, али је такође могуће даљински стартовати програм сушења.

Даљински старт

Брзи додир овог дугмета активира функцију „Даљински старт“ која вам омогућава да покренете, паузирате и зауставите уређај на даљину.

Одговарајућа лампица се искључује и одговарајућа икона се појављује на дисплеју.



Ако подесите програм путем апликације, а он се не подудара са позицијом командног дугмета, текст се појављује наизменично са трајањем програма.

Притисните и држите ово дугме дуже време да бисте обезбедили још две функције:

- држите га притиснутог на 3 секунде све док се не огласи клик: Вај-фај је укључен и искључен.
- држите га 10 секунди све док се не огласи двоструки звучни сигнал и појави на дисплеју: да бисте ресетовали мрежне акредитиве.

6.5 Ажурирање путем интернета

УПОЗОРЕЊЕ!

Током ажурирања никако не гасите и не искључујте уређај из струје.

Апликација може да предложи ажурирање ради преузимања нових функција.

Ажурирање се прихвата само преко апликације.

Ако програм ради, апликација обавештава да ће се ажурирање покренути на крају програма.

Током ажурирања, уређај приказује на дисплеју.

Уређај ће моћи поново да се користи по завршетку ажурирања, без икаквог обавештења о успешном ажурирању.

Ако дође до грешке, уређај на дисплеју приказује : само притисните било које дугме или окрените дугме за избор да бисте се вратили на нормалну употребу.

6.6 Увек укључен Вај-фај

Функција Увек укључен Вај-фај може да се активира само помоћу наше апликације.

Ова функција одржава везу уређаја са мрежом чак и када је уређај искључен, тако да увек може да се пробуди и управља даљински са вашег уређаја.

Индикатор се наизменично укључује и искључује (1 секунд укључен, 5 секунди искључен).

Уређај је могуће укључити притиском на дугме Укључено / Искључено (On/Off) или путем апликације.



Функција Увек укључен Вај-фај може да утиче на потрошњу енергије. Функција Увек укључен Вај-фај је подразумевано онемогућена.

7. ПРОГРАМИ

7.1 Наша апликација и додатни скривени програми

Наша апликација вам обезбеђује велики избор додатних скривених програма.

Повежите уређај са апликацијом и моћи ћете да одаберете програм за сушење који највише одговара вашим потребама.

Такође можете запамтити било који од скривених циклуса у положајима омиљених програма . Избор програма са

уређаја директно се односи на пасус „Омиљени програми  у одељку „Опције”.























Називи програма су подложни променама у зависности од тржишних захтева без претходне најаве.

Наша апликација садржи комплетан опис сваког програма.

Sportswear Training Gear Soccer/Rugby Running Shoes Curtains	Towels Pet Hair Easy Iron Anti-Allergy Vapour Denim	Baby Linen Drying Rack
--	---	------------------------------

7.2 Програм

























Програм	Количина веша 1)	Својства / ознака материјала 2)
MixDry	5,0 kg	Осмишљено за рутинско сушење онога што перете без сортирања. Равномерно суши одећу за свакодневно ношење од памука, мешавине памука и синтетике, и синтетике. /   
Есо 3) 4)	9,0 kg	Програм је погодан за сушење мокрог памучног веша и то је најефикаснији програм за сушење памучног веша у смислу потрошње енергије. Ниво осушености није подесив и подразумевано је подешен на ормар сув / спремно за одлагање. /  
Памук (Cottons)	9,0 kg	Програм за беле и обојене памучне тканине. Подразумевана подешавања су на нивоу сувоће спремности за одлагање. /  
Синтетика (Synthetics)	4,0 kg	Мешана одећа која садржи углавном синтетичка влакна попут полиестера, полиамида итд. /   
Осетљиво (Delicates)	2,0 kg	Препоручује се за генеричке осетљиве тканине као што су вискоза, зрак, акрил и њихове мешавине. /   

Програм	Количина веша 1)	Својства / ознака материјала 2)
  Вуна (Wool)	1,0 kg	<p>Пажљиво суши вунене одевне предмете који могу да се перу ручно или у машини. Уклоните одећу из машине одмах по завршетку програма.</p>  <p>Циклус сушења вуне на овој машини за сушење тестирала је и одобрила компанија The Woolmark Company. Овај циклус је погодан за сушење одевних предмета од вуне са ознаком „ручно прање“ под условом да су одевни предмети опрани у Woolmark одобреном циклусу прања на руке и осушени у складу са произвођачким упутством. M2001 Симбол Woolmark је ознака сертификата у многим земљама.</p>
Свила	0,5 kg	<p>Чува облик осетљиве свилене одеће која може да се перу ручно или у машини, умањујући гужвање користећи благ топао ваздух и меке покрете.</p> 
Креветнина (Bedlinen) XL	4,5 kg	<p>Суши до три комплета постељине одједном. Умањује увртање и запетљавање великих предмета како би се осигурало да свака постељина достигне уједначену сувоћу без влажних тачака.</p> 
 Outdoor	2,0 kg	<p>Одржава функционалност тканина одеће за спољну употребу направљених од техничког текстила и обнавља водоодбојност на водоотпорним јакнама и јакнама са уклонљивим поставом (погодним за сушење у машини за сушење веша).</p> 
 Хигијена (Hygiene)	5,0 kg	<p>Суши и дезинфикује одећу и друге предмете одржавањем температуре изнад 60 °C дуже време и уклањањем 99,9% бактерија и вируса⁵⁾. Напомена: Овај циклус треба користити само за влажне предмете. Није погодан за осетљив веш.</p> 
Јоргани (Duvet)	3,0 kg	<p>Обезбеђује правилно сушење унутрашњих делова кроз једноструке или двоструке јоргане, јастуке и тапацирану ћебад.</p> 

Програм	Количина веша 1)	Својства / ознака материјала 2)
Освежи (Refresh)	1,0 kg	Само за суву одећу Кратак циклус на ниској температури који помаже у уклањању мириса из мале количине одеће. Назначено и за суву одећу која је дуго била у одложена. 

- 1) Максимална тежина се односи на сув веш.
- 2) За значење ознаке материјала погледајте одељак *СВАКОДНЕВНА УПОТРЕБА: Припрема веша*.
- 3) Ово је референтни програм се користи за процену усаглашености са британским прописима о еко-дизајну и означавању енергетске ефикасности, Уредбом (ЕУ) 2023/2533 и Уредбом (ЕУ) 2023/2534. Овај програм је у стању да осуши памучни веш од почетног садржаја влаге веша од 60% на циљни коначни садржај влаге веша од 0%.
- 4) Програм Еко једнак је  Памук (Cottons) Есо што је „Стандардни програм за памук” према Уредби бр. 392/2012 Комисије ЕУ. Погодан је за сушење нормално влажног памучног веша.
- 5) Тестирано на бактерије Escherichia coli, Candida albicans и MS2 Bacteriophage. Независно испитивање је спровела компанија Swissatest Testmaterialien AG 2021. године (Извештај о испитивању бр. 20212038).

Програм и компатибилност избора опција

Програм 1)	Опције			
	 Ниво сувоће	 Време суво	 Дуго против гуњања	 dB њути
MixDry	 	■	■	■
Есо			■	
Памук (Cottons)	  	■	■	■
Синтетика (Synthetics)	  	■	■	■
Осетљиво (Delicates)	 2)		■	
  Вуна (Wool)		■ 3) 4)		
Свила	 2)		■	
Креветнина (Bedlinen) XL	  	■	■	
 Outdoor	 2)		■	
 Хигијена (Hygiene)	 2)		■	
Јоргани (Duvet)	 2)		■	

Опције

Програм 1)

Ниво сувоће



Време суво



Дуго против гужвања

dB ћути

Освежи (Refresh) ■

- 1) Упоредо са програмом, можете да изаберете једну или више опција у исто време.
- 2) Подразумевано подешавање
- 3) Погледајте одељак ОПЦИЈЕ:
- 4) Време суво за програм Вуна (Wool)

8. ОПЦИЈЕ

8.1 Ниво сувоће

Ова опција помаже да се постигне захтевани ниво осушености веша. Можете да изаберете ниво осушености:



спремно за пеглање – ниво суво за пеглање

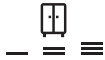

спремно за одлагање – ниво суво за орман¹⁾

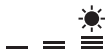

спремно за одлагање – ниво изузетно суво

- 1) Подразумевани избор који је повезан са програмом

Подешавање циљне коначне влажности



То може бити неопходно с обзиром да на резултате сушења утичу многи услови, нпр. тип воде, напон електричне мреже или температура итд.

КАКО ПОСТИЋИ САВРШЕНО СУШЕЊЕ:

1. Покушајте да подесите опције нивоа осушености (погледајте горенаведене опције *Ниво сувоће*).
2. Ако желите додатно да повећате резултате сушења веша, можете да измените подразумевано подешавање осушености (погледајте доле). Ово подешавање ће деловати на већину програма, осим на програме **Есо**, Вуна (Wool), Јоргани (Duvet), Довн јакне (Down Jackets), Освежи (Refresh) ако су доступни на машини.

Да бисте променили подразумевани степен циљане коначне влажности:

1. Укључите уређај.
2. Изаберите 1 од доступних програма.
3. Истовремено додирните и задржите дугмад **Време суво** и **Дуго против гужвања**.

На дисплеју се појављује један од следећих симбола:

□ □ – Максимална осушеност

□ □ = – Изузетна осушеност

□ □ = – Стандардна осушеност

4. Више пута додирните дугме **Старт/Пауза** док не достигнете жељену циљну крајњу влагу.

Dryness Level (осушеност)	Симбол на дисплеју	
максимална осушеност	+ []	[00]
сувљи веш	+ []	[00=]
стандардно сув веш	[]	[00≡]

5. Да бисте меморисали подешавање, истовремено додирните и задржите притиснуту дугмад **Време суво** и **Дуго против гужвања** око 2 секунде.



У случају машина повезаних на Вај-фај мрежу приказује се анимација са **ProSense** траке на неколико секунди да би се указало на то да ваш апарат ажурира податке у облаку. Ако се уместо тога режим промени ротацијом дугмета или искључивањем уређаја, синхронизација података ће бити обављена током првог поновног повезивања на Вај-фај мрежу.

8.2 Време суво

За: Програми Памук (Cottons), Креветнина (Bedlinen), **XL**, Синтетика (Synthetics) и MixDry. Омогућава корисницима да подесе време сушења од минималних 10 минута до максималних 2 часа (у корацима од 10 минута). Када је ова опција на максимуму, индикатор количине веша нестаје.



Циклус траје онолико дуго колико је подешено време сушења, без обзира на количину и ниво осушености веша.

ПРЕПОРУЧЕНО ВРЕМЕ СУШЕЊА

до 10 мин	дејство само хладног ваздуха (без грејања).
10 - 40 мин	додатно сушење за већу сувоћу после претходног циклуса сушења.

ПРЕПОРУЧЕНО ВРЕМЕ СУШЕЊА

> 40 мин потпуно сушење малих количина веша до 4 kg, добро центрифугираних (>1200 o/min).

Време суво (Време сушења) за програм Вуна (Wool) (Вуна)

Опција применљива за програм Вуна (Wool) (Вуна) за прилагођавање коначног нивоа осушености на више или мање суво.

8.3 Дуго против гужвања

Продужава до 120 минута фазу против гужвања (30 минута) на крају циклуса сушења. Након фазе сушења бубањ се окреће с времена на време како би се спречило гужвање одеће. Веш може да се извади током фазе против гужвања.

8.4 Дуго против гужвања

Уређај ради са мањим нивоом буке, без утицаја на квалитет сушења. Уређај ради полако са дужим трајањем циклуса.

8.5 Крај сигнал

Звучни сигнал се оглашава:

- на крају циклуса
- на почетку и крају фазе заштите од гужвања.

Звучни сигнал је подразумевано увек укључен. Ову опцију можете да користите за активацију или деактивацију звука.

8.6 Завршава се у



Ова опција омогућава избор времена у оквиру којег програм треба да се прекине. Када се активира, машина чека прави тренутак да започне процес сушења.

Време Завршава се у је збир времена у приправности и времена сушења.

8.7 Омиљени програми

Ови положаји бирача су доступни након што се уређај повеже на Вај-фај.

Омиљени програми могу да се подесе и чувају путем апликације само бирајући од доступних који су подељени у три категорије назначене на командној табли.

Када се омиљени програми подесе, можете да изаберете један од њих путем апликације или тако што ћете бирач програма окренути у релевантни положај: одговарајуће лампице ће засијати и информације на екрану ће се ажурирати у складу са тим.



Омиљени програми се могу отказати помоћу повезане команде апликације или притискањем фабрички подразумеване комбинације тастера.

8.8 Даљински старт

Брзи додир овог дугмета активира функцију „Даљински старт“ која вам омогућава да покренете, паузирате и зауставите уређај на даљину.

Одговарајућа лампица се искључује и одговарајућа икона се појављује на дисплеју.



Ако подесите програм путем апликације, а он се не подудара са позицијом командног дугмета, текст **PPP** се појављује наизменично са трајањем програма.

Притисните и држите ово дугме дуже време да бисте обезбедили још две функције:

- држите га притиснутог на 3 секунде све док се не огласи клик: Вај-фај је укључен и искључен.
- држите га 10 секунди све док се не огласи двоструки звучни сигнал и **---** појави на дисплеју: да бисте ресетовали мрежне акредитиве.

8.9 Функција SyncDry

Ова функција омогућава вашој машини за сушење веша да аутоматски подеси најприкладнији програм који се подудара са последњим програмом прања који је извршен. Све што треба да урадите је да покренете програм сушења када се машина за сушење веша напуни. Друго подешавање програма или опција на машини за сушење веша није потребно.

Када се програм прања заврши, веш машина преноси податке програма путем кућног Вај-фај рутера на AEG облак, као и до машине за сушење веша.



Да бисте користили функцију SyncDry, AEG машина за сушење веша и машина за прање веша морају да буду повезане са истом кућном мрежом и упарене са нашом апликацијом.

Да бисте активирали функцију:

1. Када се циклус прања заврши, ставите опран веш у машину за сушење веша.
2. Додирните дугме **SyncDry**.
3. Сви симболи на дисплеју ће остати искључени осим иконе за **Вај-фај** и **ProSense** траке које се покрећу у анимацији на неколико секунди док уређај тражи податке из облака.
4. Дисплеј ће се аутоматски ажурирати предложеним програмом. Након 10 секунди, ако преузимање података није успело, LED индикатор дугмета се искључује и машина даје звучни сигнал грешке. Затим се претходно изабрани програм поново успоставља.
5. Додирните дугме  **Старт/Пауза (Start/Pause)** да бисте започели процес сушења.





Када је програм **SyncDry** подешен, кориснику је и даље дозвољено да мења опције или да изабере други програм ротирајући дугме за избор или помоћу апликације. У таквим случајевима LED индикатор дугмета **SyncDry** ће се искључити да би означио да више није активан предложени програм; аутоматски програм **SyncDry** може поново да се изабере притиском на повезано дугме док подаци не буду доступни у облаку.



9. ПОДЕШАВАЊА

9.1 Деактивирање индикатора резервоара за воду



*Индикатор резервоара за воду је подразумевано активиран. *Он светли на крају циклуса сушења или током овог циклуса ако је резервоар за воду пун. Ако је монтирана опрема за одвођење воде, резервоар се аутоматски празни и индикатор може да се деактивира.*

Да бисте деактивирали индикатор:

1. Укључите уређај.
2. Изаберите 1 од доступних програма.
3. Истовремено додирните и задржите притиснуту дугмад  **ЋУТИ** и  **Крај сигнал**.

Индикатор резервоара за воду:  је искључен и појављује се симбол  – индикатор резервоара за воду је трајно **деактивиран**





Да бисте поново активирали индикатор резервоара за воду, поново следите горенаведени поступак. Индикатор резервоара за воду:  је укључен и појављује се симбол  – индикатор резервоара за воду је трајно **активиран**

9.2 Бројач радних сати

Ова функција даје могућност приказивања укупног времена рада уређаја у часовима, што се рачуна од тренутка када се први пут укључи. Приказано је стварно време рада циклуса (не обухвата паузе или време одложеног старта).

Да би се појавила на дисплеју, пратите следеће кораке:

1. Укључите уређај притиском на дугме  **Укључено / Искључено (On/Off)**.
2. Притисните и задржите дугмад  **Време суво** и  **Ниво сувоће** на неколико секунди.
3. Након 3 секунде укупни сати рада уређаја приказани су на дисплеју: нпр. ако је време рада **1276** часова, дисплеј приказује текст **Hr** на 2 секунде, затим **12** на 2 секунде и након тога **76**. Ова вредност се приказује са низом од по две цифре: прве две цифре означавају хиљаде и стотине, а друга две цифре означавају десетине и јединице.



Да бисте изашли из овог режима, притисните било које дугме, окрените дугме за избор у други положај или искључите уређај.

9.3 Подразумеване фабричке вредности

Ова функција омогућава враћање на подразумевана подешавања. Сачуване опције и режими рада биће ресетовани. Такође ће уклонити акредитиве Вај-фај мреже из меморије уређаја и ресетовати персонализованих поставки програма.

Да бисте **активирали** ову опцију, обавите следеће:

1. Укључите уређај притиском на дугме  **Укључено / Искључено (On/Off)**.
2. Сачекајте приближно 8 секунди.

3. Притисните и задржите дугмад  **ћути** и  **Дуго против гужвања** на неколико секунди.
4. Уређај ће потврдити операцију приказивањем **---**.



Ако овај поступак не ради (до чега може доћи због истека времена или погрешне комбинације тастера), искључите уређај и поновите поступак из почетка.

10. ПРЕ ПРВЕ УПОТРЕБЕ



Браве са задње стране бубња аутоматски се уклањају када се машина за сушење активира по први пут. Том приликом може се чути бука.

За откључавање брава са задње стране бубња:

1. Укључите уређај.
2. Подесите било који програм.
3. Притисните дугме Старт/Пауза. Бубањ почиње да се окреће. Браве са задње стране бубња се аутоматски деактивирају.

Пре употребе уређаја за сушење предмета:

- Бубањ машине за сушење веша очистите влажном крпом.
- Покрените програм који траје 1 сат са влажним вешом.



На почетку циклуса сушења (првих 3-5 min.) ниво звука може бити нешто виши. Ово се дешава услед активирања компресора. Ово је уобичајено код уређаја које покреће компресор, попут фрижидера и замрзивача.

10.1 Необичан мирис

Уређај је чврсто запакован.

Након распакивања производа можете осетити необичан мирис. То је нормално код потпуно нових производа.

Уређај је направљен од више различитих врста материјала који сви заједно могу да стварају необичан мирис.

Током извесног периода коришћења, након неколико циклуса сушења, необичан мирис постепено нестаје.

10.2 Звуци



Током циклуса сушења могу се чути различити звуци. То су сасвим нормални звуци који се чују током рада.

Радни компресор.

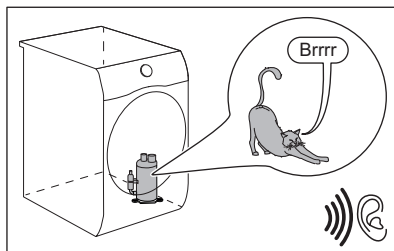

Ротирајући бубањ.

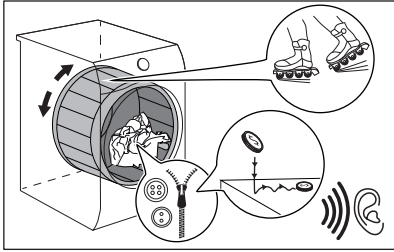

Радни вентилатори.

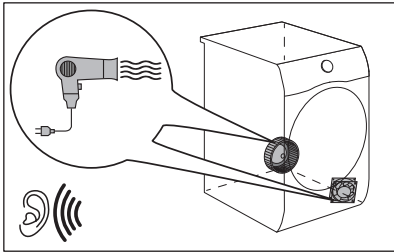

Радна пумпа и пренос кондензата у резервоар.

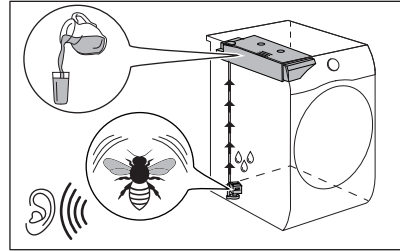

11. СВАКОДНЕВНА УПОТРЕБА

11.1 Припрема веша



Пуњење бубња до максималног капацитета назначеног за одговарајуће програме допринеће уштеди енергије.



Врло често се одећа након циклуса прања потпуно згњечи и запетља. Сушење згњечене и запетљане одеће није ефикасно.

Да бисте се уверили у правилан проток ваздуха и равномерно сушење, препоручује се да протресете одећу и убацујете један по један комад у сушилицу.

Да бисте обезбедили правилан процес сушења:

- Затворите патент затвараче.
- Закопчајте дугмад на јорганским прекривачима.

- Не сушите одрешене кравате и траке (нпр. траке од кецеље). Вежите их пре но што покренете неки програм.
- Уклоните све предмете из џепова.
- Извртите на поставу предмете са унутрашњим слојем направљеним од памука. Памучни слој мора увек да буде окренут ка споља.
- Увек подесите програм који одговара врсти веша који се суши.
- Не стављајте заједно светле и тамне боје.
- Користите програм који је погодан за памучни веш, жерсеј и плетену одећу, како бисте умањили скупљање веша.
- Не прекорачујте максималну количину веша која је наведена у одељку о програмима или приказана на дисплеју.
- Сушите искључиво веш који је погодан за сушење у машини за сушење. Због тога увек погледајте етикету на вешу.
- Не сушите истовремено мале и велике предмете. Мали предмети могу да се заглаве унутар великих и да остану влажни.

- Протресите велике комаде одеће, тканине, пре стављања у сушилицу.

Тако се избегавају влажна места унутар тканине након циклуса сушења.

Ознака материјала	Опис
<input type="checkbox"/>	Веш је предвиђен за сушење у машини за сушење.
<input type="checkbox"/>	Веш је предвиђен за сушење у машини за сушење на већим температурама.
<input type="checkbox"/>	Веш је предвиђен за сушење у машини за сушење само на ниским температурама.
<input checked="" type="checkbox"/>	Веш није предвиђен за сушење у машини за сушење.

11.2 За најбоље резултате сушења

- Изабрани програм мора одговарати врсти сушене одеће.
- Филтер мора бити чист. Зачепљен филтер не суши ефикасно.
- Препоручљиво је протресити предмете пре убацивања. Растресени комади одеће се лакше суше.
- Мора се поштовати препоручена количина сушене одеће.
- Отвори за ваздух морају бити чисти.

11.3 Убацивање веша

ОПРЕЗ

Уверите се да веш није заглављен између врата уређаја и гуменог заптивача.

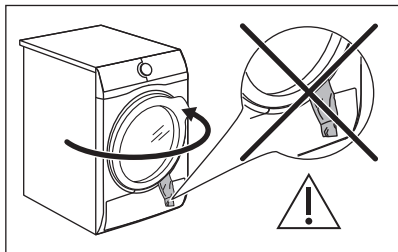

1. Повуците и отворите врата уређаја.
2. Убаците веш, комад по комад.
3. Затворите врата уређаја.

11.4 Укључивање уређаја

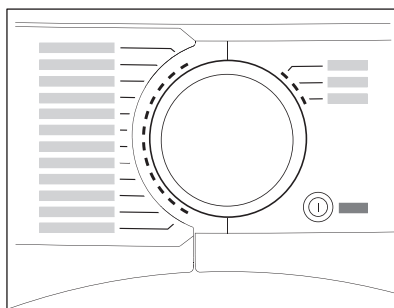

За укључивање уређаја:

Притисните дугме  Укључено / Искључено (On/Off).

Ако је уређај укључен, неки индикатори се појављују на дисплеју.

11.5 Режим мале снаге

Да би се редуковала потрошња електричне енергије, ова функција аутоматски деактивира уређај:

- Након 5 минута ако не покренете програм.
- Након 5 минута од краја програма или фазе заштите од гужвања.



Када апарат уђе у режим мале снаге, екран и иконе се искључују. Можете поново да их активирате притиском на дугме Укључено / Искључено (On/Off).



Ако је Вај-фај укључен и даљински управљач омогућен, икона за даљински старт  остаје, чак и када уређај пређе у режим мале снаге.

11.6 Подешавање програма

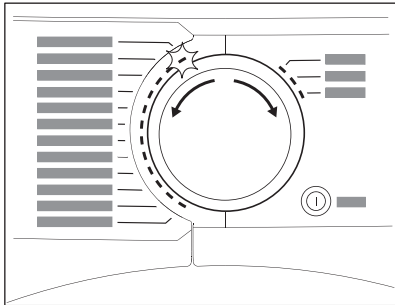

Користите бирач програма да бисте подесили програм.

На екрану се појављује приближно трајање програма.



Стварно време сушења зависи од врсте веша (количине и састава), температуре просторије и почетне влажности веша након фазе центрифугирања.

11.7 Опције

Заједно са програмом можете да подесите једну или више опција.

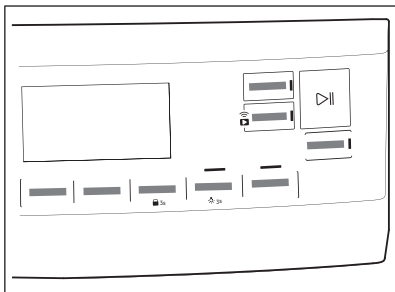



Да бисте активирали или деактивирали опцију, притисните одговарајуће дугме.

његов симбол се појављује на дисплеју или LED индикатор изнад одговарајућег дугмета светли.

11.8 Опција блокаде за безбедност деце

Ако изаберете функцију „Блокада за безбедност деце“, спречавате да се деца играју са уређајем. Опција блокаде за безбедност деце блокира сву додирну дугмад и бирач програма (ова опција не блокира дугме  **Укључено / Искључено (On/Off)**).

Опцију за безбедност деце можете да активирате:

- пре него што додирнете дугме  **Старт/Пауза (Start/Pause)** – уређај не може да се покрене
- пошто додирнете дугме  **Старт/Пауза (Start/Pause)** – програми и избор опција нису доступни.

Активирање опције за безбедност деце:



1. Укључите машину за сушење веша.
2. Изаберите 1 од доступних програма.
3. Додирните и задржите дугме  **Дуго против гужвања** око 3 секунде.

На дисплеју се појављује симбол .

4. Да бисте деактивирали блок. за безб. деце, поново притисните дугме изнад док симбол не нестане.

11.9 Покретање програма

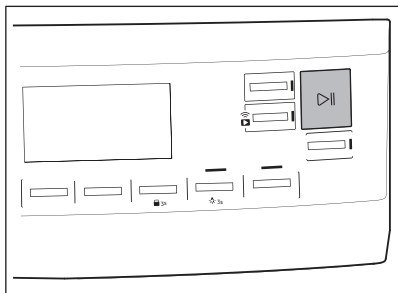

Да бисте покренули програм:

Додирните дугме **▶||** **Старт/Пауза (Start/Pause)**.

Уређај се покреће и LED индикатор изнад дугмета престаје да трепери и остаје укључен.

11.10 Покретање програма помоћу **⌚** Завршава се у

Да бисте подесили опцију Завршава се у :

1. Подесите програм и опције сушења.
2. Узастопно додирните **⌚** Завршава се у док дисплеј не прикаже жељено време у оквиру којег програм треба да се заврши (нпр. **12h** ако програм мора да се заврши у року од 12 часова.)
3. Додирните дугме **▶||** Старт/Пауза (Start/Pause). Бубањ почиње да се окреће да би извршио процену **ProSense**, ако је предвиђена изабраним програмом.
4. Уређај започиње одбројавање до краја програма и програм ће почети у правом тренутку за завршетак.

11.11 Детекција количине веша **ProSense**



Технологија **ProSense** детектује количину унетог веша дефинишући трајање програма. Ради са већином програма.

Након подешавања програма сушења, светли икона **ProSense** ако је детекција унетог веша применљива.

Када додирнете дугме **▶||** Старт/Пауза (Start/Pause), функција **ProSense** почиње детекцију унетог веша:

1. Уређај детектује количину у току првог минута: индикатор трепери, црте испод иконе се померају напред-назад **ProSense**  и бубањ се на кратко окреће.
2. Када бубањ престане да се окреће, екран приказује ново трајање програма прилагођено детектованој количини веша. Број цртица, од 1 до 4, представља процењену количину веша. 4 цртице представљају максимални износ количине веша за изабрани програм.



У случају **прекомерне количине веша у бубњу**, индикатор максималне наведене количине веша се поново

укључује и индикатор **MAX** трепери. У овом случају, током првих 30 секунди могуће је отворити врата и извадити вишак веша. Када извадите вишак, додирните дугме **▶||** Старт/Пауза (Start/Pause) да бисте поново покренули програм. Ако се количина веша не смањи, програм се свакако покреће. У том случају није могуће гарантовати најбоље резултате.

11.12 Промена програма

Да бисте променили програм:

1. Притисните дугме **Ⓛ** Укључено / Искључено (On/Off) да бисте искључили уређај.
2. Поново притисните дугме **Ⓛ** Укључено / Искључено (On/Off) да бисте укључили уређај.
3. Подесите нови програм.

11.13 Крај програма



Очистите филтер и испразните резервоар са водом након сваког циклуса сушења. (Погледајте одељак НЕГА И ЧИШЋЕЊЕ.)

Ако је циклус сушења завршен, на дисплеју се појављује симбол . Ако је активирана опција Крај сигнал, звучни сигнал се чује испрекидано током једног минута.



Ако не искључите уређај, покреће се фаза против гужвања (не активира се са свим програмима). Треперење симбола означава извршавање фазе против гужвања. Веш може да се извади док траје ова фаза.

Да бисте извадили веш:

1. Притисните дугме Укључено / Искључено (On/Off) на две секунде да бисте искључили уређај.
2. Отворите врата уређаја.
3. Извадите веш.
4. Затворите врата уређаја.

Могући узроци незадовољавајућег сушења:

- Неодговарајућа подешавања подразумеваног нивоа осушености. Погледајте поглавље *Подешавање циљне коначне влажности*

- Температура просторије је прениска или превисока. Оптимална температуре просторије износи 18–25 °C.



Оставите врата благо отворена после сваког циклуса да бисте избегли влагу.

11.14 Светло бубња је укључено

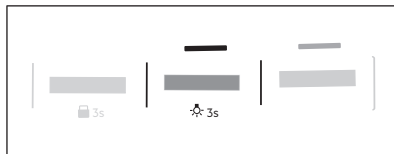

Додирните и задржите дугме **ЋУТИ** око 3 секунде.

Светло унутар бубња је укључено.

11.15 Могући узроци незадовољавајућег сушења:

- Филтер је зачепљен. Зачепљен филтер не суши ефикасно.
- Вентилациони отвори су запушени.
- Сензор влажности је запрљан.
- Бубањ је прљав.
- Неодговарајућа подешавања подразумеваног нивоа осушености. Погледајте поглавље *Подешавање циљне коначне влажности*
- Температура просторије је прениска или превисока. Оптимална температуре просторије износи 18–25 °C.

12. КОРИСНИ САВЕТИ

12.1 Еколошки савети



Пуњење бубња до максималног капацитета назначеног за одговарајуће програме допринеће уштеди енергије.

- Добро оцедите веш пре сушења.

- Немојте да прекорачујете количину веша која је назначена у одељку програма.
- Након сваког циклуса сушења очистите филтер.
- Немојте да користите омекшивач тканина за прање, а затим сушење. Веш у машини за сушење веша аутоматски постаје мек.
- Вода из резервоара са водом може да се користи за пеглање одеће. Прво морате да филтрирате воду да бисте

- уклонили преостала текстилна влакна (погодан је једноставан филтер за кафу).
- Прорези за ваздух који се налазе на дну уређаја нека увек буди чисти.



- Уверите се да постоји добар проток ваздуха на месту где уређај треба да се инсталира.

13. НЕГА И ЧИШЋЕЊЕ

13.1 Распоред периодичног чишћења

Периодично чишћење помаже да се продужи радни век вашег уређаја.

Оријентациони план периодичног чишћења:

Чишћење филтера	Кад индикатор  трепће
Испразните резервоар воде	Кад индикатор  трепће
Чишћење кондензатора	Кад индикатор  трепће
Чишћење сензора влажности	Најмање 3 или 4 пута годишње
Чишћење бубња	Свака два месеца
Чишћење контролне табле и кућишта	Свака два месеца
Чишћење вентилационих отвора	Свака два месеца

Ако се уређај неће користити дуже време искључите уређај из струје.

У наредним пасусима објашњено је како се чисти сваки поједини део.

13.2 Уклањање ситних предмета



Уверите се да су џепови празни и да су сви лабави елементи везани пре покретања циклуса сушења. Погледајте одељак „Припрема веша”.

Уклоните све ситне предмете које можете наћи у бубњу након циклуса сушења (нпр. металне копче, дугмад, новчићи итд.).

13.3 Чишћење филтера

На крају сваког циклуса, на дисплеју се пали симбол  *Филтер* и морате да очистите филтер.



На филтеру се задржавају ситна влакна током циклуса.



Да бисте постигли најбоље резултате сушења, редовно чистите филтер. Запушени филтер узрокује дужи циклус сушења и као последицу се повећава потрошњу енергије. Филтер чистите ручно. Користите усисивач ако је потребно.



ОПРЕЗ

Приликом чишћења филтера, влакна треба бацити у канту за смеће, а не испирати кроз одвод, како би се избегло ширење микропластике у коришћеном водоводном систему.

1. Отворите врата. Повуците филтер нагоре.

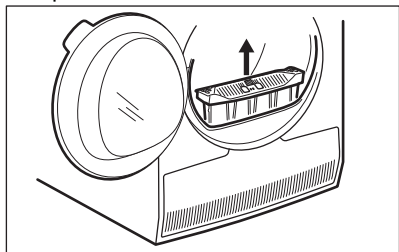

2. Гурните куку да бисте отворили филтер.

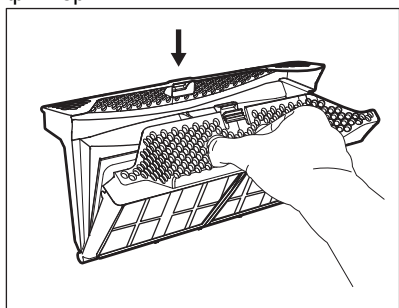

3. Прикупите влакна руком из оба унутрашња дела филтера.

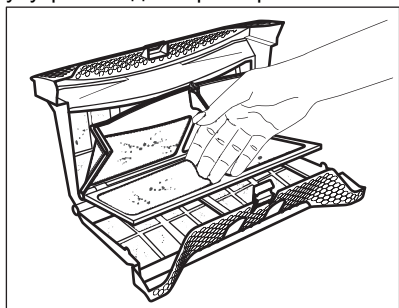

Баците влакна у корпу за смеће.

4. По потреби, очистите филтер усисивачем. Затворите филтер.
5. Ако је неопходно, извадите влакна из лежишта и заптивке филтера. Можете да користите усисивач. Вратите

филтер назад у отвор за филтер.

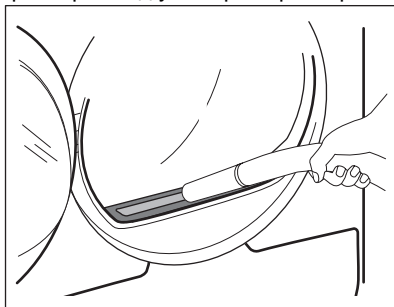

13.4 Пажњење резервоара за воду

Испразните резервоар кондензоване воде након сваког сушења.

Ако је резервоар са кондензованом водом пун, програм се аутоматски зауставља.

Симбол  Резервоар се појављује на дисплеју и морате да испразните резервоар за воду.

Да бисте испразнили резервоар за воду:

1. Извуците резервоар за воду и држите га у хоризонталном положају.

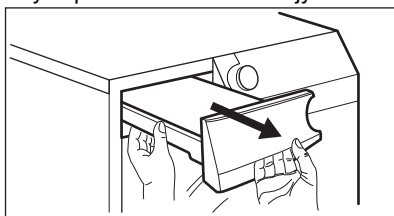

2. Повуците пластични део за повезивање и испразните воду у сливник или сличан прикључак.

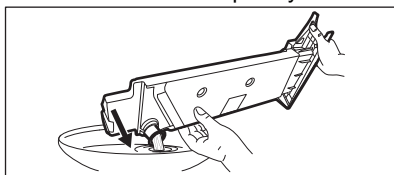

3. Гурните назад пластични део за повезивање и поставите резервоар за воду назад на његово место.
4. За наставак програма притисните дугме  Старт/Пауза (Start/Pause).

13.5 Чишћење кондензатора

Ако симбол \Rightarrow Кондензатор трепери на дисплеју, проверите кондензатор и његову преграду. Ако има прљавштине, очистите је. Проверу обавите најмање једном у шест месеци.

⚠ УПОЗОРЕЊЕ!

Не додирујте металне површине голим рукама. Ризик од повреде. Носите заштитне рукавице. Чистите пажљиво како не бисте оштетили металну површину.

⚠ ОПРЕЗ

Немојте да користите тврди наставак на усисивачу за уклањање нечистоћа из кондензатора. На тај начин се могу оштетити ребра кондензатора, што доводи до слабијих перформанси уређаја и дужег времена сушења.

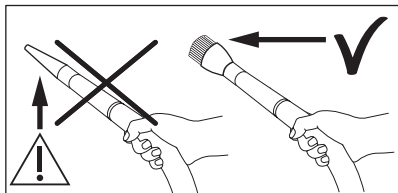

Да бисте обавили преглед:

1. Отворите врата. Повуците филтер нагоре.

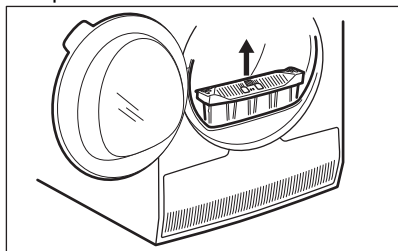

2. Отворите поклопац кондензатора.

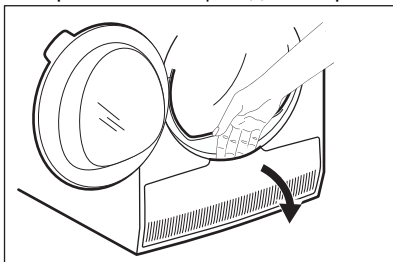

3. Окрените ручицу да бисте откључали поклопац кондензатора.

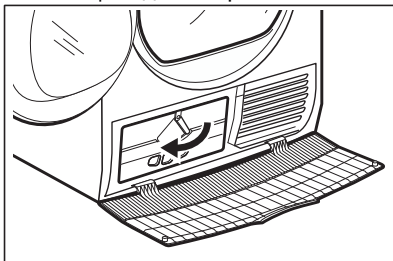

4. Спустите поклопац кондензатора.

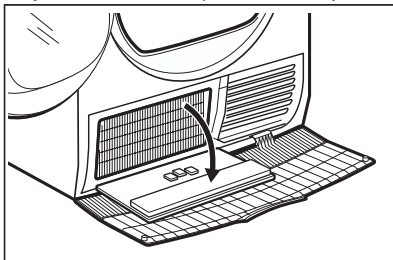

5. Ако је потребно, уклоните длачице из кондензатора и одељка у коме се он налази. Можете да користите усисивач са наставком четке.

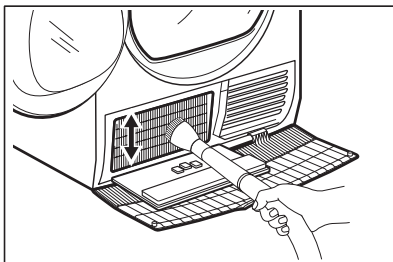

6. Затворите поклопац кондензатора.
7. Окрените ручицу док не кликне на своје место.

8. Вратите филтер назад.

13.6 Чишћење сензора влажности

⚠ ОПРЕЗ

Ризик од оштећења сензора влажности. Немојте да користите абразивне материјале или жичану четку за чишћење сензора.

Да би се осигурали најбољи резултати сушења, уређај је опремљен сензором влажности метала. Он се налази на унутрашњој страни врата.

Током времена коришћења површина сензора може да се испрља што погоршава перформансе сушења.

Препоручујемо да сензор очистите најмање 3 или 4 пута годишње, односно ако приметите пад перформанси сушења.

За чишћење можете да користите тврђу страну сунђера за прање судова и мало сирћета или сапуна за судове.

Да бисте очистили сензор:

1. Отвори врата.
2. Очистите површине сензора влажности пребрисавајући металну површину неколико пута.

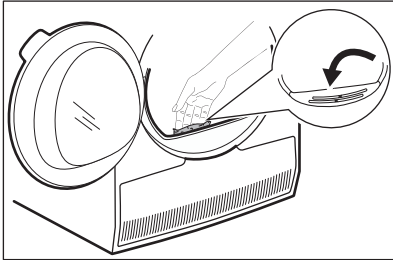

14. РЕШАВАЊЕ ПРОБЛЕМА

⚠ УПОЗОРЕЊЕ!

Погледајте поглавља о безбедности.

14.1 Шифре грешке

Уређај неће да се покрене или се зауставља у току рада.

13.7 Чишћење бубња

⚠ УПОЗОРЕЊЕ!

Искључите кабл уређаја из мрежне утичнице пре него што га очистите.

Користите стандардни неутрални сапун да бисте очистили унутрашњост бубња и подизаче бубња. Осушите очишћене површине меканом крпом.

⚠ ОПРЕЗ

Немојте да користите абразивне материјале или челичну вуну за чишћење бубња.

13.8 Чишћење командне табле и кућишта

Користите стандардни неутрални сапун да бисте очистили командну таблу и кућиште.

Користите влажну крпу за чишћење. Осушите очишћене површине меканом крпом.

⚠ ОПРЕЗ

Немојте да користите средства за чишћење намештаја или средства за чишћење која могу да изазову корозију.

13.9 Чишћење прореза за ваздух

Помоћу усисивача уклоните паперје са прореза за ваздух.

Прво покушајте да пронађете решење проблема (погледајте табелу). Уколико се проблем настави, обратите се овлашћеном сервисном центру.

⚠ УПОЗОРЕЊЕ!

Искључите уређај са напајања електричном енергијом пре почетка било какве провере.





У случају већих проблема, оглашавају се звучни сигнали, дисплеј приказује шифру грешке и дугме  **Старт/Пауза (Start/Pause)** ће можда непрестано да трепери:





Шифра грешке	Могући узрок	Решење
E50	Мотор уређаја је преоптерећен. Има превише веша или се веш заглавио у бубњу.	Програм није завршен. Извадите веш из бубња, подесите програм и поновите циклус.
E90 или E91	Интерна грешка. Нема комуникације између електронских елемената уређаја.	Програм се није правилно завршио или се уређај прерано зауставио. Искључите и поново укључите уређај. Ако се шифра грешке поново појави, обратите се овлашћеном сервисном центру.
E90	Напајање је нестабилно.	Кад уређај приказује E90 , сачекајте да се напон стабилизује, а затим притисните покретање. Ако уређај паузира циклус, а на дисплеју нема никаквих показатеља, притисните дугме за покретање циклуса. Ако се појави упозорење, поново проверите исправност кабла/утичнице или напона.



Уколико се на дисплеју појаве друге шифре грешке, искључите и поново укључите уређај. Уколико се проблем настави, контактирајте овлашћени сервисни центар.

У случају других проблема са машином за сушење веша, погледајте табелу у наставку да бисте пронашли могућа решења.

14.2 Решавање проблема

Проблем	Могући узрок	Решење
Машина за сушење веша не ради.	Машина за сушење веша није повезана на извор напајања струјом.	Прикључите је у струјну утичницу. Проверите осигурач у кутији са осигурачима (кућна инсталација).
	Врата су отворена.	Затворите врата.
	Дугме  Укључено / Искључено (On/Off) није притиснуто.	Притисните дугме  Укључено / Искључено (On/Off).
	Нисте притиснули дугме  Старт/Пауза (Start/Pause) .	Додирните дугме  Старт/Пауза (Start/Pause) .
	Уређај се налази у режиму приправности.	Притисните дугме  Укључено / Искључено (On/Off).

Проблем	Могући узрок	Решење
Незадовољавајући резултат сушења.	Изабрали сте неодговарајући програм.	Изаберите одговарајући програм. 1)
	Филтер је зачепљен.	Очистите филтер. 2)
	Опција  Ниво сувоће је подешена на  Iron (Пегла). 3)	Промените опцију  Ниво сувоће на већи ниво.
	Количина веша у машини је превелика.	Не прекорачујте максималну количину веша.
	Вентилациони отвори су запушени.	Очистите вентилационе отворе на дну уређаја.
	Запљан је сензор влажности у бубњу.	Очистите предњу површину бубња.
	Ниво осушености није био подешен на жељени ниво.	Прилагодите ниво осушености. 4)
	Кондензатор је зачепљен.	Очистите кондензатор. 2)
Врата се не затварају	Филтер није добро постављен.	Поставите филтер у одговарајући положај.
	Веш се заглавио између врата и заптивача.	Уклоните заглављени веш и затворите врата.
Није могуће променити програм или опцију.	Након покретања циклуса није могуће променити програм или опцију.	Искључите па укључите машину за сушење веша. Промените програм или опцију ако је потребно.
Није могуће избрати опцију. Емитује се звучни сигнал.	Опција коју сте покушали да изаберете није доступна за изабрани програм.	Искључите па укључите машину за сушење веша. Промените програм или опцију ако је потребно.
Нема светла у бубњу	Сијалица у бубњу је неисправна.	Обратите се овлашћеном сервисном центру ради замене сијалице у бубњу.
Дисплеј показује неочекивано време трајања циклуса.	Време трајања сушења се израчунава на основу количине и влажности веша.	Ово се обавља аутоматски – уређај ради исправно.
Програм је неактиван.	Посуда за воду је пуна.	Испразните посуду за воду, притисните дугме  Старт/Пауза (Start/Pause). 2)
Циклус сушења је прекинут.	Количина веша је мала.	Изаберите временски програм. Време мора бити прилагођено количини веша. За сушење једног комада или мање количине веша препоручујемо кратка времена сушења.
	Веш је превише сув.	Изаберите одговарајући временски програм или виши ниво осушености (нпр.  <i>Екстра</i>)

Проблем	Могући узрок	Решење
Циклус сушења је предугачак ⁵⁾	Филтер је зачепљен.	Очистите филтер.
	Количина веша је превелика.	Не прекорачујте максималну количину веша.
	Веш није довољно исцентрифугиран.	Добро исцентрифугирајте веш у машини за прање веша.
	Температура просторије је прениска или превисока – ово није квар на уређају.	Потребно је да температура у просторији буде између +5°C и +35°C. Најбољи резултати сушења постижу се уколико је температура у просторији између 18°C и 25°C.
Дисплеј приказује: 	Сва дугмад су неактивна осим  Старт/Пауза (Start/Pause).	Ажурирају се апликације на уређају. Сачекајте да се заврши процес ажурирања. Ако деактивирате уређај током ажурирања, оно ће се наставити када поново активирате уређај.
Нема бежичне везе или се веза често прекида.	Бежична мрежа код куће не функционише.	Проверите конфигурацију бежичне мреже. Рестартујте рутер. Ако и даље имате проблем, обратите се добављачу бежичних услуга.
	Паметни уређај или овај уређај или оба уређаја нису упарени са бежичном мрежом.	Поновите поступак конфигурирања везе на паметном уређају, на овом уређају или на оба уређаја.
Веза са уређајем путем наше апликације се често прекида.	Лоша веза или чести прекиди између машине за сушење веша и рутера.	Проверите да ли је веза између уређаја и кућног рутера стабилна. Померите рутер тако да буде ближе уређају. Проширите покривеност бежичног сигнала у кући тако што ћете додати продуживач домета. Немојте истовремено користити микроталасну пећницу и даљински управљач. Микроталасна пећница може да омета сигнал.

- 1) Пратите опис програма – погледајте одељак ПРОГРАМИ .
- 2) Погледајте поглавље *НЕГА И ЧИШЋЕЊЕ*.
- 3) Само машине за сушење веша са опцијом Ниво сувоће .
- 4) Погледајте одељак НАПОМЕНЕ И САВЕТИ.
- 5) Напомена: После највише 6 сати, циклус сушења се аутоматски завршава.

14.3 Могући разлози за незадовољавајуће резултате сушења:

- Филтер је зачепљен. Зачепљен филтер не суши ефикасно.
- Вентилациони отвори су запушени.
- Сензор влажности је запрљан.
- Бубањ је прљав.

- Неодговарајућа подешавања подразумеваног нивоа осушености. Погледајте одељак *Прилагођавање подразумеваног нивоа осушености*
- Температура просторије је прениска или превисока. Оптимална температура просторије износи 18–25 °C.

15. ВОДИЧ ЗА БРЗИ ПОЧЕТАК

15.1 Свакодневна употреба

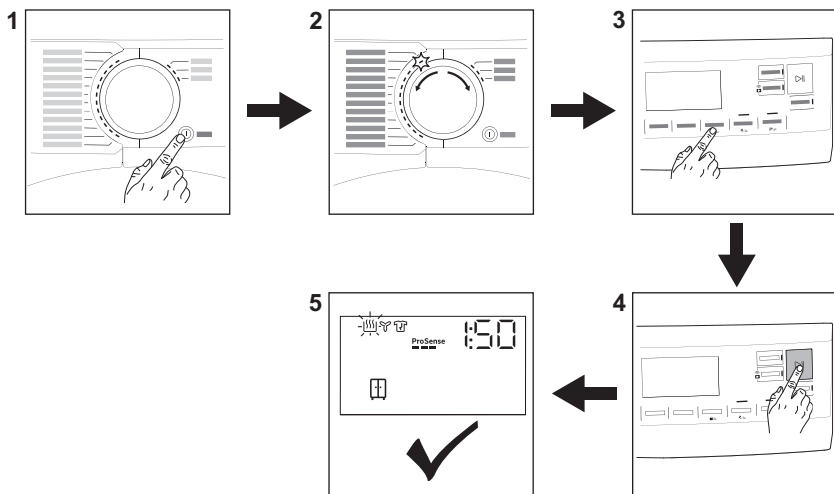

1. Притисните дугме **ⓘ Укључено / Искључено (On/Off)** да бисте укључили уређај.
2. Користите бирач програма да бисте подесили програм.
3. Да бисте активирали или деактивирали опцију, притисните одговарајуће дугме или комбинацију 2 дугмета.
4. Додирните дугме **▶|| Старт/Пауза (Start/Pause)**.
5. Уређај почиње да ради.

15.2 Чишћење филтера

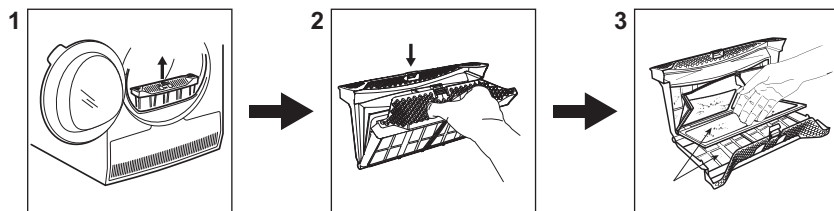











На крају сваког циклуса, на дисплеју се пали симбол **🌀 Филтер** и морате да очистите филтер.

1. Отворите врата. Повуците филтер нагоре.

2. Гурните куку да бисте отворили филтер.
3. Прикупите влакна руком из оба унутрашња дела филтера. Баците влакна у корпу за смеће.

15.3 Програм

Програм	Количина веша 1)	Својства / ознака материјала 2)
MixDry	5,0 kg	Осмишљено за рутинско сушење онога што перете без сортирања. Равномерно суши одећу за свакодневно ношење од памука, мешавине памука и синтетике, и синтетике. / 
Есо 3) 4)	9,0 kg	Програм је погодан за сушење мокрог памучног веша и то је најефикаснији програм за сушење памучног веша у смислу потрошње енергије. Ниво осушености није подесив и подразумевано је подешен на ормар сув / спремно за одлагање. / 
Памук (Cottons)	9,0 kg	Програм за беле и обојене памучне тканине. Подразумевана подешавања су на нивоу сувоће спремности за одлагање. / 
Синтетика (Synthetics)	4,0 kg	Мешана одећа која садржи углавном синтетичка влакна попут полиестера, полиамида итд. / 
Осетљиво (Delicates)	2,0 kg	Препоручује се за генеричке осетљиве тканине као што су вискоза, зрак, акрил и њихове мешавине. / 
		Пажљиво суши вунене одевне предмете који могу да се перу ручно или у машини. Уклоните одећу из машине одмах по завршетку програма.
  Вуна (Wool)	1,0 kg	 <p>Циклус сушења вуне на овој машини за сушење тестирала је и одобрила компанија The Woolmark Company. Овај циклус је погодан за сушење одевних предмета од вуне са ознаком „ручно прање“ под условом да су одевни предмети опрани у Woolmark одобреном циклусу прања на руке и осушени у складу са произвођачким упутством. M2001 Симбол Woolmark је ознака сертификата у многим земљама.</p>
Свила	0,5 kg	Чува облик осетљиве свилене одеће која може да се пере ручно или у машини, умањујући гужвање користећи благ топао ваздух и меке покрете. / 

Програм	Количина веша ¹⁾	Својства / ознака материјала ²⁾
Креветнина (Bedlinen) XL	4,5 kg	Суши до три комплекта постељине одједном. Умањује увртање и запетљавање великих предмета како би се осигурало да свака постељина достигне уједначену сувоћу без влажних тачака. / 
 Outdoor	2,0 kg	Одржава функционалност тканина одеће за спољну употребу направљених од техничког текстила и обнавља водоодбојност на водоотпорним јакнама и јакнама са уклоњивим поставом (погодним за сушење у машини за сушење веша). / 
 Хигијена (Hygiene)	5,0 kg	Суши и дезинфикује одећу и друге предмете одржавањем температуре изнад 60 °C дуже време и уклањањем 99,9% бактерија и вируса ⁵⁾ . Напомена: Овај циклус треба користити само за влажне предмете. Није погодан за осетљив веш. / 
Јоргани (Duvet)	3,0 kg	Обезбеђује правилно сушење унутрашњих делова кроз једноструке или двоструке јоргане, јастуке и тапацирану ћебад. / 
Освежи (Refresh)	1,0 kg	Само за суву одећу Кратак циклус на ниској температури који помаже у уклањању мириса из мале количине одеће. Назначено и за суву одећу која је дуго била у одложена. / 

1) Максимална тежина се односи на сув веш.

2) За значење ознаке материјала погледајте одељак **СВАКОДНЕВНА УПОТРЕБА: Припрема веша**.

3) Ово је референтни програм се користи за процену усаглашености са британским прописима о еко-дизајну и означавању енергетске ефикасности, Уредбом (ЕУ) 2023/2533 и Уредбом (ЕУ) 2023/2534. Овај програм је у стању да осуши памучни веш од почетног садржаја влаге веша од 60% на циљни коначни садржај влаге веша од 0%.

4) Програм Еко једнак је  Памук (Cottons) Есо[®] што је „Стандардни програм за памук“ према Уредби бр. 392/2012 Комисије ЕУ. Погодан је за сушење нормално влажног памучног веша.

5) Тестирано на бактерије Escherichia coli, Candida albicans и MS2 Bacteriophage. Независно испитивање је спровела компанија Swisstest Testmaterialien AG 2021. године (Извештај о испитивању бр. 20212038).

16. ВРЕДНОСТИ ПОТРОШЊЕ

16.1 Увод



Кориснички приручник наводи две различите референце за енергетску ознаку ЕУ и прописе еко дизајну.

- Уредбом (ЕУ) 932/2012 и Уредба (ЕУ) 392/2012 која важи до 30. јуна 2025. године односе се на класе енергетске ефикасности од **A+++** до **D**.
- Уредбом (ЕУ) 2023/2534 важи од 1. јула 2025. године односе се на класе енергетске ефикасности од **A** до **G**.



QR код на енергетској налепници која се испоручује са уређајем наводи веб везу ка информацијама везаним за учинак уређаја у бази података ЕУ EPREL. Сачувајте енергетску налепницу за будуће потребе заједно са упутством за употребу и свим осталим документима који се испоручују са овим уређајем.

Информације наведене у EPREL-у могуће је пронаћи и помоћу везе <https://eprel.ec.europa.eu> и назива модела и броја производа који су наведени на плочици са техничким карактеристикама уређаја. За положај плочице са техничким карактеристикама погледајте одељак „Опис производа”.

16.2 Легенда

kg	Количина веша.	o/min	Обртање на
kWh	Потрошња електричне енергије.		
hh:mm (час:минут)	Трајање програма.		
%	Почетна влажност на крају фазе центрифуге и циљана коначна влажност на крају програма сушења. Што је већа центрифуга, то је већа бука приликом окретања, али мања је почетна влажност и потрошња енергије приликом сушења веша.		

16.3 У складу са Уредбом Комисије (ЕУ) 2023/2533, Уредбом (ЕУ) 2023/2534 и Уредбом (ЕУ) 392/2012.



Наведене вредности су добијене у лабораторијским условима у складу са релевантним стандардима. Различити параметри могу да промене податке, на пример: количина веша, врста веша и амбијентални услови. Почетни садржај влаге у вешу, врста воде и напону налапања и ако промените подразумевано подешавање програма такође могу да утичу на коришћење енергије и трајање програма за сушење и коначну влажност.

Програм	Количина веша (kg)	Обртање на (o/min)	Почетна влажност (%)	Време сушења (h:mm)	Потрошња електричне енергије (kWh)	Циљана коначна влажност (%)
Есо 1) 2)	9,0	1000	60	3:59	1,98	0,0
Есо 1) 2)	4,5	1000	60	2:10	0,98	0,0

1) Ово је референтни програм се користи за процену усаглашености са британским прописима о еко-дизајну и означавању енергетске ефикасности, Уредбом (ЕУ) 2023/2533 и Уредбом (ЕУ) 2023/2534. Овај програм је у стању да осуши памучни веш од почетног садржаја влаге веша од 60% на циљни коначни садржај влаге веша од 0%.

2) Програм Еко једнак је  Памук (Cottons) Есо[®] што је „Стандардни програм за памук” према Уредби бр. 392/2012 Комисије ЕУ. Погодан је за сушење нормално влажног памучног веша.

Потрошња енергије у различитим режимима

Потрошња енергије у искљученом режиму (W)	Потрошња енергије у режиму приправности (W)	Одложени старт (W)	Потрошња енергије у мрежном режиму приправности (W)
0,05	0,05	4	2,0 ¹⁾

Време до искључивања/приправности је највише 15 минута.

1) Потрошња енергије повезаних функција износи око 17,5 kWh годишње. Да бисте искључили ову функцију, погледајте одељак „Вај-фај – Конфигурација бежичне везе”.

16.4 Уобичајени програми





Ове вредности су само оријентационе.

Програм	Количина веша (kg)	Обртање на (o/min)	Почетна влажност (%)	Време сушења (h:mm)	Потрошња електричне енергије (kWh)	Циљана коначна влажност (%)
Памук (Cottons) Екстра	9,0	1000	60	4:38	2,30	-3,0
Памук (Cottons) Екстра	4,5	1000	60	3:05	1,35	-3,0
Памук (Cottons) Iron (Пегла)	9,0	1000	60	2:38	1,28	12,0
Памук (Cottons) Iron (Пегла)	4,5	1000	60	1:53	0,83	12,0

Програм	Количина веша (kg)	Обртање на (o/min)	Почетна влажност (%)	Време сушења (h:mm)	Потрошња електричне енергије (kWh)	Циљана коначна влажност (%)
Синтетика (Synt-hetics) Екстра	4,0	1200	40	1:46	0,75	0,0
Синтетика (Synt-hetics) ормар сув	4,0	1200	40	1:11	0,51	1,0
Синтетика (Synt-hetics) Iron (Пегла)	4,0	1200	40	0:51	0,37	12,0
Вуна (Wool)	1,0	1200	35	2:34	1,48	5,0

17. ЕКОЛОШКА ПИТАЊА

Рециклирајте материјале са симболом . Паковање одложите у одговарајуће контејнере ради рециклирања. Помозите у заштити животне средине и људског здравља као и у рециклирању отпадног материјала од електронских и електричних

уређаја. Уређаје обележене симболом  немојте бацати заједно са смећем. Производ вратите у локални центар за рециклирање или се обратите општинској канцеларији.

Pozdravljeni pri podjetju AEG! Zahvaljujemo se vam, da ste izbrali našo napravo.



Pridobitev nasvetov glede uporabe, brošure, odpravljanje težav, servisne informacije in informacije glede popravil:
www.aeg.com/support

Pridržujemo si pravico do sprememb.

KAZALO

1. VARNOSTNE INFORMACIJE	42
2. VARNOSTNA NAVODILA.....	46
3. OPIS IZDELKA.....	48
4. TEHNIČNI PODATKI.....	49
5. UPRAVLJALNA PLOŠČA.....	50
6.  WI-FI – NASTAVITEV POVEZLJIVOSTI.....	52
7. PROGRAMI.....	54
8. FUNKCIJE.....	58
9. NASTAVITVE.....	60
10. PRED PRVO UPORABO.....	61
11. VSAKODNEVNA UPORABA.....	62
12. NAMIGI IN NASVETI.....	67
13. VZDRŽEVANJE IN ČIŠČENJE.....	67
14. ODPRAVLJANJE TEŽAV.....	71
15. HITRI VODNIK.....	74
16. VREDNOSTI PORABE.....	77
17. SKRIB ZA OKOLJE.....	79

1. VARNOSTNE INFORMACIJE



Pred začetkom nameščanja in uporabo te naprave natančno preberite priložena navodila.

Proizvajalec ni odgovoren za poškodbe ali škodo, nastalo zaradi nepravilne namestitve ali uporabe. Navodila vedno shranite na varnem in dostopnem mestu za poznejšo uporabo.



Opozorilo: Nevarnost požara/Vnetljivi materiali.
Naprava vsebuje vnetljiv plin propan (R290), plin z visoko stopnjo okoljske neoporečnosti. Napravi ne približujte ognja in

virov vžiga. Pazite, da ne poškodujete hladilnega krogotoka, ki vsebuje propan.

1.1 Varnost otrok in ranljivih oseb

UPOZORNENIE!

Nevarnost zadušitve, poškodb ali trajne invalidnosti.

- To napravo lahko otroci od osmega leta naprej ter osebe z zmanjšanimi telesnimi, čutnimi ali razumskimi sposobnostmi ali s pomanjkanjem izkušenj ter znanja uporabljajo le pod nadzorom ali če so dobile ustrezna navodila glede varne uporabe naprave in če se zavedajo nevarnosti, ki obstajajo.
- Otroci med tretjim in osmim letom starosti ter invalidi se napravi ne smejo približevati, če niso pod stalnim nadzorom.
- Otroci, mlajši od treh let, se ne smejo približevati napravi, če niso pod stalnim nadzorom.
- Otrokom prepričajte igranje z napravo.
- Vso embalažo hranite zunaj dosega otrok in jo ustrezno zavržite.
- Pralna sredstva hranite zunaj dosega otrok.
- Ko so vrata naprave odprta, poskrbite, da so otroci in hišni ljubljenci dovolj oddaljeni od naprave.
- Če je naprava opremljena z zaščito za otroke, mora biti zaščita vklopljena.
- Otroci ne smejo izvajati čiščenja in uporabniškega vzdrževanja naprave, če ni zagotovljen nadzor.

1.2 Splošna varnost

- Ta naprava je namenjena samo sušenju domačega perila, primerne za strojno sušenje.
- Funkcije sušilnega stroja ne uporabljajte, če je perilo umazano od industrijskih kemikalij.
- Ta naprava je namenjena zgolj uporabi v gospodinjstvu v notranjem okolju.

- Ta naprava se lahko uporablja v pisarnah, hotelskih sobah, sobah motelov, kjer nudijo prenočišča z zajtrkom, kmečkih turizmih in drugih podobnih nastanitvenih objektih, kjer takšna uporaba ne presega (povprečnih) ravni domače uporabe.
- Ne spreminjajte specifikacij te naprave.
- Če sušilni stroj postavite na pralni stroj, uporabite komplet za namestitev na pralni stroj. Komplet za namestitev na pralni stroj, ki je na voljo pri pooblaščenem prodajalcu, lahko uporabite le z napravami, navedenimi v navodilih, priloženih dodatni opremi. Pred nameščanjem jih pozorno preberite (oglejte si list z navodili za nameščanje).
- Napravo lahko postavite kot prostostoječo enoto ali pod kuhinjski pult s pravim razmikom (oglejte si list z navodili za nameščanje).
- Naprave ne nameščajte za vrati (običajnimi ali drsnimi) s tečaji na nasprotni strani, kjer je onemogočeno popolno odpiranje vrat naprave.
- Prezračevalnih odprtih na dnu ne sme ovirati preproga, predpražnik ali katera koli druga talna obloga.
- **OPOZORILO:** Naprava se ne sme napajati preko zunanje preklopne naprave, kot je programska ura, in ne sme biti priključena na tokokrog, kjer si redno sledijo vklopi in izklopi.
- Vtič vtaknite v vtičnico šele ob koncu postopka nameščanja. Poskrbite, da bo omrežni vtič po namestitvi dostopen.
- V prostoru, kjer je postavljena naprava, naj bo zagotovljeno dobro prezračevanje, da preprečite prihod neželenih plinov v prostor, če naprava deluje na plin ali drugo gorivo, vključno z odprtim ognjem.
- **OPOZORILO:** Naprave ne nameščajte v okolju, kjer ni pretoka zraka.
Naprava vsebuje vnetljiv plin propan (R290), plin z visoko stopnjo okoljske neoporečnosti. Napravi ne približujte ognja in virov vžiga. Pazite, da ne poškodujete hladilnega krogotoka, ki vsebuje propan.

- OPOZORILO: Prezračevalne odprtine na ohišju naprave ali vgradni konstrukciji naj ne bodo ovirane.
- OPOZORILO: Ne poškodujte hladilnega tokokroga.
- OPOZORILO: Ne dotikajte se dostopnih kovinskih reber kondenzatorja z golimi rokami. Nevarnost poškodbe. Nosite zaščitne rokavice.
- Če je napajalni kabel poškodovan, ga mora zamenjati proizvajalec, pooblaščen servisni center ali druga strokovno usposobljena oseba, da se izognete nevarnosti električnega udara.
- Ne prekoračite največje količine perila 9,0 kg (oglejte si poglavje »Razpredelnica programov«).
- Obrišite vlakna ali ostanke embalaže, ki so se nabrali okoli naprave.
- Naprave ne uporabljajte brez filtra. Očistite filter za vlakna pred vsako uporabo in po njej.
- V sušilnem stroju ne sušite neopranih oblačil.
- Izdelke, ki so bili prepojeni z jedilnim oljem, acetonom, alkoholom, bencinom, kerozinom, odstranjevalci madežev, terpentinom, voski in odstranjevalci voskov ipd. pred sušenjem v sušilnem stroju najprej operite v vroči vodi z dodatno količino pralnega sredstva.
- V sušilnem stroju ni dovoljeno sušiti izdelkov iz penaste gume (lateks), kap za tuširanje, impregniranih tkanin, gumiranih izdelkov in oblačil ali blazin, napolnjenih s penasto gumo.
- Mehčalce ali podobne izdelke morate uporabiti samo v skladu z navodili proizvajalca.
- Iz oblačil odstranite vse predmete, ki so lahko vir ognja, kot so vžigalniki ali vžigalice.
- OPOZORILO: Sušilnega stroja ne zaustavljajte pred zaključkom postopka sušenja, razen če vse kose perila hitro vzamete iz stroja in jih razprostrete tako, da se ohladijo.
- Pred vsakršnim vzdrževanjem izklopite napravo in iztahnite vtič iz vtičnice.

2. VARNOSTNA NAVODILA

2.1 Namestitev



Opozorilo: Nevarnost požara/Vnetljivi materiali.

- Odstranite vso embalažo.
- Ne nameščajte ali uporabljajte poškodovane naprave.
- Upoštevajte navodila za namestitev, priložena napravi.
- Naprave ne nameščajte v okolju, kjer ni kroženja zraka.
Naprava vsebuje vnetljiv plin propan (R290), plin z visoko stopnjo okoljske neoporečnosti. Napravi ne približujte ognja in virov vžiga. Pazite, da ne poškodujete hladilnega krogotoka, ki vsebuje propan.
- Pri premikanju naprave bodite pazljivi, ker je težka. Vedno uporabljajte zaščitne rokavice in priloženo obutev.
- Naprave ne nameščajte ali uporabljajte na mestu, kjer lahko temperatura pade pod 5 °C ali naraste nad 35 °C.
- Tla, kjer bo stala naprava, morajo biti ravna, stabilna, odporna na toploto in čista.
- Poskrbite za kroženje zraka med napravo in tlemi.
- Pri premikanju naj bo naprava v pokončnem položaju.
- Naprava mora biti s hrbtno stranjo postavljena ob steno.
- Ko je naprava na mestu, kjer bo trajno delovala, z vodno tehcnico preverite, ali je pravilno poravnana. V nasprotnem primeru ustrezno nastavite noge.

2.2 Električne povezave



UPOZORNENIE!

Nevarnost požara in električnega udara.

- Vtič vtaknite v vtičnico šele ob koncu nameščanja. Poskrbite, da bo vtič dosegljiv tudi po namestitvi.
- OPOZORILO: Ta naprava je namenjena namestitvi / priključitvi na ozemljitveni priključek v zgradbi.

- Preverite, ali so parametri s ploščice za tehnične navedbe združljivi z električno napetostjo omrežja.
- Vedno uporabite pravilno nameščeno varnostno vtičnico.
- Ne uporabljajte razdelilnikov in podaljškov.
- Ne vlecite za električni priključni kabel, če želite izključiti napravo. Vedno povlecite za vtič.
- Priključnega kabla ali vtiča se ne dotikajte z mokrimi rokami.

2.3 Uporaba



UPOZORNENIE!

Nevarnost telesnih poškodb, električnega udara, požara, opeklin ali poškodb naprave.



Opozorilo: Nevarnost požara/Vnetljivi materiali. Naprava vsebuje vnetljiv plin propan (R290), plin z visoko stopnjo okoljske neoporečnosti. Napravi ne približujte ognja in virov vžiga. Pazite, da ne poškodujete hladilnega krogotoka, ki vsebuje propan.

- Naprava je namenjena samo za (notranjo) uporabo v gospodinjstvu.
- Ne sušite poškodovanega (strganega, obrabljenega) perila, ki vsebuje polnilo.
- Če ste perilo prali s sredstvom za odstranjevanje madežev, pred sušenjem zaženite dodatno izpiranje.
- Sušite le perilo, ki je primerno za sušenje v napravi. Upoštevajte navodila na etiketah za nego perila.
- Ne pijte ali pripravljajte hrane s kondenzirano/destilirano vodo. Lahko povzroči zdravstvene težave ljudi in živali.
- Ne sedajte ali stopajte na odprta vrata naprave.
- V napravi ne sušite oblačil, ki so tako mokra, da od njih še kaplja.

2.4 Notranja osvetlitev



UPOZORNENIE!

Nevarnost poškodbe.

- Vidno LED-sevanje, ne glejte neposredno v žarek.
- Za menjavo notranje žarnice se obrnite na pooblaščen servisni center.

2.5 Vzdrževanje in čiščenje

UPOZORNENIE!

Nevarnost telesnih poškodb ali škode na napravi.



Opozorilo: Nevarnost požara/Vnetljivi materiali. Naprava vsebuje vnetljiv plin propan (R290), plin z visoko stopnjo okoljske neoporečnosti. Napravi ne približujte ognja in virov vžiga. Pazite, da ne poškodujete hladilnega krogotoka, ki vsebuje propan.

- Za čiščenje naprave ne uporabljajte parnega čistilnika in brizganja vode.
- Očistite napravo z vlažno mehko krpo. Uporabljajte samo nevtralna čistilna sredstva. Za čiščenje ne uporabljajte abrazivnih čistil, grobih gobic, topil ali kovinskih predmetov.
- Če želite preprečiti poškodbe hladilnega sistema, bodite pri čiščenju naprave previdni.

2.6 Kompressor

UPOZORNENIE!

Obstaja nevarnost škode na napravi.

- Kompressor in njegov sistem v sušilnem stroju sta napolnjena s posebnim sredstvom, ki ne vsebuje fluorokloroogljikovodikov. Ta sistem mora tesniti. Zaradi poškodb sistema, lahko pride do iztekanja.

2.7 Servis

- Za popravilo naprave se obrnite na pooblaščen servisni center. Uporabite samo originalne rezervne dele.
- Samopopravila ali nestrokovna popravila lahko vplivajo na varnost, zaradi česar lahko preneha veljati garancija.
- Naslednji nadomestni deli so na voljo vsaj 10 let po koncu proizvodnje modela: tesnila, stikala in gumbi, kondenzacijska črpalka, zapore vrat, motorji in krtačke

motorja, menjalniki med motorjem in bobnom, ventilator in kolesa ventilatorja, bobni in ležaji, vodovodne cevi in pripadajoča oprema, vključno s cevmi, ventili in filtri, kabli in vtiči, plošče s tiskanim vezjem, elektronski prikazovalniki, termostati in temperaturna tipala, posodobitve programske opreme (vključno s programsko opremo za ponastavitve), vzmeti, grelniki in grelci, električne varovalke (ločene ali združene), natezna jermenica, podporni valjčki, vrata, tesnila vrat, ročaji vrat, sklopi in tečaji zapore vrat, filtri za puh, zračni filtri, plastične periferne naprave, posoda za kondenzirano vodo. Trajanje je lahko daljše v vaši državi. Za dodatne informacije obiščite našo spletno stran.

- Nekateri od teh nadomestnih delov so na voljo samo usposobljenim serviserjem, vsi nadomestni deli pa niso primerni za vse modele.
- O žarnicah v izdelku in nadomestnih žarnicah, ki se prodajajo ločeno: Te žarnice so zasnovane za ekstremne pogoje v gospodinjskih aparatih, kot so izjemne temperature, vibracije in vlažnosti, ali za sporočanje informacij o delovanju aparata. Niso namenjene za uporabo drugje in niso primerne za sobno razsvetljavo v gospodinjstvu

2.8 Odstranjevanje

UPOZORNENIE!

Nevarnost poškodb ali zadržitve.



Opozorilo: Nevarnost požara/ Nevarnost poškodb materiala in naprave.

- Napravo izključite iz napajanja in vodovodnega sistema.
- Odrežite električni priključni kabel tik ob napravi in napravo zavrzite.
- Naprava vsebuje vnetljiv plin (R290). Za informacije o pravilnem odstranjevanju naprave se obrnite na občinsko upravo.
- Odstranite zapah in na ta način preprečite, da bi se otroci ali živali zaprli v boben.
- Napravo odstranite v skladu s krajevnimi zahtevami za odstranjevanje odpadne električne in elektronske opreme (OEEO).

3. OPIS IZDELKA

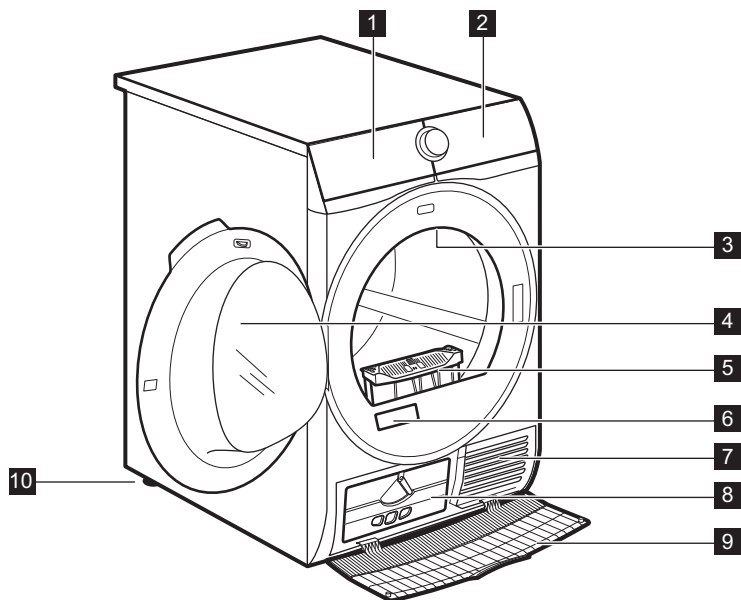

- 1 Posoda za vodo
- 2 Upravljalna plošča
- 3 Notranja osvetlitev
- 4 Vrata naprave
- 5 Filter
- 6 Ploščica za tehnične navedbe in koda QR
- 7 Reže za pretok zraka
- 8 Manjši pokrov kondenzatorja

- 9 Pokrov kondenzatorja
- 10 Nastavljivi nogi



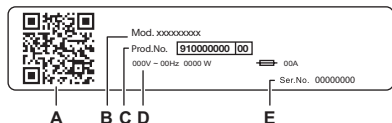

Za preprosto vstavljanje perila v stroj ali preprosto namestitve se vrata lahko namestijo na obe strani (glejte ločeno knjižico).



Na ploščici za tehnične navedbe se nahaja:

- A. Koda QR
- B. ime modela
- C. številka izdelka
- D. električna nazivna moč
- E. serijska številka

Skenirajte **QR kodo** s kamero, da prenesete našo aplikacijo iz trgovine z aplikacijami v pametni napravi in sledite potrebnim korakom. Registrirajte svoj izdelek in ga kar najbolj izkoristite.

-  Dostopajte do podrobnosti, dokumentacije in člankov o tem, kako uporabljati najboljše funkcije (uporabniški priročnik je na voljo tudi na aeg.com/manuals)
-  Prejmite nasvete za uporabo, odpravljanje težav, servisiranje in popravilo (na voljo tudi na aeg.com/support)
-  Kupite dodatno opremo, potrošni material in originalne nadomestne dele za vaš aparat (na voljo tudi na aeg.com/shop)

3.1 Električne povezave

Na koncu postopka nameščanja lahko vtaknete vtič v vtičnico.

Na ploščici za tehnične navedbe in v poglavju »Tehnični podatki« so navedene potrebne električne napetosti. Poskrbite, da bodo v skladu z napajanjem.

Prepričajte se, da vaša hišna električna napeljava zdrži največje zahtevane obremenitve, pri tem pa upoštevajte tudi druge morebitne priključene naprave.

Napravo priključite v ozemljeno vtičnico.

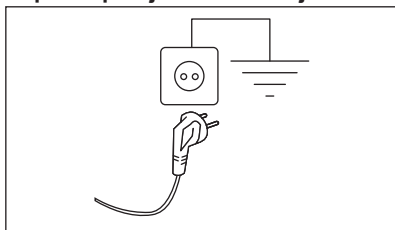

Napravo namestite tako, da je možen enostaven dostop do priključnega kabla.

Za vsa električna dela, potrebna za namestitve te naprave, se obrnite na pooblaščen servisni center.

Proizvajalec ne prevzema nobene odgovornosti za škodo ali telesne poškodbe zaradi neupoštevanja zgornjih varnostnih previdnostnih ukrepov.

4. TEHNIČNI PODATKI

Višina × širina × globina	85,0 x 59,6 x 66,3 cm
Maks. globina pri odprtih vratih naprave	110,8 cm
Maks. širina pri odprtih vratih naprave	95,8 cm
Nastavljiva višina	85,0 cm (+1,5 cm - nastavitev nog)
Prostornina bobna	118 l
Največja količina perila	9,0 kg
Napetost	230 V
Frekvenca	50 Hz
Zvočna emisija hrupa, ki se prenaša po zraku, za program sušenja programa Eco pri največji obremenitvi	64 dB/A

Skupna moč	700 W
Vrsta uporabe	Gospodinjstvo
Dovoljena temperatura okolja	+ 5 °C do + 35 °C
Raven zaščite proti vdoru trdnih delcev in vlage, ki jo zagotavlja zaščitni pokrov, razen kjer nizkonapetostna oprema nima nobene zaščite proti vlagi	IPX4
Oznaka plina hladilnega sredstva	R290
Teža	0,149 kg



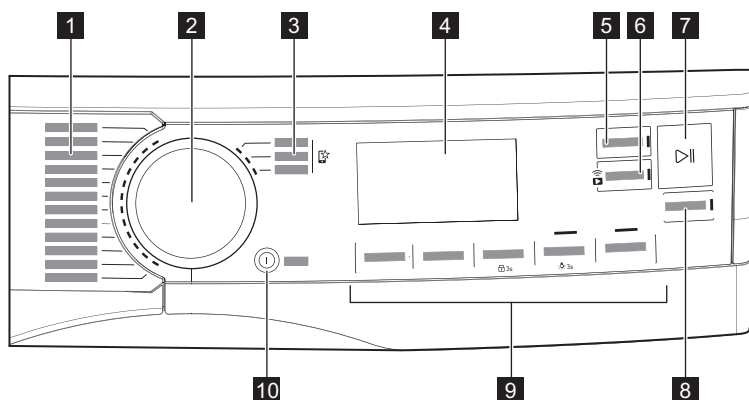





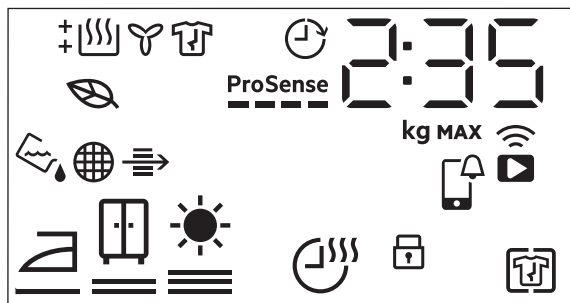



5. UPRAVLJALNA PLOŠČA







- 1** Programi
- 2** Vrtljiv gumb za izbiro programa
- 3** Priljubljeni programi
- 4** Prikazovalnik
- 5** Gumb Zaključí ob.
- 6** Gumb Daljinsko upravljanje
- 7** Gumb Start/Pavza (Start/Pause)
- 8** Gumb SyncDry
- 9** Možnosti
- 10** Gumb Vključeno/Izključeno (On/Off) s funkcijo nizke moči

5.1 Prikazovalnik



Simboli na prikazovalniku	Opis simbola
2 : 35	prikaz časa programa
8.0 kg MAX	največja količina perila
0h-24h	zaključek izbire (do 24 ur)
	brežžična povezava
	daljinsko upravljanje
	Preverite obvestilo APP
	funkcija + Brez mečkanja je vklopljena
	varovalo za otroke vklopljeno
	suhost perila: suho za likanje, suho za v omaro, izredno suho
	funkcija Čas sušenja je vklopljena
	indikator: <i>izpraznite posodo za vodo</i>
	indikator: <i>očistite filter</i>
	indikator: <i>preverite kondenzator</i>
	Vklopi se in prikazuje, kdaj imajo izbrani programi in funkcije profil nizke porabe energije
	indikator: <i>faza sušenja</i>

Simboli na prikazovalniku	Opis simbola
	indikator: <i>faza hlajenja</i>
	indikator: <i>faza za zaščito proti mečkanju</i>
	funkcija Zaključni ob. je vklopljena
ProSense 	Indikator ProSense
MAX	indikator: <i>največja količina perila presežena</i>

6. WI-FI – NASTAVITEV POVEZLJIVOSTI

V tem poglavju je opisano, kako povežete pametno napravo z omrežjem Wi-Fi in z mobilno napravo.

S to funkcionalnostjo lahko prejmete obvestila, nadzorujete in upravljate sušilni stroj iz mobilnih naprav.

Funkcija Wi-Fi je izklopljena kot tovarniška privzeta nastavitvev.

Če želite povezati napravo, da bi uživali v polni izbiri funkcij in storitev, potrebujete:

- Brezžično omrežje doma z omogočeno internetno povezavo.
- Mobilno napravo, povezano z brezžičnim omrežjem.

Frekvenca	2,412–2,472 GHz za evropski trg
Protokol	IEEE 802.11b/g/n
Maks. moč	<20 dBm
Enkripcija	WPA, WPA2, WPA3

6.1 Koda QR na ploščici za tehnične navedbe

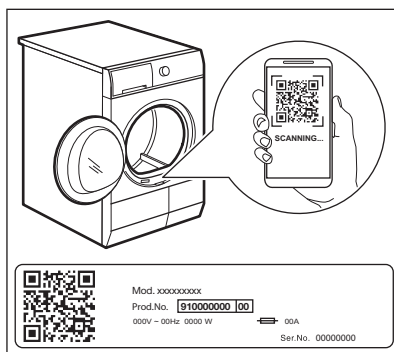

Koda QR se lahko uporablja na dva načina:

- Skenirajte QR kodo z vgrajeno aplikacijo za kamero, da prenesete aplikacijo iz trgovine App Store v pametni napravi in sledite potrebnim korakom.
- Parjenje vaše pametne naprave z napravo za poenostavitev postopka. Optično preberite QR kodo z aplikacijo z vgrajenim optičnim bralnikom za QR kodo.

6.2 Nameščanje naše aplikacije

Pri povezovanju sušilnega stroja z aplikacijo stojte zraven njega s pametno napravo.

Poskrbite, da bo vaša pametna naprava povezana z brezžičnim omrežjem.



1. Pojdite v trgovino App Store na vaši pametni napravi ali skenirajte QR kodo





(preberite si poglavje „QR koda na ploščici za tehnične navedbe“).



2. Prenesite in namestite si našo aplikacijo.
3. Poskrbite za vklop povezave Wi-Fi pri sušilnem stroju. V nasprotnem primeru pojdite na spodnji razdelek.
4. Zaženite aplikacijo. Izberite državo in jezik ter se prijavite z e-poštnim naslovom in geslom. Če nimate računa, ustvarite novega ob upoštevanju navodil v naši aplikaciji.

6.3 Konfiguracija brezžične povezave

Pred začetkom konfiguracije prenesite in namestite našo aplikacijo na pametno napravo.

1. S pritiskom tipke  Vklopljeno/ Izklopljeno (On/Off) vklopite napravo.
2. Počakajte približno osem sekund.
3. Pritisnite in približno tri sekunde držite tipko  Daljinsko upravljanje, dokler ne zaslišite enega »klika«.

Simboli:  in  se pojavita na prikazovalniku. Po nekaj sekundah utripa samo simbol:  ostane. Naprava vzpostavi povezavo, za vklop brezžičnega modula je potrebnih približno 10 sekund. Ko je simbol pripravljen:  (**Access Point**) se pojavi na prikazovalniku. **Access Point** je odprt približno 5 minut.

4. Konfigurirajte našo aplikacijo na vaši pametni napravi in sledite navodilom na zaslonu, da napravo povežete z brezžičnim omrežjem.
5. Če je povezava vzpostavljena, simbol  ne sveti in ikona brezžičnega omrežja  ostane osvetljena.



Ob vsakem vklopu naprave se naprava poskuša samodejno povezati z omrežjem. Ko je povezava vzpostavljena, simbol:  preneha utripati.

Za izklop brezžične povezave se dotaknite in pridržite tipko  Daljinsko upravljanje,

dokler ne zaslišite enega »klika«. Simbol: **OFF** se pojavi na prikazovalniku.



Naprava shrani zadnjo konfiguracijo povezave. Za uporabo brezžičnih funkcij naprave mora biti brezžična povezava v načinu **On**.

Če želite odstraniti poverilnice za brezžično omrežje, se dotaknite in za

približno 10 sekund pridržite tipko  Daljinsko upravljanje, da zaslišite dva »piska«. Simbol: na prikazovalniku se prikaže

— — —.

6.4 Oddaljen vklop



Naša aplikacija vam vedno omogoča spremljanje nege perila prek mobilne naprave. Vsebuje veliko število programov, uporabnih funkcij in informacij o izdelkih, popolno prilagojenih napravi. Preko aplikacije lahko izberete programe, ki so že na voljo na upravljalni plošči naprave, in odklenete dodatne programe, ki so na voljo samo preko mobilne naprave. Dodatni programi se lahko sčasoma spremenijo, skupaj z novimi različicami aplikacije. Gre za nego perila po meri – vse iz vaše mobilne naprave.

Oddaljeni zagon omogoča začetke programa z daljinskim upravljanjem.



Daljinsko upravljanje se samodejno vklopi, ko pritisnete tipko  Start/Pavza za začetek programa, lahko pa program sušenja zaženete tudi na daljavo.

Oddaljen vklop

S hitrim dotikom tega gumba vklopite funkcijo oddaljenega zagona, ki omogoča, da

zaženete, prekinete in izklopite napravo na daljavo.

Zasveti ustrezna svetleča LED lučka, na prikazovalniku pa se prikaže ustrezna ikona.



Če nastavite program prek aplikacije in se ne ujema s položajem gumba, se besedilo prikaže izmenično s trajanjem programa.

Ta gumb držite dlje časa, da zagotovite dve drugi funkciji:

- držite navzdol 3 sekunde, dokler se oglasi klik: Wi-Fi se vklopi in izklopi.
- držite 10 sekund, dokler se oglasi dvojni pisk in se na prikazovalniku prikaže : za ponastavitev poverilnic za omrežje.

6.5 Posodobitev na daljavo



UPOZORNENIE!

Med posodabljanjem je zelo priporočljivo, da ne izklapljate ali izključujete naprave.

Aplikacija lahko predlaga posodobitev za prenos novih funkcij.

Posodobitev je sprejeta samo preko aplikacije.

Če se program izvaja, aplikacija opozori, da se bo posodobitev začela ob koncu programa.

Med posodobitvijo naprava prikazuje na prikazovalniku.

Naprava bo spet uporabna po koncu posodobitve brez kakršnegakoli obvestila o uspešni posodobitvi.

Če pride do napake, se na prikazovalniku naprave prikaže : samo pritisnite poljubno tipko ali obrnite gumb, da se vrnete na običajno uporabo.

6.6 Vedno vklopljena funkcija Wi-Fi

Funkcijo Wi-Fi Always On lahko vklopite samo prek naše aplikacije.

Ta funkcija ohranja napravo priključeno na omrežje, tudi ko je izklopljena, tako da jo lahko vedno priključete in upravljate na daljavo iz svoje naprave.

Indikator sveti in ugasne v presledkih (eno sekundo sveti, pet sekund ne sveti).

Napravo lahko vklopite s pritiskom na gumb

① Vključeno/Izklopljeno (On/Off) ali prek aplikacije.



Funkcija Wi-Fi Always On lahko vpliva na porabo energije. Funkcija Wi-Fi Always On je privzeto onemogočena.

7. PROGRAMI

7.1 Naša aplikacija in dodatni skriti programi

Naša aplikacija vam nudi **široko izbiro dodatnih skritih programov**. Napravo povežite z aplikacijo in izbrali boste lahko program sušenja, ki najbolj ustreza vašim potrebam.

Na položajih priljubljenih programov lahko prav tako shranite vse skrite cikle. Če želite program izbrati neposredno iz naprave, si oglejte poglavje »Priljubljeni programi « v razdelku »Možnosti«.



Imena programov se lahko spremenijo glede na zahteve trga brez predhodnega obvestila.

Naša aplikacija vam posreduje popoln opis vsakega programa.











Športna oblačila
Oblačila za trening
Ragbi oprema
Tekška obutev
Zavese

Brisače
Dlaka hišnih ljubljencev
Lažje likanje
Protialergijska para
Jeans

Otroška oblačila
Posteljina
Stojalo za sušenje

7.2 Programi

Programi	Količina perila ¹⁾	Lastnosti/Oznaka perila ²⁾
MixDry	5,0 kg	Zasnovano za rutinsko sušenje tega, kar opere brez sortiranja. Enakomerno posuši bombažna, bombažno-sintetična ter sintetična oblačila. /
Eco ^{3) 4)}	9,0 kg	Program je primeren za sušenje mokrega bombažnega perila in je najučinkovitejši program glede porabe energije za sušenje mokrega bombažnega perila. Stopnja sušenja ni nastavljiva in je privzeto nastavljena na Suho za v omaro / pripravljeno za shranjevanje. /
Bombaž (Cottons)	9,0 kg	Program za belo in barvno bombažno perilo. Privzeta nastavev je namenjena za shranjevanje stopnje suhosti. /
Sintetika (Synthetics)	4,0 kg	Mešana oblačila, ki vsebujejo predvsem sintetična vlakna, kot so poliester, poliamid, itd. /
Nežno (Delicates)	2,0 kg	Priporočeno za generično občutljivo perilo, kot so viskoza, rejon, akril in njihove mešanice. /

Programi	Količina perila ¹⁾	Lastnosti/Oznaka perila ²⁾
 Volna (Wool)	1,0 kg	<p>Nežno posuši volneno perilo, primerno za strojno in ročno pranje. Perilo odstranite takoj, ko se program zaključi.</p> <div data-bbox="490 252 868 497" style="border: 1px solid black; padding: 10px; text-align: center;">   WOOLMARK WOOL CARE WOOL HAND WASH SAFE </div> <p>Postopek sušenja volne tega stroja so preizkusili in odobrili pri podjetju Woolmark. Postopek je primeren za sušenje volnenega perila z oznako primernosti za »ročno pranje«, pod pogojem, da je perilo oprano s programom za ročno pranje, ki ga je odobrilo podjetje Woolmark, in posušeno v skladu z navodili, ki jih je izdal proizvajalec. M2001 Woolmarkov simbol je certifikacijska znamka v številnih državah.</p>
Svila	0,5 kg	<p>Ohrani obliko občutljivih svilenih oblačil, primernih za strojno ali ročno pranje, s čimer se zmanjša nastanek gub z nežnim toplim zrakom in mehкими gibi.</p> 
Posteljnina (Bedlinen) XL	4,5 kg	<p>Posuši do tri posteljnine hkrati. Zmanjša zvijanje in prepletenost pri večjih kosih perila in zagotovi, da bo vsak kos posteljnine enako suh brez mokrih madežev.</p> 
 Športna oblačila (Outdoor)	2,0 kg	<p>Ohranja funkcionalnost tkanin za dejavnosti na prostem iz tehničnega tekstila in obnavlja vodoodbojnost na vodoodpornih jaknah in jaknah z odstranljivimi oblogami (primerno za sušenje v sušilnem stroju).</p> 
 Hygiene	5,0 kg	<p>Vaša oblačila in drugo perilo posuši in razkuži tako, da ves čas ohrani temperaturo nad 60 °C ter s tem odstrani 99,9 % bakterij in virusov⁵⁾. Opomba: Ta cikel se lahko uporablja samo za mokro perilo. Ni primeren za občutljivo perilo.</p> 
Odeja (Duvet)	3,0 kg	<p>Zagotavlja ustrezno sušenje notranjih delov skozi enojne ali dvojne prešite odeje, blazine in podložene odeje.</p> 

Programi	Količina perila 1)	Lastnosti/Oznaka perila 2)
Osveževanje (Refresh)	1,0 kg	<p>Samo za suha oblačila Kratek program z nizko temperaturo, ki pomaga odstraniti neprijetne vonjave z majhne količine perila. Primerno tudi za suha oblačila, ki so bila shranjena dolgo časa.</p> 

1) Največja teža velja za čas sušenja.























2) Za pomen oznak perila si oglejte poglavje *VSAKODNEVNA UPORABA: Priprava perila*.

3) To je referenčni program, ki se uporablja za oceno skladnosti s predpisi EU za okoljsko primerno zasnovano in označevanje z energijskimi nalepkami, Uredba (EU) 2023/2533 in Uredba (EU) 2023/2534. Ta program lahko posuši bombažno perilo z začetno vsebnostjo vlage 60 % do ciljne končne vsebnosti vlage 0 %.

4) Program Eco je enakovreden „Bombaž (Cottons) Eco“, kar je „Standardni program za bombaž“ v skladu z Uredbo Evropske komisije EU št. 392/2012. Primeren je za sušenje normalno mokrega bombažnega perila.

5) Testirano za bakterije Escherichia coli, Candida albicans in MS2 Bacteriophage. Neodvisni preizkus, ki ga je opravil Swissstatet Testmaterialien AG leta 2021 (Poročilo o preizkusu št. 20212038).

Programi in združljivost izbranih možnosti

Programi 1)	Možnosti			
	 Stopnja suhosti	 Čas sušenja	 + Brez mečkanja	 Tiho
MixDry	 	■	■	■
Eco			■	
Bombaž (Cottons)	 	■	■	■
Sintetika (Synthetics)	 	■	■	■
Nežno (Delicates)	 2)		■	
  Volna (Wool)		■ 3) 4)		
Svila	 2)		■	
Posteljina (Bedlinen) XL	 	■	■	
 Športna oblačila (Outdoor)	 2)		■	
 Hygiene	 2)		■	
Odeja (Duvet)	 2)		■	

Možnosti				
Programi 1)	Stopnja suhosti	Čas sušenja	+ Brez mečkanja	Tiho

Osveževanje (Refresh) ■

- 1) Poleg programa lahko sočasno nastavite eno ali več funkcij.
- 2) Privzeta nastavitvev
- 3) Oglejte si poglavje MOŽNOSTI:
- 4) Čas sušenja pri programu Volna (Wool)

8. FUNKCIJE

8.1 Stopnja suhosti

Ta funkcija pomaga doseči zeleno suhost perila. Izberete lahko stopnjo suhosti:



pripravljeno za likanje - stopnja suho za likanje



pripravljeno za shranjevanje - stopnja suho za v omaro - 1)



pripravljeno za shranjevanje - stopnja zelo suho

- 1) privzeta nastavitvev v zvezi s programom

Nastavitve ciljne končne vlage



To je morda potrebno, ker na rezultate sušenja vplivajo številni pogoji, npr. vrsta vode, napetost napajanja ali temperatura okolja, itd.

KAKO DOSEČI POPOLNO SUŠENJE:

1. Poskusite nastaviti funkcije stopnje sušenja (glejte zgornjo možnost *Stopnja suhosti*).
2. Če želite dodatno izboljšati rezultate sušenja perila, lahko spremenite privzeto nastavitvev suhosti (glejte spodaj). Ta nastavitvev bo delovala pri večini programov, razen pri programih **Eco**, Volna (Wool), Odeja (Duvet), Puhaste jakne (Down Jackets), Osveževanje (Refresh), če so na voljo na stroju.

Če želite spremeniti privzeto stopnjo ciljne končne vlage:

1. Vključite napravo.
2. Izberite 1 izmed razpoložljivih programov.
3. Sočasno pritisnite in držite gumba

Čas sušenja in + Brez mečkanja.

Na prikazovalniku se prikaže eden izmed simbolov:

- Najvišja stopnja suhosti

- Dodatna stopnja suhosti

- Običajna stopnja suhosti

4. Pritiskajte gumb **Start/Pavza**, dokler ne dosežete zelene stopnje končne vlažnosti.

Stopnja sušenja	Simbol na prikazovalniku
najvišja stopnja suhosti	
bolj suho perilo	
standardno suho perilo	

5. Za shranitev nastavitvev sočasno pritisnite in za približno 2 sekundi držite gumba Čas sušenja in + Brez mečkanja.



V primeru omrežnih naprav, povezanih z omrežjem Wi-Fi, se nekaj sekund izvaja animacija **ProSense** črtic, kar pomeni, da vaša naprava posodablja podatke v oblak.

Če namesto tega spremenite način z gumbom ali ugasnete stroj, bo sinhronizacija podatkov izvedena ob prvi ponovni povezavi z Wi-Fi.

8.2 Čas sušenja

Za: Bombaž (Cottons), Posteljnina (Bedlinen) **XL**, Sintetika (Synthetics) in MixDry programi. Uporabniku omogoča nastaviti čas sušenja od najmanj 10 minut do največ dve uri (v 10-minutnih korakih). Ko je ta funkcija nastavljena najvišje, indikator za količino perila izgine.



Program traja tako dolgo, kot je nastavljen čas sušenja, ne glede na količino perila in njegovo stopnjo suhosti.

PRIPOROČILA ZA ČASOVNO SUŠENJE

do 10 min	samo hladen zrak (brez grelnika).
10–40 min	dodatno sušenje za izboljšanje suhosti po prejšnjem ciklu sušenja.
> 40 min	popolno sušenje majhnih količin perila do 4 kg, dobro ožeto (>1200 obr./min).

Čas sušenja pri programu Volna (Wool)

Funkcija je primerna za program Volna (Wool) za nastavitev končne stopnje suhosti za bolj ali manj suho perilo.

8.3 + Brez mečkanja

Do 120 minut podaljša fazo proti mečkanju (30 minut) ob koncu sušenja. Po fazi sušenja se boben občasno obrne, kar prepreči mečkanje perila. Perilo lahko vzamete iz stroja med fazo proti mečkanju.

8.4 Tiho

Naprava deluje z nizko stopnjo hrupa brez vpliva na kakovost sušenja. Naprava deluje počasi z dalj trajajočim programom.

8.5 Signal za zaključek

Zvočni signal se oglasi pri naslednjih dejanjih:

- konec programa
- začetek in konec faze za zaščito proti mečkanju

Zvočni signal je privzeto vedno vklopljen. To funkcijo lahko uporabite za vklop ali izklop zvoka.

8.6 Zaključni ob.



Ta funkcija omogoča izbiro časa zaključka programa. Ko je stroj vklopljen, bo počakal na pravi trenutek, da začne s sušenjem.

Zaključni ob. čas je vsota časa mirovanja in časa sušenja.

8.7 Priljubljeni programi

Ti položaji izbirnika so na voljo po povezavi naprave z Wi-Fi.

Priljubljene programe lahko nastavite in shranite prek aplikacije samo, če izberete med razpoložljivimi programi, ki so razdeljeni v tri kategorije, navedene na upravljalni plošči.

Ko so priljubljeni programi nastavljeni, jih lahko izberete prek aplikacije ali z obračanjem gumba za izbiro programa v ustrezen položaj: zasveti zadevna LED lučka, informacije na prikazovalniku pa se ustrezno posodobijo.



Priljubljene programe lahko prekličete z ustreznim ukazom v aplikaciji ali s pritiskom kombinacije gumbov Tovarniške privzete nastavitve.

8.8 Oddaljen vklop

S hitrim dotikom tega gumba vklopite funkcijo oddaljenega zagona, ki omogoča, da zaženete, prekinete in izklopite napravo na daljavo.

Zasveti ustrezna svetleča LED lučka, na prikazovalniku pa se prikaže ustrezna ikona.



Če nastavite program prek aplikacije in se ne ujema s položajem gumba, se besedilo  prikaže izmenično s trajanjem programa.

Ta gumb držite dlje časa, da zagotovite dve drugi funkciji:

- držite navzdol 3 sekunde, dokler se oglasi klik: Wi-Fi se vklopi in izklopi.
- držite 10 sekund, dokler se oglasi dvojni pisk in se na prikazovalniku prikaže  : za ponastavitev poverilnic za omrežje.

8.9 Funkcija SyncDry

Ta funkcija omogoča, da sušilni stroj samodejno nastavi najprimernejši program, ki se ujema z zadnjim nedavno izvedenim programom pranja. Ko je sušilni stroj napolnjen, samo zaženite program sušenja. Za sušilni stroj niso potrebne nobene druge nastavitve ali možnosti programa.

Ko se program pranja zaključi, pralni stroj prenese podatke o programu preko domačega usmerjevalnika Wi-Fi v oblak AEG in v sušilni stroj.



Za uporabo funkcije SyncDry morata biti sušilni stroj AEG in pralni stroj povezana v isto domače omrežje in seznanjena z našo aplikacijo.

Za vklop funkcije :

1. Ko se cikel pranja zaključi, dajte čisto perilo v sušilni stroj.
2. Dotaknite se tipke **SyncDry**.
3. Vsi simboli na prikazovalniku so ugasnjeni, razen ikon **Wi-Fi** in **ProSense** črtic, ki nekaj sekund prikazujejo animacijo, ko naprava pridobiva podatke iz oblaka.
4. Prikazovalnik se bo samodejno posodobil s predlaganim programom. Če iskanje podatkov ni uspešno, se po 10 sekundah lučka LED na tipki izklopi, stroj pa sproži zvočni signal o napaki. Nato se obnovi predhodno izbrani program.
5. Dotaknite se tipke  **Start/Pavza (Start/Pause)**, da začnete s sušenjem.



Ko je program **SyncDry** nastavljen, lahko uporabnik še vedno spreminja možnosti ali izbere drug program z vrtljivim gumbom ali uporabo aplikacije. V takih primerih se lučka LED tipke **SyncDry** izklopi, kar pomeni, da program ni več predlagan; samodejni program **SyncDry** lahko znova izberete s pritiskom ustrezne tipke, dokler v oblaku niso na voljo podatki.

9. NASTAVITVE



9.1 Izklop indikatorja posode za vodo

Indikator posode za vodo privzeto sveti. Zasveti ob koncu programa sušenja ali med potekom programa, če je posoda za vodo polna. Če je nameščen komplet za odvod vode, se posoda za vodo samodejno izprazni in indikator je mogoče izklopiti.

Za izklop indikatorja:

1. Vključite napravo.
2. Izberite 1 izmed razpoložljivih programov.
3. Sočasno pritisnite in držite gumba 

Tiho in  Signal za zaključek .

Indikator posode za vodo:  ne sveti, prikaže se simbol  – indikator posode za vodo je trajno **ugasnjen**



Za vklop indikatorja posode za vodo ponovite zgornji postopek. Indikator posode za vodo: sveti, prikaže se simbol – indikator posode za vodo trajno **sveti**

9.2 Števec ur delovanja

Ta funkcija omogoča prikaz skupnega časa delovanja naprave v urah, ki se šteje od trenutka prvega vklopa. Prikazan je dejanski čas delovanja ciklov (ne vključuje prekinitev ali zamika vklopa).

Za prikaz te vrednosti nadaljujte na naslednji način:

1. Napravo vklopite s pritiskom gumba **Vklopljeno/Izklopljeno (On/Off)**.
2. Pritisnite in nekaj sekund držite tipki **Čas sušenja** in **Stopnja suhosti**.
3. Po treh sekundah se na prikazovalniku prikaže skupno število ur delovanja naprave: npr. če je čas delovanja **1276** ur, se na prikazovalniku za dve sekundi prikaže besedilo **Hr**, nato **12**, potem pa za dve sekundi sledi **76**. Ta vrednost je prikazana z zaporedjem dveh števk hkrati: prvi dve števki pomenita tisočice in

stotice, drugi dve števki pa desetice in enice.

Za izhod iz tega načina pritisnite poljubno tipko, obrnite gumb za izbiro programa ali izklopite napravo.

9.3 Tovarniško privzete nastavitve

Ta funkcija omogoča obnovitev privzetih tovarniških nastavitv. Shranjene možnosti in načini delovanja se ponastavijo. Prav tako bo odstranila poverilnice za brezžično omrežje iz pomnilnika naprave in ponastavila prilagojene nastavitve programa.

Za **vklop** te funkcije upoštevajte spodnje korake:

1. Napravo vklopite s pritiskom gumba **Vklopljeno/Izklopljeno (On/Off)**.
2. Počakajte približno osem sekund.
3. Pritisnite in nekaj sekund držite tipki **Tiho** in **+ Brez mečkanja**.
4. Naprava potrdi delovanje s prikazom – – –.



Če postopek ne deluje (zaradi časovne prekinitve ali napačne kombinacije tipk), izklopite napravo in ponovite zaporedje od začetka.

10. PRED PRVO UPORABO



Ob prvem vklopu sušilnega stroja se zaklepi na zadnjem delu bobna samodejno odstranijo. Lahko slišite hrup.

Odklepanje zaklepov na zadnjem delu bobna:

1. Vklopite napravo.
2. Nastavite poljuben program.
3. Pritisnite tipko **Vklop/Prekinitev**. Boben se začne obračati. Zaklepi na zadnjem delu bobna se samodejno izklopijo.

Pred uporabo naprave za sušenje perila:

- Boben sušilnega stroja očistite z vlažno krpo.

- Zaženite enurni program z vlažnim perilom.



Na začetku sušenja (prve 3-5 min.) je lahko delovanje stroja nekoliko glasnejše. To je zaradi zagona kompresorja. To je običajno za naprave, ki jih poganja kompresor, kot so hladilniki in zamrzovalniki.

10.1 Nenavaden vonj

Naprava je tesno zapakirana.

Ko izdelek odstranite iz embalaže, lahko zavonjate nenavaden vonj. To je običajno za nove izdelke.

Naprava je sestavljena iz različnih materialov, ki lahko ustvarijo nenavaden vonj.

Tekom uporabe, po nekaj sušenjih nenavaden vonj postopno izgine.

10.2 Zvoki



Med sušenjem lahko včasih zaslišite različne zvoke. To so običajni zvoki ob delovanju.

Delujoč kompresor.

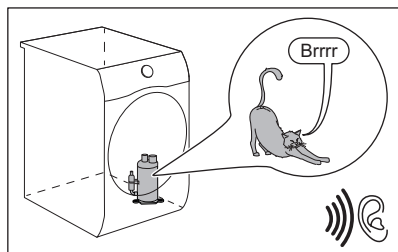

Vrteči boben.

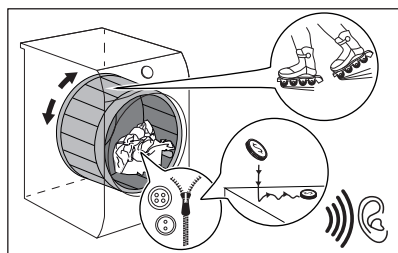

Delujoči ventilatorji.

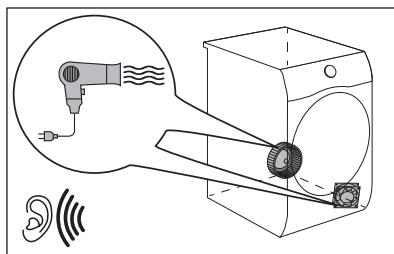

Delujoča črpalka in prenos kondenza v posodo.

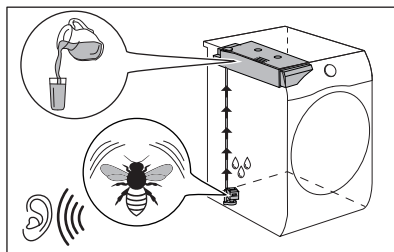

11. VSAKODNEVNA UPORABA

11.1 Priprava perila



Polnjenje bobna do največje kapacitete, navedene za ustrezne programe, bo prispevalo k varčevanju z energijo.







Po pranju je perilo pogosto prepleteno. Sušenje prepletenega perila ni učinkovito. Za zagotovitev ustreznega pretoka zraka in enakomernega sušenja je priporočeno, da vsak kos perila posebej stresete in položite v sušilni stroj.

Za zagotovitev ustreznega postopka sušenja:

- Zaprite zadrge.

- Zaprite zadrge ali gumbje na posteljnih pregrinjah.
- Ne sušite razvezanih trakov ali vrvic (npr. na predpasnikih). Zavežite jih, preden zaženete program.
- Odstranite vse predmete iz žepov.
- Oblečila z notranjo plastjo iz bombaža obrnite z notranjo stranjo navzven. Bombažna stran mora biti zunaj.
- Vedno nastavite program, ki je primeren za vrsto perila.
- Ne mešajte svetlih in temnih barv.
- Da se oblečila ne bi preveč skrčila, uporabite ustrezen program za bombažna oblečila, oblečila iz jerseyja ter pletenine.
- Ne prekoračite največje količine perila, ki je navedena v poglavju o programih ali prikazana na prikazovalniku.
- Sušite le perilo, ki je primerno za sušenje v sušilnem stroju. Oglejte si etiketo perila na perilu.
- Ne sušite velikih in majhnih kosov perila skupaj. Majhni kosi se lahko ujamejo v večje in ostanejo mokri.
- Velike kose perila stresite, preden jih položite v sušilni stroj. Na ta način preprečite mokre dele na perilu po sušenju.

Etiketa perila	Opis
	Perilo je primerno za sušenje v sušilnem stroju.
	Perilo je primerno za sušenje v sušilnem stroju pri višjih temperaturah.
	Perilo je primerno za sušenje v sušilnem stroju samo pri nizkih temperaturah.
	Perilo ni primerno za sušenje v sušilnem stroju.

11.2 Za doseg najboljših rezultatov sušenja

- Izbrani program mora ustrezati vrsti sušenih oblačil.
- Filter mora biti čist. Zaradi zamašenega filtra sušenje ni učinkovito.
- Perilo je priporočljivo pretresti, preden ga damo v stroj. Manj zbita oblečila se lažje sušijo.
- Upoštevati morate priporočeno količino perila za sušenje.
- Reže za pretok zraka morajo biti čiste.

11.3 Vstavljanje perila

POZOR!

Pazite, da se perilo ne ujame med vrata naprave in tesnilo vrat.

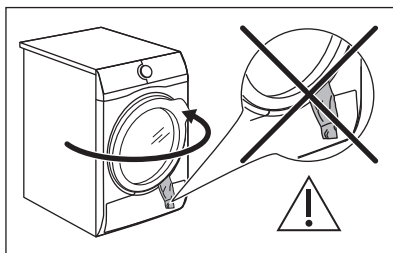

1. Odprite vrata naprave.
2. Posamezne kose perila enega za drugim vstavite v stroj.
3. Zaprite vrata naprave.

11.4 Vkllop naprave

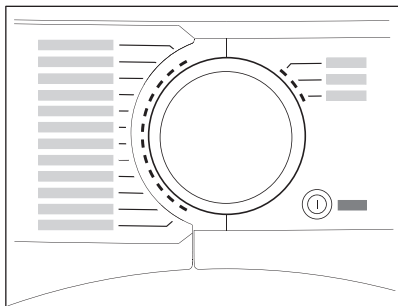

Za vklop naprave:

Pritisnite tipko  Vklopljeno/Izklopljeno (On/Off).

Če je naprava vklopljena, se na prikazovalniku prikažejo nekateri indikatorji.

11.5 Način nizke moči

Za zmanjšanje porabe energije ta funkcija samodejno izklopi napravo:

- Po 5 minutah, če programa ne zaženete.
- Po 5 minutah od konca programa ali faze proti mečkanju.



Ko naprava deluje v načinu nizke moči, se prikazovalnik in ikone izklopijo. Ponovno ga lahko vklopite s pritiskom tipke Vklopljeno/Izklopljeno (On/Off).



Če je funkcija Wi-Fi vklopljena in je daljinski upravljalnik omogočen, ikona  za oddaljeni zagon ostane tudi, ko naprava nadaljuje v načinu nizke moči.

11.6 Nastavitev programa

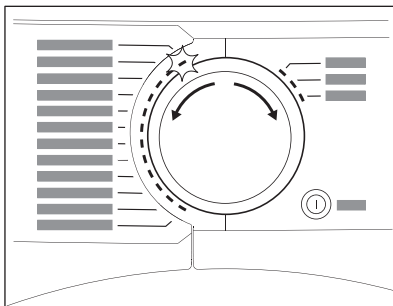

S pomočjo gumba za izbiro programa nastavite program.

Približen čas trajanja programa je viden na prikazovalniku.



Pravi čas sušenja je odvisen od vrste perila (količine in sestave), temperature v prostoru in začetne vlažnosti perila po ožemanju.

11.7 Možnosti

Skupaj s programom lahko nastavite 1 ali več možnosti.

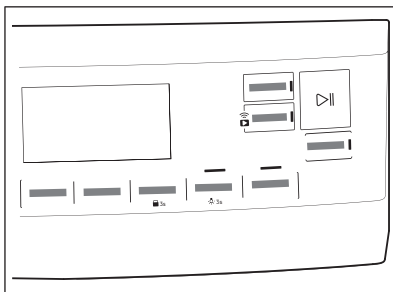

Za vklop ali izklop funkcije se dotaknite ustrezne tipke.

Na prikazovalniku se prikaže simbol ali pa zasveti svetleča dioda nad ustrezno tipko.

11.8 Funkcija Varovalo za otroke

Varovalo za otroke lahko nastavite za preprečitev, da bi se otroci igrali z napravo. Funkcija varovala za otroke zaklene vse tipke in gumb za izbiro programa (ta funkcija ne

zaklene tipke ① **Vklopljeno/Izklopljeno (On/Off)**).

Funkcijo varovala za otroke lahko vklopite:

- pred pritiskom tipke ▷|| **Start/Pavza (Start/Pause)** - naprave ni mogoče vklopiti,
- po pritisku tipke ▷|| **Start/Pavza (Start/Pause)** - izbira programov in funkcije ni na voljo.

Vklop funkcije Varovalo za otroke:



1. Vklopite sušilni stroj.
2. Izberite enega izmed razpoložljivih programov.
3. Dotaknite se in za približno tri sekunde pridržite tipko + **Brez mečkanja**.

Na prikazovalniku se prikaže simbol .

4. Za izklop varovala za otroke ponovno pritisčajte zgornji tipki, dokler simbol ne izgine.

11.9 Zagon programa

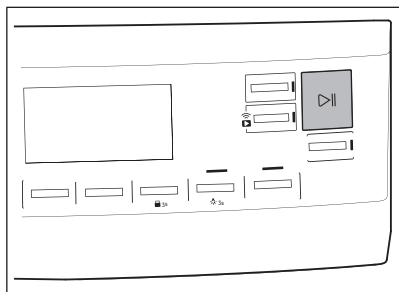

Za zagon programa:

Dotaknite se tipke ▷|| **Start/Pavza (Start/Pause)**.

Naprava se zažene, svetleča dioda nad tipko pa preneha utripati in sveti.

11.10 Začetek programa s funkcijo Zaključí ob.

Za nastavitve funkcije Zaključí ob.:

1. Nastavite program sušenja in funkcije.
2. Večkrat pritisnite Zaključí ob., dokler se na prikazovalniku ne prikaže zeleni čas konca v programu (npr. 12h, če se mora program končati v 12 urah.)
3. Dotaknite se tipke ▷|| **Start/Pavza (Start/Pause)**. Boben se začne vrteti za izvedbo ocene **ProSense**, če je predvidena za izbrani program.
4. Naprava začne z odštevanjem časa do konca programa, program pa se začne ob pravem času za konec.

11.11 Zaznavanje količine perila **ProSense**



Tehnologija **ProSense** zazna količino perila in določi trajanje programa. Deluje z večino programov.

Po nastavitvi programa sušenja zasveti ikona **ProSense**, če je primerno tudi zaznavanje količine perila.

Po dotiku tipke ▷|| **Start/Pavza (Start/Pause)**, **ProSense** začne z zaznavanjem količine perila:

1. Naprava zazna količino perila v prvi minuti: indikator utripa, črtice pod ikono

boben pa se na kratko obrne.

2. Ko se boben neha vrteti, se na prikazovalniku prikaže novo trajanje programa, prilagojeno zaznani količini perila. Število črtic od 1 do 4 predstavlja predvideno količino perila. 4 črtice predstavljajo največjo količino perila za izbrani program.





V primeru **prevelike napolnjenosti bobna** ponovno zasveti indikator največje navedene količine perila, kjer

utripa indikator **MAX**. V tem primeru je mogoče za 30 sekund odpreti vrata in odstraniti odvečno perilo. Po odstranitvi se dotaknite gumba  Start/Pavza (Start/Pause), da ponovno zaženete program. Če se količina perila ne zmanjša, se program vseeno zažene. V tem primeru ni mogoče zagotoviti najboljših rezultatov.

11.12 Sprememba programa



Za spremembo programa:

1. Pritisnite tipko  Vklopljeno/Izklopljeno (On/Off) za izklop naprave.
2. Ponovno pritisnite tipko  Vklopljeno/Izklopljeno (On/Off) za vklop naprave.
3. Nastavite nov program.

11.13 Konec programa



Očistite filter in po vsakem sušenju izpraznite posodo za vodo. (Oglejte si poglavje VZDRŽEVANJE IN ČIŠČENJE)

Če se program sušenja zaključi, se na prikazovalniku prikaže simbol . Če je vklopljena funkcija  Signal za zaključek, se eno minuto v presledkih oglašča zvočni signal.



Če ne izklopite naprave, se začne faza za zaščito proti mečkanju (ni vklopljena pri vseh programih). Utripajoč simbol  predstavlja izvajanje faze za zaščito proti mečkanju. Perilo lahko med to fazo vzamete iz stroja.

Za odstranitev perila:

1. Dve sekundi pritisnite tipko  Vklopljeno/Izklopljeno (On/Off), da izklopite napravo.
2. Odprite vrata naprave.
3. Odstranite perilo.
4. Zaprite vrata naprave.

Možni vzroki za nezadovoljive rezultate sušenja:

- Neustrezne privzete nastavitve stopnje suhosti. Preberite si poglavje *Nastavitev ciljne končne vlage*
- Temperatura v prostoru je prenizka ali previsoka. Optimalna temperatura v prostoru je med 18 °C in 25 °C.



Vrata pustite po vsakem programu rahlo odprta, da preprečite vlago.

11.14 Lučka bobna sveti



Dotaknite se in za približno tri sekunde pridržite tipko  **Tiho**. Lučka v bobnu je aktivirana.

11.15 Možni vzroki za nezadovoljive rezultate sušenja:

- Filter je zamašen. Zaradi zamašenega filtra sušenje ni učinkovito.
- Reže za pretok zraka so zamašene.
- Tipalo vlažnosti je umazano.
- Boben je umazan.
- Neustrezne privzete nastavitve stopnje suhosti. Preberite si poglavje *Nastavitev ciljne končne vlage*
- Temperatura v prostoru je prenizka ali previsoka. Optimalna temperatura v prostoru je med 18 °C in 25 °C.

12. NAMIGI IN NASVETI

12.1 Namigi za ekološko pranje



Polnjenje bobna do največje kapacitete, navedene za ustrezne programe, bo prispevalo k varčevanju z energijo.

- Perilo pred sušenjem dobro ožemite.
- Ne prekoračite količine perila, navedene v poglavju o programih.
- Filter očistite po vsakem ciklu sušenja.
- Za pranje in sušenje ne uporabljajte mehčalca. V sušilnem stroju se perilo samodejno omehča.

- Vodo iz posode za vodo lahko uporabite za likanje oblačil. Vodo morate najprej filtrirati, da odstranite preostala vlakna tekstila (primeren je že preprost filter za kavo).
- Reže za pretok zraka na dnu naprave naj bodo vedno neovirane.
- Poskrbite, da bo na mestu namestitve naprave dober pretok zraka.

13. VZDRŽEVANJE IN ČIŠČENJE

13.1 Razpored občasnega čiščenja

Občasno čiščenje pomaga podaljšati življenjsko dobo naprave.

Če naprave dalj časa ne uporabljate, jo izključite.

Orientacijski raspored občasnega čiščenja:

Čiščenje filtra	Ko utripa indikator
Izpraznite posodo za vodo	Ko utripa indikator
Čiščenje kondenzatorja	Ko utripa indikator
Čiščenje tipala vlažnosti	Vsaj trikrat ali štirikrat letno
Čiščenje bobna	Vsaka dva meseca
Čiščenje upravljalne plošče in ohišja	Vsaka dva meseca
Čiščenje rež za pretok zraka	Vsaka dva meseca

V naslednjih odstavkih je razloženo, kako morate čistiti vsak del.

13.2 Odstranjevanje tujkov



Pred zagonom programa za sušenje preverite, ali so vsi žepi prazni in ohlapni predmeti zapeti. Preberite si poglavje "Priprava perila".

Po sušenju odstranite vse tujke iz bobna (npr. kovinske sponke, gumbe, kovance itd.).

13.3 Čiščenje filtra

Ob koncu vsakega programa se na prikazovalniku prikaže simbol Filter in očistiti morate filter.



Filter zbira vlakna med sušenjem.



Za doseganje naboljše učinkovitosti sušenja redno čistite filter. Zamašen filter povzroči daljši cikel sušenja in posledično večjo porabo energije. Filter očistite ročno. Po potrebi uporabite sesalnik.

POZOR!

Pri čiščenju filtrov je treba vlakna zavreči v posodo za smeti, ne sme se jih umivati prek odtoka, da se prepreči širjenje mikroplastike v uporabljenem sistemu za vodo.

1. Odprite vrata. Filter povlecite navzgor.

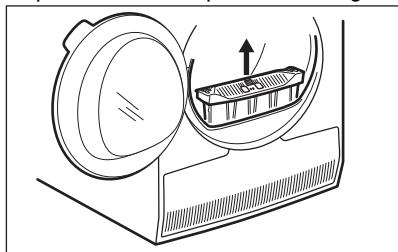

2. Stisnite kavelj, da odprete filter.

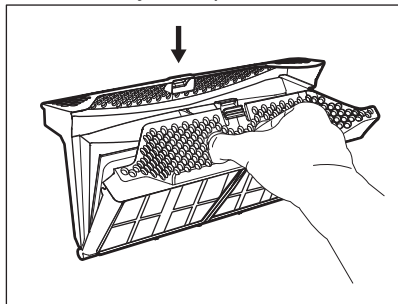

3. Z roko poberite vlakna z notranjih delov filtra.

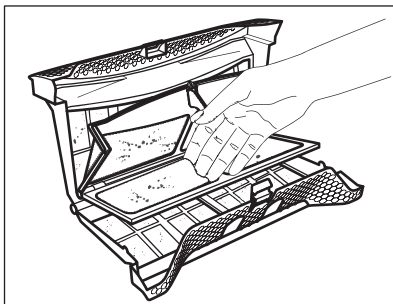

Vlakna vrzite v smeti.

4. Po potrebi filter očistite s sesalnikom. Zaprite filter.
5. Po potrebi odstranite vlakna iz odprtine za filter in s tesnila. Lahko uporabite sesalnik. Filter vstavite nazaj v odprtino za filter.

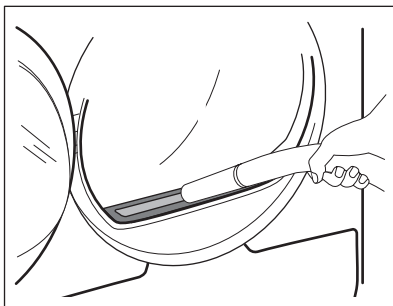

13.4 Praznjenje posode za vodo

Posodo za kondenzirano vodo izpraznite po vsakem sušenju.

Če je posoda za kondenzirano vodo polna, se program samodejno prekine. Na prikazovalniku zasveti simbol *Posoda za vodo*. in izprazniti morate posodo za vodo.

Za praznjenje posode za vodo:

1. Izvlecite posodo za vodo in jo držite v vodoravnem položaju.

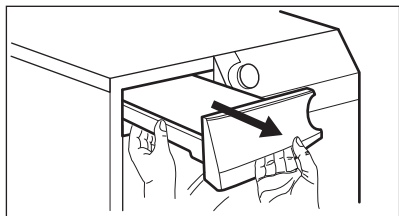

2. Izvlecite plastični priključek in vodo iz posode zlijte v umivalnik ali podoben zbiralnik.

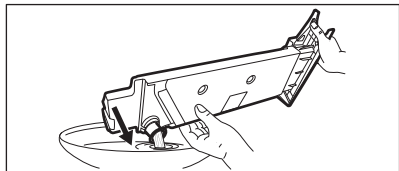

3. Plastični priključek potisnite nazaj noter in ponovno namestite posodo za vodo.
4. Za nadaljevanje programa pritisnite tipko  Start/Pavza (Start/Pause).

13.5 Čiščenje kondenzatorja

Če na prikazovalniku utripa simbol  *Toplotni izmenjevalnik*, preglejte kondenzator in njegov predelek. Če je umazan, ga očistite. Preverite enkrat na pol leta.

UPOZORNENIE!

Kovinske površine se ne dotikajte z golimi rokami. Nevarnost poškodbe. Nosite zaščitne rokavice. Čistite previdno, da ne poškodujete kovinske površine.

POZOR!

Za odstranjevanje kosmov iz kondenzatorja ne uporabljajte trdega priključka na sesalniku. To lahko poškoduje rebra kondenzatorja, kar lahko privede do slabšega delovanja naprave in daljšega časa sušenja.

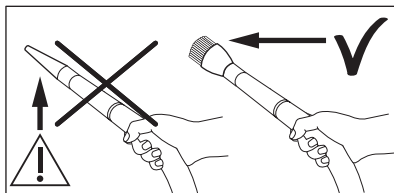

Za pregled:

1. Odprite vratca. Filter povlecite navzgor.

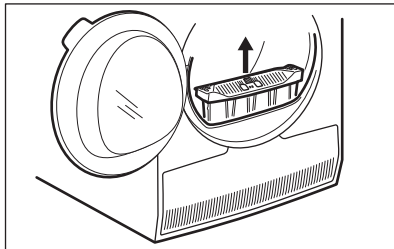

2. Odprite pokrov kondenzatorja.

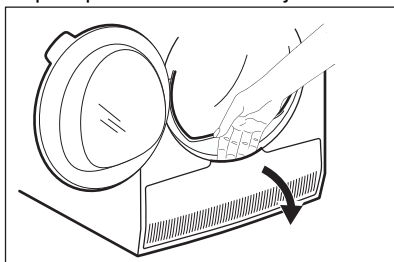

3. Obrnite ročico, da sprostite pokrov kondenzatorja.

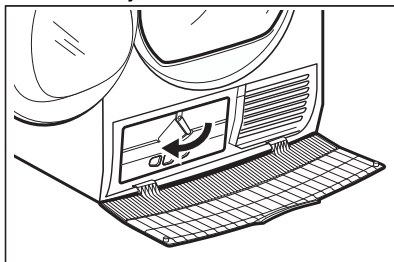

4. Spustite pokrov kondenzatorja.

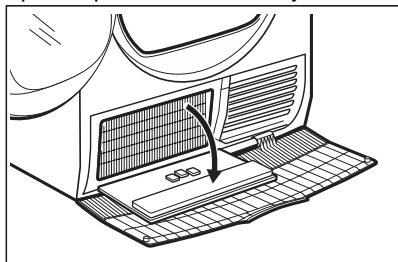

5. Po potrebi odstranite vlakna s kondenzatorja in iz njegovega predelka. Sesalnik lahko uporabite z nastavkom krtače.

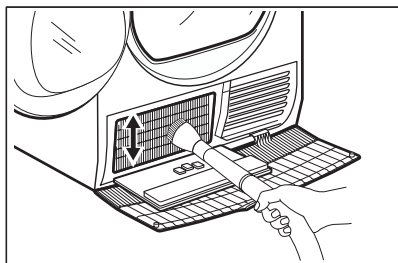

6. Zaprite pokrov kondenzatorja.
7. Pomikajte ročico, dokler se ne zaskoči.
8. Filter namestite nazaj.

13.6 Čiščenje tipala vlažnosti

⚠ POZOR!

Nevarnost poškodbe tipala vlažnosti. Za čiščenje tipala ne uporabljajte grobih materialov ali jeklene volne.

Za doseglo najboljših rezultatov sušenja ima naprava kovinsko tipalo vlažnosti. Nahaja se na notranji strani predela vrat.

Tekom uporabe se lahko površina tipala umaže, zaradi česar se poslabša sušenje.

Priporočamo, da tipalo očistite vsaj trikrat ali štirikrat na leto ali v primeru slabšega sušenja.

Za čiščenje lahko uporabite bolj grobo stran gobice za pomivanje posode in malce kisa ali pomivalnega sredstva.

Za čiščenje tipala:

1. Odprite vrata za polnjenje.
2. Očistite površino tipala vlažnosti, tako da večkrat obrišete kovinsko površino.

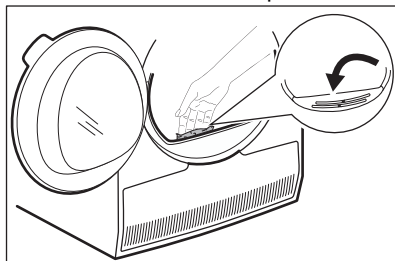

13.7 Čiščenje bobna

⚠ UPOZORNENIE!

Napravo pred čiščenjem izključite iz električnega omrežja.

Za čiščenje notranje površine bobna in filtrov bobna uporabljajte standardno nevtravno čistilno sredstvo. Očiščene površine osušite z mehko krpo.

⚠ POZOR!

Za čiščenje bobna ne uporabljajte grobih materialov ali jeklene volne.

13.8 Čiščenje upravljalne plošče in ohišja

Za čiščenje upravljalne plošče in ohišja uporabljajte standardno nevtravno čistilno sredstvo.

Za čiščenje uporabljajte vlažno krpo. Očiščene površine osušite z mehko krpo.

⚠ POZOR!

Ne uporabljajte čistilnih sredstev za pohištvo ali čistilnih sredstev, ki lahko povzročijo korozijo.

13.9 Čiščenje rež za pretok zraka

Za odstranitev kosmov iz rež za pretok zraka uporabite sesalnik.

14. ODPRAVLJANJE TEŽAV

UPOZORNENIE!

Oglejte si poglavja o varnosti.

14.1 Kode napak

Naprava se med uporabo ne zažene ali zaustavi.

Najprej poskusite najti rešitev težave (oglejte si razpredelnico). Če se težava nadaljuje, se obrnite na pooblaščen servisni center.

UPOZORNENIE!

Pred kakršnimi koli preverjanji izklopite napravo.









V primeru večjih težav se oglasi zvočni signal, na prikazovalniku se prikaže koda napake, tipka  Start/Pavza (Start/Pause) pa lahko utripa nepretrgoma:



Koda napake	Možni vzrok	Rešitev
E50	Motor naprave je preobremenjen. Preveč perila ali ujeto perilo v bobnu.	Program se ni zaključil. Odstranite perilo iz bobna, nastavite program in ponovno zaženite program.
E90 ali E91	Notranja napaka. Ni komunikacije med elektronskimi elementi naprave.	Program se ni zaključil pravilno ali pa se je naprava prezgodaj ustavila. Napravo izklopite in jo ponovno vklopite. Če se ponovno prikaže koda napake, se obrnite na pooblaščen servisni center.
EHO	Električno napajanje je nestabilno.	Ko naprava prikazuje EHO, počakajte, da se električno napajanje stabilizira, nato pritisnite Začetek. Če naprava prekine program brez indikacij, pritisnite začetek programa. Če se ponovno prikaže opozorilo, preverite napajalni kabel/vtičnico ali glavno napeljavo.

Če se na prikazovalniku prikažejo druge kode napak, izklopite in vklopite napravo. Če se težava nadaljuje, se obrnite na pooblaščen servisni center.

V primeru različnih težav s sušilnim strojem preverite spodnjo razpredelnico glede možnih rešitev.

14.2 Odpravljanje težav

Težava	Možni vzrok	Rešitev
Sušilni stroj ne deluje.	Sušilni stroj ni vključen v vtičnico.	Vključite ga v omrežno vtičnico. Preverite varovalko v omarici z varovalkami (hišna napeljava).
	Vrata so odprta.	Zaprte vrata.
	Tipke  Vključeno/Izklopljeno (On/Off) niste pritisnili.	Pritisnite tipko  Vključeno/Izklopljeno (On/Off).
	Tipke  Start/Pavza (Start/Pause) se niste dotaknili.	Dotaknite se tipke  Start/Pavza (Start/Pause).
Nezadovoljiv rezultat sušenja.	Naprava je v stanju pripravljenosti.	Pritisnite tipko  Vključeno/Izklopljeno (On/Off).
	Izbira napačnega programa.	Izberite ustrezen program. 1)
	Filter je zamašen.	Očistite filter. 2)
	Funkcija  Stopnja suhosti je bila nastavljena na  Lažje likanje. ³⁾	Funkcijo  Stopnja suhosti spremenite na višjo stopnjo.
	Perila je bilo preveč.	Ne presežite največje količine perila.
	Reže za pretok zraka so zamašene.	Očistite reže za pretok zraka na dnu naprave.
Vrata stroja se ne zaprejo.	Umazanija na tipalu vlažnosti v bobnu.	Očistite sprednjo površino bobna.
	Stopnja suhosti ni bila nastavljena na žele-no stopnjo.	Nastavite stopnjo suhosti. 4)
	Kondenzator je zamašen.	Očistite kondenzator. 2)
	Filter se ni zaskočil.	Namestite filter v pravi položaj.
Sprememba programa ali funkcije ni mogoča.	Perilo je ujeto med vrata in tesnilo.	Odstranite ujeto perilo in zaprite vrata.
	Po začetku programa sprememba programa ali funkcije ni mogoča.	Izključite in vključite sušilni stroj. Po potrebi spremenite program ali funkcijo.
Izbira funkcije ni mogoča. Oglasi se zvočni signal.	Funkcija, ki ste jo želeli izbrati, ni na voljo za izbrani program.	Izključite in vključite sušilni stroj. Po potrebi spremenite program ali funkcijo.
Boben ni osvetljen.	Okvarjena luč bobna.	Za zamenjavo luči bobna se obrnite na servisni center.
Na prikazovalniku se prikaže nepričakovan čas trajanja.	Trajanje sušenja se izračuna glede na količino perila in vlažnost.	To je samodejno – naprava deluje pravilno.
Program ne deluje.	Posoda za vodo je polna.	Izpraznite posodo za vodo, pritisnite tipko  Start/Pavza (Start/Pause). 2)

Težava	Možni vzrok	Rešitev
Program sušenja je prekratek.	Perila je malo.	Izberite časovni program. Časovna vrednost se mora nanašati na količino perila. Za sušenje enega kosa perila ali majhne količine perila priporočamo kratek čas sušenja.
	Perilo je presuho.	Izberite ustrezen časovni program ali višjo stopnjo sušenja (npr.  zelo suho)
Sušilni cikel je predolg ⁵⁾	Filter je zamašen.	Očistite filter.
	Perila je preveč.	Ne presežite največje količine perila.
	Perilo ni dovolj ožeto.	Perilo dobro ožemite v pralnem stroju.
	Prenizka ali previsoka temperatura v prostoru – ne gre za okvaro naprave.	Poskrbite, da bo temperatura v prostoru višja od +5 °C in nižja od +35 °C. Optimalna temperatura v prostoru za dosego najboljših rezultatov sušenja je med 18 °C in 25 °C.
Na prikazovalniku se prikaže: 	Nobena tipka ne deluje, razen tipke  Start/Pavza (Start/Pause).	Naprava prenaša posodobitve aplikacije. Počakajte, da se postopek posodobitve konča. Če se napravo izklopite med posodabljanjem, se to nadaljuje ob ponovnem vklopu naprave.
Ni brezžične povezave ali pa se ta pogosto prekinja.	Domače brezžično omrežje ne deluje.	Preverite konfiguracijo domačega brezžičnega omrežja. Ponovno zaženite usmerjevalnik. Če se težava nadaljuje, se obrnite na ponudnika brezžičnih storitev.
	Pametna naprava ali domača naprava ali obe nista združeni z brezžičnim omrežjem.	Ponovite korake za konfiguracijo povezave na pametni napravi ali domači napravi ali obeh.
Povezava z napravo prek naše aplikacije pogosto ne deluje.	Povezava med sušilnim strojem in usmerjevalnikom je slaba ali ni vzpostavljena.	Zagotovite ustrezno povezavo med napravo in domačim usmerjevalnikom. Usmerjevalnik premaknite bližje napravi. Domače omrežje opremite z ojačevalnikom brezžičnega signala. Mikrovalovne pečice in daljinskega upravljalnika ne uporabljajte sočasno. Mikrovalovna pečica lahko moti signal povezave.

- 1) Upoštevajte opis programa — glejte poglavje PROGRAMI.
- 2) Oglejte si poglavje *VZDRŽEVANJE IN ČIŠČENJE*.
- 3) Samo sušilni stroji s funkcijo Stopnja suhosti.
- 4) Oglejte si poglavje NAMIGI IN NASVETI.
- 5) Opomba: Po največ 6 urah se program sušenja samodejno zaključi.

14.3 Možni vzroki za nezadovoljive rezultate sušenja:



- Filter je zamašen. Zaradi zamašenega filtra sušenje ni učinkovito.
- Reže za pretok zraka so zamašene.
- Tipalo vlažnosti je umazano.
- Boben je umazan.

- Neustrezne privzete nastavitve stopnje suhosti. Oglejte si poglavje *Nastavitve privzete stopnje suhosti*
- Temperatura v prostoru je prenizka ali previsoka. Optimalna temperatura v prostoru je med 18 °C in 25 °C.

15. HITRI VODNIK

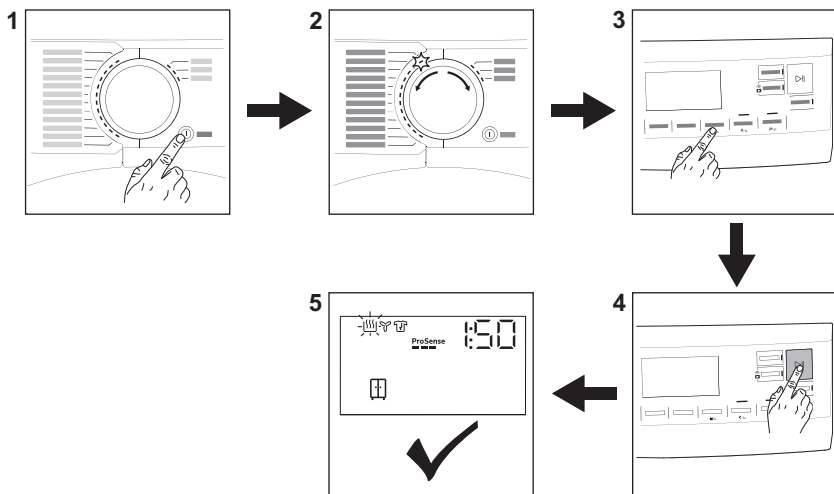
15.1 Vsakodnevna uporaba



1. Pritisnite tipko  **Vklopljeno/Izklopljeno (On/Off)** za vklop naprave.
2. Program nastavite z gumbom za izbiro programa.
3. Za vklop ali izklop funkcije se dotaknite ustrezne tipke ali kombinacije dveh tipk.
4. Dotaknite se tipke  **Start/Pavza (Start/Pause)**.
5. Naprava se zažene.

15.2 Čiščenje filtra

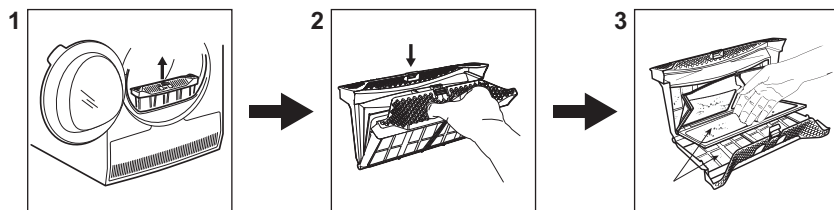















Ob koncu vsakega programa se na prikazovalniku prikaže simbol  **Filter** in očistiti morate filter.

1. Odprite vrata. Filter povlecite navzgor.

2. Stisnite kavelj, da odprete filter.
3. Z roko poberite vlakna z notranjih delov filtra. Vlakna vrzite v smeti.

15.3 Programi

Programi	Količina perila 1)	Lastnosti/Oznaka perila 2)
MixDry	5,0 kg	Zasnovoano za rutinsko sušenje tega, kar opere brez sortiranja. Enakomerno posuši bombažna, bombažno-sintetična ter sintetična oblačila. / 
Eco 3) 4)	9,0 kg	Program je primeren za sušenje mokrega bombažnega perila in je najučinkovitejši program glede porabe energije za sušenje mokrega bombažnega perila. Stopnja sušenja ni nastavljiva in je privzeto nastavljena na Suho za v omaro / pripravljeno za shranjevanje. / 
Bombaž (Cottons)	9,0 kg	Program za belo in barvno bombažno perilo. Privzeta nastavitve je namenjena za shranjevanje stopnje suhosti. / 
Sintetika (Synthetics)	4,0 kg	Mešana oblačila, ki vsebujejo predvsem sintetična vlakna, kot so poliester, poliamid, itd. / 
Nežno (Delicates)	2,0 kg	Priporočeno za generično občutljivo perilo, kot so viskoza, rejon, akril in njihove mešanice. / 
		Nežno posuši volneno perilo, primerno za strojno in ročno pranje. Perilo odstranite takoj, ko se program zaključi.
  Volna (Wool)	1,0 kg	 WOOL HAND WASH SAFE
		Postopek sušenja volne tega stroja so preizkusili in odobrili pri podjetju Woolmark. Postopek je primeren za sušenje volnenega perila z oznako primernosti za »ročno pranje«, pod pogojem, da je perilo oprano s programom za ročno pranje, ki ga je odobrilo podjetje Woolmark, in posušeno v skladu z navodili, ki jih je izdal proizvajalec. M2001 Woolmarkov simbol je certifikacijska znamka v številnih državah.
Svila	0,5 kg	Ohrani obliko občutljivih svilenih oblačil, primernih za strojno ali ročno pranje, s čimer se zmanjša nastanek gub z nežnim toplim zrakom in mehкими gibi. / 
Posteljina (Bedlinen) XL	4,5 kg	Posuši do tri posteljnine hkrati. Zmanjša zvijanje in prepletenost pri večjih kosih perila in zagotovi, da bo vsak kos posteljnine enako suh brez mokrih madežev. / 

Programi	Količina perila ¹⁾	Lastnosti/Oznaka perila ²⁾
 Športna oblačila (Outdoor)	2,0 kg	Ohranja funkcionalnost tkanin za dejavnosti na prostem iz tehničnega tekstila in obnavlja vodoodbojnost na vodoodpornih jaknah in jaknah z odstranljivimi oblogami (primerno za sušenje v sušilnem stroju). / 
 Hygiene	5,0 kg	Vaša oblačila in drugo perilo posuši in razkuži tako, da ves čas ohrani temperaturo nad 60 °C ter s tem odstrani 99,9 % bakterij in virusov ⁵⁾ . Opomba: Ta cikel se lahko uporablja samo za mokro perilo. Ni primeren za občutljivo perilo.
Odeja (Duvet)	3,0 kg	Zagotavlja ustrezno sušenje notranjih delov skozi enojne ali dvojne prešite odeje, blazine in podložene odeje. / 
Osveževanje (Refresh)	1,0 kg	Samo za suha oblačila Kratek program z nizko temperaturo, ki pomaga odstraniti neprijetne vonjave z majhne količine perila. Primerno tudi za suha oblačila, ki so bila shranjena dolgo časa. / 

1) Največja teža velja za čas sušenja.

2) Za pomen oznak perila si oglejte poglavje *VSAKODNEVNA UPORABA: Priprava perila*.

3) To je referenčni program, ki se uporablja za oceno skladnosti s predpisi EU za okoljsko primerno zasnovano in označevanje z energijskimi nalepkami, Uredba (EU) 2023/2533 in Uredba (EU) 2023/2534. Ta program lahko posuši bombažno perilo z začetno vsebnostjo vlage 60 % do ciljne končne vsebnosti vlage 0 %.

4) Program Eco je enakovreden „ Bombaž (Cottons) Eco“, kar je „Standardni program za bombaž“ v skladu z Uredbo Evropske komisije EU št. 392/2012. Primeren je za sušenje normalno mokrega bombažnega perila.

5) Testirano za bakterije *Escherichia coli*, *Candida albicans* in MS2 Bacteriophage. Neodvisni preizkus, ki ga je opravil Swissatest Testmaterialien AG leta 2021 (Poročilo o preizkusu št. 20212038).

16. VREDNOSTI PORABE

16.1 Uvod



V navodilih za uporabo sta navedeni dve različni referenci za energijsko nalepko EU in predpise za okoljsko primerno zasnovano.

- Uredba (EU) 932/2012 in Uredba (EU) 392/2012, veljavni do 30. junija 2025, se nanašata na razrede energijske učinkovitosti od **A+++** do **D**.
- Uredba (EU) 2023/2534 velja od 1. julija 2025 in se nanaša na razrede energijske učinkovitosti od **A** do **G**.



Koda QR na energijski nalepki z naprave zagotavlja spletno povezavo do informacij, povezanih z delovanjem naprave, v podatkovni bazi EU EPREL. Energijsko nalepko hranite za referenco skupaj z navodili za uporabo in vsemi drugimi dokumenti, ki so priloženi tej napravi.

Iste informacije lahko v bazi EPREL najdete tudi s pomočjo povezave <https://eprel.ec.europa.eu> ter imena modela in številke izdelka, ki ju najdete na ploščici za tehnične navedbe naprave. Za položaj ploščice za tehnične navedbe si oglejte poglavje »Opis izdelka«.

16.2 Legenda

kg	Količina perila.	obr./min	Zavrtite na
kWh	Poraba energije.		
hh:mm	Trajanje programa.		
%	Začetna vlaga ob koncu ožemanja in ciljna končna vlaga ob koncu programa sušenja. Višje kot je ožemanje, večji je hrup pri ožemanju, nižja pa je začetna poraba vlage in energije pri sušenju perila.		

16.3 V skladu z Uredbo Komisije (EU) 2023/2533, Uredbo (EU) 2023/2534 in Uredbo (EU) 392/2012.



Naslednje vrednosti so dosežene v laboratorijskih pogojih glede na ustrezne standarde. Različni parametri lahko spremenijo podatke, na primer: količino perila, vrsto perila in sobne pogoje. Začetna vsebnost vlage v perilu, vrsta vode, napajalna napetost in morebitna vaša sprememba privzetih nastavitev programa, lahko vplivajo tudi na porabo energije, trajanje programa sušenja in končno vlažnost.

Program	Količina perila (kg)	Zavrtite na (obr./min)	Začetna vlažna (%)	Čas sušenja (ure:minute)	Poraba energije (kWh)	Ciljna končna vlažnost (%)
Eco 1) 2)	9,0	1000	60	3:59	1,98	0,0
Eco 1) 2)	4,5	1000	60	2:10	0,98	0,0

1) To je referenčni program, ki se uporablja za oceno skladnosti s predpisi EU za okoljsko primerno zasnovano in označevanje z energijskimi nalepkami, Uredba (EU) 2023/2533 in Uredba (EU) 2023/2534. Ta program lahko posuši bombažno perilo z začetno vsebnostjo vlage 60 % do ciljne končne vsebnosti vlage 0 %.

2) Program Eco je enakovreden „ Bombaž (Cottons) Eco“, kar je „Standardni program za bombaž“ v skladu z Uredbo Evropske komisije EU št. 392/2012. Primeren je za sušenje normalno mokrega bombažnega perila.

Poraba energije v različnih načinih

Poraba energije v stanju izključenosti (W)	Poraba energije v stanju pripravljenosti (W)	Zakasnen vklop (W)	Poraba energije v omrežnem stanju pripravljenosti (W)
0,05	0,05	4	2,0 ¹⁾

Čas do izklopa/stanja pripravljenosti je največ 15 minut.

1) Poraba energije povezane funkcije je približno 17,5 kWh na leto. Če želite izklopiti to funkcijo, si oglejte poglavje »Wi-fi – Nastavitev poveztivosti«.

16.4 Splošni programi





Te vrednosti so samo orientacijske.

Program	Količina perila (kg)	Zavrtite na (obr./min)	Začetna vlažna (%)	Čas sušenja (ure:minute)	Poraba energije (kWh)	Ciljna končna vlažnost (%)
Bombaž (Cottons) zelo suho	9,0	1000	60	4:38	2,30	-3,0
Bombaž (Cottons) zelo suho	4,5	1000	60	3:05	1,35	-3,0
Bombaž (Cottons) Lažje likanje	9,0	1000	60	2:38	1,28	12,0
Bombaž (Cottons) Lažje likanje	4,5	1000	60	1:53	0,83	12,0
Sintetika (Synthetics) zelo suho	4,0	1200	40	1:46	0,75	0,0
Sintetika (Synthetics) Suho za v omaro	4,0	1200	40	1:11	0,51	1,0

Program	Količina perila (kg)	Zavrtite na (obr./min)	Začetna vlažna (%)	Čas sušenja (ure:minute)	Poraba energije (kWh)	Ciljna končna vlažnost (%)
Sintetika (Synthetics) Lažje likanje	4,0	1200	40	0:51	0,37	12,0
Volna (Wool)	1,0	1200	35	2:34	1,48	5,0

17. SKRB ZA OKOLJE

Reciklirajte materiale, ki jih označuje simbol . Embalažo odložite v ustrezne zabojnike za reciklažo. Pomagajte zaščititi okolje in zdravje ljudi ter reciklirati odpadke električnih in elektronskih naprav. Naprav, označenih s

simbolom , ne odstranjujte z gospodinjskimi odpadki. Izdelek vrnite na krajevno zbirališče za recikliranje ali se obrnite na občinski urad.

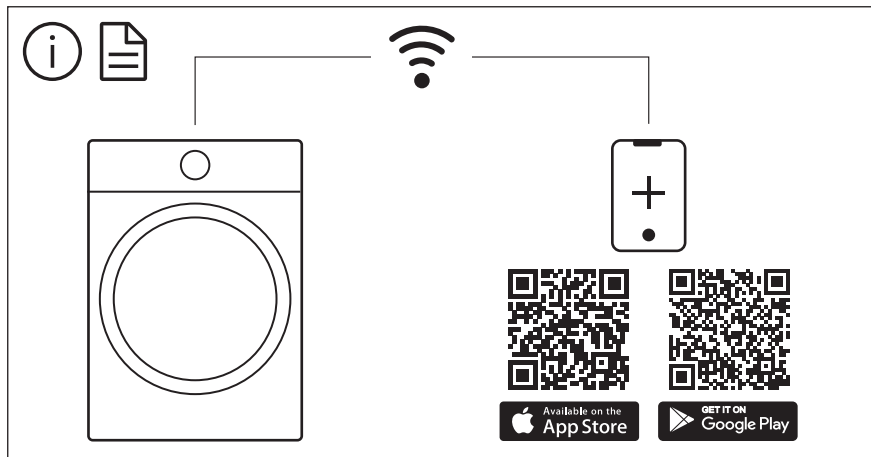

The software in this product contains components that are based on free and open source software. AEG gratefully acknowledges the contributions of the open software and robotics communities to the development project.

To access the source code of these free and open source software components whose license conditions require publishing, and to see their full copyright information and applicable license terms, please visit:
<http://aeg.opensoftwarerepository.com> (folder NIUS)