



Electrolux



electrolux.com/register



EW8D595MCE

KK Қолдану туралы нұсқаулары | **Кептіргіш барабан**

2

SL Navodila za uporabo | **Sušilni stroj**

37



Electrolux құрылғысына қош келдіңіз! Құрылғымызды таңдағаныңызға рақмет.



Пайдалану туралы ақпаратты, кітапшаларды, ақаулықты жою құралы, қызмет көрсету және жөндеу туралы ақпаратты мына жерден алыңыз:
www.electrolux.com/support

Өндіруші ескертусіз өзгеріс енгізу құқығына ие.

МАЗМҰНЫ

1. ҚАУІПСІЗДІК ТУРАЛЫ АҚПАРАТ.....	2
2. ҚАУІПСІЗДІК НҰСҚАУЛАРЫ.....	6
3. ӨНІМ СИПАТТАМАСЫ.....	9
4. ТЕХНИКАЛЫҚ ДЕРЕКТЕР.....	10
5. БАСҚАРУ ПАНЕЛІ.....	11
6. ТЕТІКТЕР МЕН ТҮЙМЕЛЕР.....	13
7. WI-FI — ҚОСЫЛЫМ МҮМКІНДІГІН ОРНАТУ.....	15
8. БАҒДАРЛАМАЛАР.....	18
9. ПАРАМЕТРЛЕР.....	21
10. ЕҢ АЛҒАШ ПАЙДАЛАНУ АЛДЫНДА.....	24
11. ӘРКҮНДІК ҚОЛДАНУ.....	25
12. АҚЫЛ-КЕҢЕС.....	27
13. КҮТУ МЕНЕН ТАЗАЛАУ.....	28
14. АҚАУЛЫҚТЫ ТҮЗЕТУ.....	31
15. ПАЙДАЛАНУ КӨЛЕМІ.....	34
16. ҚОРШАҒАН ОРТАҒА ҚАТЫСТЫ ЖАҒДАЙЛАР.....	36

1. ҚАУІПСІЗДІК ТУРАЛЫ АҚПАРАТ



Бұл құрылғыны орнатуды және пайдалануды бастау алдында, бірге берілген нұсқауларды мұқият оқып шығыңыз.

Дұрыс орнатпау немесе пайдаланбау нәтижесінде орын алған жарақаттарға немесе зақымға өндіруші жауапты емес. Нұсқауларды болашақта анықтама алу үшін әрқашан қауіпсіз және қолжетімді жерде сақтаңыз.



Ескерту: Өрт қаупі бар/тұтанғыш материалдар. Құрылғының құрамында жылдам тұтанатын газ, пропан (R290), қоршаған ортамен үйлесімділігі өте жоғары газ бар. Өрт және тұтану көздерін құрылғыдан алыс ұстаңыз.

Пропан бар салқындатқыш тізбегіне зақым келтіріп алмас үшін абай болыңыз.

1.1 Балалар мен дәрменсіз адамдардың қауіпсіздігі

АБАЙЛАҢЫЗ!

Тұншығу, жарақаттау немесе тұрақты мүгедектік қаупі бар.

- Бұл құрылғыны 8 жастан асқан балалар мен дене, сезім не ақыл-ой қабілеттері шектеулі не тәжірибесі аз адамдар өз қауіпсіздігін қамтамасыз ететін адамның қадағалауы не құрылғыны қауіпсіз қолдану бойынша берген нұсқауына сүйеніп, дұрыс қолданбау салдарын түсінсе, онда қолдануына болады.
- 3 және 8 жас аралығындағы балалар мен мүмкіндіктері өте шектеулі мүгедек адамдарды басқалар қадағаламаған жағдайда құрылғыдан алыс ұстау керек.
- 3 жасқа толмаған балаларды үнемі қадағаланбаған жағдайда құрылғыдан алыс ұстау керек.
- Балалардың құрылғымен ойнауына рұқсат бермеңіз.
- Барлық орам материалдарын балалардан алыс ұстап, қоқысқа тиісті түрде тастау керек.
- Жуғыш заттарды балалардан алыс ұстаңыз.
- Құрылғының есігі ашық тұрғанда, балалар мен үй жануарларын оған жақындатпаңыз.
- Құрылғыда бала қауіпсіздігінің құралы бар болса, оны белсендіру керек.
- Балалар құрылғыны жөндеу және тазалау жұмыстарын бақылаусыз орындамауы керек.

1.2 Жалпы қауіпсіздік

- Бұл құрылғы тек тұрмыстық, кір жуу машинасында жууға болатын кірлерді жууға арналған.
- Кір өнеркәсіптік химиялық заттармен ластанған болса, кептіргіш функциясын пайдаланбаңыз.

- Бұл құрылғы ішкі ортада бір отбасының тұрмыстық пайдалануына арналған.
- Бұл құрылғыны кеңселерде, қонақүй бөлмелерінде, төсек пен таңғы ас берілетін қонақ бөлмелерінде, ферма үйлерінде және мұндай пайдалану (орташа) тұрмыстық пайдалану деңгейлерінен аспайтын басқа ұқсас тұрғын жайда пайдалануға болады.
- Бұл құрылғының техникалық сипаттамасын өзгертпеңіз.
- Кір кептіргіш кір жуғыш машинаның үстіне қойылса, жинақтау жинағын пайдаланыңыз. Уәкілетті дилерден алуға болатын орнату жинағын керек-жарақтармен бірге жеткізілетін нұсқаулықта көрсетілген құрылғыларда ғана пайдалану керек. Орнатуды бастамай тұрып мұқият оқыңыз (Орнату кітапшасын қараңыз).
- Құрылғыны жеке орнатуға немесе дұрыс орын қалдыра отырып ас үй қаптамасының астына орнатуға болады (Орнату кітапшасын қараңыз).
- Құрылғыны бекітілетін есіктің артына, сырғыма есіктің артына не топсасы керісінше орналасқан, құрылғының есігін толық ашуға кедергі жасайтын жерлерге орнатпаңыз.
- Табанындағы желдеткіш саңылауларға кілем, төсеніш немесе еденнің қаптамасы кедергі жасамауға тиіс.
- ЕСКЕРТУ: Құрылғыны таймер сияқты сырттан қосатын құралмен жабдықтамау немесе жиі қосылып және сөніп тұратын желілерге қоспау керек.
- Құрылғының ашасын розеткаға тек құрылғыны орнатып болғаннан кейін ғана қосыңыз. Орнатып болғаннан кейін ашаның қол жететін жерде тұрғанын тексеріңіз.
- Газ немесе басқа жанармай қолданатын құрылғылардан, сонымен қатар ашық оттан бөлінетін қажетсіз газдар бөлмеге қайта кірмес үшін, құрылғы орнатылған бөлменің жақсы желдетілуін қамтамасыз етіңіз.
- ЕСКЕРТУ: Құрылғыны ауа алмасуы нашар ортаға орнатпаңыз.

Құрылғының құрамында жылдам тұтанатын газ, пропан (R290), қоршаған ортамен үйлесімділігі өте жоғары газ бар. Өрт және тұтану көздерін құрылғыдан алыс ұстаңыз. Пропан бар салқындатқыш тізбегіне зақым келтіріп алмас үшін абай болыңыз.

- ЕСКЕРТУ: Құрылғы корпусындағы немесе кірістірілген құрылымдағы желдеткіш саңылауларды ашық ұстаңыз.
- ЕСКЕРТУ: Тоңазытқыш тізбегін зақымдамаңыз.
- ЕСКЕРТУ: Конденсатордың қолжетімді металл қабырғаларын жалаң қолмен ұстауға болмайды. Жарақат алу қаупі бар. Қорғайтын қолғап киіңіз.
- Қуат сымына зақым келсе, электр қатерінен сақтандыру үшін оны өндіруші немесе оның уәкілетті қызмет көрсету орталығы немесе сол сияқты білікті маман ауыстыруы тиіс.
- Ең көбі 9,0 кг-нан асырмаңыз («Бағдарлама кестесі» тарауын қараңыз).
- Құрылғының айналасына жиналып қалған қыл-қыбырды немесе орамдарды тазалаңыз.
- Құрылғыны сүзгісіз іске қоспаңыз. Түк сүзгісін әр пайдалану алдында немесе одан кейін тазалаңыз.
- Жуылмаған заттарды жууға арналған кептіргіште кептірмеңіз.
- Тағам пісіретін әзірлеу майы, ацетон, спирт, бензин, керосин, дақ кетіргіштер, скипидар, балауыз және балауыз кетіргіш тәрізді заттарды, кір кептіргіш машинамен кептірмей тұрып, қосымша жуғыш зат пайдаланып, ыстық сумен жуу керек.
- Көбік резеңке (латекс көбігі), монша қалпақтарын, су өткізбейтін текстильді, резеңкемен астарланған заттарды және киімдерді немесе резеңке толтырылған жастықтарды кір кептіргіш машинада кептіруге болмайды.
- Мата жұмсартқыштарды немесе ұқсас заттарды оларды өндірушінің нұсқауларына сәйкес ғана пайдалану керек.

- Темекі тұтатқыш немесе сіріңке тәрізді өрт көзіне айналуы мүмкін заттардың барлығын алыңыз.
- ЕСКЕРТУ: Қызу тарауы үшін барлық заттарды тез шығарып, жаймасаңыз, кептіру циклы аяқталмай тұрып кептіру барабанын ешқашан тоқтатпаңыз.
- Кез келген жөндеу жұмысын орындау алдында құрылғыны сөндіріп, ашаны розеткадан суырыңыз.

2. ҚАУІПСІЗДІК НҰСҚАУЛАРЫ

2.1 Орнату



Ескерту: Өрт қатеріне ұшырау қаупі бар / Жанғыш заттар.

- Орам материалдарының барлығын алыңыз.
- Бүлінген құрылғыны орнатпаңыз немесе іске қоспаңыз.
- Құрылғымен бірге жеткізілген орнату нұсқауларын орындаңыз.
- Құрылғыны ауа алмаспайтын ортаға орнатпаңыз
Құрылғының құрамында жылдам тұтанатын пропан (R290), қоршаған ортамен сыйысымдылығы өте жоғары табиғи газ бар. От пен тұтанғыш көздерді құрылғыдан алыс ұстаңыз. Пропаны бар салқындатқыш жүйеге зақым келтіріп алмас үшін абай болыңыз.
- Құрылғы ауыр болғандықтан, орнынан жылжытқан кезде әрқашан абай болыңыз. Әрқашан қауіпсіздік қолғабы мен бітеу аяқ киім киіңіз.
- Құрылғыны температурасы 5°C градустан төмен немесе 35°C градустан жоғары жерге орнатпаңыз немесе қолданбаңыз.
- Құрылғы орнатылатын еден тегіс, орнықты, қызуға төзімді және таза болуға тиіс.
- Құрылғы мен еден арасында ауаның айналуын қамтамасыз етіңіз.
- Құрылғыны жылжытқан кезде әрқашан тік қалыпта ұстаңыз.
- Құрылғының артқы жағын қабырғаға қаратып қою керек.

- Құрылғыны тұрғылықты орнына қойғаннан кейін, ватерпас арқылы деңгейінің әбден дұрыс қойылғанына көз жеткізіңіз. Деңгейі дұрыс болмаса, тіректерін тиісінше реттеңіз.

2.2 Электр тогына қосу

АБАЙЛАҢЫЗ!

Өрт және электр қатеріне ұшырау қаупі бар.

- Құрылғының ашасын розеткаға тек құрылғыны орнатып болғаннан кейін ғана қосыңыз. Орнатып болғаннан кейін ашаның қол жететін жерде тұрғанына көз жеткізіңіз.
- ЕСКЕРТУ: Бұл құрылғы ғимараттағы жерге тұйықтау қосылымына орнатылуы/жалғануы керек.
- Техникалық ақпарат тақтасындағы параметрлердің негізгі қуатпен жабдықтау желісіндегі электр параметрлеріне сәйкес келетініне көз жеткізіңіз.
- Әрқашан дұрыс орнатылған, соққыға төзімді розетканы қолданыңыз.
- Көп тармақты адаптер мен ұзартқыш сымды қолданбаңыз.
- Құрылғыны ажырату үшін электр сымынан тартпаңыз. Әрдайым қорек ашаны қолмен тартып шығарыңыз.
- Қорек сымын немесе ашасын су қолмен ұстамаңыз.

2.3 Қолдану

АБАЙЛАҢЫЗ!

Жарақат алу, электр қатері, күйіп қалу, өрт қаупі, құрылғыны бүлдіріп алу қаупі бар.



Ескерту: Өрт қатеріне ұшырау қаупі бар / Жанғыш заттар. Құрылғының құрамында жылдам тұтанатын пропан (R290), қоршаған ортамен сыйысымдылығы өте жоғары табиғи газ бар. От пен тұтанғыш көздерді құрылғыдан алыс ұстаңыз. Пропаны бар салқындатқыш жүйеге зақым келтіріп алмас үшін абай болыңыз.

- Бұл тұрмыстық (жай ішінде) мақсатта ғана пайдалануға арналған құрылғы.
- Төсемесі немесе толтырмасы (жыртылған, сөгілген) бар, зақымдалған заттарды кептірмеңіз.
- Кір дақ кетіргішпен жуылған болса, кептіру циклын бастау алдында қосымша шаю циклын қосыңыз.
- Құрылғыда кептіруге болатын маталарды ғана кептіріңіз. Матаның затбелгісіндегі тазалауға қатысты нұсқауларды орындаңыз.
- Тазартылған суды/конденсат суды ішпеңіз, оны тағам дайындау үшін пайдаланбаңыз. Себебі адамдар мен жануарлардың денсаулығына нұқсан келтіруі мүмкін.
- Құрылғының ашық тұрған есігінің үстіне отыруға немесе үстіне шығып тұруға болмайды.
- Құрылғыда су киімдерді кептіруге болмайды.

2.4 Ішкі жарық

АБАЙЛАҢЫЗ!

Жарақат алу қаупі бар.

- Шамнан көзге көрінетін сәуле шығады, сәулеге тура қарамаңыз.
- Ішкі жарықтама шамын ауыстыру үшін уәкілетті қызмет көрсету орталығына хабарласыңыз.

2.5 Күту менен тазалау

АБАЙЛАҢЫЗ!

Жарақаттау немесе құрылғыға зақым келу қаупі бар.



Ескерту: Өрт қатеріне ұшырау қаупі бар / Жанғыш заттар. Құрылғының құрамында жылдам тұтанатын пропан (R290), қоршаған ортамен сыйысымдылығы өте жоғары табиғи газ бар. От пен тұтанғыш көздерді құрылғыдан алыс ұстаңыз. Пропаны бар салқындатқыш жүйеге зақым келтіріп алмас үшін абай болыңыз.

- Құрылғыны тазарту үшін бумен тазартқышты пайдаланбаңыз және су бүркімеңіз.
- Құрылғыны дымқыл жұмсақ шүберекпен тазалаңыз. Бейтарап жуғыш заттарды ғана қолданыңыз. Жеміргіш өнімдерді, түрпілі жөкелерді, еріткіштерді немесе металл заттарды пайдаланбаңыз.
- Салқындату жүйесін зақымдамау үшін құрылғыны абайлап тазалаңыз.

2.6 Компрессор

АБАЙЛАҢЫЗ!

Құрылғыға зақым келу қаупі бар.

- Компрессор мен оның кептіргіш машина ішіндегі жүйесі фтор-хлор-көмірсутек қосылмаған арнайы затпен толтырылған. Бұл жүйе жабық тұруға тиіс. Жүйеге зақым келсе ішіндегі зат ағып кетуі мүмкін.

2.7 Қызмет

- Құрылғыны жөндеу үшін уәкілетті қызмет көрсету орталығына хабарласыңыз. Тек түпнұсқалық қосалқы бөлшектерді пайдаланыңыз.
- Өздігінен немесе кәсіби емес жөндеу қауіпсіздікке әсер етуі мүмкін және кепілдік күшін жоюы мүмкін екенін ескеріңіз.
- Төмендегі қосалқы бөлшектер модель шығарылғаннан кейін кемінде 10 жыл бойы қолжетімді: тығыздағыштар мен

бітеуіштер, ажыратқыштар мен тетіктер, конденсат сорғысы, есік құлыптары, қозғалтқыштар мен мотор щеткалары, қозғалтқыш пен барабан арасындағы берілістер, желдеткіш пен желдеткіш дөңгелектері, барабандар және мойынтіректерді, су құбырларын және түтіктерді, клапандар мен сүзгілерді, кабельдер мен тығындарды, баспа схемаларын, электронды дисплейлерді, термостаттарды және температура сенсорларын, бағдарламалық құралды жаңартуды (қайта орнату бағдарламалық құралын қоса алғанда), серіппелерді, жылытқыштарды және қыздыру элементтерін, электр сақтандырғыштарды (бөлек немесе бірге жинақталған), керме шығыр, тірек шығыршық, есіктер, есік тығыздағыштар, есік тұтқалары, есік құлпы жинақтары мен топсалары, түк сүзгілері, ауа сүзгілері, пластик перифериялық құрылғылар, конденсат бағы. Еліңізде мерзімі ұзағырақ болуы мүмкін. Қосымша ақпаратты веб-сайтымыздан қараңыз.

- Осы қосалқы бөлшектердің кейбіреулері тек кәсіби жөндеушілерге қолжетімді екенін және кейбір қосалқы бөлшектер кейбір үлгілерге сәйкес келмейтінін ескеріңіз.
- Осы өнімнің ішіндегі шам(дар) мен шамдардың қосалқы бөлшектері жеке сатылады: Бұл шамдар температура, діріл, ылғалдылық сияқты төтенше

физикалық жағдайларға тұрмыстық құрылғылардың қарсы тұруына немесе құрылғының жұмыс жағдайы туралы сигнал беруге арналған. Олар басқа қолданбаларда пайдалануға арналмаған және тұрғын үйлерді жарықтандыруға сәйкес келмейді.

2.8 Қоқысқа тастау

АБАЙЛАҢЫЗ!

Жарақат алу немесе тұншығу қаупі бар.



Ескерту: Өрт қатеріне ұшырау қаупі бар / Құрылғының және материалдың зақымдану қаупі бар.

- Құрылғыны электр және сумен жабдықтау желісінен ажыратыңыз.
- Құрылғыға жақын орналасқан электр кабелін кесіп, утилизациялаңыз.
- Құрылғының құрамында тұтанатын газ бар (R290). Құрылғыны қоқысқа дұрыс тастау туралы ақпарат алу үшін жергілікті уәкілетті мекемеге хабарласыңыз.
- Балалар немесе үй жануарлары барабанға қамалып қалмас үшін есіктің бекітпесін ағытып алыңыз.
- Құрылғыны Ескірген электр және электроника құрылғыларын тастауға (WEEE) арналған жергілікті ережелерге сәйкес тастаңыз.

3. ӨНІМ СИПАТТАМАСЫ

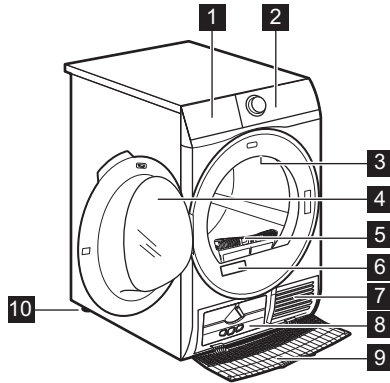

- 1 Су контейнері
- 2 Басқару тақтасы
- 3 Ішкі шам
- 4 Құрылғы есігі
- 5 Фильтр (Сүзгі)
- 6 Зауыттық тақтайша
- 7 Ауа ағынына арналған саңылаулар
- 8 Конденсатор қалпағы

- 9 Конденсатор қақпағы
- 10 Реттелетін аяқтар



Кірді оңай салуға немесе ауыстырылатын есікті оңай орнатуға арналған (бөлек парақшаны қараңыз).

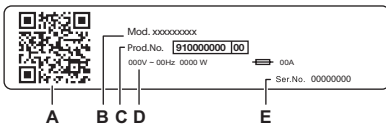

Номиналды деректер тақтасының есептері:

- A. QR коды
- B. модель атауы
- C. өнім нөмірі
- D. номиналды электр параметрлері
- E. сериялық нөмірі

Смарт құрылғыңыздағы қолданбалар дүкенінен қолданбамызды жүктеп алу үшін камерамен **QR кодын** сканерлеңіз және қажетті қадамдарды орындаңыз. Өніміңізді тіркеңіз және одан барынша пайда алыңыз.

- Құрылғы туралы мәліметтерді, құжаттаманы және ең жақсы мүмкіндіктерді пайдалану туралы мақалаларға қол жеткізіңіз (Пайдаланушы нұсқаулығын electrolux.com/manuals сайтынан да алуға болады)
- Пайдалану туралы кеңес, ақаулықтарды жою, қызмет көрсету және жөндеу туралы ақпаратты алыңыз (electrolux.com/support сайтынан да алуға болады)
- Құрылғыңызға аксессуарларды, тұтынылатын және түпнұсқалық қосалқы бөлшектерді сатып алыңыз (electrolux.com/shop сайтынан да алуға болады)

3.1 Электр тогына қосу

Орнатудың соңында ашаны розеткаға қоса аласыз.

Техникалық ақпарат тақтайшасында және «Техникалық деректер» тарауында қажетті электр көрсеткіштері көрсетілген. Олар электр желісіне сәйкес келетініне көз жеткізіңіз.

Үйдегі электр қондырғысы пайдаланылып жатқан басқа құрылғыларды да ескере отырып, максималды жүктемені ала алатынын тексеріңіз.

Құрылғыны жерге тұйықталған розеткаға жалғаңыз.

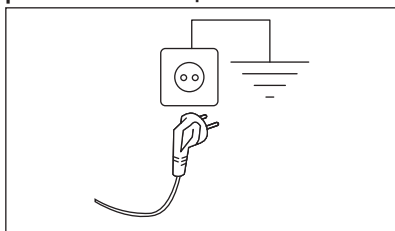

Құрылғыны орнатқаннан кейін қуат кабелі оңай қолжетімді болуы керек.

Осы құрылғыны орнату үшін керек кез келген электр жұмыстары үшін уәкілетті қызмет көрсету орталығына хабарласыңыз.

Өндіруші жоғарыда келтірілген қауіпсіздік шараларын сақтамаған жағдайда болатын зақым немесе жарақат үшін ешбір жауапкершілікті қабылдамайды.

4. ТЕХНИКАЛЫҚ ДЕРЕКТЕР

Биіктігі x ені x тереңдігі	85,0 x 59,6 x 66,2 см
Құрылғы есігі ашық кездегі ең көп тереңдігі	110,7 см
Құрылғы есігі ашық кездегі ең көп ені	95,8 см
Реттелетін биіктік	85,0 см (+1,5 см - фут реттеуі)
Барабанның дыбыс деңгейі	118 л
Ең көп жүктеу	9,0 кг
Кернеу	230 В
Жиілік	50 Гц
Максималды жүктеме кезінде Эко бағдарламасының кептіру циклі үшін ауадағы дыбыстық шу шығару	63 дБ(А)
Жалпы қуаты	700 Вт
Пайдалану түрі	Тұрмыстық
Рұқсат етілетін қоршаған орта температурасы	+ 5°C және + 35°C арасында
Төмен вольтты жабдықта ылғалдан қорғаныс жоқ жағдайларды қоспағанда, қорғаныс қаппағы қамтамасыз ететін қатты бөлшектер мен ылғалдың енуінен қорғаныс деңгейі	IPX4

5. БАСҚАРУ ПАНЕЛІ

5.1 Басқару тақтасы

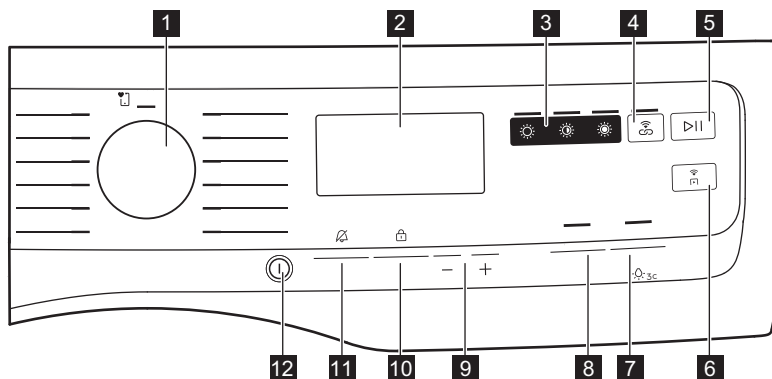

- 1 Бағдарлама дискі
- 2 Дисплей
- 3 Құрғақтық деңгейіне тікелей кіру:
 - ☀ Extra Dry (Өте құрғақ) сенсорлық түймесі
 - ☀ Cupboard (Шкафқа) сенсорлық түймесі
 - ☀ Iron Dry (Үтіктеуге) сенсорлық түймесі
- 4 📶 SyncDry сенсорлық түймесі
- 5 ▶|| Start/Pause (Бастау/Үзіліс) сенсорлық түймесі
- 6 📶 Remote сенсорлық түймесі
- 7 🗨 Extra Silent (қосымша үнсіз) сенсорлық түймесі
- 8 ↺ Reverse Plus (Кері плюс) сенсорлық түймесі

- 9 →|⌚ Finish In сенсорлық түймелері
- 10 🕒 Time Dry (Уақыт) сенсорлық түймесі
- 11 👤 Extra Anticrease (Мыжылудан сақтау) сенсорлық түймесі
- 12 ⏻ Қосу/Сөндіру түймесі





Сенсорлық түймешіктердің белгісі не опция атауы көрсетілген тұсын саусағыңызбен түртіңіз. Басқару тақтасын қолданғанда қолғап кимеңіз. Басқару тақтасының үнемі таза және құрғақ екеніне көз жеткізіңіз.

5.3 SmartLeaf кері байланыс

SmartLeaf кері байланыс тұтынушыны энергияны үнемдейтін киім кептіруге бағыттайды.

SmartLeaf кері байланыс бағдарламаның номиналды қуатына есептелген қуат тұтынуына негізделген бағдарламаның қаншалықты «Эко-үйлесімді» екенін бағалайды.

Жапырақ белгішесі (жасыл түс) арқылы көрсетілген үш түрлі SmartLeaf кері байланыс деңгейі бар:

1. Дисплейде ешқандай жапырақ жанбайды немесе қолданба орташа тұтыну деңгейін көрсетеді немесе мүмкін емес (уақытқа негізделген циклдар үшін).
2.  бір жапырақ энергияны тұтынудың жақсы деңгейін көрсетеді.
3.  екі жапырақ тұтынудың ең жақсы деңгейін көрсетеді.

6. ТЕТІКТЕР МЕН ТҮЙМЕЛЕР

6.1 Кіріспе



Опциялар/функциялар кей құрғату бағдарламаларында қолжетімсіз. Опциялар/функциялар мен құрғату бағдарламаларының өзара үйлесімділігін «Опция кестесі» бөлімінен қараңыз. Опциялар/функциялар басқа функциялармен үйлеспей мүмкін, мұндай жағдайда құрылғы үйлеспейтін опциялар/функцияларды орнатуға рұқсат бермейді.

6.2 Қосу/Сөндіру түймесі

Құрылғыны қосу немесе сөндіру үшін осы түймені бірнеше секунд қысқа басып тұрыңыз. Құрылғыны қосу немесе өшіру кезінде арнайы ызылдаған дыбыс, шамдар мен дисплей қосқыштары және Start/Pause (Бастау/Үзіліс) түймесі индикаторының импульсі.



Құрылғы қосулы кезде әдепкі таңдалған бағдарлама күту режимінен оянғаннан кейін де әрқашан Eco бағдарламасы болып табылады.

6.3 Бағдарлама дискі

Бағдарлама дискін айналдыру арқылы қажетті бағдарламаны таңдауға болады.



6.4 SmartSelect

Бұл жаңа мүмкіндік кептіру циклдарының тұрақтылығын, маталарды күтім көрсету мен күтіп ұстауды және тұтынушы тәжірибесін жақсарту мақсатында жасалған. Бұл жаңа интерфейс аймағы пайдаланушыны тұрақты таңдау арқылы бағыттау және ең аз күш жұмсау арқылы ең көрсетілген циклдар мен опцияларды таңдаудың жақсартылған және тікелей жолын қамтамасыз ету мақсатында жасалған. Тұрақтылық туралы көрсеткіш SmartLeaf индикаторы арқылы беріледі (*Басқару тақтасы: SmartLeaf кері байланыс тарауын қараңыз*).

Құрғақтық деңгейлері

Бір ғана тұрту арқылы құрғақтық деңгейіне тікелей оңай кіріңіз.

Кептіру үшін үш ықтимал таңдау мыналар:

1.  Iron Dry (Үтіктеуге)
Бұл опция үтіктеуге жарамды киімдерді кептіру үшін ұсынылады.
2.  Cupboard (Шкафқа)
Бұл көптеген бағдарламалар үшін таңдалған әдепкі кептіру деңгейі және ол сақтауға қойылатын заттар үшін көрсетілген.

3.  Extra Dry (Өте құрғақ)
Бұл опция сүлгі материалдары үшін ұсынылады.



Осы опциялардың бірін белсендіру үшін қажетті бағдарламаны таңдау үшін түймені бұраңыз. Әдепкі құрғақтық деңгейі белгішесі жанады. Оны өзгерту үшін тиісті белгішені түртіңіз.

SyncDry

Бұл мүмкіндік кір кептіргішке жақында орындалған соңғы жуу бағдарламасына сәйкес келетін ең қолайлы бағдарламаны автоматты түрде орнатуға мүмкіндік береді. Кептіргіш жүктелгеннен кейін кептіру бағдарламасын бастау жеткілікті. Кір кептіргіште басқа бағдарлама параметрлері немесе опциялары қажет емес.

Жуу бағдарламасы аяқталғаннан кейін кір жуғыш машина бағдарлама деректерін үйдегі Wi-Fi маршрутизаторы арқылы Electrolux бұлтқа, сондай-ақ кептіргішке тасымалдайды.



SyncDry функциясын пайдалану үшін Electrolux кір кептіргіш пен кір жуғыш машина біздің қолданбамен жұптастырылуы керек.

Функцияны белсендіру үшін:

1. Жуу циклы аяқталғаннан кейін таза кірді кептіргішке салыңыз.
2. **SyncDry** түймесін түртіңіз.
3. Құрылғы бұлттан деректерді шығарып жатқанда, бірнеше секунд бойы анимацияны іске қосатын **Wi-Fi** белгішесін қоспағанда, барлық дисплей таңбалары сөніп тұрады.
4. Дисплей ұсынылған бағдарламамен автоматты түрде жаңартылады. 10 секундтан кейін деректерді шығарып алу сәтсіз болса, түйменің ЖШД шамы сөнеді және құрылғыдан дыбыстық қате сигналы шығады. Содан кейін бұрын таңдалған бағдарлама қалпына келтіріледі.

5. Кептіру процесін бастау үшін  Start/ Pause (Бастау/Үзіліс) түймесін түртіңіз.



SyncDry бағдарламасы орнатылған кезде, пайдаланушы тұтқаны айналдыру немесе ҚОЛДАНБА көмегімен опцияларды өзгертуге немесе басқа бағдарламаны таңдауға рұқсат етіледі. Мұндай жағдайларда **SyncDry** түймесінің ЖШД сөніп, бағдарламаның енді ұсынылған нұсқа емес екенін көрсетеді; **SyncDry** автоматты бағдарламаны бұлтта деректер қол жетімді болғанша тиісті түймені басу арқылы қайтадан таңдауға болады.

6.5 Extra Anticrease (Мыжылудан сақтау)

Бұл опция кептіру циклының соңында мыжылудан сақтау фазасын 90 минутқа созады. Бұл функция мыжылуды азайтады. Мыжылудан сақтау циклы кезінде кірді шығарып алуға болады.

6.6 Time Dry (Уақыт)

Бағдарлама ұзақтығын кемінде 10 минуттан ең көбі 2 сағатқа орнатуға болады. Қажетті ұзақтық құрылғының ішіндегі кірдің мөлшеріне байланысты қойылады.



Кірдің аздаған мөлшеріне не тек бір затқа қысқа ұзақтықты орнату ұсынылады.

КЕПТІРУ УАҚЫТЫНЫҢ ҰСЫНЫСЫ

10 - 20 мин

тек салқындату ауасының өрекеті (қызырғышсыз).

20 - 40 мин

алдыңғы кептіру циклінен кейін құрғақтықты жақсарту мақсатындағы қосымша кептіру.

КЕПТИРУ УАҚЫТЫНЫҢ ҰСЫНЫСЫ

>40 мин

4 кг дейінгі аз мөлшердегі кірді толық кептіру, жақсы айналдыру (>1200 айн/мин).

6.7 Time Dry (Уақыт) Wool (Жүн мата) бағдарламасында

Wool (Жүн мата) бағдарламасына арналған, соңғы құрғақтық деңгейін реттеуге арналған опция.

6.8 Finish In



Бұл опция бағдарламадағы аяқталу уақытын таңдауға мүмкіндік береді. Іске қосылғаннан кейін құрылғы кептіру процесін бастау үшін қолайлы сәтті күтеді.

Finish In уақыт — күту уақыты мен кептіру уақытының қосындысы.

6.9 Reverse Plus (Кері плюс)

Заттардың мыжылуын не бұратылуын болдырмау үшін барабанның кері айналдыру жылдамдығын көбейтеді. Кептіру нәтижесін біркелкі ету және кірдің қыжымдануын азайту үшін. Үлкен немесе

ұзын заттарға арналған (мысалы, төсектің ақжаймасы, шалбар, ұзын көйлек).

6.10 Extra Silent (қосымша үнсіз)

Құрылғы кептіру сапасына ешбір әсер етпей, өте төмен деңгейде шуыл шығарады. Құрылғы баяу жұмыс істейді, цикл уақыты ұзағырақ болады.

6.11 Start/Pause (Бастау/Үзіліс)

Құрылғыны іске қосу, кідірту не қосылып тұрған бағдарламаны кідірту үшін  Start/Pause (Бастау/Үзіліс) түймесін түртіңіз.

6.12 Remote

Бұл  түймесін жылдам басқанда, құрылғыны қашықтан іске қосуға, кідіртуге және тоқтатуға мүмкіндік беретін «Қашықтан бастау» функциясы белсендіріледі.

Сәйкес ЖШД жанады және дисплейде сәйкес белгіше пайда болады.

Бұл күйден шығу үшін түймені қайта түртіңіз; тиісті белгіше оны сөндіреді.



Егер есік ашық болса, Remote функциясы ажыратылады.

7. WI-FI — ҚОСЫЛЫМ МҮМКІНДІГІН ОРНАТУ

Бұл тарауда смарт құрылғыны Wi-Fi желісіне жалғау және оны мобильді құрылғыға байланыстыру әдістері сипатталады.

Осы функцияның көмегімен хабар алып, кептіргішті мобильді құрылғылардан бақылай және басқара аласыз.

Wi-Fi функциясы зауыттық әдепкі параметр ретінде өшірулі.

Құрылғыны қосып, функциялар мен қызметтердің толық ауқымын пайдалану үшін сізге мыналар қажет:

- Үйдегі сымсыз желі интернетке қосылып тұруы керек.
- Мобильді құрылғы сымсыз желіге қосылып тұруы керек.

Жиілік	2,412 - 2,472 ГГц - Еуропа нарығына арналған
Протокол	IEEE 802.11b/g/n
Макс. қуат	< 20дБм
Шифрлау	WPA, WPA2, WPA3

7.1 Техникалық ақпарат тақтасындағы QR коды

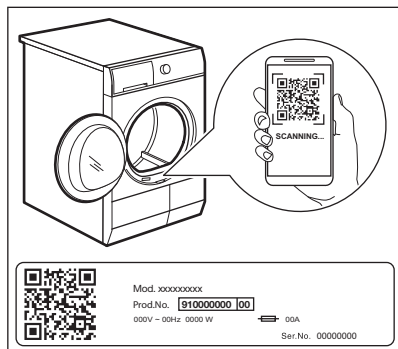

QR кодын екі әдісте пайдалануға болады:

- Смарт құрылғыңыздағы қолданбалар дүкенінен қолданбамызды жүктеп алу үшін кірістірілген камера қолданбасымен QR кодын сканерлеңіз және қажетті қадамдарды орындаңыз.
- Процесті жеңілдету үшін смарт құрылғыны құрылғымен жұптау. QR кодын QR коды сканерінің кірістірілген қолданбамызбен сканерлеңіз.

7.2 Қолданбамызды орнату

Кептіргішті қолданбаға қосқанда, смарт құрылғыңыздың қасында тұрыңыз.

Смарт құрылғыңыздың сымсыз желіге қосылуы тұрғанына көз жеткізіңіз.

1. Смарт құрылғыңыздан App Store дүкеніне өтіңіз немесе QR кодын сканерлеңіз («Техникалық сипаттамалар тақтасындағы QR коды» тармағын қараңыз).
2. Біздің қолданбамызды жүктеп алыңыз және орнатыңыз.
3. Кептіргіштің Wi-fi қосылымына қосылғанын тексеріңіз. Қосылмаса, төмендегі бөлімге өтіңіз.
4. Қолданбаны іске қосыңыз. Еліңізді, тіліңізді таңдап, электрондық поштаңыз бен құпия сөзіңізді енгізіңіз. Есептік жазбаңыз жоқ болса, қолданбамызда нұсқауларды орындау арқылы жаңа есептік жазба жасаңыз.

7.3 Сымсыз қосылым конфигурациясы

Конфигурацияны бастамас бұрын біздің қолданбаны смарт құрылғыңызға жүктеп алып, орнатыңыз.

1. Құрылғыны сөндіру үшін «¹ қосу/сөндіру» түймесін басыңыз.
2. Шамамен 8 секунд күтіңіз.
3. Remote түймесін бір «бекітілген» дыбыс естілгенше шамамен 5 секунд басып тұрыңыз.

Таңбалар: Дисплейде және таңбасы пайда болады. Бірнеше секундтан

кейін белгі жыпылықтайды: жанып тұрады. Құрылғы қосылымды іске қосып жатыр, сымсыз модульдің іске қосылуы шамамен 10 секундты алады. Дайын болғанда таңба: Дисплейде (**Access Point**) таңбасы көрсетіледі. **Access Point** таңбасы шамамен 5 минутқа ашылады.

4. Смарт құрылғыңыздағы қолданбамызды конфигурациялап, құрылғыны Wi-Fi желісіне қосу туралы экрандық нұсқауларды орындаңыз.
5. Егер қосылым орнатылса, таңбасы сөніп, Wi-Fi белгішесі жанып тұра береді.



Құрылғыны әрбір қосқан сайын, құрылғы автоматты түрде желіге қосылу әрекетін орындайды. Қосылым орнатылғанда, таңба: жыпылықтауын тоқтатады.

Басқа желіге жалғау (кіру нүктесін қайта ашу)

Пайдаланушы Remote түймесін 5 секунд бойы түртіп тұрған сайын кіру нүктесі ашылады және таратылады. Осы кезде алынған жаңа желінің тіркелгі деректері бұрын сақталған тіркелгі деректерін қайта жазады, содан кейін құрылғы жаңа Wi-Fi желісіне қосылады.

Wi-Fi функциясын өшіру

Пайдаланушы құрылғыны Wi-Fi желісіне бұдан былай қоспауды шешсе, ол

Remote түймесін 10 секунд бойы басып тұра алады, сонда құрылғы қайта орнатылады және өшеді.

Басқару панеліндегі барлық басқа индикатор өшірулі болғанда дисплейде тек — — — 5 секунд бойы көрсетіледі.

Қайта орнатудан кейін дисплей бастапқы күйіне оралады, Wi-Fi белгішесі  өшірулі болады.

7.4 Remote



Біздің қолданба кір жуу процесін мобильді құрылғы арқылы басқару мүмкіндігін береді. Ол құрылғыға дәл бейімделген көптеген бағдарламалар, пайдалы мүмкіндіктер мен өнім туралы ақпаратты қамтиды. Қолданба арқылы құрылғының басқару тақтасында бұрыннан қолжетімді бағдарламаларды таңдауға, әрі тек мобильді құрылғыдан қолжетімді қосымша бағдарламаларды анықтауға болады. Уақыт өте келе қолданбаның жаңа нұсқалары шыққанда, қосымша бағдарламалар өзгертілуі мүмкін. Бұл — жекелендірілген кір күтімі, барлығы мобильді құрылғыдан.

Қашықтан бастау функциясы, қашықтан басқару құралында циклді бастауға мүмкіндік береді.



Қашықтан басқару құралы, автоматты түрде бағдарламаны бастау үшін  Start/Pause (Бастау/Үзіліс) түймесін басқан кезде іске қосылады, сонымен қатар кептіру бағдарламасында қашықтан бастауға болады.

Remote

Бұл түймесін жылдам басқанда, құрылғыны қашықтан іске қосуға, кідіртуге және тоқтатуға мүмкіндік беретін

«Қашықтан бастау» функциясы белсендіріледі.

Сәйкес ЖШД жанады және дисплейде сәйкес белгіше пайда болады.



Егер бағдарламаны қолданба арқылы орнатсаңыз және ол тұтқаның орнына сәйкес келмесе,  мәтін бағдарлама ұзақтығымен кезектесіп пайда болады.

Басқа екі функцияны қамтамасыз ету үшін осы түймені ұзақ басып тұрыңыз:

- басқа желіге қосылу үшін оны 5 секунд басып тұрыңыз.
- қос дыбыстық сигнал естілгенше және дисплейде  пайда болғанша оны 10 секунд бойы басып тұрыңыз: желі тіркелгі деректерін қалпына келтіру үшін.

7.5 Сымсыз жаңарту



АБАЙЛАҢЫЗ!

Жаңарту кезінде құрылғыны сөндірмеу не ажыратпау ұсынылады.

Қолданба жаңа мүмкіндіктерді жүктеу үшін жаңартуды ұсынуы мүмкін.

Жаңарту тек қолданба арқылы қабылданады.

Егер бағдарлама іске қосылған болса, Қолданба жаңарту бағдарламаның соңында басталатынын хабарлайды.

Жаңарту кезінде, құрылғы дисплейінде  көрсетіледі.

Құрылғы жаңарту соңында сәтті жаңарту туралы ескертусіз қайтадан пайдалануға болады.

Қате орын алса, құрылғы дисплейде  көрсетеді: қалыпты пайдалануға оралу үшін кез келген түймелерді басыңыз немесе тұтқаны бұраңыз.

7.6 Wi-Fi әрқашан қосылуы

Wi-Fi Always On функциясын тек біздің қолданба арқылы қосуға болады.

Бұл мүмкіндік құрылғы сәндірілген кезде де желіге қосылып тұрады, осылайша оны әрқашан оятуға және құрылғыңыздан қашықтан басқаруға болады.

 индикаторы мезгіл-мезгіл жанады және өшеді.

Құрылғыны « қосу/сөндіру» түймесін басу немесе қолданба арқылы қосуға болады.



«Wi-Fi әрқашан қосулы» функциясы қуат тұтынуыңызға әсер етуі мүмкін. Wi-Fi Always On функциясы әдепкі бойынша өшірілген.

8. БАҒДАРЛАМАЛАР

8.1 Қолданбамыз және қосымша жасырын бағдарламаларымыз

Біздің қолданба сізге қосымша жасырын бағдарламалардың кең таңдауын ұсынады. Құрылғыны қолданбамызға жалғаңыз, сонда сіз өз қажеттіліктеріңізге сәйкес келетін бағдарламаны таңдай аласыз.



Бағдарлама атаулары нарық талаптарына байланысты ескертусіз өзгертілуі мүмкін. Қолданбада әрбір бағдарламаның толық сипаттамасы беріледі.

Quick 3kg
Training Gear
Soccer/Rugby
Skiing Gear
Duvet
Curtains

Pillow
Towels
Pet Hair
Easy Iron
Anti-Allergy
Jeans

Baby
Linen
Drying Rack
Refresh

8.2 Бағдарламалар кестесі

Бағдарлама	Жүктеу ¹⁾	Ерекшеліктері/Мата түрі ²⁾
 MyFavourite (Таңдаулы)		Пайдаланушы таңдаулы бағдарламаны қолданбадан орната алады. Әдепкі бойынша бұл позицияда конфигурацияланған бағдарлама жоқ. Орнатылғаннан кейін таңдаулы бағдарламаны қолданбамыз бен басқару тақтасы арқылы таңдауға болады.
Eco ³⁾ 4)	9,0 кг	Бағдарлама дымқыл мақта кірді кептіруге жарамды және дымқыл мақта кірді кептіргенде қуатты барынша тиімді пайдаланатын бағдарлама. Құрғақтық деңгейі реттелмейді және ол әдепкі бойынша Superboard (Шкафқа)/сақтауға дайын күйіне орнатылады.
MixCare (Жылдам микс)	6,0 кг	Сұрыптаусыз жуған кезде қалыпты кептіру үшін ұсынылады. Мақта матадан, мақта-синтетика аралас матадан және синтетикадан жасалған күнделікті киімдер.

Бағдарлама	Жүктеу ¹⁾	Ерекшеліктері/Мата түрі ²⁾
Cottons (Мақта мата)	9,0 кг	Ақ және түрлі-түсті мақта маталар бағдарламасы. Өдепкі параметр құрғақтық деңгейін сақтауға арналған. / 
Synthetics (Синтетика)	4,0 кг	Құрамында негізінен синтетикалық талшықтардан тұратын аралас киімдер, мысалы, полиэфир, полиамид және т.б. / 
Delicate (Нәзік мата)	2,0 кг	Вискоза, жасанды жібек, акрил және басқа қоспалар сияқты нәзік маталар үшін ұсынылады. / 
Wool (Жүн мата)  	1,0 кг	Машинада және қолмен жууға болатын жүн маталарды сөл кептіреді. Бағдарлама аяқталғанда заттарды дереу алыңыз.
Silk (Жібек мата) 	0,5 кг	Нәзік машина мен қолмен жууға болатын жібек киімнің пішінін сақтай отырып, жұмсақ жылы ауа мен жұмсақ қозғалыстарды қолдану арқылы қыртыстарды азайтады. / 
Down Jacket (Мамық куртка) 	2,0 кг	Қауырсын, мамық немесе синтетикалық салмасы бар күртшелердің ішкі оқшаулау қабатын да жақсы кептіретін автоматты бағдарлама. Киімнің сыртқы түрін және термиялық функционалдығын сақтайды / 
Hygiene (Гигиена) 	5,0 кг	Біраз уақыт бойы 60°C-тан жоғары температураны сақтай отырып, киімдеріңізді және басқа заттарды кептіреді және зарарсыздандырады, сондай-ақ бактериялар мен вирустардың 99,9% жояды ⁵⁾ . Ескертпе: Бұл циклды тек дымқыл заттар үшін пайдалану керек. Нәзік заттарға жарамды. / 
Outdoor 	2,0 кг	Техникалық тоқыма маталарынан жасалған сыртқы маталардың функционалдығын сақтайды және су өткізбейтін күртшелерде және алынбалы төсемі бар қабықша курткаларында су өткізбейтіндігін қалпына келтіреді (кептіргіште кептіруге жарамды). / 
Sportswear (Спорт. киімдер)	4,0 кг	Полиэстер, эластан қоспалары және полиамидті қоса алғанда, синтетикалық талшықтардан жасалған жалпы спорттық киімдерді кептіреді. / 

Бағдарлама	Жүктеу ¹⁾	Ерекшеліктері/Мата түрі ²⁾
Bedlinen (Төсек) XL	4,5 кг	Бірден үш төсек-орын жинағын кептіреді. Өрбір төсек жинағының ылғалды дақсыз біркелкі құрғақтыққа жетуін қамтамасыз ету үшін үлкен заттардың бұралып қалуын және шатасуын азайтады. 









- 1) Максималды салмақ кептірілетін заттарға қатысты.
- 2) Мата таңбалануының мағынасын білу үшін, *КЕҢЕСТЕР тарауын қараңыз: Кірді дайындау.*
- 3) Бұл ЕО экодизайн және энергетикалық жапсырма ережелеріне сәйкестігін бағалау үшін пайдаланылатын анықтамалық бағдарлама, Регл. (ЕО) 2023/2533 және Регл. (ЕО) 2023/2534. Бұл бағдарлама мақтадан жасалған кірді жүктің бастапқы ылғалдылығынан 60% жүктің соңғы қалатын ылғалдылығына дейін 0% кептіруге қабілетті.
- 4) Эко бағдарламасы — ЕО Комиссиясының №392/2012 Ережесіне сай «Стандартты мақта мата бағдарламасы» болып табылатын « Cottons (Мақта мата) Есо» бағдарламасына тең. Ол қалыпты дымқыл мақтадан жасалған кірді кептіруге жарайды.
- 5) Escherichia coli, Candida albicans және MS2 Bacteriophage бактериялары бар-жоғы сыналған. 2021 жылы Swissatest Testmaterialien AG компаниясы орындаған тәуелсіз сынақ (№20212038 сынақ туралы есеп).

8.3 Woolmark Wool Care — Көк



Осы кір кептіретін машинаның жүн матаны кептіретін циклы The Woolmark Company компаниясы тарапынан тексерілген және бекітілген. Бұл Woolmark рұқсат еткен қолмен жуу циклымен жуылған және өндіруші нұсқауларына сай кір жуғыш машинада кептірілген, «қолмен жуу» деген затбелгісі бар жүн мата заттарды кептіруге сай келетін цикл. M2140 Woolmark белгісі көп елдерде сертификаттау белгісі болып табылады.

8.4 Бағдарлама опцияларының үйлесімділігі

Бағдарламалар ¹⁾	 Dryness Level (Құрғақтық)	 Extra Anticrease (Мыжылудан сақтау)	 Reverse Plus (Кері плюс)	 Extra Silent (қосымша үнсіз)	 Time Dry (Уақыт)	
	  					
 MyFavourite (Таңдаулы)		Қолданбада сақталған бағдарламаға байланысты.				
Есо	■	■				
MixCare (Жылдам микс)	■	■	■	■	■	

Бағдарламалар ¹⁾	Dryness Level (Құрғақтық)			Extra Anticrease (Мыжылу дан сақтау)	Reverse Plus (Кері плюс)	Extra Silent (қосымша үнсіз)	Time Dry (Уақыт)
Cottons (Мақта мата)	■	■	■	■	■	■	■
Synthetics (Синтетика)	■	■	■	■	■	■	■
Delicate (Нәзік мата)		■		■			
Wool (Жүн мата)							■ ²⁾
Silk (Жібек мата)			■	■			
Down Jacket (Мамық куртка)	■	■		■			
Hygiene (Гигиена)	■			■			
Outdoor		■		■			
Sportswear (Спорт. киімдер)		■		■			
Bedlinen (Төсек) XL	■	■	■	■	■		■

1) Бағдарламамен бірге 1 не одан көп опцияларды орнатуға болады. Оларды қосу не ажырату үшін тиісті сенсорлық түймешікті басыңыз.

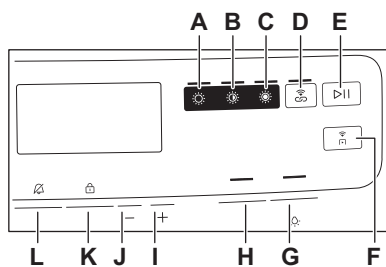

2) ОПЦИЯЛАР тарауын қараңыз: «Жүн» бағдарламасындағы кебу уақыты

9. ПАРАМЕТРЛЕР



A. Iron Dry (Үтіктеуге) құрғақтық сенсорлық түймесі

- B. Cupboard (Шкафқа) құрғақтық сенсорлық түймесі
- C. Extra Dry (Өте құрғақ) құрғақтық сенсорлық түймесі
- D. SyncDry сенсорлық түймесі
- E. Start/Pause (Бастау/Үзіліс) сенсорлық түймесі
- F. Remote сенсорлық түймесі
- G. Extra Silent (қосымша үнсіз) сенсорлық түймесі
- H. Reverse Plus (Кері плюс) сенсорлық түймесі

- I. — Finish In уақытты азайту сенсорлық түймесі
- J. † Finish In уақытты көбейту сенсорлық түймесі
- K.  Time Dry (Уақыт) сенсорлық түймесі
- L.  Extra Anticrease (Мыжылудан сақтау) сенсорлық түймесі

9.1 Бала қауіпсіздігі функциясы

Бұл опция бағдарлама жұмыс істеп тұрған кезде, балаларға құрылғымен ойнауға жол бермейді. Сенсорлық түймелер бұғатталған.

Қосу/сөндіру түймешігі ғана бұғатталмай тұрады.

Балалардан қорғау опциясын іске қосу:

1. Құрылғыны іске қосу үшін қосу/сөндіру түймешігін басыңыз.
2. Сенсорлық түймені (K) бірнеше секунд басып тұрыңыз.

Балалардан қорғау индикаторы жанады.



Бағдарлама жұмыс істеп тұрған кезде балалардан қорғау опциясын өшіруге болады. Осы сенсорлық түймелерді бала қауіпсіздігі индикаторы сөнгенше басып тұрыңыз.

9.2 Соңғы қалатын ылғалдылықты реттеу





Бұл қажет болуы мүмкін, өйткені құрғақтық нәтижелеріне көптеген жағдайлар әсер етеді, мысалы: су түрі, қуат кернеуі немесе қоршаған орта температурасы т.б.

ҚАЛАЙ ТАМАША КЕПТІРУГЕ ЖЕТУГЕ БОЛАДЫ:

1. Құрғақтық деңгейі опцияларын реттеп көріңіз (*Құрғақтық деңгейі* опциясын қараңыз).
2. Кірдің құрғақтығы нәтижелерін одан әрі арттырғыңыз келсе, әдепкі құрғақтық параметрін өзгертуге болады (төменде қараңыз). Бұл реттеу құрылғыда бар болса, Eco, Wool (Жүн мата), Duvet (Көрпе), Down Jacket (Мамық куртка), Refresh (Жаңарту) бағдарламаларынан басқа көптеген бағдарламаларда әрекет етеді.

Соңғы қалған ылғалдың әдепкі деңгейін өзгерту үшін:

1. Құрылғыны іске қосу үшін қосу/сөндіру түймешігін басыңыз.
 2. Кез келген бағдарламаны орнату үшін бағдарлама тетігін пайдаланыңыз.
 3. (G) және (H) түймелерін бірге басып ұстап тұрыңыз.
- Осы индикаторлардың бірі жанады:
- -  - максималды құрғақтық
 - -  - барынша құрғақ кір
 - -  - стандартты құрғақ кір
4. Дұрыс деңгейдің индикаторы жанғанша (G) түймесін басып тұрыңыз.



Егер дисплей қалыпты режимге ауысса (2-ші қадамда таңдалған бағдарлама уақыты көрінеді) соңғы қалатын ылғал деңгейін орнату барысында (G) және (H) түймелерін басып тұрып, «Кірде соңғы қалған ылғал деңгейін реттеу» режиміне қайта кіріңіз (алдыңғы орнатылған соңғы қалатын ылғал мәні келесі мәнге ауысады).

5. Мақсатты түпкі ылғалдылықтың таңдалған деңгейін қабылдау үшін (G) және (H) түймелерін бір уақытта басып тұрыңыз.

Құрғақтық деңгейі

-  - максималды құрғақтық

-  - барынша құрғақ кір

9.3 Су сауытының индикаторы

Әдетте су сауытының индикаторы жанып тұрады. Бұл индикатор бағдарлама аяқталған кезде немесе су сауытын босату қажет болған кезде жанады.



Егер су төгу жинағы (қосымша керек-жарақ) орнатылса, құрылғы су сауытындағы суды автоматты түрде төгеді. Бұндай жағдайда су сауытының индикаторын сөндіріп қояды ұсынамыз.

Су сауытының индикаторын өшіру:

1. Құрылғыны іске қосу үшін қосу/сөндіру түймешігін басыңыз.
2. (I) және (J) сенсорлық түймелерді бірге басып ұстап тұрыңыз. Дисплейде «Өшіру» мәтіні көрсетіледі және су сауытының индикаторы өшеді. 5 секундтан кейін дисплей қалыпты режимге оралады.



Су сауыты индикаторын қайта қосу үшін жоғарыдағы процедураны қайта орындаңыз. Дисплейде «Қосу» мәтіні көрсетіледі және су сауытының индикаторы іске қосылады.

9.4 End Alert (Дабыл)

Сигнал естіледі:

- цикл соңы
- қыжымдану циклының басы мен соңында
- цикл кідірісі

Сигнал функциясы әдепкі бойынша әрқашан қосулы болады. Бұл функцияны дыбысты қосу немесе өшіру үшін пайдалануға болады.



End Alert (Дабыл) опциясын барлық бағдарламада белсендіруге болады.

Дыбысты қосу немесе өшіру үшін L түймесін шамамен 3 секунд басып тұрыңыз.

9.5 Барабан шамы қосулы

Барабанның ішкі жарығын 10 секундқа қосады.

G түймесін шамамен 3 секунд басып тұрыңыз.

Барабанның ішіндегі шам қосулы.

9.6 Жұмыс уақытының есептегіші

Бұл құрылғының жалпы жұмыс уақытын сағатпен көрсетуге мүмкіндік береді, ол алғаш рет қосылған сәттен бастап алынады. Циклдердің нақты жұмыс уақыты көрсетіледі (кідіртулер, кешіктірілген бастау уақытын қамтымайды).

Бұл мәнді бейнелеу үшін келесі әрекеттерді орындаңыз:

1. **Қосу/Өшіру** түймесін басып, құрылғыны қосыңыз
2. **B** және **C** түймесін бірнеше секунд бойы басып тұрыңыз.
3. 3 секундтан кейін дисплейде құрылғы жұмыс істеген жалпы сағаттар көрсетіледі: мысалы, егер жұмыс уақыты **1276** сағат болса, дисплейде мәтін **Hr 2** секунд, содан кейін **12 2** секунд, одан кейін көрсетіледі **76**. Бұл мән бір уақытта екі санның тізбегімен көрсетіледі: алғашқы екі сан мыңдықтар мен жүздіктерді, екінші екі цифр ондықтар мен бірліктерді көрсетеді.

Бұл режимнен шығу үшін көз келген түймені басыңыз, таңдау тетігін бұраңыз немесе құрылғыны өшіріңіз.

9.7 Зауыттық әдепкі параметрлер

Бұл функция зауыттық әдепкі параметрлерді қалпына келтіруге мүмкіндік береді. Сақталған опциялар мен жұмыс режимдері қалпына келтіріледі. Ол сонымен қатар WiFi желісінің тіркелгі деректерін құрылғы жадынан жояды және жекелендірілген бағдарлама параметрлерін қалпына келтіреді.

Бұл опцияны **белсендіру** үшін төмендегі қадамдарды орындаңыз:

1. **Қосу/Өшіру** түймесін басып, құрылғыны қосыңыз.
2. **С** және **D** түймесін бірнеше секунд бойы басып тұрыңыз.
3. Құрылғыда — — — белгішесі көрсетілу арқылы жұмыс расталады.



Процедура жұмыс істемесе (уақыттың аяқталуына байланысты немесе дұрыс емес пернелер тіркесімі), құрылғыны өшіріп, кезекті басынан қайталаңыз.

10. ЕҢ АЛҒАШ ПАЙДАЛАНУ АЛДЫНДА



Кептіргішті бірінші рет іске қосқанда, барабанның артқы құлыптары автоматты түрде алынады. Шамалы шуыл естілуі мүмкін.

Барабанның артқы құлпын ашу үшін:

1. Құрылғыны қосыңыз.
 2. Кез-келген бағдарламаны орнатыңыз.
 3. Бастау/Үзіліс түймешігін басыңыз.
- Барабан айнала бастайды. Барабанның артқы құлыптары автоматты түрде сөнеді.

Заттарды кептіруге арналған құрылғыны пайдалану алдында:

- Кір кептіргіш машинаның барабанын дымқыл шүберекпен тазалаңыз.
- Ылғал киімдерді салып 1 сағаттық бағдарламаны бастаңыз.



Кептіру циклының бас кезінде (бастапқы 3-5 мин) сәл қаттырақ шуыл естілуі мүмкін. Бұл компрессордың іске қосыла бастауына байланысты. Бұл тоңазытқыш және мұздатқыш тәрізді компрессордан қуат алатын құрылғылар үшін қалыпты жағдай.

10.1 Ерекше иіс

Құрылғы тығыз оралған.

Өнімді қораптан шығарғаннан кейін ерекше иісті сезінесіз. Бұл жаңа өнімдер үшін қалыпты жағдай.

Құрылғы әр түрлі материалдардан жасалған, олардың бәрі бірігіп ерекше иіс шығарады.

Пайдалану барысында бірнеше кептіру циклынан кейін ерекше иіс біртіндеп жоғалады.

10.2 Шуыл түрлері



Кептіру циклы кезінде әр түрлі уақытта әр түрлі шуыл естілуі мүмкін. Бұл қалыпты жұмыс кезіндегі дыбыстар.

Жұмыс компрессоры.

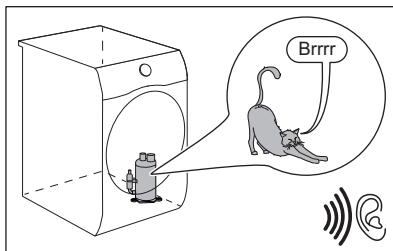

Айналмалы барабан.

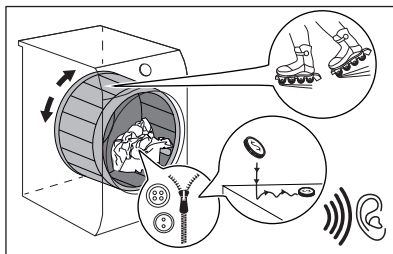

Жұмыс істейтін кептіргіштер.

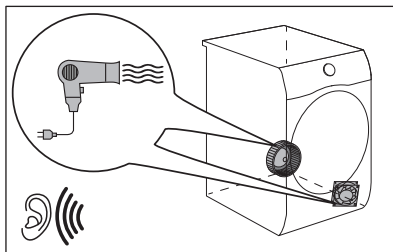

Сорғы жұмыс істеп, сауытқа конденсатты жібереді.

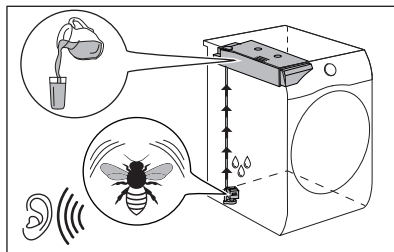

11. ӘРКҮНДІК ҚОЛДАНУ

11.1 Бағдарламаны кешіктірілген іске қосу функциясыз бастау

1. Кір заттарды дайындап, құрылғыға салыңыз.

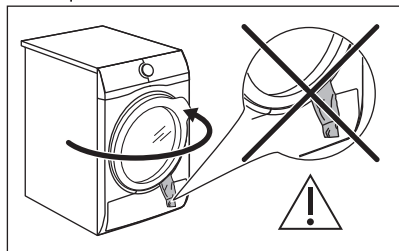

⚠ САҚТЫҚ ЕСКЕРТУ

Есікті жапқан кезде құрылғының есігі мен резеңке тығыздағышының арасына кір тұрып қалмайтынын тексеріңіз.

2. Құрылғыны іске қосу үшін қосу/сөндіру түймешігін басыңыз.
3. Кір заттың түріне сәйкес бағдарлама мен опцияларды орнатыңыз.

Дисплейде бағдарлама уақыты көрсетіледі.



Нақты келтіру уақыты кірдің түріне (мөлшері мен құрамы), бөлме температурасына және кірдің айналдыру циклінен кейін кірдің бастапқыда қаншалықты дымқыл болатынына байланысты.

4. Start/Pause (Бастау/Үзіліс) сенсорлық түймешігін басыңыз. Бағдарлама басталады.

11.2 Бағдарламаны →|⌚ Finish In опциясымен бастау



Бұл опция бағдарламадағы аяқталу уақытын таңдауға мүмкіндік береді. Іске қосылғаннан кейін құрылғы келтіру процесін бастау үшін қолайлы сәтті күтеді.

Finish In уақыт — күту уақыты мен келтіру уақытының қосындысы.

Finish In опциясын орнату:

1. Келтіру бағдарламасы мен опцияларын орнатыңыз.
2. + немесе — түймесін дисплейде бағдарламаның аяқталуы керек уақытты көрсеткенше түртіңіз (мысалы, егер бағдарлама 12 сағат ішінде аяқталуы керек болса, 12h).
3. ▷|| Start/Pause (Бастау/Үзіліс) түймесін түртіңіз. Егер таңдалған бағдарламада болжанса, **ProSense** бағалауын орындау үшін барабан айнала бастайды.
4. Құрылғы бағдарламаның соңына дейін кері санақты бастайды және бағдарлама аяқталуға тиісті уақытта басталады.

11.3 SensiCare System жүктеуді анықтау



Бұл **SensiCare** технологиясы бағдарламаның ұзақтығын кірдің салынған мөлшеріне қарай реттей алады. Көптеген бағдарламалармен жұмыс істейді.

▷|| Start/Pause (Бастау/Үзіліс) перне түймесін түрткеннен кейін ең көп жарияланған салмақ индикаторы сөнеді. SensiCare System көмегімен кірдің салмағын анықтау басталады:

1. Құрылғы алғашқы 30 секунд ішінде салмақты анықтайды. Бұл кезеңде айналдыру сызықтары қарапайым анимацияны ойнатады. Егер шамадан тыс жүктеу анықталса, дисплей алдыңғы көрініске өткенге дейін шамадан тыс жүктеу туралы ақпарат 30 секунд бойы көрсетіледі.
2. Бұл кезеңде барабан қысқа уақыт бойы айналады.
3. Бағдарлама ұзақтығы тиісті түрде реттелуі және көбеюі немесе азаюы мүмкін.

Кірдің салмағы анықталғаннан кейін **барабан шегіне дейін толтырылған жағдайда** бейнебеттегі **MAX** индикаторы жыпылықтайды:

Бұл жағдайда 30 секунд бойы құрылғыны кідіртуге және артық киімдерді алуға болады.

Артық киімдерді алғаннан кейін бағдарламаны қайта бастау үшін ▷|| Start/Pause (Бастау/Үзіліс) перне түймесін түртіңіз. SensiCare циклын үш ретке дейін қайталауға болады (1-тармақты қараңыз).

Маңызды! Егер кірдің мөлшері азаймаса, кептіру бағдарламасы артық салмаққа қарамастан басталады. Бұл жағдайда ең жақсы кептіру нәтижелеріне кепілдік беру мүмкін емес.



SensiCare System функциясы Wool (Жүн мата) және ұзақтығы қысқа бағдарламалар сияқты барлық бағдарламада қолжетімді бола бермейді.

11.4 Бағдарламаны өзгерту

1. Құрылғыны сөндіру үшін қосу/сөндіру түймесігін басыңыз
2. Құрылғыны іске қосу үшін қосу/сөндіру түймесігін басыңыз.
3. Бағдарламаны орнатыңыз.

11.5 Бағдарлама соңында

Бағдарлама аяқталған кезде:

- Үзік-үзік дыбыстық сигнал іске қосылады.
- Дисплейде : белгішесі көрсетіледі
- индикаторы қосулы.
- «Сүзгі» және «Сауыт» индикаторлары жануы мүмкін.
- Start/Pause (Бастау/Үзіліс) индикаторы қосулы.

Егер Extra Anticrease (Мыжылудан сақтау) опциясы орнатылған болса, құрылғы қыжымданудан сақтау функциясымен бірге тағы 30 минут не одан ұзақ жұмыс істейді. (Опция — *Extra Anticrease (Мыжылудан сақтау)* тармағын қараңыз).

Қыжымданудан сақтау кезеңі қыжымдануды азайтады.

Кірді қыжымданудан сақтау кезеңі аяқталмай тұрып алуға болады. Жақсырақ нәтижеге қол жеткізу үшін кірді кезең аяқталуға жақын қалған кезде алуды ұсынамыз.

Қыжымданудан сақтау кезеңі аяқталғанда:

- Дисплейде әлі : көрсетіліп тұр
- индикаторы өшірулі.
- «Сүзгі» және «Сауыт» индикаторлары жанып тұрады.
- Start/Pause (Бастау/Үзіліс) — индикатор өшеді.

1. Құрылғыны сөндіру үшін қосу/өшіру түймесін басыңыз.
2. Құрылғы есігін ашыңыз.
3. Кірді шығарып алыңыз.
4. Құрылғы есігін жабыңыз.

Орынсыз кептіру нәтижелерінің ықтимал себептері:

- Әдепкі құрғақтық деңгейі параметрлері тиісті емес. ■ **ОПЦИЯЛАР:** *тарауын қараңыз Құрғақтық деңгейі — соңғы қалатын ылғалдылықты реттеу*
- Бөлме температурасы тым төмен не тым жоғары. Бөлменің оңтайлы температурасы 18°-25°С арасында.



Бағдарлама аяқталған кезде үнемі сүзгіні тазалаңыз және су сауытын босатыңыз.



Ылғалды болдырмау үшін әрбір циклден кейін есікті сәл ашық қалдырыңыз.

11.6 Төмен қуат режимі

Пайдаланылатын қуатты азайту үшін, бұл функция құрылғыны автоматты түрде сөндіреді:

- Бағдарлама басталмағанынан бері 5 минут өткенде.
- Бағдарлама немесе қыжымдануға қарсы кезең аяқталғаннан кейін 5 минуттан кейін.



Құрылғы төмен қуат режиміне өткенде, дисплей мен белгішелер өшеді. Оны «Қосу/Сөндіру» түймесін басу және кептіргіш арқылы қайта қосуға болады.



Төмен қуат режимінен қайта қосылғаннан кейін әдепкі таңдалған бағдарлама әрқашан Есо бағдарламасы болып табылады.



Wi-Fi қосулы болса және қашықтан басқару пульті қосулы болса, қашықтан іске қосу белгішесі құрылғы төмен қуат режиміне қосылғанда да қалады.

12. АҚЫЛ-КЕҢЕС

12.1 Кірді дайындау



Барабанды сәйкес бағдарламалар үшін көрсетілген максималды сыйымдылыққа дейін жүктеу энергияны үнемдеуге ықпал етеді.







Жуу циклынан кейін киімдер жиі қыжымданып, толығымен шатасып қалады. Қыжымданып және шатастырылған киімді кептіру тиімсіз. Тиісті ауа ағынын қамтамасыз ету және біркелкі кептіру үшін киімдерді бір-бірлеп шайқап, кептіргішке салу ұсынылады.

Дұрыс кептіру процесін қамтамасыз ету үшін:

- Тартқыштарын жабыңыз.
- Көрпе тыстарының түймелерін салыңыз.

- Галстук немесе бантиктерді (мысалы, фартук бауларын) сол күйінде кептірмеңіз. Бағдарламаны бастамас бұрын оларды қосыңыз.
- Қалталардағы барлық заттарды алыңыз.
- Ішкі астары мақта матадан жасалған заттарды аударыңыз. Мақта мата қабаты сыртқа қарап тұруы керек.
- Өрқашан кірдің түріне сәйкес бағдарламаны орнатыңыз.
- Ашық және баран түстерді бірге салмаңыз.
- Мақта мата, джерси және тоқыма заттардың отырып қалуын азайту үшін сай келетін бағдарламаны пайдаланыңыз.

- Бағдарлама тарауында немесе дисплейде көрсетілген макс. салынатын кір салмағынан асырмаңыз.
- Кептіргіш машинада кептіруге болатын кірлерді ғана кептіріңіз. Элементтердегі мата жапсырмасын қараңыз.
- Үлкен және кішкене заттарды бірге кептірмеңіз. Кішкене заттар үлкен заттардың ішіне кіріп, кеппей қалуы мүмкін.
- Кептіргішке қоймас бұрын үлкен киімдерді, маталарды шайқаңыз. Бұл кептіру циклінен кейін матаның ішіндегі ылғалды жерлерді болдырмау үшін.

Матаның жапсырмасы	Сипаттамасы
	Кептіргіш машинамен кептіруге жарамды кір.
	Кептіргіш машинамен жоғары температурада кептіруге жарамды кір.
	Кептіргіш машинамен төмен температурада ғана кептіруге жарамды кір.
	Кептіргіш машинамен кептіруге жарамсыз кір.



13. КҮТУ МЕНЕН ТАЗАЛАУ

13.1 Мерзімді тазалау кестесі

Мерзімді тазалау құрылғының қызмет ету мерзімін ұзартуға көмектеседі.

Егер құрылғы ұзақ уақыт пайдаланылмаса, құрылғыны розеткадан ажыратыңыз.

Жуықталған мерзімді тазалау кестесі:

сүзгісін тазалау	 индикаторы жыпылықтағанда
Су сауытын босатыңыз	 индикаторы жыпылықтағанда
Қызу алмастырғышты тазалаңыз	 индикаторы жыпылықтағанда
Ылғалдық сенсорын тазалаңыз	Жылына кеміне 3 немесе 4 рет
Барабанды тазалау	Екі ай сайын
Басқару панелі мен корпусын тазалаңыз	Екі ай сайын
Ауа ағынының саңылауларын тазалаңыз	Екі ай сайын

Келесі абзацтарда әр бөлікті қалай тазалау керектігі түсіндірілген.

13.2 Бөтен заттарды алып тастау



Құрғату циклін бастамас бұрын қалталар бос және барлық бос элемент байланғанына көз жеткізіңіз. «Кірді дайындау» бөлімін қараңыз.

Кептіру циклінен кейін барабанда табылуы мүмкін бөгде заттарды (мысалы, металл қыстырғыштар, түймелер, тиындар, т.б.) алып тастаңыз.

13.3 сүзгісін тазалау

Әр циклдың соңында,  сүзгі белгісі жанады, сүзгіні тазалау қажет.



Сүзгі кептіру циклі кезінде түкті жинайды.



Ең жақсы кептіру өнімділігіне қол жеткізу үшін сүзгіні жүйелі түрде тазалаңыз. Бітелген сүзгі кептіру циклін ұзартады және нәтижесінде қуат тұтынуы артады. Сүзгіні қолмен тазалаңыз. Қажет болса, шаңсорғышты пайдаланыңыз.

САҚТЫҚ ЕСКЕРТУ

Сүзгілерді тазалау кезінде, пайдаланылған су жүйесінде микропластиктердің таралуын болдырмау үшін түкті қоқыс жәшігіне тастау керек және канализация арқылы жууға болмайды.

1. Есікті ашыңыз. Сүзгіні тартып шығарыңыз.

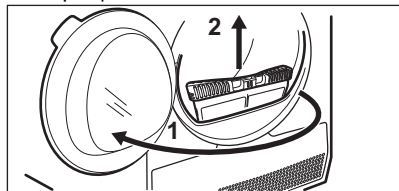

2. Сүзгіні ашу үшін ілгішті итеріңіз.

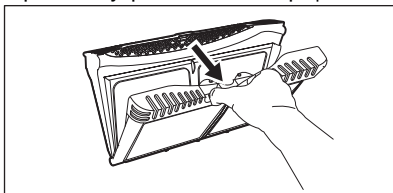

3. Сүзгінің екі ішкі бөлігінен де түкті қолмен жинаңыз.

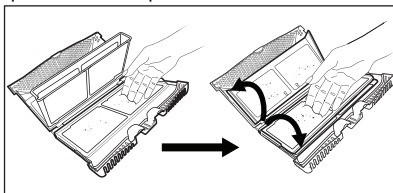

Талшықты қоқыс жәшігіне тастаңыз.

4. Қажет болса, сүзгіні шаңсорғышпен тазалаңыз. Сүзгіні жабыңыз.
5. Егер қажет болса, сүзгі ұяшығындағы және тығыздағыштағы түкті кетіріңіз. Шаңсорғышты пайдалануға болады. Қажет болса, сүзгі ұяшығы мен тығыздағыштағы түкті алып тастаңыз.

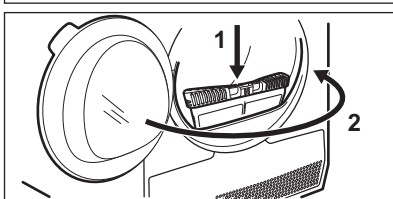
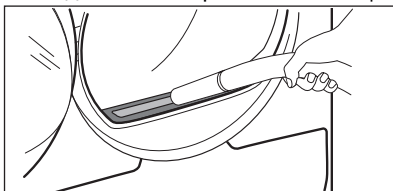

13.4 Су сауытын босату

Әрбір кептіру циклінен кейін қоюландырылған су сауытын босатыңыз.

Конденсацияланған су сауыты толған болса, бағдарлама автоматты түрде тоқтайды. Дисплейде  су сауыты

таңбасы көрсетілгенде, су сауытын босату керек.

Су сауытын босату:

1. Су сауытын көлденең күйде ұстап, сыртқа шығарыңыз.

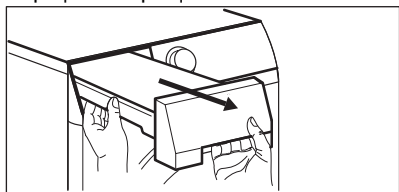

2. Пластикалық қосылымды тартып, суды бассейнге немесе оған тең келетін ыдысқа ағызыңыз.

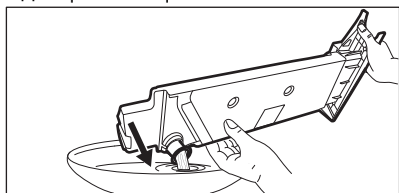

3. Пластикалық қосылымды қайта итеріп, су сауытын орнына қойыңыз.

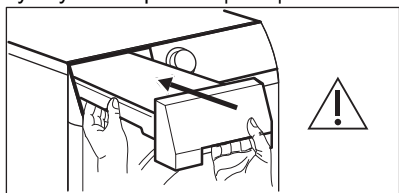

4. Бағдарламаны жалғастыру үшін ▷|| «Бастау/Кідірту» түймесін басыңыз.

13.5 Конденсаторды тазалау

Дисплейде конденсатор  таңбасы жыпылықтаса, конденсатор мен оның бөлігін тексеріңіз. Егер ол кір болса, оны тазалаңыз. Тексеруді 6 айда бір реттен кем емес орындаңыз.

⚠ АБАЙЛАҢЫЗ!

Металл бетті жалаң қолмен ұстамаңыз. Жарақат алу қаупі бар. Қорғайтын қолғап киіңіз. Металл бетке зақым түсіріп алмау үшін байқап тазалаңыз.

⚠ АБАЙЛАҢЫЗ!

Конденсатордағы түкті кетіру үшін қатты қондырмасы бар шаңсорғышты пайдаланбаңыз, ол конденсатордың қабырғаларын зақымдауы мүмкін, бұл құрылғының өнімділігінің төмендеуіне және кептіру уақытының ұзағырақ болуына әкеледі.

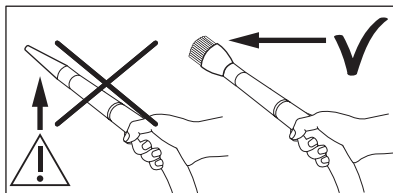

Тексеру:

1. Есікті ашыңыз. Сүзгіні тартып шығарыңыз.

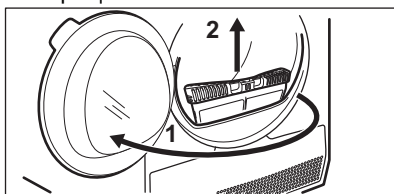

2. Конденсатор қақпағын ашыңыз.

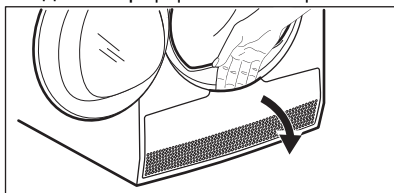

3. Конденсатор қақпағын ашу үшін тетіктерді бұраңыз және конденсатор қақпағын төмендетіңіз.

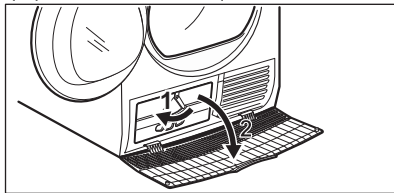

4. Қажет болса, конденсатордан және оның бөлімінен түкті алыңыз. Сіз щетка қондырмасы бар шаңсорғышты

пайдалана аласыз.

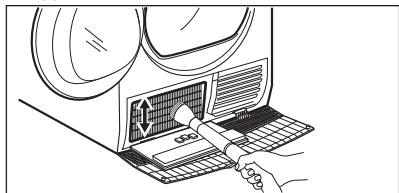

5. Конденсатордың қақпағын жабыңыз.

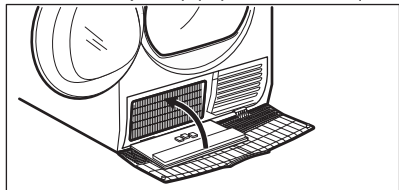

6. Тетіктерді орнына түскенше бұраңыз.

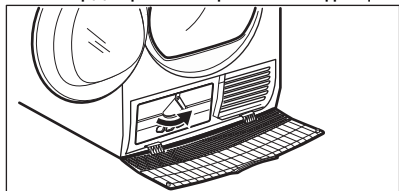

7. Сүзгіні орнына қойыңыз.

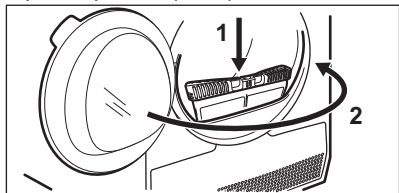

13.6 Барабанды тазалау

⚠ АБАЙЛАҢЫЗ!

Құрылғыны тазалар алдында тоқтан ағытыңыз.

Барабанның ішкі беті мен барабан көтергіштерді тазалау үшін стандартты бейтарап сабынды жуғышты қолданыңыз. Тазаланған бетті жұмсақ шүберекпен сүртіңіз.

⚠ САҚТЫҚ ЕСКЕРТУ

Барабанды тазалау үшін жеміргіш материалдарды немесе темір жүн жөкені қолданбаңыз.

13.7 Басқару панелі мен корпусын тазалау

Басқару панелі мен корпусын тазалау үшін стандартты, бейтарап сабынды жуғышты қолданыңыз.

Тазалау үшін дымқыл шүберекті қолданыңыз. Тазаланған бетті жұмсақ шүберекпен сүртіңіз.

⚠ САҚТЫҚ ЕСКЕРТУ

Құрылғыны жиһаз тазалайтын заттармен не тот бастыратын жуғыш заттармен тазаламаңыз.

13.8 Ауа шығатын саңылауларын тазалау

Желдеткіш саңылаулардағы қыл-қыбырды тазалау үшін шаңсорғышты пайдаланыңыз.

14. АҚАУЛЫҚТЫ ТҮЗЕТУ

⚠ АБАЙЛАҢЫЗ!

Қауіпсіздік тарауларын қараңыз.

14.1 Қате кодтары

Құрылғы жұмысын бастамай жатыр немесе жұмыс істеп тұрған кезде тоқтап қалады.

Алдымен мәселенің шешімін табуға тырысыңыз (кестені қараңыз). Мәселе жойылмаса, уәкілетті қызмет көрсету орталығына хабарласыңыз.

⚠ АБАЙЛАҢЫЗ!

Кез келген тексеру жұмыстары алдында құрылғыны сөндіріңіз.

Елеулі ақау пайда болғанда, дыбыстық сигналдар естіледі және дисплейде қате коды көрсетіліп,  Start/Pause (Бастау/Үзіліс) түймесі үздіксіз жыпылықтауы мүмкін:

Қате коды	Ықтимал себебі	Шешім
E50	Құрылғы қозғалтқышының жүктемесі артық. Барабанда тым көп кір немесе кептеліп қалған.	Бағдарлама аяқталмаған. Кірді барабаннан шығарып алыңыз, бағдарламаны орнатыңыз және циклді қайта іске қосыңыз.
E90 немесе E91	Ішкі іркіліс. Құрылғының электронды элементтерінің арасында байланыс жоқ.	Бағдарлама дұрыс аяқталмаған не құрылғы уақытынан бұрын тоқтаған. Құрылғыны өшіріп, қайта қосыңыз. Қате коды қайта пайда болса, уәкілетті қызмет көрсету орталығына хабарласыңыз.
E90	Электр желісі тұрақты емес.	Құрылғыда E90 көрсетіліп тұрғанда, негізгі электр желі қуатының тұрақтануын күтіп, «Бастау» түймесін басыңыз. Егер құрылғы ешбір көрсетусіз циклді кідіртсе, циклді бастау түймесін басыңыз. Егер ескерту қайта пайда болса, қуат сымы/розетка тұтастығын немесе негізгі электр желіні тексеріңіз.

Дисплейде басқа қате кодтары көрсетілсе, құрылғыны өшіріп, қосыңыз. Ақаулық жалғаса берсе, уәкілетті қызмет көрсету орталығына хабарласыңыз.

Құрғатқыш барабанда басқа мәселелер туындаса, ықтимал шешімдердің бар-жоғын төмендегі кестеден қараңыз.

14.2 Ақаулықтарды жою

Мәселе	Ықтимал шешім
Құрылғыны белсендіру мүмкін емес.	Ашаның розеткаға жалғанғанына көз жеткізіңіз.
Бағдарлама басталмайды.	Сақтандырғыш қорабындағы сақтандырғышты тексеріңіз (тұрмыстық қондырғы).
Құрылғы есігі жабылмайды.	Start/Pause (Бастау/Үзіліс) түймесін басыңыз.
Құрылғы жұмыс істегенде тоқтап қалады.	Құрылғы есігі жабық екеніне көз жеткізіңіз.
	Сүзгінің дұрыс орнатылғанын тексеріңіз.
	Құрылғының есігі мен резеңке тығыздағышының арасына кір тұрып қалмағанын тексеріңіз.
	Су сауытының бос екеніне көз жеткізіңіз. Бағдарламаны бастау үшін Start/Pause (Бастау/Үзіліс) түймесін басыңыз.

Мәселе	Ықтимал шешім
	Өте аз кір салынған, кір заттарды көбірек салыңыз не Time Drying (Уақыт) бағдарламасын пайдаланыңыз.
Цикл уақыты тым ұзақ немесе кептіру нәтижесі орынсыз. 1)	Кір салмағының бағдарлама уақытына сай келетініне көз жеткізіңіз.
	Сүзгінің таза екеніне көз жеткізіңіз.
	Кір тым ылғалды. Кірді кір жуғыш машинада қайта айналдырыңыз.
	Бөлме температурасының +5°C градустан жоғары және +35°C градустан төмен болуын қамтамасыз етіңіз. Бөлменің оңтайлы температурасы 18°C және 25°C аралығында.
	Time Drying (Уақыт) немесе Extra Dry (Өте құрғақ) бағдарламасын орнатыңыз. 2)
Қолданба кептіргішке қосыла алмайды.	Смарт құрылғының сымсыз желіге қосылғанын не қосылмағанын тексеріңіз. Үйдегі желіні және роутерді тексеріңіз. Роутерді қайта іске қосыңыз. Сымсыз желіге қатысты мәселе болса, сымсыз желі провайдеріне хабарласыңыз.
	Кептіргішті, смарт құрылғыны не екеуін қайта конфигурациялау қажет.
Қолданба кептіргішке жиі қосыла алмайды.	Үйдегі роутерді кептіргішке барынша жақындатуға тырысыңыз немесе сымсыз сигнал ауқымын кеңейтішті сатып алыңыз.
	Микротолқынды пешті сөндіріңіз. Микротолқынды пешті және кептіргіштің қашықтан басқару құралын қатар пайдаланбауға тырысыңыз. Микротолқындар Wi-Fi сигналына кедергі жасайды.
Дисплейде  көрсетіледі.	Егер жаңа бағдарлама орнатқыңыз келсе, құрылғыны өшіріңіз, содан кейін белсендіріңіз.
	Опциялардың бағдарламаға сай келетініне көз жеткізіңіз.

1) Ең көбі 5 сағат өткеннен кейін, бағдарлама автоматты түрде аяқталады.

2) Үлкен заттарды (мысалы, үлкен ақжаймалар) кептірген кезде кей жерлері дымқыл қалпында қалуы мүмкін.

Кептіру нәтижелері қанағаттанарлық болмаса

- Орнатылған бағдарлама дұрыс емес.
- Сүзгі бітелген.
- Қызу алмастырғыш бітелген.
- Құрылғыда тым көп кір болды.
- Барабан лас.
- Өткізгіштік сенсорының дұрыс емес орнатылуы (Жақсы орнату үшін

«ОПЦИЯЛАР: Құрғақтық деңгейі — жақсырақ орнату үшін мақсатты соңғы ылғалдылықты реттеу» тарауын қараңыз.

- Ауа ағыны саңылаулары бітелген.
- Бөлме температурасы тым төмен немесе тым жоғары (бөлменің оңтайлы температурасы: 18°C – 25°C)

15. ПАЙДАЛАНУ КӨЛЕМІ

15.1 Кіріспе



Пайдаланушы нұсқаулығында ЕО қуат белгісі мен экодизайн ережелеріне арналған екі түрлі сілтеме бар.

- Регл. (ЕО) 932/2012 және Ережелер (ЕО) 392/2012 стандарты **A+++** және **D** аралығындағы қуат үнемдеу кластарына қатысты 2025 жылдың 30 маусымына дейін жарамды.
- Регл. (ЕО) 2023/2534 стандарты **A** және **G** аралығындағы қуат үнемдеу кластарына қатысты 2025 жылдың 1 маусымына дейін жарамды.



Құрылғымен бірге берілген энергияны үнемдеу белгісіндегі QR коды EP EPREL дерекқорындағы құрылғының жұмысына қатысты ақпаратқа веб-сілтемені қамтамасыз етеді. Пайдалану туралы нұсқаулықпен және осы құрылғымен бірге қамтамасыз етілген барлық құжаттармен бірге энергияны үнемдеу белгісін сақтаңыз. Дәл осы ақпаратты EPREL ішінде <https://eprel.ec.europa.eu> сілтемесін және құрылғының техникалық деректер тақтайшасындағы үлгі атауын және өнім нөмірін пайдаланып табуға болады. Техникалық деректер тақтайшасының орнын «Өнім сипаттамасы» тарауынан қараңыз.

15.2 Мәндік белгілер

кг	Кірді жүктеңіз.	айн/мин	Уақытта айналды
кВт/сағ	Пайдаланылатын қуат.		
сс:мм	Бағдарлама ұзақтығы.		
%	Айналдыру кезеңінің соңындағы бастапқы дымқылдық және кептіру бағдарламасының соңындағы қалған соңғы дымқыл. Айналдыру неғұрлым жоғары болса, айналдыру кезіндегі шу соғұрлым жоғары болады, бірақ кірді кептіру кезіндегі бастапқы дымқыл мен қуат шығыны аз болады.		

15.3 Комиссия ережесінің регламентіне сай (ЕО) 2023/2533, Регл. (ЕО) 2023/2534 және Регл. (ЕО) 392/2012.



Көрсетілген мәндер зертхана жағдайларында тиісті стандарттар көмегімен алынған. Түрлі параметрлер деректерді, мысалы, жуылатын кірдің көлемі, кірдің түрі және қоршаған орта жағдайларын өзгертуі мүмкін. Жуылатын кірдегі бастапқы ылғалдылық мөлшері, су түрі және бағдарламаның әдепкі параметрін өзгертсеңіз, қуат кернеуі де қуат тұтынуға және кептіру бағдарламасының ұзақтығына әсер етуі мүмкін.

Бағдарлама	Жүктеу (кг)	Уақытта айналды (айн/мин)	Бастапқы ылғалдылық (%)	Кептіру уақыты (сағ:мм)	Қуатты тұтыну (кВт/сағ)	Соңғы қалатын ылғалдылық (%)
Есо 1) 2)	9,0	1000	60	3:19	1,68	0,0
Есо 1) 2)	4,5	1000	60	1:50	0,86	0,0

1) Бұл ЕО экодизайн және энергетикалық жапсырма ережелеріне сәйкестігін бағалау үшін пайдаланылатын анықтамалық бағдарлама, Регл. (ЕО) 2023/2533 және Регл. (ЕО) 2023/2534. Бұл бағдарлама мақтадан жасалған кірді жүктің бастапқы ылғалдылығынан 60% жүктің соңғы қалатын ылғалдылығына дейін 0% кептіруге қабілетті.

2) Эко бағдарламасы — ЕО Комиссиясының №392/2012 Ережесіне сай «Стандартты мақта мата бағдарламасы» болып табылатын « Cottons (Мақта мата) Есо» бағдарламасына тең. Ол қалыпты дымқыл мақтадан жасалған кірді кептіруге жарайды.

Өртүрлі режимдердегі қуатты тұтыну

Өшірулі режимде пайдаланылатын қуат (Вт)	Күту режимінде пайдаланылатын қуат (Вт)	Кешіктіріп бастау (Вт)	Желіге қосылған күту режимінде пайдаланылатын қуат мөлшері (Вт)
0,05	0,05	4,00	2,00 1)

Өшіру/Күту режиміне дейінгі уақыт ең көбі 15 минут болады.

1) Қосылған функцияның қуатты тұтынуы шамамен жылына 17,5 кВт/сағ. Бұл функцияны ажырату үшін «Wi-Fi — Қосылу мүмкіндігін реттеу» тарауын қараңыз.

15.4 Жиі пайдаланылатын бағдарламалар





Бұл мәндер тек көрсетуге арналған.

Бағдарлама	Жүктеу (кг)	Уақытта айналды (айн/мин)	Бастапқы ылғалдылық (%)	Кептіру уақыты (сағ:мм)	Қуатты тұтыну (кВт/сағ)	Соңғы қалатын ылғалдылық (%)
Cottons (Мақта мата) Extra Dry (Өте құрғақ)	9,0	1000	60	4:07	2,07	-3,0
Cottons (Мақта мата) Extra Dry (Өте құрғақ)	4,5	1000	60	2:29	1,24	-3,0

Бағдарлама	Жүктеу (кг)	Уақытта айналды (айн/мин)	Бастапқы ылғалдылық (%)	Кептіру уақыты (сағ:мм)	Қуатты тұтыну (кВт/сағ)	Соңғы қалатын ылғалдылық (%)
Cottons (Мақта мата) Iron Dry (Үтіктеуге)	9,0	1000	60	2:16	1,19	12,0
Cottons (Мақта мата) Iron Dry (Үтіктеуге)	4,5	1000	60	1:30	0,78	12,0
Synthetics (Синтетика) Extra Dry (Өте құрғақ)	4,0	1200	40	1:17	0,59	0,0
Synthetics (Синтетика) Superboard (Шкафқа)	4,0	1200	40	1:08	0,53	1,0
Synthetics (Синтетика) Iron Dry (Үтіктеуге)	4,0	1200	40	0:51	0,36	12,0
Wool (Жүн мата)	1,0	1200	35	2:12	1,49	5,0

16. ҚОРШАҒАН ОРТАҒА ҚАТЫСТЫ ЖАҒДАЙЛАР

Белгі  салынған материалдарды қайта өңдеуден өткізуге тапсырыңыз. Орам материалдарын қайта өңдеуден өткізу үшін тиісті контейнерлерге салыңыз. Электрлік және электроникалық құрылғылардың қалдығын қайта өңдеуден өткізу арқылы, қоршаған ортаға және адамның денсаулығына зиян келтіретін

жағдайларға жол бермеуге өз үлесіңізді қосыңыз. Белгі  салынған құрылғыларды тұрмыстық қалдықтармен бірге тастамаңыз. Өнімді жергілікті қайта өңдеу орталығына өткізіңіз немесе жергілікті мекемеге хабарласыңыз.

Dobrodošli pri blagovni znamki Electrolux! Zahvaljujemo se vam, da ste izbrali našo napravo.



Pridobitev nasvetov glede uporabe, brošure, odpravljanje težav, servisne informacije in informacije glede popravil:
www.electrolux.com/support

Pridržujemo si pravico do sprememb.

KAZALO

1. VARNOSTNE INFORMACIJE	37
2. VARNOSTNA NAVODILA.....	41
3. OPIS IZDELKA.....	43
4. TEHNIČNI PODATKI.....	44
5. UPRAVLJALNA PLOŠČA.....	45
6. VRTLJIV GUMB IN TIPKE.....	47
7.  WI-FI – NASTAVITEV POVEZLJIVOSTI.....	49
8. PROGRAMI.....	51
9. NASTAVITVE.....	54
10. PRED PRVO UPORABO.....	56
11. VSAKODNEVNA UPORABA.....	58
12. NAMIGI IN NASVETI.....	60
13. VZDRŽEVANJE IN ČIŠČENJE.....	60
14. ODPRAVLJANJE TEŽAV.....	64
15. VREDNOSTI PORABE.....	66
16. SKRIB ZA OKOLJE.....	68

1. VARNOSTNE INFORMACIJE



Pred začetkom nameščanja in uporabo te naprave natančno preberite priložena navodila.

Proizvajalec ni odgovoren za poškodbe ali škodo, nastalo zaradi nepravilne namestitve ali uporabe. Navodila vedno shranite na varnem in dostopnem mestu za poznejšo uporabo.



Opozorilo: Nevarnost požara/Vnetljivi materiali.

Naprava vsebuje vnetljiv plin propan (R290), plin z visoko stopnjo okoljske neoporečnosti. Napravi ne približujte ognja in virov vžiga. Pazite, da ne poškodujete hladilnega krogotoka, ki vsebuje propan.

1.1 Varnost otrok in ranljivih oseb

UPOZORNENIE!

Nevarnost zadužitve, poškodb ali trajne invalidnosti.

- To napravo lahko otroci od osmega leta naprej ter osebe z zmanjšanimi telesnimi, čutnimi ali razumskimi sposobnostmi ali s pomanjkanjem izkušenj ter znanja uporabljajo le pod nadzorom ali če so dobile ustrezna navodila glede varne uporabe naprave in če se zavedajo nevarnosti, ki obstajajo.
- Otroci med tretjim in osmim letom starosti ter invalidi se napravi ne smejo približevati, če niso pod stalnim nadzorom.
- Otroci, mlajši od treh let, se ne smejo približevati napravi, če niso pod stalnim nadzorom.
- Otrokom preprečite igranje z napravo.
- Vso embalažo hranite zunaj dosega otrok in jo ustrezno zavržite.
- Pralna sredstva hranite zunaj dosega otrok.
- Ko so vrata naprave odprta, poskrbite, da so otroci in hišni ljubljenci dovolj oddaljeni od naprave.
- Če je naprava opremljena z zaščito za otroke, mora biti zaščita vklopljena.
- Otroci ne smejo izvajati čiščenja in uporabniškega vzdrževanja naprave, če ni zagotovljen nadzor.

1.2 Splošna varnost

- Ta naprava je namenjena samo sušenju domačega perila, primernega za strojno sušenje.
- Funkcije sušilnega stroja ne uporabljajte, če je perilo umazano od industrijskih kemikalij.
- Ta naprava je namenjena zgolj uporabi v gospodinjstvu v notranjem okolju.
- Ta naprava se lahko uporablja v pisarnah, hotelskih sobah, sobah motelov, kjer nudijo prenočišča z zajtrkom, kmečkih turizmih in drugih podobnih nastanitvenih objektih, kjer

takšna uporaba ne presega (povprečnih) ravni domače uporabe.

- Ne spreminjajte specifikacij te naprave.
- Če sušilni stroj postavite na pralni stroj, uporabite komplet za namestitev na pralni stroj. Komplet za namestitev na pralni stroj, ki je na voljo pri pooblaščenem prodajalcu, lahko uporabite le z napravami, navedenimi v navodilih, priloženih dodatni opremi. Pred nameščanjem jih pozorno preberite (oglejte si list z navodili za nameščanje).
- Napravo lahko postavite kot prostostoječo enoto ali pod kuhinjski pult s pravim razmikom (oglejte si list z navodili za nameščanje).
- Naprave ne nameščajte za vrati (običajnimi ali drsnimi) s tečaji na nasprotni strani, kjer je onemogočeno popolno odpiranje vrat naprave.
- Prezračevalnih odprtih na dnu ne sme ovirati preproga, predpražnik ali katera koli druga talna obloga.
- **OPOZORILO:** Naprava se ne sme napajati preko zunanje preklopne naprave, kot je programska ura, in ne sme biti priključena na tokokrog, kjer si redno sledijo vklopi in izklopi.
- Vtič vtaknite v vtičnico šele ob koncu postopka nameščanja. Poskrbite, da bo omrežni vtič po namestitvi dostopen.
- V prostoru, kjer je postavljena naprava, naj bo zagotovljeno dobro prezračevanje, da preprečite prihod neželenih plinov v prostor, če naprava deluje na plin ali drugo gorivo, vključno z odprtim ognjem.
- **OPOZORILO:** Naprave ne nameščajte v okolju, kjer ni pretoka zraka.
Naprava vsebuje vnetljiv plin propan (R290), plin z visoko stopnjo okoljske neoporečnosti. Napravi ne približujte ognja in virov vžiga. Pazite, da ne poškodujete hladilnega krogotoka, ki vsebuje propan.
- **OPOZORILO:** Prezračevalne odprtine na ohišju naprave ali vgradni konstrukciji naj ne bodo ovirane.
- **OPOZORILO:** Ne poškodujte hladilnega tokokroga.

- **OPOZORILO:** Ne dotikajte se dostopnih kovinskih reber kondenzatorja z golimi rokami. Nevarnost poškodbe. Nosite zaščitne rokavice.
- Če je napajalni kabel poškodovan, ga mora zamenjati proizvajalec, pooblaščen servisni center ali druga strokovno usposobljena oseba, da se izognete nevarnosti električnega udara.
- Ne prekoračite največje količine perila 9,0 kg (oglejte si poglavje »Razpredelnica programov«).
- Obrišite vlakna ali ostanke embalaže, ki so se nabrali okoli naprave.
- Naprave ne uporabljajte brez filtra. Očistite filter za vlakna pred vsako uporabo in po njej.
- V sušilnem stroju ne sušite neopranih oblačil.
- Izdelke, ki so bili prepojeni z jedilnim oljem, acetonom, alkoholom, bencinom, kerozinom, odstranjevalci madežev, terpentinom, voski in odstranjevalci voskov ipd. pred sušenjem v sušilnem stroju najprej operite v vroči vodi z dodatno količino pralnega sredstva.
- V sušilnem stroju ni dovoljeno sušiti izdelkov iz penaste gume (lateks), kap za tuširanje, impregniranih tkanin, gumiranih izdelkov in oblačil ali blazin, napolnjenih s penasto gumo.
- Mehčalce ali podobne izdelke morate uporabiti samo v skladu z navodili proizvajalca.
- Iz oblačil odstranite vse predmete, ki so lahko vir ognja, kot so vžigalniki ali vžigalice.
- **OPOZORILO:** Sušilnega stroja ne zaustavljajte pred zaključkom postopka sušenja, razen če vse kose perila hitro vzamete iz stroja in jih razprostrete tako, da se ohladijo.
- Pred vsakršnim vzdrževanjem izklopite napravo in iztaknite vtič iz vtičnice.

2. VARNOSTNA NAVODILA

2.1 Namestitev



Opozorilo: Nevarnost požara/Vnetljivi materiali.

- Odstranite vso embalažo.
- Ne nameščajte ali uporabljajte poškodovane naprave.
- Upoštevajte navodila za namestitev, priložena napravi.
- Naprave ne nameščajte v okolju, kjer ni kroženja zraka.
Naprava vsebuje vnetljiv plin propan (R290), plin z visoko stopnjo okoljske neoporečnosti. Napravi ne približujte ognja in virov vžiga. Pazite, da ne poškodujete hladilnega krogotoka, ki vsebuje propan.
- Pri premikanju naprave bodite pazljivi, ker je težka. Vedno uporabljajte zaščitne rokavice in priloženo obutev.
- Naprave ne nameščajte ali uporabljajte na mestu, kjer lahko temperatura pade pod 5 °C ali naraste nad 35 °C.
- Tla, kjer bo stala naprava, morajo biti ravna, stabilna, odporna na toploto in čista.
- Poskrbite za kroženje zraka med napravo in tlemi.
- Pri premikanju naj bo naprava v pokončnem položaju.
- Naprava mora biti s hrbtno stranjo postavljena ob steno.
- Ko je naprava na mestu, kjer bo trajno delovala, z vodno tehnično preverite, ali je pravilno poravnana. V nasprotnem primeru ustrezno nastavite noge.

2.2 Električne povezave



UPOZORNENIE!

Nevarnost požara in električnega udara.

- Vtič vtaknite v vtičnico šele ob koncu nameščanja. Poskrbite, da bo vtič dosegljiv tudi po namestitvi.
- OPOZORILO: Ta naprava je namenjena namestitvi / priključitvi na ozemljitveni priključek v zgradbi.

- Preverite, ali so parametri s ploščice za tehnične navedbe združljivi z električno napetostjo omrežja.
- Vedno uporabite pravilno nameščeno varnostno vtičnico.
- Ne uporabljajte razdelilnikov in podaljškov.
- Ne vlecite za električni priključni kabel, če želite izključiti napravo. Vedno povlecite za vtič.
- Priključnega kabla ali vtiča se ne dotikajte z mokrimi rokami.

2.3 Uporaba



UPOZORNENIE!

Nevarnost telesnih poškodb, električnega udara, požara, opeklin ali poškodb naprave.



Opozorilo: Nevarnost požara/Vnetljivi materiali. Naprava vsebuje vnetljiv plin propan (R290), plin z visoko stopnjo okoljske neoporečnosti. Napravi ne približujte ognja in virov vžiga. Pazite, da ne poškodujete hladilnega krogotoka, ki vsebuje propan.

- Naprava je namenjena samo za (notranjo) uporabo v gospodinjstvu.
- Ne sušite poškodovanega (strganega, obrabljenega) perila, ki vsebuje polnilo.
- Če ste perilo prali s sredstvom za odstranjevanje madežev, pred sušenjem zaženite dodatno izpiranje.
- Sušite le perilo, ki je primerno za sušenje v napravi. Upoštevajte navodila na etiketah za nego perila.
- Ne pijte ali pripravljajte hrane s kondenzirano/destilirano vodo. Lahko povzroči zdravstvene težave ljudi in živali.
- Ne sedajte ali stopajte na odprta vrata naprave.
- V napravi ne sušite oblačil, ki so tako mokra, da od njih še kaplja.

2.4 Notranja osvetlitev



UPOZORNENIE!

Nevarnost poškodbe.

- Vidno LED-sevanje, ne glejte neposredno v žarek.
- Za menjavo notranje žarnice se obrnite na pooblaščen servisni center.

2.5 Vzdrževanje in čiščenje

UPOZORNENIE!

Nevarnost telesnih poškodb ali škode na napravi.



Opozorilo: Nevarnost požara/Vnetljivi materiali. Naprava vsebuje vnetljiv plin propan (R290), plin z visoko stopnjo okoljske neoporečnosti. Napravi ne približujte ognja in virov vžiga. Pazite, da ne poškodujete hladilnega krogotoka, ki vsebuje propan.

- Za čiščenje naprave ne uporabljajte parnega čistilnika in brizganja vode.
- Očistite napravo z vlažno mehko krpo. Uporabljajte samo nevtralna čistilna sredstva. Za čiščenje ne uporabljajte abrazivnih čistil, grobih gobic, topil ali kovinskih predmetov.
- Če želite preprečiti poškodbe hladilnega sistema, bodite pri čiščenju naprave previdni.

2.6 Kompresor

UPOZORNENIE!

Obstaja nevarnost škode na napravi.

- Kompresor in njegov sistem v sušilnem stroju sta napolnjena s posebnim sredstvom, ki ne vsebuje fluorokloroogljikovodikov. Ta sistem mora tesniti. Zaradi poškodb sistema, lahko pride do iztekanja.

2.7 Servis

- Za popravilo naprave se obrnite na pooblaščen servisni center. Uporabite samo originalne rezervne dele.
- Samopopravila ali nestrokovna popravila lahko vplivajo na varnost, zaradi česar lahko preneha veljati garancija.
- Naslednji nadomestni deli so na voljo vsaj 10 let po koncu proizvodnje modela: tesnila, stikala in gumbi, kondenzacijska črpalka, zapore vrat, motorji in krtačke

motorja, menjalniki med motorjem in bobnom, ventilator in kolesa ventilatorja, bobni in ležaji, vodovodne cevi in pripadajoča oprema, vključno s cevmi, ventili in filtri, kabli in vtiči, plošče s tiskanim vezjem, elektronski prikazovalniki, termostati in temperaturna tipala, posodobitve programske opreme (vključno s programsko opremo za ponastavitve), vzmeti, grelniki in grelci, električne varovalke (ločene ali združene), natezna jermenica, podporni valjčki, vrata, tesnila vrat, ročaji vrat, sklopi in tečaji zapore vrat, filtri za puh, zračni filtri, plastične periferne naprave, posoda za kondenzirano vodo. Trajanje je lahko daljše v vaši državi. Za dodatne informacije obiščite našo spletno stran.

- Nekateri od teh nadomestnih delov so na voljo samo usposobljenim serviserjem, vsi nadomestni deli pa niso primerni za vse modele.
- O žarnicah v izdelku in nadomestnih žarnicah, ki se prodajajo ločeno: Te žarnice so zasnovane za ekstremne pogoje v gospodinjskih aparatih, kot so izjemne temperature, vibracije in vlažnosti, ali za sporočanje informacij o delovanju aparata. Niso namenjene za uporabo drugje in niso primerne za sobno razsvetljavo v gospodinjstvu

2.8 Odstranjevanje

UPOZORNENIE!

Nevarnost poškodb ali zadržitve.



Opozorilo: Nevarnost požara/ Nevarnost poškodb materiala in naprave.

- Napravo izključite iz napajanja in vodovodnega sistema.
- Odrežite električni priključni kabel tik ob napravi in napravo zavržite.
- Naprava vsebuje vnetljiv plin (R290). Za informacije o pravilnem odstranjevanju naprave se obrnite na občinsko upravo.
- Odstranite zapah in na ta način preprečite, da bi se otroci ali živali zaprli v boben.
- Napravo odstranite v skladu s krajevnimi zahtevami za odstranjevanje odpadne električne in elektronske opreme (OEEO).

3. OPIS IZDELKA

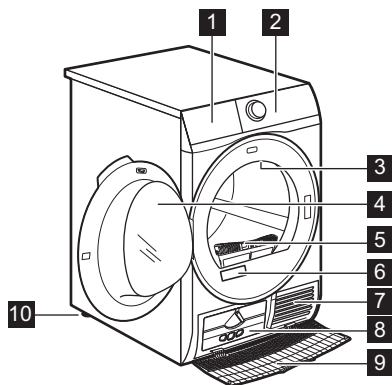

- 1 Posoda za vodo
- 2 Nadzorna plošča
- 3 Notranja lučka
- 4 Vrata naprave
- 5 Filter
- 6 Ploščica za tehnične navedbe
- 7 Reže za pretok zraka
- 8 Manjši pokrov kondenzatorja

- 9 Pokrov kondenzatorja
- 10 Nastavljivi nogi



Za preprosto vstavljanje perila v stroj ali preprosto namestitvev se vrata lahko namestijo na obe strani (glejte ločeno knjižico).

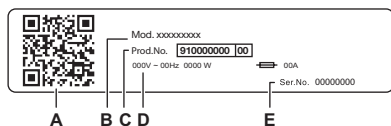

Na ploščici za tehnične navedbe se nahaja:

- A. Koda QR
- B. ime modela
- C. številka izdelka
- D. električna nazivna moč
- E. serijska številka

Skenirajte **QR kodo** s kamero, da prenesete našo aplikacijo iz trgovine z aplikacijami v pametni napravi in sledite potrebnim korakom. Registrirajte svoj izdelek in ga kar najbolje izkoristite.

- Dostopajte do podrobnosti, dokumentacije in člankov o tem, kako uporabljati najboljše funkcije (uporabniški priročnik je na voljo tudi na electrolux.com/manuals)
- Prejmite nasvete za uporabo, odpravljanje težav, servisiranje in popravilo (na voljo tudi na electrolux.com/support)
- Kupite dodatno opremo, potrošni material in originalne nadomestne dele za vaš aparat (na voljo tudi na electrolux.com/shop)

3.1 Električne povezave

Na koncu postopka nameščanja lahko vtaknete vtič v vtičnico.

Na ploščici za tehnične navedbe in v poglavju »Tehnični podatki« so navedene potrebne električne napetosti. Poskrbite, da bodo v skladu z napajanjem.

Prepričajte se, da vaša hišna električna napeljava zdrži največje zahtevane obremenitve, pri tem pa upoštevajte tudi druge morebitne priključene naprave.

Napravo priključite v ozemljeno vtičnico.

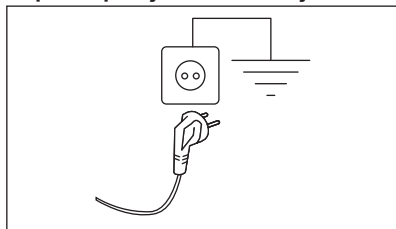

Napravo namestite tako, da je možen enostaven dostop do priključnega kabla.

Za vsa električna dela, potrebna za namestitev te naprave, se obrnite na pooblaščen servisni center.

Proizvajalec ne prevzema nobene odgovornosti za škodo ali telesne poškodbe zaradi neupoštevanja zgornjih varnostnih previdnostnih ukrepov.

4. TEHNIČNI PODATKI

Višina × širina × globina	85,0 x 59,6 x 66,2 cm
Maks. globina pri odprtih vratih naprave	110,7 cm
Maks. širina pri odprtih vratih naprave	95,8 cm
Nastavljiva višina	85,0 cm (+1,5 cm - nastavitev nog)
Prostornina bobna	118 l
Največja količina perila	9,0 kg
Napetost	230 V
Frekvenca	50 Hz
Zvočna emisija hrupa, ki se prenaša po zraku, za program sušenja programa Eco pri največji obremenitvi	63 dB/A
Skupna moč	700 W
Vrsta uporabe	Gospodinjstvo
Dovoljena temperatura okolja	+ 5 °C do + 35 °C
Raven zaščite proti vdoru trdnih delcev in vlage, ki jo zagotavlja zaščitni pokrov, razen kjer nizkonapetostna oprema nima nobene zaščite proti vlagi	IPX4
Oznaka plina hladilnega sredstva	R290
Teža	0,149 kg

5. UPRAVLJALNA PLOŠČA

5.1 Nadzorna plošča

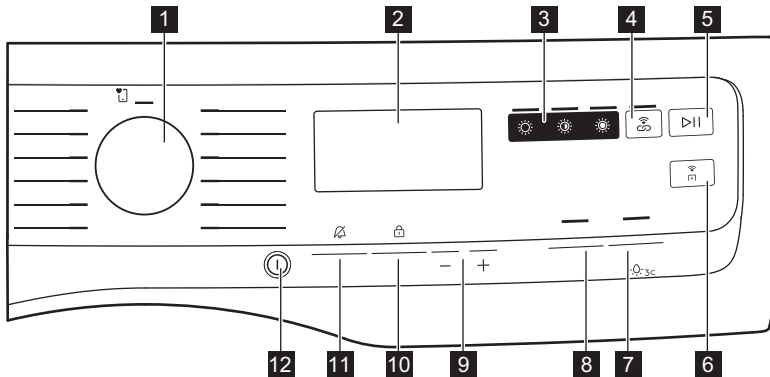





















- 1** Vrtljiv gumb za izbiro programa
- 2** Prikazovalnik
- 3** Neposreden dostop do stopnje suhosti:
 - ☀ Extra Dry (Zelo suho) tipka na dotik
 - ☀ Cupboard (Suho za v omaro) tipka na dotik
 - ☀ Iron Dry (Lažje likanje) tipka na dotik
- 4** SyncDry tipka na dotik
- 5** ▶|| Start/Pause (Začetek/Prekinitev) tipka na dotik
- 6** 📶 Remote tipka na dotik
- 7** 🔊 Extra Silent (Zelo tiho) tipka na dotik
- 8** ↻ Reverse Plus (Dodatno obračanje bobna) tipka na dotik
- 9** →|🕒 Finish In (Zaključni ob.) tipke na dotik
- 10** 🕒 Time Dry (Čas) tipka na dotik
- 11** 👕 Extra Anticrease (Brez mečkanja) tipka na dotik
- 12** ⏻ Gumb za vklop/izklop



Pritisnite tipke na predelu s simbolom ali imenom funkcije. Pri upravljanju upravljalne plošče ne nosite rokavic. Prepričajte se, da je nadzorna plošča vselej čista in suha.

5.2 Prikazovalnik



Simboli na prikazovalniku	Opis simbola
	SmartLeaf
	funkcija časovnega sušenja je vklopljena
	funkcija zaključka je vklopljena
	Indikator obvestil
	funkcija oddaljenega zagona je vklopljena
	indikator: <i>preverite izmenjevalnik toplote</i>
	indikator: <i>očistite filter</i>
	indikator: <i>izpraznite posodo za vodo</i>
	vklopljena je funkcija zelo tihega delovanja
	varovalo za otroke vklopljeno
	vklopljena je funkcija za dodatno zaščito proti mečkanju perila
	lučka bobna sveti
	izklop alarma za konec
	napačna izbira ali priljubljen položaj ni shranjen
	indikator: <i>faza sušenja</i>
	indikator: <i>faza hlajenja</i>
	indikator: <i>faza za zaščito proti mečkanju</i>
	trajanje programa
	izbor časovnega sušenja (10 min. - 2 uri)
	zaključek izbire (1h-24h)

5.3 Povratne informacije SmartLeaf

Povratne informacije SmartLeaf vodijo uporabnika k energijsko učinkovitejšemu sušenju oblačil.

Povratne informacije SmartLeaf ocenijo, kako ekološko združljiv je program glede na

porabo energije in nazivne zmogljivosti programa.

Ikona lista (zelena barva) prikazuje tri različne ravni povratnih informacij SmartLeaf:

1. Na prikazovalniku ne sveti noben list oz. aplikacija prikazuje povprečni nivo porabe oz. nobena indikacija ni mogoča (pri ciklih, ki temeljijo na času).

2.  en list pomeni dobro stopnjo porabe energije.

3.  dva lista pomenita najboljšo stopnjo porabe.

6. VRTLJIV GUMB IN TIPKE

6.1 Uvod



Možnosti/funkcije niso na voljo pri vseh programih sušenja. Preverite združljivost možnosti/funkcij s programi sušenja v »Tabeli možnosti«. Možnost/funkcija lahko izključuje drugo, v tem primeru vam naprava ne dopušča nastaviti nezdružljivih možnosti/funkcij.

6.2 Gumb za vklop/izklop

Za nekaj sekund pridržite to tipko, da vklopite ali izklopite napravo. Med vklopom ali izklopom naprave se oglasi poseben zvok, luči in prikazovalnik pa se vklopita, LED gumba Start/Pause (Začetek/Prekinitev) pa utripa.



Privzeti izbrani program ob vklopu stroja je vedno Eco program, tudi po izhodu iz stanja pripravljenosti.

6.3 Vrtljiv gumb za izbiro programa

Z vrtenjem gumba za izbiro programa lahko izberete zeleni program.



6.4 SmartSelect

Ta nova funkcija je bila ustvarjena z namenom izboljšanja trajnost ciklov sušenja, nega in vzdrževanje tkanin in izkušenj potrošnikov. Ta nov vmesnik je bil zasnovan z namenom, da uporabnika usmerja s trajnostnimi odločitvami in zagotavlja izboljššan in neposreden način izbire najbolj prikazanih ciklov in možnosti z minimalnim naporom. Prikaz trajnosti bo prikazan prek indikatorja SmartLeaf (glejte poglavje *Upravljalna plošča: SmartLeaf povratne informacije*).

Stopnje sušenja

Preprost neposreden dostop do stopnje suhosti z enim preprostim dotikom.

Za sušenje so možne naslednje tri možnosti:

1.  Iron Dry (Lažje likanje)
Ta možnost je priporočljiva za sušenje oblačil, primernih za likanje.
2.  Cupboard (Suho za v omaro)
Je privzeta stopnja sušenja, izbrana za večino programov, in je prikazana za oblačila, ki jih želite shraniti.
3.  Extra Dry (Zelo suho)
Ta možnost je priporočljiva za frotir.



Za vklop ene izmed teh funkcij zavrtite gumb za izbiro zelenega programa. Sveti privzeta lučka ikone stopnje suhosti. Če jo želite spremeniti, tapnite na ustrezno ikono.

SyncDry

Ta funkcija omogoča, da sušilni stroj samodejno nastavi najprimernejši program, ki se ujema z zadnjim nedavno izvedenim programom pranja. Ko je sušilni stroj napolnjen, samo zaženite program sušenja. Za sušilni stroj niso potrebne nobene druge nastavitve ali možnosti programa.

Ko se program pranja zaključi, pralni stroj prenese podatke o programu preko domačega usmerjevalnika Wi-Fi v oblak Electrolux in v sušilni stroj.



Za uporabo funkcije SyncDry morata biti sušilni stroj Electrolux in pralni stroj seznanjena z našo aplikacijo.

Za vklop funkcije :

1. Ko se cikel pranja zaključi, dajte čisto perilo v sušilni stroj.
2. Dotaknite se tipke **SyncDry**.
3. Vsi simboli na prikazovalniku so ugasnjeni, razen ikon **Wi-Fi**, ki nekaj sekund prikazuje animacijo, ko naprava pridobiva podatke iz oblaka.
4. Prikazovalnik se bo samodejno posodobil s predlaganim programom. Če iskanje podatkov ni uspešno, se po 10 sekundah lučka LED na tipki izklopi, stroj pa sproži zvočni signal o napaki. Nato se obnovi predhodno izbrani program.
5. Dotaknite se tipke  Start/Pause (Začetek/Prekinitev), da začnete s sušenjem.



Ko je program **SyncDry** nastavljen, lahko uporabnik še vedno spreminja možnosti ali izbere drug program z vrtljivim gumbom ali uporabo aplikacije. V takih primerih se lučka LED tipke **SyncDry** izklopi, kar pomeni, da program ni več predlagan; samodejni program **SyncDry** lahko znova izberete s pritiskom ustrezne tipke, dokler v oblaku niso na voljo podatki.

6.5 Extra Anticrease (Brez mečkanja)

Ta možnost podaljša fazo za zaščito proti mečkanju perila za 90 minut po koncu sušenja. Ta funkcija zmanjša pomečkanost perila. Perilo lahko vzamete iz stroja med fazo za zaščito proti mečkanju perila.

6.6 Time Dry (Čas)

Trajanje programa lahko nastavite od najmanj 10 minut do največ 2 uri. Potrebno trajanje je povezano s količino perila v napravi.



Priporočamo vam, da za majhne količine perila ali za eno samo oblačilo izberete kratek program.

PRIPOROČILA ZA ČASOVNO SUŠENJE

10–20 min	samo hladen zrak (brez grelnika).
20–40 min	dodatno sušenje za izboljšanje suhosti po prejšnjem ciklu sušenja.
>40 min	popolno sušenje majhnih količin perila do 4 kg, dobro ožeto (>1200 vrt./min.).

6.7 Time Dry (Čas) pri programu Wool (Volna)

Funkcija je primerna za program Wool (Volna) za nastavitev končne stopnje suhosti.

6.8 Finish In (Zaključi ob.)



Ta funkcija omogoča izbiro časa zaključka programa. Ko je stroj vklopljen, bo počakal na pravi trenutek, da začne s sušenjem.

Finish In (Zaključi ob.) čas je vsota časa mirovanja in časa sušenja.

6.9 Reverse Plus (Dodatno obračanje bobna)

Poveča pogostost obračanja bobna, s čimer se zmanjša ovijanje in prepletanje perila. Za bolj enakomerno sušenje in manj zmečkanega perila. Priporočeno za velike ali dolge kose perila (npr. rjuhe, hlače, dolge obleke).

6.10 Extra Silent (Zelo tiho)

Naprava deluje z nizko stopnjo hrupa brez vpliva na kakovost sušenja. Naprava deluje počasi z dalj trajajočim programom.

6.11 Start/Pause (Začetek/Prekinitev)

Dotaknite se tipke  Start/Pause (Začetek/Prekinitev) za začetek, premor naprave ali prekinitev trenutnega programa.

6.12 Remote

S hitrim dotikom tega gumba  vklopite funkcijo oddaljenega zagona, ki omogoča, da zaženete, prekinete in izklopite napravo na daljavo.

Zasveti ustrezna svetleča LED lučka, na prikazovalniku pa se prikaže ustrezna ikona.

Za izhod iz tega stanja ponovno tapnite gumb, zadevne ikone se bodo izklopile.



Če so vrata odprta, se funkcija Remote izklopi.

7. WI-FI – NASTAVITEV POVEZLJIVOSTI

V tem poglavju je opisano, kako povežete pametno napravo z omrežjem Wi-Fi in z mobilno napravo.

S to funkcionalnostjo lahko prejemate obvestila, nadzorujete in upravljate sušilni stroj iz mobilnih naprav.

Funkcija Wi-Fi je izklopljena kot tovarniška privzeta nastavev.

Če želite povezati napravo, da bi uživali v polni izbiri funkcij in storitev, potrebujete:

- Brezžično omrežje doma z omogočeno internetno povezavo.
- Mobilno napravo, povezano z brezžičnim omrežjem.

Frekvenca	2,412–2,472 GHz za evropski trg
Protokol	IEEE 802.11b/g/n
Maks. moč	<20 dBm
Enkripcija	WPA, WPA2, WPA3

7.1 Koda QR na ploščici za tehnične navedbe

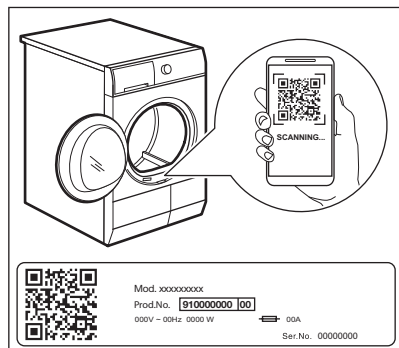

Koda QR se lahko uporablja na dva načina:

- Skenirajte QR kodo z vgrajeno aplikacijo za kamero, da prenesete aplikacijo iz trgovine App Store v pametni napravi in sledite potrebnim korakom.
- Parjenje vaše pametne naprave z napravo za poenostavitev postopka. Optično preberite QR kodo z aplikacijo z vgrajenim optičnim bralnikom za QR kodo.

7.2 Nameščanje naše aplikacije

Pri povezovanju sušilnega stroja z aplikacijo stojte zraven njega s pametno napravo.

Poskrbite, da bo vaša pametna naprava povezana z brezžičnim omrežjem.





1. Pojdite v trgovino App Store na vaši pametni napravi ali skenirajte QR kodo (*preberite si poglavje „QR koda na ploščici za tehnične navedbe“*).
2. Prenesite in namestite si našo aplikacijo.
3. Poskrbite za vklop povezave Wi-Fi pri sušilnem stroju. V nasprotnem primeru pojdite na spodnji razdelek.
4. Zaženite aplikacijo. Izberite državo in jezik ter se prijavite z e-poštnim naslovom in geslom. Če nimate računa, ustvarite novega ob upoštevanju navodil v naši aplikaciji.



7.3 Konfiguracija brezžične povezave

Pred začetkom konfiguracije prenesite in namestite našo aplikacijo na pametno napravo.

1. S pritiskom tipke  vklopite napravo.
2. Počakajte približno osem sekund.

3. Pritisnite in približno pet sekund držite tipko  Remote, dokler ne zaslišite enega »klika«.

Simboli:  in  se pojavita na prikazovalniku. Po nekaj sekundah utripa samo simbol:  ostane. Naprava vzpostavi povezavo, za vklop brezžičnega modula je potrebnih približno 10 sekund. Ko je simbol pripravljen:  (**Access Point**) se pojavi na prikazovalniku. **Access Point** je odprt približno 5 minut.

4. Konfigurirajte našo aplikacijo na vaši pametni napravi in sledite navodilom na zaslону, da napravo povežete z brezžičnim omrežjem.
5. Če je povezava vzpostavljena, simbol  ne sveti in ikona brezžičnega omrežja  ostane osvetljena.



Ob vsakem vklopu naprave se naprava poskuša samodejno povezati z omrežjem. Ko je povezava vzpostavljena, simbol:  preneha utripati.

Povezava z drugim omrežjem (ponovno odpiranje dostopne točke)

Ob vsakem pritisku na gumb  Remote za pet sekund se bo dostopna točka odprla in bo oddajana. Poverilnice novega omrežja, prejete na tej točki, bodo prepisale predhodno shranjene poverilnice, naprava pa se bo nato povezala z novim omrežjem Wi-Fi.

Izklop funkcije Wi-Fi

Če se uporabnik odloči, da naprave ne bo več povezal z omrežjem Wi-Fi, lahko 10 sekund tapne in zadrži gumb  Remote, naprava pa se bo ponastavila in izklopila.

Prikazovalnik prikazuje samo — — — pet sekund, vsi drugi indikatorji na upravljalni plošči pa so izklopljeni.

Po ponastavitvi se prikazovalnik vrne v začetno stanje, ikona Wi-Fi  pa je izklopljena.

7.4 Remote



Naša aplikacija vam vedno omogoča spremljanje nege perila prek mobilne naprave. Vsebuje veliko število programov, uporabnih funkcij in informacij o izdelkih, popolno prilagojenih napravi. Preko aplikacije lahko izberete programe, ki so že na voljo na upravljalni plošči naprave, in odklenete dodatne programe, ki so na voljo samo preko mobilne naprave. Dodatni programi se lahko sčasoma spremenijo, skupaj z novimi različicami aplikacije. Gre za nego perila po meri – vse iz vaše mobilne naprave.

Oddaljeni zagon omogoča začetke programa z daljinskim upravljanjem.



Daljinsko upravljanje se samodejno vklopi, ko pritisnete tipko  Start/Pause (Začetek/Prekinitev) za začetek programa, lahko pa program sušenja zaženete tudi na daljavo.

Remote

S hitrim dotikom tega gumba vklopite funkcijo oddaljenega zagona, ki omogoča, da zaženete, prekinete in izklopite napravo na daljavo.

Zasveti ustrezna svetleča LED lučka, na prikazovalniku pa se prikaže ustrezna ikona.



Če nastavite program prek aplikacije in se ne ujema s položajem gumba, se besedilo  prikaže izmenično s trajanjem programa.

Ta gumb držite dlje časa, da zagotovite dve drugi funkciji:

- držite 5 sekund, da se povežete z drugim omrežjem.

- držite 10 sekund, dokler se oglasi dvojni pisk in se na prikazovalniku prikaže  : za ponastavitev poverilnic za omrežje.

7.5 Posodobitev na daljavo

UPOZORNENIE!

Med posodabljanjem je zelo priporočljivo, da ne izklapljate ali izključujete naprave.

Aplikacija lahko predlaga posodobitev za prenos novih funkcij.

Posodobitev je sprejeta samo preko aplikacije.

Če se program izvaja, aplikacija opozori, da se bo posodobitev začela ob koncu programa.

Med posodobitvijo naprava prikazuje  na prikazovalniku.

Naprava bo spet uporabna po koncu posodobitve brez kakršnegakoli obvestila o uspešni posodobitvi.

Če pride do napake, se na prikazovalniku naprave prikaže : samo pritisnite poljubno tipko ali obrnite gumb, da se vrnete na običajno uporabo.

7.6 Vedno vklopljena funkcija Wi-Fi

Funkcijo Wi-Fi Always On lahko vklopite samo prek naše aplikacije.

Ta funkcija ohranja napravo priključeno na omrežje, tudi ko je izklopljena, tako da jo lahko vedno priključite in upravljate na daljavo iz svoje naprave.

Indikator  v presledkih sveti in ugasne.

Napravo lahko vklopite s pritiskom na gumb vklopi/izklopi  ali prek aplikacije.



Funkcija Wi-Fi Always On lahko vpliva na porabo energije.
Funkcija Wi-Fi Always On je privzeto onemogočena.

8. PROGRAMI

8.1 Naša aplikacija in dodatni skriti programi

Naša aplikacija vam nudi **široko izbiro dodatnih skritih programov**. Napravo povežite z našo aplikacijo in lahko boste izbrali program, ki najbolj ustreza vašim potrebam.

















Imena programov se lahko spremenijo glede na zahteve trga brez predhodnega obvestila.
Aplikacija vam posreduje popoln opis vsakega programa.



Hitri 3 kg
Oblačila za trening
Ragbi oprema
Oprema za smučanje
Odeja
Zavese

Vzglavnik
Brisače
Dlaka hišnih ljubljencev
Lažje likanje
Protialergijska para
Jeans

Otroška oblačila
Posteljina
Stojalo za sušenje
Osveževanje

8.2 Preglednica programov

Program	Količina perila 1)	Lastnosti/Vrsta perila ²⁾
 MyFavourite (Priključeni)		Priključeni program lahko uporabnik nastavi v aplikaciji. Ta položaj kot privzeto nima konfiguriranega programa. Ko je program nastavljen, lahko priključeni program izberete preko naše aplikacije in nadzorne plošče.
Eco ³⁾ 4)	9,0 kg	Program je primeren za sušenje mokrega bombažnega perila in je najučinkovitejši program glede porabe energije za sušenje mokrega bombažnega perila. Stopnja sušenja ni nastavljiva in je privzeto nastavljena na Cupboard (Suhu za v omaro) / pripravljeno za shranjevanje. / 
MixCare (Hitro-mešano)	6,0 kg	Zasnovo za rutinsko sušenje tega, kar operete brez sortiranja. Enakomerno posuši bombažna, bombažno-sintetična ter sintetična oblačila. / 
Cottons (Bombaž)	9,0 kg	Program za belo in barvno bombažno perilo. Privzeta nastavitev je namenjena za shranjevanje stopnje suhosti. / 
Synthetics (Sintetika)	4,0 kg	Mešana oblačila, ki vsebujejo predvsem sintetična vlakna, kot so poliester, poliamid, itd. / 
Delicate (Občutljivo)	2,0 kg	Priporočeno za generično občutljivo perilo, kot so viskoza, rejon, akril in njihove mešanice. / 
Wool (Volna) 	1,0 kg	Nežno posuši volneno perilo, primerno za strojno in ročno pranje. Perilo odstranite takoj, ko se program zaključi.
Silk (Svila) 	0,5 kg	Ohrani obliko občutljivih svilenih oblačil, primernih za strojno ali ročno pranje, s čimer se zmanjša nastanek gub z nežnim toplim zrakom in mehkiimi gibi. / 
Down Jacket (Puhovka) 	2,0 kg	Samodejni program, ki natančno posuši celo notranjo izolacijo jopičev s perjem, puhom ali sintetičnim polnilom. Ohrani videz oblačila in toplotno funkcionalnost
Hygiene (Funkcija Hygiene) 	5,0 kg	Vaša oblačila in drugo perilo posuši in razkuži tako, da ves čas ohrani temperaturo nad 60 °C ter s tem odstrani 99,9 % bakterij in virusov ⁵⁾ . Opomba: Ta cikel se lahko uporablja samo za mokro perilo. Ni primeren za občutljivo perilo. / 
Outdoor 	2,0 kg	Ohranja funkcionalnost tkanin za dejavnosti na prostem iz tehničnega tekstila in obnavlja vodoodbojnost na vodoodpornih jaknah in jaknah z odstranljivimi oblogami (primerno za sušenje v sušilnem stroju). / 

Program	Količina perila 1)	Lastnosti/Vrsta perila ²⁾
Sportswear (Šport)	4,0 kg	Suši splošna športna oblačila iz sintetičnih vlaken, vključno s poliestrom, mešanicami elastana in poliamidom. 
Bedlinen (Posteljina) XL	4,5 kg	Posuši do tri posteljnine hkrati. Zmanjša zvižanje in prepletanost pri večjih kosih perila in zagotovi, da bo vsak kos posteljnine enako suh brez mokrih madežev. 

1) Največja teža velja za čas sušenja.

2) Za pomen oznak perila si oglejte poglavje *NAMIGI IN NASVETI: Priprava perila*.

3) To je referenčni program, ki se uporablja za oceno skladnosti s predpisi EU za okoljsko primerno zasnovano označevanje z energijskimi nalepkami, Uredba (EU) 2023/2533 in Uredba (EU) 2023/2534. Ta program lahko posuši bombažno perilo z začetno vsebnostjo vlage 60 % do ciljne končne vsebnosti vlage 0 %.

4) Program Eco je enakovreden „ Cottons (Bombaž) Eco“, kar je „Standardni program za bombaž“ v skladu z Uredbo Evropske komisije EU št. 392/2012. Primeren je za sušenje normalno mokrega bombažnega perila.









5) Testirano za bakterije Escherichia coli, Candida albicans in MS2 Bacteriophage. Neodvisni preizkus, ki ga je opravil Swisstest Testmaterialien AG leta 2021 (Poročilo o preizkusu št. 20212038).

8.3 Woolmark Wool Care - Modra









Postopek sušenja volne tega stroja so preizkusili in odobrili pri podjetju Woolmark. Postopek je primeren za sušenje volnenega perila z oznako primernosti za »ročno pranje«, pod pogojem, da je perilo oprano s programom za ročno pranje, ki ga je odobrilo podjetje Woolmark, in posušeno v skladu z navodili, ki jih je izdal proizvajalec. M2140 Woolmarkov simbol je certifikacijska znamka v številnih državah.

8.4 Kompatibilnost programskih možnosti

Programi ¹⁾	 Dryness Level (Stopnja sušenja)	 Extra Anticrease (Brez mečkanja)	 Reverse Plus (Dodatno obracanje bobna)	 Extra Silent (Zelo tiho)	 Time Dry (Čas)
	  				
 MyFavourite (Priljubljeni)					
Eco		■	■		

Odvisno od programa, shranjenega v aplikaciji.

Programi ¹⁾	☀️ Dryness Level (Stopnja sušenja)			👕 Extra Anticrease (Brez mečkanja)	🔄 Reverse Plus (Dodatno obračanje bobna)	🔊 Extra Silent (Zelo tiho)	🕒 Time Dry (Čas)
	☀️	☀️	☀️				
MixCare (Hitro-mešano)	■	■		■	■		■
Cottons (Bombaž)	■	■	■	■	■	■	■
Synthetics (Sintetika)	■	■	■	■	■	■	■
Delicate (Občutljivo)		■		■			
Wool (Volna)  							■ ²⁾
Silk (Svila) 		■		■			
Down Jacket (Puhovka) 	■	■		■			
Hygiene (Funkcija Hygiene) 	■			■			
Outdoor 		■		■			
Sportswear (Šport)		■		■			
Bedlinen (Posteljnina) XL	■	■	■	■	■		■

1) Skupaj s programom lahko nastavite eno ali več funkcij. Za njihov vklop ali izklop pritisnite ustrezno tipko.

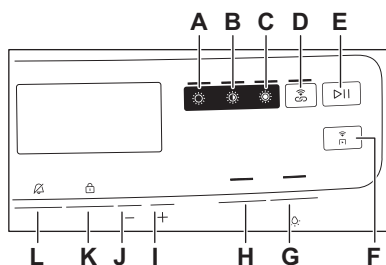

2) Oglejte si poglavje FUNKCIJE: Časovno sušenje pri programu za volno

9. NASTAVITVE



- A. ☀️ Iron Dry (Lažje likanje) tipka na dotik za suhost
- B. ☀️ Cupboard (Suho za v omaro) tipka na dotik za suhost

- C. ☀️ Extra Dry (Zelo suho) tipka na dotik za suhost tipka na dotik
- D. 🔄 SyncDry tipka na dotik
- E. ▶|| Start/Pause (Začetek/Prekinitvev) tipka na dotik
- F. 📶 Remote tipka na dotik
- G. 🔊 Extra Silent (Zelo tiho) tipka na dotik
- H. 🔄 Reverse Plus (Dodatno obračanje bobna) tipka na dotik
- I. — Finish In (Zaključí ob.) tipka na dotik za skrajšanje časa
- J. + Finish In (Zaključí ob.) tipka na dotik za podaljšanje časa

- K.  Time Dry (Čas) tipka na dotik
- L.  Extra Anticrease (Brez mečkanja) tipka na dotik

9.1 Funkcija Varovalo za otroke

Ta funkcija otrokom prepreči, da bi se igrali z napravo med izvajanjem programa. Tipke so zaklenjene.

Odklenjena je le tipka za vklop/izklop.

Vklop funkcije Child Lock:

1. Pritisnite tipko za vklop/izklop za vklop naprave.
2. Za nekaj sekund pritisnite in držite tipko (K).

Zasveti indikator Child Lock.



Funkcijo Child Lock lahko izklopite med delovanjem programa. Pritisnite in držite isti tipki, dokler indikator varovala za otroke ne ugasne.

9.2 Nastavitev ciljne končne vlage



To je morda potrebno, ker na rezultate sušenja vplivajo številni pogoji, npr. vrsta vode, napetost napajanja ali temperatura okolja, itd.



KAKO DOSEČI POPOLNO SUŠENJE:

1. Poskusite nastaviti funkcije stopnje sušenja (glejte zgornjo možnost *Stopnja sušenja*).
2. Če želite dodatno izboljšati rezultate sušenja perila, lahko spremenite privzeto nastavitev suhosti (glejte spodaj). Ta nastavitev bo delovala pri večini programov, razen pri programih **Eco**, **Wool** (Volna), **Duvel** (Prešita Odeja), **Down Jacket** (Puhovka), **Refresh** (Osvežitev), če so na voljo na stroju.

Če želite spremeniti privzeto stopnjo ciljne končne vlage:

1. Pritisnite tipko za vklop/izklop za vklop naprave.
2. Gumb za izbiro programa zavrtite na kateri koli program.
3. Sočasno pritisnite in držite tipki (G) in (H).

Zasveti eden izmed naslednjih indikatorjev:

- -  - najvišja stopnja suhosti
- -  - bolj suho perilo
- -  - standardno suho perilo

4. Ponovno pritisnite in držite gumb (G), dokler ne zasveti indikator prave stopnje.



Če se prikazovalnik med nastavljanjem stopnje ciljne končne vlage vrne v običajni način (prikazan bo čas izbranega programa od 2. koraka), še enkrat pritisnite in držite tipki (G) in (H), da odprete način »Nastavitev ciljne končne vlage« (predhodno nastavljena stopnja ciljne končne vlage se spremeni na naslednjo vrednost).

5. Za sprejem izbrane stopnje končne vlage sočasno pritisnite in držite gumba (G) in (H).

Stopnja sušenja

-  - najvišja stopnja suhosti

-  - bolj suho perilo

-  - standardno suho perilo

9.3 Indikator posode za vodo

Privzeto indikator posode za vodo sveti. Zasveti ob zaključku programa ali ko je treba izprazniti posodo za vodo.



Če je nameščen komplet za odvod vode (dodatna oprema), naprava samodejno izčrpa vodo iz posode za vodo. V tem primeru priporočamo izklop indikatorja posode za vodo.

Izklop indikatorja posode za vodo:

1. Pritisnite tipko za vklop/izklop za vklop naprave.
2. Sočasno pritisnite in držite tipki (I) in (J). Na prikazovalniku se prikaže "Off", indikator posode za vodo pa je izklopljen. Po petih sekundah se prikazovalnik vrne v običajen način.



Za vklop indikatorja posode za vodo ponovite zgornji postopek. Na prikazovalniku se prikaže "On", indikator posode za vodo pa je vklopljen.

9.4 End Alert (Zvočni signal)

Zvočni signal se oglasi:

- konec programa
- na začetku in koncu faze za zaščito proti mečkanju perila,
- prekinitev programa

Funkcija zvočnega signala je privzeto vedno vklopljena. To možnost lahko uporabite za vklop ali izklop zvoka.



Funkcijo End Alert (Zvočni signal) lahko vklopite z vsemi programi.

Pritisnite in približno tri sekunde držite tipko **L**, da vklopite ali izklopite zvok.

9.5 Lučka bobna sveti

Vklopi notranjo luč bobna za 10 sekund.

Dotaknite se in približno 3 sekunde držite gumb **G**.

Lučka v bobnu je aktivirana.

9.6 Števec ur delovanja

Ta funkcija omogoča prikaz skupnega časa delovanja naprave v urah, ki se šteje od trenutka prvega vklopa. Prikazan je dejanski čas delovanja ciklov (ne vključuje prekinitev ali zamika vklopa).

Za prikaz te vrednosti nadaljujte na naslednji način:

1. Napravo vklopite s pritiskom gumba **Vklop/Izklop (On/Off)**.
2. Pritisnite in nekaj sekund držite gumba **B** in **C**.
3. Po treh sekundah se na prikazovalniku prikaže skupno število ur delovanja naprave: npr. če je čas delovanja **1276** ur, se na prikazovalniku za dve sekundi prikaže besedilo **Hr**, nato **12**, potem pa za dve sekundi sledi **76**. Ta vrednost je prikazana z zaporedjem dveh števk hkrati: prvi dve števk pomenita tisočice in stotine, drugi dve števk pa desetice in enice.

Za izhod iz tega načina pritisnite poljubno tipko, obrnite gumb za izbiro programa ali izklopite napravo.

9.7 Tovarniško privzete nastavitve

Ta funkcija omogoča obnovitev privzetih tovarniških nastavitvev. Shranjene možnosti in načini delovanja se ponastavijo. Prav tako bo odstranila poverilnice za brezžično omrežje iz pomnilnika naprave in ponastavila prilagojene nastavitve programa.

Za **vklop** te funkcije upoštevajte spodnje korake:

1. Napravo vklopite s pritiskom gumba **Vklop/Izklop (On/Off)**.
2. Pritisnite in nekaj sekund držite gumba **C** in **D**.
3. Naprava potrdi delovanje s prikazom

— — —



Če postopek ne deluje (zaradi časovne prekinitev ali napačne kombinacije tipk), izklopite napravo in ponovite zaporedje od začetka.

10. PRED PRVO UPORABO



Ob prvem vklopu sušilnega stroja se zaklepi na zadnjem delu bobna samodejno odstranijo. Lahko slišite hrup.

Odklepanje zaklepov na zadnjem delu bobna:

1. Vklopite napravo.
2. Nastavite poljuben program.
3. Pritisnite tipko **Vklop/Prekinitev**. Boben se začne obračati. Zaklepi na zadnjem delu bobna se samodejno izklopijo.

Pred uporabo naprave za sušenje perila:

- Boben sušilnega stroja očistite z vlažno krpo.
- Zaženite enourni program z vlažnim perilom.



Na začetku sušenja (prve 3-5 min.) je lahko delovanje stroja nekoliko glasnejše. To je zaradi zagona kompresorja. To je običajno za naprave, ki jih poganja kompresor, kot so hladilniki in zamrzovalniki.

10.1 Nenavaden vonj

Naprava je tesno zapakirana.

Ko izdelek odstranite iz embalaže, lahko zavonjate nenavaden vonj. To je običajno za nove izdelke.

Naprava je sestavljena iz različnih materialov, ki lahko ustvarijo nenavaden vonj.

Tekom uporabe, po nekaj sušenjih nenavaden vonj postopno izgine.

10.2 Zvoki



Med sušenjem lahko včasih zaslišite različne zvoke. To so običajni zvoki ob delovanju.

Delujoč kompresor.

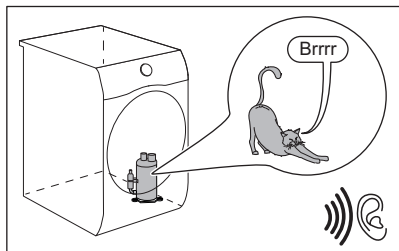

Vrteči boben.

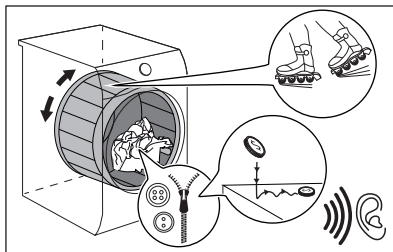

Delujoči ventilatorji.

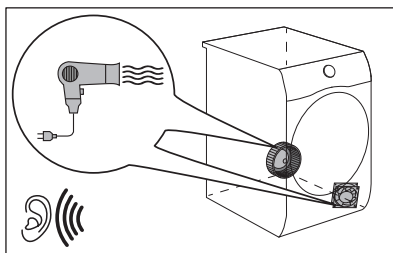

Delujoča črpalka in prenos kondenza v posodo.

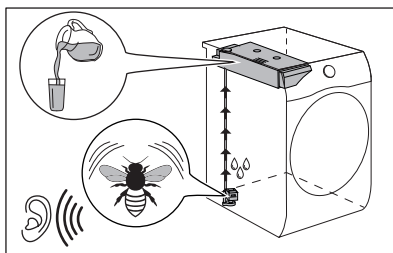

11. VSAKODNEVNA UPORABA

11.1 Začetek programa brez zamika vklopa

1. Pripravite perilo in napolnite napravo.

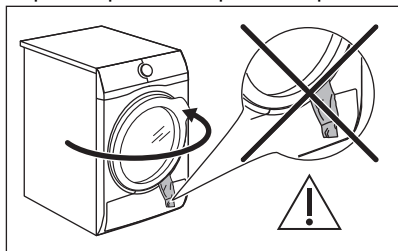

⚠ POZOR!

Pazite, da se med zapiranjem vrat perilo ne ujame med vrata naprave in tesnilo vrat.

2. Pritisnite tipko za vklop/izklop za vklop naprave.
3. Nastavite pravi program in možnosti za vrsto perila.

Prikazovalnik prikazuje posodobljeno trajanje programa.



Pravi čas sušenja je odvisen od vrste perila (količine in sestave), temperature v prostoru in začetne vlažnosti perila po ožemanju.

4. Pritisnite tipko Start/Pause (Začetek/Prekinitev). Program se zažene.

11.2 Začetek programa s funkcijo →|🕒 Finish In (Zaključí ob.)



Ta funkcija omogoča izbiro časa zaključka programa. Ko je stroj vklopljen, bo počakal na pravi trenutek, da začne s sušenjem.

Finish In (Zaključí ob.) čas je vsota časa mirovanja in časa sušenja.

Za nastavev funkcije Finish In (Zaključí ob.):

1. Nastavite program sušenja in funkcije.

2. Večkrat pritisnite tipko + ali -, dokler se na prikazovalniku ne prikaže zeleni čas zaključka programa (npr. , 12h če se mora program končati v 12 urah.)
3. Dotaknite se tipke ▷|| Start/Pause (Začetek/Prekinitev). Boben se začne vrteti za izvedbo ocene **ProSense**, če je predvidena za izbrani program.
4. Naprava začne z odštevanjem časa do konca programa, program pa se začne ob pravem času za konec.

11.3 Zaznavanje količine perila SensiCare System



Tehnologija **SensiCare** zazna količino perila in določi trajanje programa. Deluje z večino programov.

Po pritisku tipke ▷|| Start/Pause (Začetek/Prekinitev) indikator največje navedene količine perila ugasne, SensiCare System pa začne z zaznavanjem količine perila:

1. Naprava zazna količino perila v prvih 30 sekundah. Med to fazo so prikazani animirani pomišljaji. Če je zaznana preobremenitev, se informacije o preobremenitvi prikažejo 30 sekund, preden se prikazovalnik premakne v prejšnji pogled.
2. Med to fazo se boben na hitro obrne.
3. Trajanje programa se da ustrezno prilagoditi in se lahko podaljša ali skrajša. Po koncu zaznavanja količine perila, v primeru **prevelike napolnjenosti bobna**, na prikazovalniku utripa indikator **MAX**:

V tem primeru je mogoče za 30 sekund prekiniti delovanje naprave in odstraniti odvečno perilo.

Ko odstranite odvečno perilo, se dotaknite tipke ▷|| Start/Pause (Začetek/Prekinitev), da ponovno zaženete program. Fazo SensiCare lahko ponovite do trikrat (oglejte si točko 1).

Pomembno! Če količine perila ne zmanjšate, se program sušenja kljub prekomerni napoljenosti bobna vseeno začne. V tem primeru ni mogoče zagotoviti najboljših rezultatov sušenja.



SensiCare System ni na voljo pri vseh programih, kot je Wool (Volna) in programi s kratkimi cikli.

11.4 Sprememba programa

1. Pritisnite tipko za vklop/izklop za izklop naprave.
2. Pritisnite tipko za vklop/izklop za vklop naprave.
3. Nastavite program.

11.5 Ob koncu programa sušenja

Ko je program končan:

- Oglasi se zvočni signal v presledkih.
- Na prikazovalniku se prikaže :
- Indikator sveti .
- Zasvetita lahko indikatorja za filter in posodo za vodo .
- Indikator Start/Pause (Začetek/Prekinitev) sveti.

Naprava še približno 30 minut ali dlje deluje s fazo za zaščito proti mečkanju, če je bila nastavljena funkcija Extra Anticrease (Brez mečkanja) (oglejte si poglavje *Funkcija - Extra Anticrease (Brez mečkanja)*).

Faza za zaščito proti mečkanju zmanjša mečkanje.

Perilo lahko odstranite pred zaključkom faze za zaščito proti mečkanju. Za boljše rezultate priporočamo, da perilo odstranite, ko je faza skoraj zaključena.

Ko je faza za zaščito proti mečkanju zaključena:

- Prikazovalnik še vedno prikazuje :
- Indikator ne sveti.
- Indikatorja za filter in posodo za vodo še naprej svetita.

- Indikator Start/Pause (Začetek/Prekinitev) se ugasne.

1. Pritisnite tipko on/off za deaktiviranje naprave.
2. Odprite vrata naprave.
3. Odstranite perilo.
4. Zaprite vrata naprave.

Možni vzroki za nezadovoljive rezultate sušenja:

- Neustrezne privzete nastavitve stopnje suhosti. Preberite si poglavje *MOŽNOSTI: Stopnja suhosti – Nastavitev ciljne končne vlage*
- Temperatura v prostoru je prenizka ali previsoka. Optimalna temperatura v prostoru je med 18 °C in 25 °C.



Po zaključku programa vedno očistite filter in izpraznite posodo za vodo.



Vrata pustite po vsakem programu rahlo odprta, da preprečite vlago.

11.6 Način nizke moči

Za zmanjšanje porabe energije ta funkcija samodejno izklopi napravo:

- Po 5 minutah, če programa ne zaženete.
- Po 5 minutah od konca programa ali faze proti mečkanju.



Ko naprava deluje v načinu nizke moči, se prikazovalnik in ikone izklopijo. Ponovno ga lahko vklopite s pritiskom tipke on/off in sušilca.



Privzet izbrani program je po ponovnem vklopu iz načina nizke moči vedno program Eco.



Če je funkcija Wi-Fi vklopljena in je daljinski upravljalnik omogočen, ikona za oddaljeni zagon ostane tudi, ko naprava nadaljuje v načinu nizke moči.

12. NAMIGI IN NASVETI

12.1 Priprava perila



Polnjenje bobna do največje kapacitete, navedene za ustrezne programe, bo prispevalo k varčevanju z energijo.



Po pranju je perilo pogosto prepleteno. Sušenje prepletenega perila ni učinkovito.

Za zagotovitev ustreznega pretoka zraka in enakomernega sušenja je priporočeno, da vsak kos perila posebej stresete in položite v sušilni stroj.

Za zagotovitev ustreznega postopka sušenja:

- Zaprite zadrge.
- Zaprite zadrge ali gumbce na posteljnih pregrinjalih.
- Ne sušite razvezanih trakov ali vrvic (npr. na predpasnikih). Zavežite jih, preden zaženete program.

- Odstranite vse predmete iz žepov.
- Oblačila z notranjo plastjo iz bombaža obrnite z notranjo stranjo navzven. Bombažna stran mora biti zunaj.
- Vedno nastavite program, ki je primeren za vrsto perila.
- Ne mešajte svetlih in temnih barv.
- Da se oblačila ne bi preveč skrčila, uporabite ustrezen program za bombažna oblačila, oblačila iz jerseyja ter pletenine.
- Ne prekoračite največje količine perila, ki je navedena v poglavju o programih ali prikazana na prikazovalniku.
- Sušite le perilo, ki je primerno za sušenje v sušilnem stroju. Oglejte si etiketo perila na perilu.
- Ne sušite velikih in majhnih kosov perila skupaj. Majhni kosi se lahko ujamejo v večje in ostanejo mokri.
- Velike kose perila stresite, preden jih položite v sušilni stroj. Na ta način preprečite mokre dele na perilu po sušenju.

Etiketa perila	Opis
	Perilo je primerno za sušenje v sušilnem stroju.
	Perilo je primerno za sušenje v sušilnem stroju pri višjih temperaturah.
	Perilo je primerno za sušenje v sušilnem stroju samo pri nizkih temperaturah.
	Perilo ni primerno za sušenje v sušilnem stroju.

13. VZDRŽEVANJE IN ČIŠČENJE

13.1 Razpored občasnega čiščenja

Občasno čiščenje pomaga podaljšati življenjsko dobo naprave.

Če naprave dalj časa ne uporabljate, jo izključite.

Orientacijski raspored občasnega čiščenja:

Čiščenje filtra

Ko utripa indikator

Izpraznite posodo za vodo

Ko utripa indikator

Očistite izmenjevalnik toplote.	Ko utripa indikator 
Čiščenje tipala vlažnosti	Vsaj trikrat ali štirikrat letno
Čiščenje bobna	Vsaka dva meseca
Očistite upravljalno ploščo in ohišje	Vsaka dva meseca
Očistite reže za pretok zraka	Vsaka dva meseca

V naslednjih odstavkih je razloženo, kako morate čistiti vsak del.

13.2 Odstranjevanje tujkov



Pred zagonom programa za sušenje preverite, ali so vsi žepi prazni in ohlapni predmeti zapeti. Preberite si poglavje "Priprava perila".

Po sušenju odstranite vse tujke iz bobna (npr. kovinske sponke, gumbe, kovance itd.).

13.3 Čiščenje filtra

Ob koncu vsakega programa zasveti indikator  in očistiti morate filter.



Filter zbira vlakna med sušenjem.



Za doseganje naboljše učinkovitosti sušenja redno čistite filter. Zamašen filter povzroči daljši cikel sušenja in posledično večjo porabo energije. Filter očistite ročno. Po potrebi uporabite sesalnik.

POZOR!

Pri čiščenju filtrov je treba vlakna zavreči v posodo za smeti, ne sme se jih umivati prek odtoka, da se prepreči širjenje mikroplastike v uporabljenem sistemu za vodo.

1. Odprite vratca. Filter povlecite navzgor.

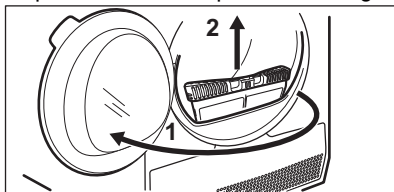

2. Potisnite kavelj, da odprete filter.

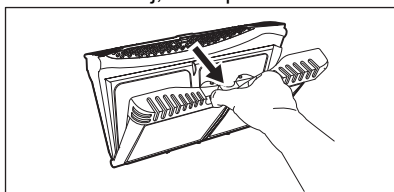

3. Z roko poberite vlakna z obeh notranjih delov filtra.

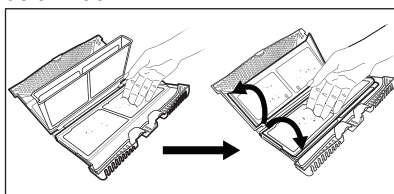

Vlakna vrzite v smeti.

4. Po potrebi filter očistite s sesalnikom. Zaprite filter.
5. Po potrebi odstranite vlakna iz odprtine za filter in s tesnila. Pomagate si lahko s sesalnikom. Filter vstavite nazaj v odprtino za filter.

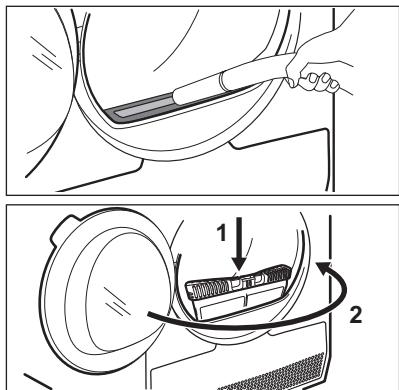

13.4 Praznjenje posode za vodo

Posodo za kondenzirano vodo izpraznite po vsakem sušenju.

Če je posoda za kondenzirano vodo polna, se program samodejno prekine. Na prikazovalniku zasveti simbol  praznjenja posode za vodo in izprazniti morate posodo za vodo.

Za praznjenje posode za vodo:

1. Izvlecite posodo za vodo in jo držite v vodoravnem položaju.

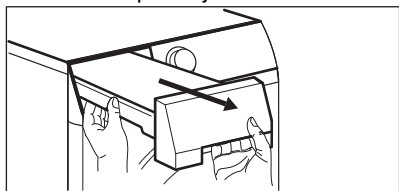

2. Izvlecite plastični priključek in vodo iz posode zlijte v umivalnik ali podoben zbiralnik.

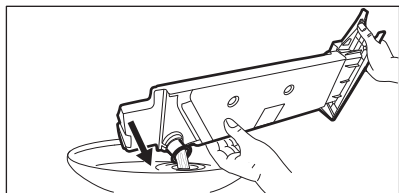

3. Plastični priključek potisnite nazaj noter in ponovno namestite posodo za vodo.

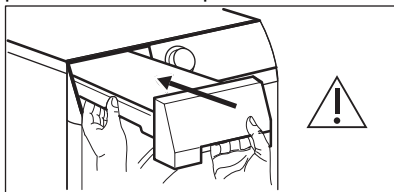

4. Za nadaljevanje programa pritisnite tipko  Začetek/Prekinitev.

13.5 Čiščenje kondenzatorja

Če na prikazovalniku utripa simbol  kondenzatorja, preglejte kondenzator in njegov predelek. Če je umazan, ga očistite. Preverite enkrat na pol leta.

UPOZORNENIE!

Kovinske površine se ne dotikajte z golimi rokami. Nevarnost poškodbe. Nosite zaščitne rokavice. Čistite previdno, da ne poškodujete kovinske površine.

UPOZORNENIE!

Za odstranjevanje kosmov iz kondenzatorja ne uporabljajte sesalnika s trdim nastavkom, ker lahko poškoduje rebra kondenzatorja, kar lahko privede do slabšega delovanja naprave in daljšega sušenja.

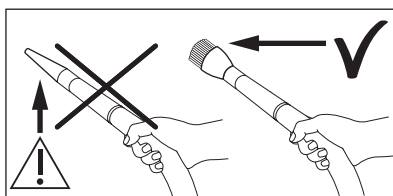

Za pregled:

1. Odprite vratca. Filter povlecite navzgor.

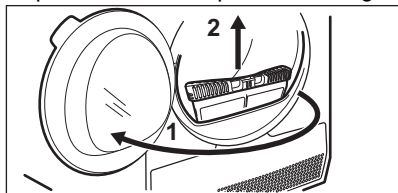

2. Odprite pokrov kondenzatorja.

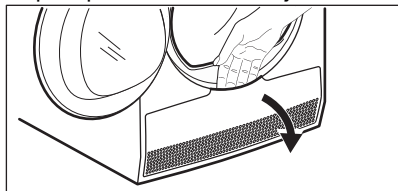

3. Obrnite ročico, da sprostite pokrov kondenzatorja in spustite pokrov kondenzatorja.

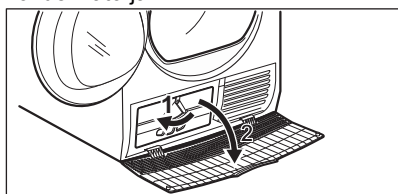

4. Po potrebi odstranite vlakna s kondenzatorja in iz njegovega predelka. Uporabite lahko sesalnik z nastavkom krtače.

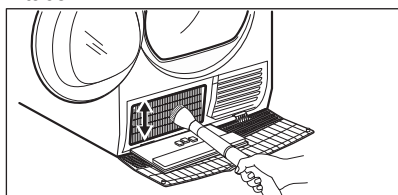

5. Zaprite pokrov kondenzatorja.

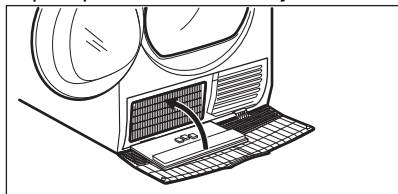

6. Pomikajte ročico, dokler se ne zaskoči.

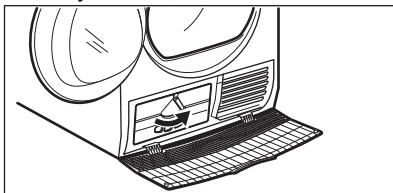

7. Filter namestite nazaj.

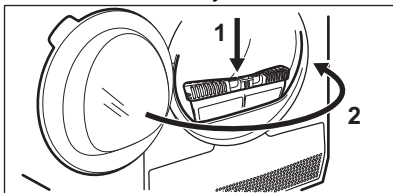

13.6 Čiščenje bobna

⚠ UPOZORNENIE!

Napravo pred čiščenjem izključite iz električnega omrežja.

Za čiščenje notranje površine bobna in filtrov bobna uporabljajte standardno nevtravno čistilno sredstvo. Očiščene površine osušite z mehko krpo.

⚠ POZOR!

Za čiščenje bobna ne uporabljajte grobih materialov ali jeklene volne.

13.7 Čiščenje upravljalne plošče in ohišja

Za čiščenje upravljalne plošče in ohišja uporabljajte standardno nevtravno čistilno sredstvo.

Za čiščenje uporabljajte vlažno krpo. Očiščene površine osušite z mehko krpo.

⚠ POZOR!

Ne uporabljajte čistilnih sredstev za pohištvo ali čistilnih sredstev, ki lahko povzročijo korozijo.

13.8 Čiščenje rež za pretok zraka

Za odstranitev kosmov iz rež za pretok zraka uporabite sesalnik.

14. ODPRAVLJANJE TEŽAV

UPOZORNENIE!

Oglejte si poglavja o varnosti.

14.1 Kode napak

Naprava se med uporabo ne zažene ali zaustavi.

Najprej poskusite najti rešitev težave (oglejte si razpredelnico). Če se težava nadaljuje, se obrnite na pooblaščen servisni center.

UPOZORNENIE!

Pred kakršnimi koli preverjanji izklopite napravo.

V primeru večjih težav se oglasi zvočni signal, na prikazovalniku se prikaže koda napake, tipka  Start/Pause (Začetek/Prekinitev) pa lahko utripa nepretrgoma:

Koda napake	Možni vzrok	Rešitev
E50	Motor naprave je preobremenjen. Preveč perila ali ujeto perilo v bobnu.	Program se ni zaključil. Odstranite perilo iz bobna, nastavite program in ponovno zaženite program.
E90 ali E91	Notranja napaka. Ni komunikacije med elektronskimi elementi naprave.	Program se ni zaključil pravilno ali pa se je naprava prezgodaj ustavila. Napravo izklopite in jo ponovno vklopite. Če se ponovno prikaže koda napake, se obrnite na pooblaščen servisni center.
Eh0	Električno napajanje je nestabilno.	Ko naprava prikazuje Eh0 , počakajte, da se električno napajanje stabilizira, nato pritisnite Začetek. Če naprava prekine program brez indikacij, pritisnite začetek programa. Če se ponovno prikaže opozorilo, preverite napajalni kabel/vtičnico ali glavno napeljava.

Če se na prikazovalniku prikažejo druge kode napak, izklopite in vklopite napravo. Če se težava nadaljuje, se obrnite na pooblaščen servisni center.

V primeru različnih težav s sušilnim strojem preverite spodnjo razpredelnico glede možnih rešitev.

14.2 Odpravljanje težav

Težava	Možna rešitev
Naprave ni mogoče vklopiti.	Poskrbite, da je vtič vključen v omrežno vtičnico.
	Preverite varovalko v omari z varovalkami (hišna napeljava).
Program se ne zažene.	Pritiskajte Start/Pause (Začetek/Prekinitev).
	Poskrbite, da bodo vrata naprave zaprta.

Težava	Možna rešitev
Vrata naprave se ne zaprejo.	Prepričajte se, da je zračni filter pravilno nameščen.
Naprava se med delovanjem zaustavi.	Pazite, da se perilo ne ujame med vrata naprave in tesnilo vrat. Preverite, ali je predal za vodo prazen. Pritiskajte Start/ Pause (Začetek/Prekinitev) da ponovno vklopite program. Količina perila je premajhna, povečajte količino perila ali uporabite program Time Drying (Časovno sušenje) program.
Sušenje traja predolgo ali pa rezultat sušenja ni zadovoljiv. ¹⁾	Poskrbite, da bo teža perila primerna za trajanje programa. Prepričajte se, da je filter čist. Perilo je premokro. Perilo znova ožemite v pralnem stroju. Poskrbite, da bo temperatura v prostoru višja od +5 °C in nižja od +35 °C. Optimalna temperatura prostora je od 18 °C do 25 °C. Nastavitev programa Time Drying (Časovno sušenje) ali Extra Dry (Zelo suho) program. ²⁾
Aplikacije ni mogoče povezati s sušilnim strojem.	Preverite, ali je vaša pametna naprava povezana z brezžičnim omrežjem. Preverite domače omrežje in usmerjevalnik. Ponovno zaženite usmerjevalnik. Če imate težave z brezžičnim omrežjem, se obrnite na ponudnika brezžičnih storitev.
Aplikacije pogosto ni mogoče povezati s sušilnim strojem.	Potrebna je ponovna konfiguracija sušilnega stroja, pametne naprave ali obojega. Usmerjevalnik poskusite premakniti čim bližje sušilnemu stroju ali pa kupite ojačevalnik brezžičnega signala. Izklopite mikrovalovno pečico. Ne uporabljajte mikrovalovne pečice in daljinskega upravljalnika sušilnika hkrati. Mikrovalovi motijo signal Wi-Fi.
Na prikazovalniku se prikaže  .	Če želite nastaviti nov program, izklopite in znova vklopite napravo. Preverite, ali so funkcije primerne za program.

1) Po največ 5 urah se program samodejno konča.

2) Med sušenjem večjih kosov perila se lahko zgodi, da nekateri deli ostanejo vlažni (npr. ruhe).

Če rezultati sušenja niso zadovoljivi

- Nastavljen program je bil napačen.
- Filter je zamašen.
- Kondenzator je zamašen.
- V napravi je bilo preveč perila.
- Boben je umazan.

- Napačna nastavitev tipala prevodnosti (za boljšo nastavitev si preberite poglavje "MOŽNOSTI: Stopnja suhosti - Nastavitev ciljne končne vlage").
- Reže za pretok zraka so zamašene.
- Sobna temperatura je prenizka ali previsoka (optimalna sobna temperatura je od 18 °C do 25 °C).

15. VREDNOSTI PORABE

15.1 Uvod



V navodilih za uporabo sta navedeni dve različni referenci za energijsko nalepko EU in predpise za okoljsko primerno zasnovano.

- Uredba (EU) 932/2012 in Uredba (EU) 392/2012, veljavni do 30. junija 2025, se nanašata na razrede energijske učinkovitosti od **A+++** do **D**.
- Uredba (EU) 2023/2534 velja od 1. julija 2025 in se nanaša na razrede energijske učinkovitosti od **A** do **G**.



Koda QR na energijski nalepki z naprave zagotavlja spletno povezavo do informacij, povezanih z delovanjem naprave, v podatkovni bazi EU EPREL. Energijsko nalepko hranite za referenco skupaj z navodili za uporabo in vsemi drugimi dokumenti, ki so priloženi tej napravi.

Iste informacije lahko v bazi EPREL najdete tudi s pomočjo povezave <https://eprel.ec.europa.eu> ter imena modela in številke izdelka, ki ju najdete na ploščici za tehnične navedbe naprave. Za položaj ploščice za tehnične navedbe si oglejte poglavje »Opis izdelka«.

15.2 Legenda

kg	Količina perila.	obr./min	Zavrtite na
kWh	Poraba energije.		
hh:mm	Trajanje programa.		
%	Začetna vlaga ob koncu ožemanja in ciljna končna vlaga ob koncu programa sušenja. Višje kot je ožemanje, večji je hrup pri ožemanju, nižja pa je začetna poraba vlage in energije pri sušenju perila.		

15.3 V skladu z Uredbo Komisije (EU) 2023/2533, Uredbo (EU) 2023/2534 in Uredbo (EU) 392/2012.



Naslednje vrednosti so dosežene v laboratorijskih pogojih glede na ustrezne standarde. Različni parametri lahko spremenijo podatke, na primer: količino perila, vrsto perila in sobne pogoje. Začetna vsebnost vlage v perilu, vrsta vode, napajalna napetost in morebitna vaša sprememba privzetih nastavitev programa, lahko vplivajo tudi na porabo energije, trajanje programa sušenja in končno vlažnost.

Program	Količina perila (kg)	Zavrtite na (obr./min)	Začetna vlažna (%)	Čas sušenja (ure:minute)	Poraba energije (kWh)	Ciljna končna vlažnost (%)
Eco 1) 2)	9,0	1000	60	3:19	1,68	0,0
Eco 1) 2)	4,5	1000	60	1:50	0,86	0,0

1) To je referenčni program, ki se uporablja za oceno skladnosti s predpisi EU za okoljsko primerno zasnovano in označevanje z energijskimi nalepkami, Uredba (EU) 2023/2533 in Uredba (EU) 2023/2534. Ta program lahko posuši bombažno perilo z začetno vsebnostjo vlage 60 % do ciljne končne vsebnosti vlage 0 %.

2) Program Eco je enakovreden „ Cottons (Bombaž) Eco“, kar je „Standardni program za bombaž“ v skladu z Uredbo Evropske komisije EU št. 392/2012. Primeren je za sušenje normalno mokrega bombažnega perila.

Poraba energije v različnih načinih

Poraba energije v stanju izključenosti (W)	Poraba energije v stanju pripravljenosti (W)	Zakasnen vklop (W)	Poraba energije v omrežnem stanju pripravljenosti (W)
0,05	0,05	4,00	2,00 1)

Čas do izklopa/stanja pripravljenosti je največ 15 minut.

1) Poraba energije povezane funkcije je približno 17,5 kWh na leto. Če želite izklopiti to funkcijo, si oglejte poglavje »Wi-fi – Nastavitev poveztljivosti«.

15.4 Splošni programi





Te vrednosti so samo orientacijske.

Program	Količina perila (kg)	Zavrtite na (obr./min)	Začetna vlažna (%)	Čas sušenja (ure:minute)	Poraba energije (kWh)	Ciljna končna vlažnost (%)
Cottons (Bombaž) Extra Dry (Zelo suho)	9,0	1000	60	4:07	2,07	-3,0
Cottons (Bombaž) Extra Dry (Zelo suho)	4,5	1000	60	2:29	1,24	-3,0
Cottons (Bombaž) Iron Dry (Lažje likanje)	9,0	1000	60	2:16	1,19	12,0
Cottons (Bombaž) Iron Dry (Lažje likanje)	4,5	1000	60	1:30	0,78	12,0

Program	Količina perila (kg)	Zavrtite na (obr./min)	Začetna vlažna (%)	Čas sušenja (ure:minute)	Poraba energije (kWh)	Ciljna končna vlažnost (%)
Synthetics (Sintetika) Extra Dry (Zelo suho)	4,0	1200	40	1:17	0,59	0,0
Synthetics (Sintetika) Cupboard (Suho za v omaro)	4,0	1200	40	1:08	0,53	1,0
Synthetics (Sintetika) Iron Dry (Lažje likanje)	4,0	1200	40	0:51	0,36	12,0
Wool (Volna)	1,0	1200	35	2:12	1,49	5,0

16. SKRB ZA OKOLJE

Reciklirajte materiale, ki jih označuje simbol . Embalažo odložite v ustrezne zabojnike za reciklažo. Pomagajte zaščititi okolje in zdravje ljudi ter reciklirati odpadke električnih in elektronskih naprav. Naprav, označenih s

simbolom , ne odstranjajte z gospodinjskimi odpadki. Izdelek vrnite na krajevno zbirališče za recikliranje ali se obrnite na občinski urad.







electrolux.com

136209880-A-312024

