

# AEG

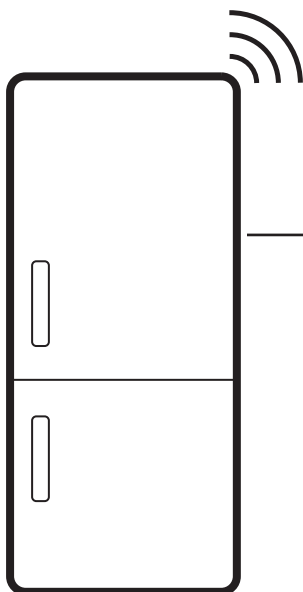

[aeg.com/register](http://aeg.com/register)



TC9VS181BC

## POSTAVLJANJE / ИНСТАЛИРАЊЕ / NAMESTITEV

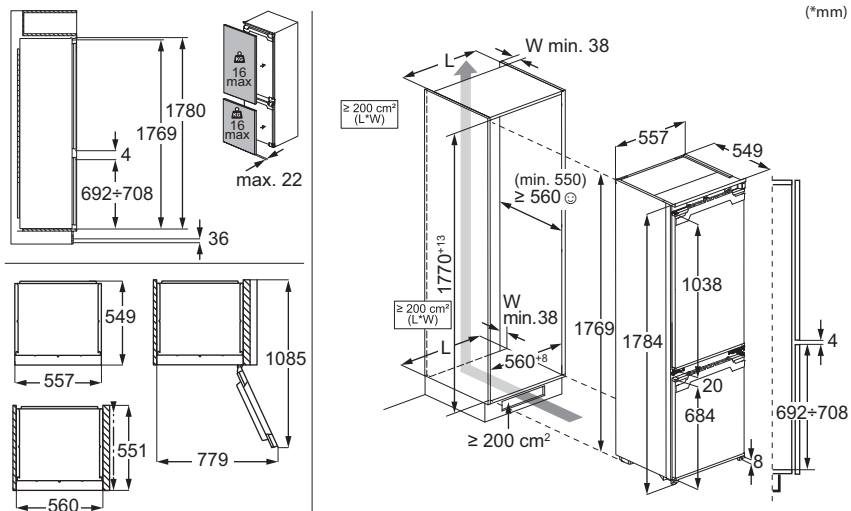

## BUKA / БУКА / HRUP

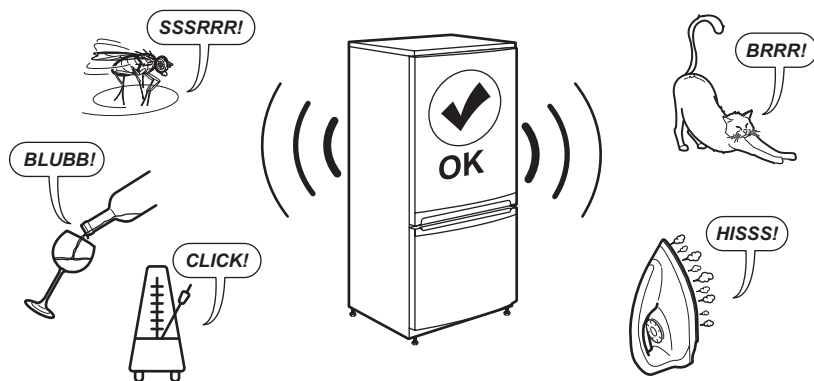

Zadržava se pravo na izmjene.

1. SIGURNOSNE INFORMACIJE.....	3
2. SIGURNOSNE UPUTE.....	5
3. UPRAVLJAČKA PLOČA.....	7
4. SVAKODNEVNA UPORABA.....	11
5. SAVJETI I PREPORUKE.....	14
6. ODRŽAVANJE I ČIŠĆENJE.....	16

7. RJEŠAVANJE PROBLEMA.....	16
8. TEHNIČKI PODACI.....	19
9. INFORMACIJE ZA ISPITNE USTANOVE .....	20
10. BRIGA O OKOLIŠU.....	20

## 1. ⚠ SIGURNOSNE INFORMACIJE

Prije ugradnje i uporabe uređaja pažljivo pročitajte priložene upute. Proizvođač nije odgovoran za bilo kakve ozljede ili oštećenje koji su rezultat neispravne ugradnje ili uporabe. Upute uvijek držite na sigurnom i pristupačnom mjestu za buduću uporabu.

### 1.1 Sigurnost djece i osjetljivih osoba

- Ovaj uređaj mogu koristiti djeca u dobi od 8 godina i starija te osobe smanjenih tjelesnih, osjetilnih ili mentalnih mogućnosti ili osobe koje ne raspolažu iskustvom ili znanjem ako su pod nadzorom osobe odgovorne za njihovu sigurnost i rade po uputama koje se odnose na sigurno korištenje uređaja te razumiju uključene opasnosti. Djeci u dobi od 3 do 8 godina i osobama s vrlo velikim i složenim invaliditetom dopušteno je puniti i prazniti uređaj pod uvjetom da su dobili

odgovarajuće upute. Djecu mlađu od 3 godine treba držati podalje od uređaja, osim ako su pod stalnim nadzorom.

- Djeca bi trebala biti pod nadzorom kako bi se osiguralo da se ne igraju s uređajem i mobilnim uređajem s aplikacijom.
- Bez nadzora djeca ne smiju obavljati čišćenje uređaja i korisničko održavanje.
- Ambalažu držite podalje od djece i zbrinite je na odgovarajući način.

### 1.2 Opća sigurnost

- Ovaj uređaj namijenjen je isključivo za spremanje namirnica i napitaka.
- Ovaj je uređaj namijenjen za uporabu u kućanstvu i ostalim smještajnim jedinicama u zatvorenom prostoru.
- Ovaj uređaj može se koristiti u uredima, hotelskim sobama, sobama za goste s doručkom, seoskim kuća-

ma za goste i drugim sličnim smještajem u kojima takva uporaba ne prelazi (prosječnu) razinu uporabe u domaćinstvu.

- Da biste izbjegli zagađivanje hrane, pridržavajte se sljedećih uputa:
  - ne držite vrata otvorena tijekom dužeg razdoblja
  - redovito čistite površine koje mogu doći u dodir s hranom i biti dostupne sustavima odvodnje;
  - sirovo meso i ribu pohranite u prikladne posude u hladnjaku da ne budu u kontaktu s drugom hranom ili da ne kapaju po drugoj hrani.
- UPOZORENJE: Ventilacijski otvori na kućištu uređaja ili ugradbenom elementu ne smiju biti blokirani.
- UPOZORENJE: Ne koristite mehaničke uređaje ili bilo koja sredstva za ubrzavanje postupka odmrzavanja, osim onih koje preporuča proizvođač.
- UPOZORENJE: Ne oštećujte sklop rashladnog sredstva.

- UPOZORENJE: Ne koristite električne uređaje unutar odjeljka za čuvanje hrane uređaja, osim ako nisu vrste koje je preporučio proizvođač.
- Za čišćenje uređaja nemojte koristiti raspršivač vode i paru.
- Očistite uređaj vlažnom mekom krpom. Koristite samo neutralne deterdžente. Nikada ne koristite abrazivna sredstva, abrazivne spužvice za ribanje, otapala ili metalne predmete.
- Kad je uređaj duže vrijeme prazan, isključite ga, odmrznite, očistite, osušite i ostavite otvorena vrata da spriječite razvoj plijesni unutar uređaja.
- Ne čuvajte eksplozivne tvari poput limenki aerosola sa zapaljivim punjenjem u ovom uređaju.
- Ako je kabel napajanja oštećen, mora ga zamijeniti proizvođač, ovlašteni servisni centar ili slične kvalificirane osobe kako bi se izbjegla opasnost.

## 2. SIGURNOSNE UPUTE

### 2.1 Instalacija

#### UPOZORENJE!

Samo kvalificirana osoba smije instalirati ovaj uređaj.

- Odstranite svu ambalažu.
- Ne postavljajte i ne koristite oštećeni uređaj.
- Zbog sigurnosti, ne koristite uređaj prije postavljanja u ugradbeni ormarić.
- Slijedite posebne upute za postavljanje uređaja i promjenu smjera otvaranja vrata koje su dostupne na našem web mjestu.
- Prilikom pomicanja uređaja uvijek budite pažljivi jer je uređaj težak. Uvijek nosite zaštitne rukavice i zatvorenu obuću.
- Provjerite može li zrak kružiti oko uređaja.
- Pri prvom postavljanju ili nakon okretanja vrata, pričekajte najmanje 4 sata prije spajanja uređaja na napajanje. To omogućuje povratak ulja natrag u kompresor.
- Prije provođenja bilo kakvih radnji na uređaju (npr. okretanja vrata), osdvojite utikač od utičnice.
- Uređaj ne postavljajte u blizini radijatora, štednjaka, pećnica ili ploča za kuhanje, osim ako nije drugačije navedeno u uputama za postavljanje.
- Ne izlažite uređaj kiši.
- Uređaj nemojte instalirati na mjestima s izravnom sunčevom svjetlosti.
- Uređaj nemojte instalirati na prevlažnim ili prehladnim mjestima.
- Prilikom pomicanja uređaja, podignite ga za prednji rub kako bi se izbjeglo grebanje poda.
- Zaštitite pod od ogrebotina prilikom okretanja vrata uređaja.
- Uređaj sadrži vrećicu sušila. Ovo nije igračka. Ovo nije hrana. Odmah ga bacite.

### 2.2 Električni priključak

#### UPOZORENJE!

Rizik od požara i strujnog udara.

#### UPOZORENJE!

Prilikom postavljanja uređaja, pripazite da se strujni kabel ne prignječi ili ošteti.

#### UPOZORENJE!

Nemojte upotrebljavati adaptere s više utikača i produžne kabele.

#### OPREZ!

Sve električne zahvate potrebne za instaliranje ovog uređaja trebao bi izvršiti kvalificirani električar.

- Provjerite jesu li parametri na natpisnoj pločici kompatibilni s električnim vrijednostima mrežnog napajanja.
- Uređaj mora biti uzemljen.
- Uvijek upotrebljavajte ispravno postavljenu izoliranu utičnicu.
- Ako vaša kućna električna utičnica nije uzemljena, spojite uređaj na odvojeno uzemljenje u skladu s važećim propisima, pri čemu savjet potražite od kvalificiranog električara.
- Pripazite da ne oštetite električne dijelove (npr. strujni utikač, mrežni kabel, kompresor). Kontaktirajte ovlašteni servisni centar ili električara za promjenu električnih dijelova.
- Strujni kabel mora biti ispod razine strujnog utikača.
- Priključite mrežni utikač u mrežnu utičnicu samo na kraju postavljanja. Provjerite postoji li pristup mrežnom utikaču nakon postavljanja.
- Ne isključujte uređaj povlačenjem za mrežni kabel. Uvijek povucite za mrežni utikač.
- Uređaj je opremljen mrežnim utikačem od 13 A. Ako je potrebno zamijeniti osigurač mrežnog utikača, upotrijebite samo osigurač ASTA (BS 1362) od 13 A (samo UK i Irska).

### 2.3 Primjena

#### UPOZORENJE!

Opasnost od ozljeda, opeklina, strujnog udara ili požara.



Uređaj sadrži zapaljivi plin, izobutan (R600a), prirodni plin s visokom razinom ekološke kompatibilnosti. Pazite da ne izazovete oštećenje u rashladnom sustavu koji sadrži izobutan.

- Ne mijenjajte specifikacije uređaja.
- Svaka upotreba ugradbenog proizvoda kao samostojećeg strogo je zabranjena.
- Ovaj je uređaj namijenjen uporabi na sobnoj temperaturi u rasponu od 10°C do 38°C. Navedeni temperaturni raspon jamči ispravan rad uređaja.
- Ne stavljajte električne uređaje (npr. aparate za pripremu sladoleda) u uređaj osim ako proizvođač nije naznačio da su prikladni za to.
- Ukoliko se ošteti sklop rashladnog sredstva, pripazite da u prostoriji nema plamena ni izvora zapaljenja. Prozračite prostoriju.
- Ne dopustite da vrući predmeti dodiruju plastične dijelove uređaja.
- Ne stavljajte bezalkoholna pića u odjeljak zamrzivača. Ovo će stvoriti pritisak u boci/limenci pića.
- Ne čuvajte zapaljivi plin ni tekućinu u uređaju.
- Ne stavljajte zapaljive proizvode ili mokre predmete sa zapaljivim proizvodima u uređaj, blizu uređaja ili na uređaj.
- Ne dirajte kompresor ni kondenzator. Vrući su.
- Ne dijelite lozinku za Wi-Fi.
- Ne uklanjajte ni ne dirajte predmete u odjeljku zamrzivača ako su vam ruke vlažne ili mokre.
- Ne zamrzavajte ponovno odmrznutu hranu.
- Sljedite upute za pohranu na pakiranju zamrznute hrane.
- Prije stavljanja hrane u odjeljak zamrzivača omotajte je s bilo kojim materijalom koji može doći u dodir s hranom.
- Ne dopuštajte da namirnice dođu u kontakt s unutrašnjim stjenkama odjeljaka uređaja.

## 2.4 Unutarnje osvjetljenje

### UPOZORENJE!

Opasnost od električnog udara.

- Ovaj proizvod sadrži jedan ili više izvora svjetlosti klase energetske učinkovitosti F.
- Što se tiče žarulje(a) unutar ovog proizvoda i rezervnih žarulja koje se prodaju zasebno: Ove žarulje namijenjene su da izdrže ekstremne fizičke uvjete u kućanskim uređajima, poput temperature, vibracija, vlage ili su namijenjene signaliziranju informacija o radnom stanju

uređaja. Nisu namijenjene za druge primjene i nisu pogodne za osvjetljenje u kućanstvu.

## 2.5 Održavanje i čišćenje

### UPOZORENJE!

Opasnost od ozljeda ili oštećenja uređaja.

- Prije zahvata održavanja, isključite uređaj i iskopčajte utikač iz utičnice za napajanje.
- Ovaj uređaj sadrži ugljikovodike u rashladnoj jedinici. Samo kvalificirana osoba može održavati i ponovno puniti jedinicu.

## 2.6 Servis

- Za popravak uređaja obratite se ovlaštenom servisnom centru. Koristite samo originalne rezervne dijelove.
- Imajte na umu da samostalni ili neprofesionalni popravak može imati sigurnosne posljedice i može poništiti jamstvo.
- Sljedeći rezervni dijelovi su dostupni najmanje 7 godina nakon ukidanja modela: termostati, senzori temperature, tiskane pločice, izvori svjetla, ručke na vratima, šarke vrata, ladice i košare. Brtve na vratima dostupne su najmanje 10 godina nakon ukidanja modela. Trajanje u vašoj zemlji može biti dulje. Za više informacija posjetite našu internetsku stranicu.
- Imajte na umu da su neki od tih rezervnih dijelova dostupni samo profesionalnim serviserima i da nisu svi rezervni dijelovi relevantni za sve modele.

## 2.7 Odlaganje

### UPOZORENJE!

Opasnost od ozljeda ili gušenja.

- Uređaj isključite iz električne mreže.
- Prerežite električni kabel i bacite ga.
- Skinite vrata kako biste spriječili da se djeca i kućni ljubimci zatvore u uređaj.
- Sustav hlađenja i izolacijski materijali ovog uređaja nisu štetni za ozon.
- Izolacijska pjena sadrži zapaljive plinove. Za informacije o pravilnom odlaganju uređaja kontaktirajte komunalnu službu.
- Nemojte prouzročiti oštećenje dijelova jedinice hlađenja u blizini izmjenjivača topline.

## 3. UPRAVLJAČKA PLOČA

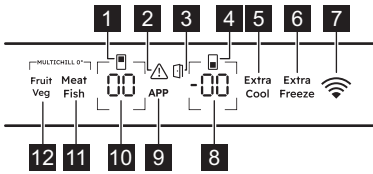

- 1 Indikator odjeljka hladnjaka
- 2 Indikator alarma
- 3 Indikator alarma otvorenih vrata
- 4 Indikator odjeljka zamrzivača
- 5 Tipka / indikator Extra Cool
- 6 Tipka / indikator Extra Freeze
- 7 Tipka / indikator povezivanja
- 8 Tipka / indikator temperature zamrzivača
- 9 APP indikator
- 10 Tipka / indikator temperature hladnjaka
- 11 Tipka / indikator Meat & Fish
- 12 Tipka / indikator Fruit & Veg

### 3.1 UKLJUČIVANJE/ ISKLJUČIVANJE

#### Isključite

Spojite električni utikač u utičnicu.

Za odabir drugačije postavke temperature pogledajte „Podešavanje temperature“.

Ako se na zaslonu pojavi dE on, pogledajte „Rješavanje problema“.

#### Isključite

1. Istovremeno pritisnite i držite pritisnute gumb temperature hladnjaka i gumb temperature zamrzivača na 5 sek. Na zaslonu bljeska simbol OF.
2. Kada se na zaslonu pojavi OF, iskopčajte utikač iz utičnice.

### 3.2 Podešavanje temperature

Raspon temperature može varirati između  $-15^{\circ}\text{C}$  i  $-24^{\circ}\text{C}$  za zamrzivač (preporučeno  $-18^{\circ}\text{C}$ ) između  $2^{\circ}\text{C}$  i  $8^{\circ}\text{C}$  za hladnjak (preporučeno  $4^{\circ}\text{C}$ ).

Pritisnite tipke temperature kako biste postavili temperaturu uređaja.

Indikatori temperature pokazuju postavljenu temperaturu.

- ❗ Postavljena temperatura bit će postignuta u roku od 24 h. Nakon prekida napajanja uređaj vraća postavljene temperature.

### 3.3 Uključivanje i isključivanje odjeljka hladnjaka

Za isključivanje:

1. Pritisnite i držite pritisnute tipku temperature hladnjaka na 5 sek. Na zaslonu bljeska simbol OF.
2. Kad je odjeljak hladnjaka isključen, zaslonu pokazuje simbol OF.

Za uključivanje:

1. Pritisnite i držite pritisnute tipku temperature hladnjaka na 5 sek. Na zaslonu bljeska simbol On.
2. Odjeljak hladnjaka je uključen i prethodna postavljena temperatura se vraća.

### 3.4 Uključivanje i isključivanje odjeljka zamrzivača

Za isključivanje:

1. Pritisnite i držite pritisnute tipku temperature zamrzivača 5 sek. Na zaslonu bljeska simbol OF.
2. Kad je odjeljak zamrzivača isključen, na zaslonu se pokazuje OF.

Za uključivanje:

1. Pritisnite i držite pritisnute tipku temperature zamrzivača 5 sek. Na zaslonu bljeska simbol On.
2. Odjeljak zamrzivača je uključen i prethodna postavljena temperatura se vraća.

### 3.5 MultiSwitch

Ova vam funkcija omogućava pretvaranje odjeljka zamrzivača u hladnjak.

- ❗ Prije uključivanja funkcije MultiSwitch izvadite zamrznutu hranu iz odjeljka zamrzivača.

Za pretvaranje odjeljka:

1. Dodirnite gumb temperature zamrzivača dok se na zaslonu ne prikaže - -.
2. Pritisnite - - unutar sljedećih 7 sek. Ako ne pritisnete gumb unutar tog vremena, odjeljak zamrzivača se neće pretvoriti u hladnjak.
3. Indikator temperature zamrzivača prikazuje temperaturu u MultiSwitch odjeljku (4°C).

**i** Pričekajte 24 h prije upotrebe odjeljka MultiSwitch.

Nije moguće aktivirati funkciju Extra Freeze kad je isključena funkcija MultiSwitch na Alarm kod visoke temperature.

Funkcija MultiSwitch se isključuje kad isključite uređaj ili prenamjenjeni odjeljak.

Funkcija MultiSwitch nastavlja s radom nakon ponovnog uspostavljanja napajanja.

**i** Prije isključivanja MultiSwitch funkcije, izvadite namirnice iz MultiSwitch odjeljka.

Za pretvaranje odjeljka MultiSwitch natrag:

1. Pritisnite tipku temperature zamrzivača dok ne - - počne bljeskati.
2. Pritisnite - - unutar sljedećih 7 sek. Ako ne pritisnete gumb unutar tog vremena, odjeljak MultiSwitch se neće pretvoriti u natrag hladnjak.
3. Indikator temperature zamrzivača prikazuje temperaturu u odjeljku zamrzivača.

**i** Odjeljak MultiSwitch dostiže postavljenu temperaturu nakon 24 h. Pričekajte dok MultiSwitch odjeljak ne dostigne postavljenu temperaturu prije nego ga počnete koristiti.

Alarm kod visoke temperature ponovno započinje s radom 1 h nakon isključivanja funkcije MultiSwitch.

### 3.6 Funkcija Extra Cool

Ova vam funkcija omogućuje brzo hlađenje velikih količina tople hrane bez zagrijavanja hrane koja je već pohranjena u odjeljku hladnjaka.

Za aktiviranje funkcije pritisnite gumb Extra Cool.

Uključit će se lampica indikatora Extra Cool. Kada je funkcija Extra Cool uključena, ventilator može raditi automatski.

Ova funkcija automatski se zaustavlja nakon otprilike 6 h. Kada je funkcija isključena, indikator Extra Cool se isključuje.

Pritisnite tipku Extra Cool za isključivanje funkcije Extra Cool prije nego automatski izvrši.

**i** Za postavljanje drugačije temperature hladnjaka, isključite funkciju Extra Cool.

### 3.7 MultiChill 0° postavke ladice

#### Meat & Fish

Za uključivanje funkcije, dodirnite Meat Fish. MultiChill 0° ladica osigurava optimalnu temperaturu za čuvanje mesa i ribe.

Ako je temperatura hladnjaka postavljena na 7°C ili 8°C s uključenom funkcijom Meat & Fish, temperatura hladnjaka se automatski mijenja na 6°C.

#### Fruit & Veg

Za uključivanje funkcije, dodirnite Fruit Veg.

MultiChill 0° ladica osigurava optimalnu temperaturu za čuvanje pakiranog voća i povrća.

#### Odabir jedne razine

Za postavljanje različitih razina temperature u ladicu MultiChill 0° unesite način rada za postavljanje, a zatim:

1. Pritisnite i zadržite Fruit Veg i Meat Fish na 3 sek. Indikator temperature hladnjaka prikazuje 0C. Kontrolna žaruljica temperature zamrzivača prikazuje trenutno postavljenu razinu temperature.
2. Istovremeno pritisnite i držite Fruit Veg i Meat Fish na 3 sek da biste napustili odabir jedne razine. Ako ne pritisnete nijedan gumb tijekom 5 sek, postavka se automatski isključuje.

**i** Nakon izlaska iz postavke odabira jedne razine, možete vratiti zadanu razinu temperature pritiskom na Meat Fish ili Fruit Veg.

### 3.8 Funkcija Extra Freeze

Funkcija Extra Freeze koristi se za pred-zamrzavanje i brzo zamrzavanje u nizu u pretincu za zamrzavanje. Ova funkcija ubrzava zamrzavanje svježih hrane i već pohranjenih prehrambenih proizvoda štiti od zagrijavanja.

**i** Za zamrzavanje svježih namirnica uključite funkciju Extra Freeze najmanje 24 h prije stavljanja namirnica u odjeljak za pred-zamrzavanje.

Za uključenje te funkcije pritisnite tipku Extra Freeze.

Uključit će se lampica Extra Freeze indikatora. Funkcija Extra Freeze se automatski zaustavlja nakon najviše 52 h.

Pritisnite tipku Extra Freeze za isključivanje funkcije prije nego automatski završi.

### 3.9 Alarm kod visoke temperature

Kada se temperatura u odjeljku zamrzivača poveća, indikator alarma bljeska, indikator temperature zamrzivača pokazuje H°, bljeska i zvuk je uključen.

Za deaktiviranje alarma pritisnite bilo koju tipku.

Indikator za alarm i zvuk se isključuju. Indikator temperature zamrzivača pokazuje H° tijekom 5 sek prije ponovnog označavanja temperature zamrzivača.

**i** Alarm se ponovno pokreće 1 h nakon isključivanja sve dok se ne povrate normalni uvjeti.

Ako ne pritisnete nijedan gumb, zvuk se automatski isključuje nakon 1h.

### 3.10 Alarm vrata otvorena

Indikator alarma otvorenih vrata uključuje se sa zvukom ako vrata hladnjaka ostanu otvorena na 5 min. ili ako su vrata zamrzivača ostala otvorena na 80 sek.

Alarm prestaje nakon što zatvorite vrata. Pritisnite bilo koju tipku za isključivanje zvuka.

**i** Ako ne pritisnete nijedan gumb, zvuk se automatski isključuje nakon 1 sat.

### 3.11 APP indikator

Ako se na zaslonu pojavi APP, postoji funkcija koja je aktivirana u namjenskoj aplikaciji.

**i** Za upravljanje funkcijama pogledajte mobilnu aplikaciju.

Ako ne možete pristupiti značajkama mobilnih aplikacija, pritisnite i 3 sekunde držite gumb Povezivanje kako biste onemogućili Wi-Fi vezu. Zaustavlja funkcije aktivirane u aplikaciji.

**i** Pogledajte odjeljak "Resetiranje bežične veze uređaja " za ponovno uspostavljanje Wi-Fi veze.

### 3.12 Wi-Fi postavljanje povezivanja

Ova funkcionalnost povezuje uređaj na Wi-Fi mrežu i pruža povezivanje s mobilnim uređajem. Možete primati obavijesti, kontrolirati i

nadzirati vaš uređaj sa svojih mobilnih uređaja.

Za povezivanje uređaja trebate mobilni uređaj spojen na Wi-Fi mrežu.

<b>Frekvencija/Protokol</b>	<b>Wi-Fi:</b> 2.4 GHz / 802.11 bgn
<b>Snaga</b>	<b>Wi-Fi 2.4 GHz:</b> <20 dBm
<b>Šifriranje</b>	WPA-PSK, WPA2-PSK, WPA3-Personal

### Instaliranje mobilne aplikacije

Za spajanje uređaja na Wi-Fi:

1. Provjerite je li uređaj uključen.
2. Povežite mobilni uređaj na istu Wi-Fi mrežu na koju želite dodati uređaj.
3. Za preuzimanje aplikacije, skenirajte QR kod koji se nalazi na poleđini korisničkog priručnika. Aplikaciju također možete preuzeti iz trgovine aplikacija.
4. Otvorite aplikaciju i registrirajte se.

### Konfiguriranje bežične veze uređaja

Slijedite upute u aplikaciji da biste dovršili postupak učitavanja:

1. Pritisnite i držite tipku Povezivanje na uređaju 3 sek dok ne začujete zvučni signal. Uključeno je Wi-Fi.
2. Nakon nekoliko sekundi na zaslonu se pojavljuje AP i indikator povezivanja počinje bljeskati.
3. Nastavite slijediti upute u aplikaciji.
4. Tijekom postupka na zaslonu se može privremeno prikazati Cn.

Nakon uključivanja indikator povezanosti ostaje uključen. Zaslon prikazuje postavljenu temperaturu.

### Onemogućavanje bežične veze uređaja

Pritisnite i zadržite tipku Povezivanje kako 3 sek biste isključili Wi-Fi. Pokazatelj povezanosti se isključuje i uređaj se jednom oglasi zvučnim signalom.

Pritisnite i držite tipku za povezivanje na 3 sek kako biste ponovno uspostavili vezu.

**i** Nakon resetiranja, indikator povezivanja može biti isključen. Pričekajte dok se ne uključi.

### Resetiranje bežične veze uređaja

Provjerite je li indikator povezivanja vidljiv na zaslonu. Ako je Wi-Fi isključeno, pokušaj resetiranja veze će uključiti funkciju.

Za poništavanje Wi-Fi konfiguracije pritisnite i držite tipku Povezivanje na 10sek. Za potvrdu uspješnog resetiranja, uređaj se oglašava zvučnim signalom.

Pogledajte odjeljak "Onemogućavanje bežične veze uređaja" za ponovno uspostavljanje veze.

### 3.13 Način za postavljanje

Način za postavljanje omogućuje vam uključivanje ili isključivanje zvukova, načina rada Sabbath, Demo načina rada, vraćanje uređaja na tvorničke postavke i mijenjanje jedinice za temperaturu s °C na °F.:

#### Uključivanje načina za postavljanje

1. Pritisnite i držite gumb Meat Fish otprilike 3 sek. Na zaslonu bljeska simbol SE tt.
2. Nakon što uključite Način za postavljanje, na zaslonu se prikazuje tS on.
3. Da biste isključili Način za postavljanje, pritisnite gumb Meat Fish otprilike 3 sek.

Način za postavljanje automatski se isključuje ako nema interakcije s upravljačkom pločom 60 sek.

#### Kretanje kroz Način za postavljanje

Dodirnite Meat Fish za promjenu parametra. Dodirnite gumb temperature hladnjaka za promjenu vrijednosti parametra.

Zaslon	Zadani parametri
tS on	Oglašava se gumb
CF °C	Jedinice temperature
Sb OF	način rada Sabbath
dE OF	način rada Demo
FS 03	Tvorničke postavke

#### Zvukovi gumba

Kako biste omogućili ili onemogućili zvukove:

1. Aktivirajte Način za postavljanje.
2. Krećite se kroz način rada Postavke dok se na zaslonu ne prikaže tS. Za uključivanje ili isključivanje zvukova dodirnite gumb za podešavanje temperature hladnjaka. Indikator će se promijeniti u On za omogućene ili u OF za onemogućene zvukove.
3. Izadite iz Načina za postavljanje.

#### Jedinice temperature

Za promjenu jedinice temperature:

1. Aktivirajte Način za postavljanje.

2. Krećite se kroz Način rada za postavljanje sve dok se na zaslonu ne prikaže CF °C. Dodirnite gumb za podešavanje temperature hladnjaka kako biste odabrali između °C za Celzijeve i °F za Fahrenheitove stupnjeve.

3. Izadite iz Načina za postavljanje.

#### Način rada Sabbath

Sabbath način rada onemogućuje sljedeće značajke tijekom religijskih praznika:

- svi gumbi su blokirani osim kombinacije gumba potrebnih za isključivanje načina rada
- zvuk, osim za Alarm kod visoke temperature
- indikatori alarma, osim za Alarm kod visoke temperature.

Za uključivanje načina rada Sabbath:

1. Aktivirajte Način za postavljanje.
2. Krećite se kroz način rada Postavke dok se na zaslonu ne prikaže Sb. Za uključivanje ili isključivanje načina rada Sabbath dodirnite gumb za podešavanje temperature hladnjaka. Indikator će se promijeniti u On za omogućeni ili u OF za onemogućeni način rada Sabbath.

3. Izadite iz Načina za postavljanje.

Nakon uključivanja načina rada Sabbath, na zaslonu se prikazuje Sb i On. Pristup bilo kojoj drugoj postavci je blokirano.

#### Način rada Demo

Demo način rada simulira rad uređaja bez hlađenja. Namijenjen je samo za izložbene prostore ili prikaze.

**i** Ne možete čuvati hranu kada je uključen Demo način rada.

Za uključivanje načina rada Demo:

1. Aktivirajte Način za postavljanje.
2. Krećite se kroz način rada Postavke dok se na zaslonu ne prikaže dE. Za uključivanje ili isključivanje načina rada dodirnite gumb za podešavanje temperature hladnjaka. Indikator će se promijeniti u On za omogućeni ili u OF za onemogućeni način rada Demo.
3. Izadite iz Načina za postavljanje.

#### Tvorničke postavke

Ova funkcija vraća svaku postavku na tvornički zadane postavke. Za vraćanje na tvornički zadane postavke:

1. Aktivirajte Način za postavljanje.

2. Krećite se kroz način rada Postavke dok se na zaslonu ne prikaže FS. Za vraćanje na tvorničke postavke dodirnite gumb za podešavanje temperature hladnjaka. Na

zaslonu se prikazuje on, a zatim prelazi u 03.

3. Izadite iz Načina za postavljanje.

## 4. SVAKODNEVNA UPORABA

### 4.1 Postavljanje polica za vrata

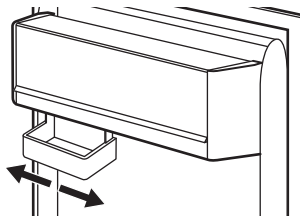

Ovaj model opremljen je varijabilnom kutijom za pohranu.

### 4.2 Pomične police

Stijenke hladnjaka opremljene su vodilicama. Možete promijeniti položaj polica.

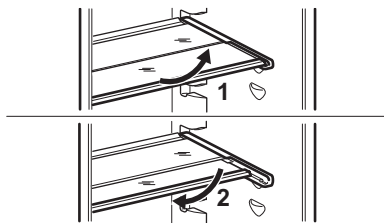

Ovaj je uređaj opremljen fleksibilnom policom. Prednja polovica police može se postaviti ispod druge polovice:

1. Pažljivo izvadite prednju polovicu.
2. Gurnite je u i ispod druge polovice donje vodilice.



❗ Ne pomičite staklenu полицu iznad ladice za povrće kako biste osigurali ispravnu cirkulaciju zraka.

### 4.3 MultiChill 0° ladica

Ladica MultiChill 0° je ladica na izvlačenje označena   Nalazi se u donjem dijelu odjeljka hladnjaka.

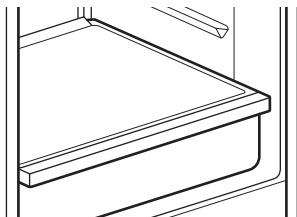

Možete postaviti optimalnu temperaturu unutar ladice ovisno o vrsti pohranjene hrane (za više informacija o postavkama temperature pogledajte "Postavke ladice MultiChill 0°").

Meso i riba: prikladno ga pakirajte i stavite u ladicu.

Voće i povrće: zatvorite posudu, stavite je u ladicu i podesite temperaturu.

❗ Prisutnost leda u ladici dok je na postavci Meat fish rezultat je niske temperature koja je optimalna za najbolje čuvanje mesa i ribe. Za uklanjanje leda, promijenite temperaturu na višu postavku (pogledajte "MultiChill 0° postavke ladice").

### 4.4 Uklanjanje MultiChill 0°

1. Ispraznite ladicu.
2. Izvucite ladicu iz hladnjaka, tako da potpuno izvučete vodilice.
3. Pritisnite poklopac vodilica i podignite prednju stranu ladice.

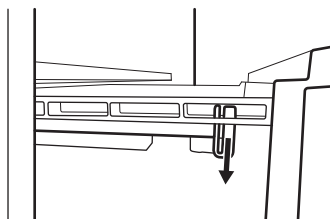

4. Izvucite ladicu dok je istodobno podižete je odvojite od vodilica.

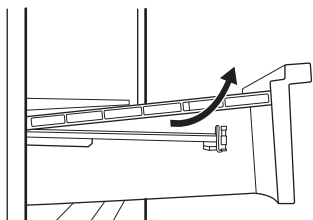

Za ponovno sastavljanje:

1. Izvucite vodilice u potpunosti.

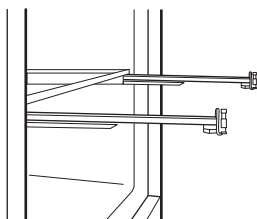

2. Stražnji dio ladice stavite na vodilice.

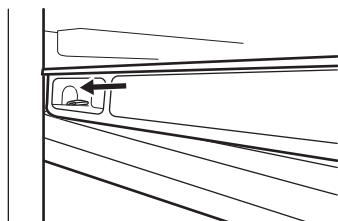
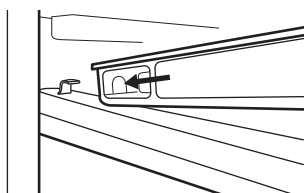

3. Držite prednji dio ladice podignut dok gurate ladicu unutra.

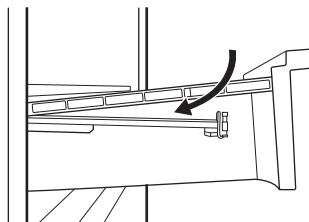

4. Pritisnite prednji dio ladice prema dolje.

ⓘ Ponovno izvucite ladicu i provjerite je li pravilno postavljena na stražnjim i prednjim kukama.

#### 4.5 GreenZone ladica

Ladica GreenZone je ladica na izvlačenje označena sa  a nalazi se na dnu odjeljka hladnjaka.

Ima brtvu koja omogućuje optimalnu vlažnost unutar ladice.

#### 4.6 Uklanjanje GreenZone ladice

1. Ispraznite ladicu.
2. Izvucite ladicu iz hladnjaka.

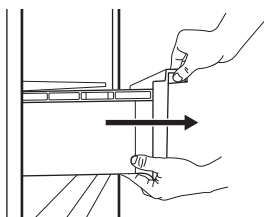

3. Podignite prednji dio ladice.
4. Izvucite ladicu van dok je podižete.

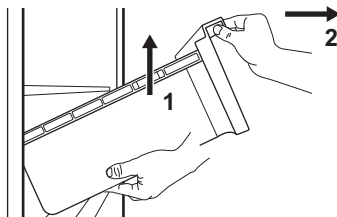

#### 4.7 Skidanje staklenog poklopca ladica

1. Otključajte bočno hvatanje istodobno s obje strane.

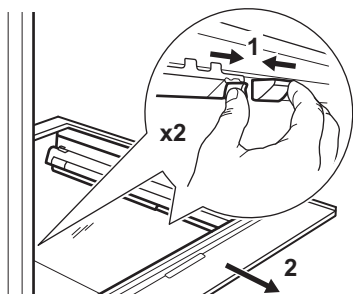

2. Povucite nosač staklene police k sebi.

#### 4.8 Kontrola vlage

Staklena GreenZone police ima uređaj koji osigurava optimalnu vlažnost unutar ladice.

**i** Ne stavljajte nikakve namirnice na uređaj za kontrolu vlage.

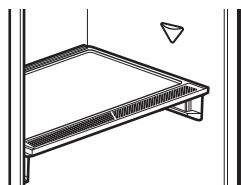

Za uklanjanje uređaja za kontrolu vlage:

1. Otvorite ladicu ispod staklene police i izvucite poklopac.

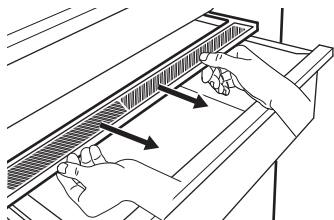

2. Za zamjenu bijele membrane uređaja, uhvatite uređaj u sredinu i povlačenjem poklopca odvojite membranu od poklopca.

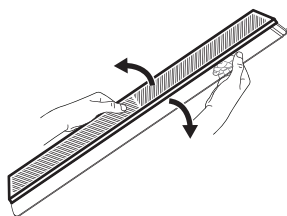

3. Postavite novu membranu u poklopac tako što ćete utisnuti rub membrane u poklopac.

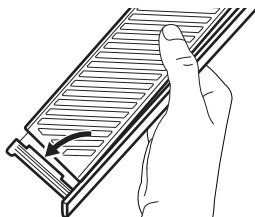

4. Ponovno sastavite uređaj za kontrolu vlage na ladicu.

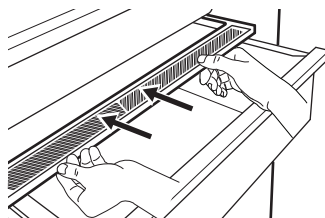

**i** U GreenZone ladici može doći do kondenzacije. Uklonite je mekanom krpom.

#### 4.9 MULTIFLOW

Odjeljak hladnjaka opremljen je MULTIFLOW ventilatorom koji omogućuje brzo i učinkovito hlađenje namirnica i održava ujednačenu temperaturu u odjeljku.

Ventilator se automatski uključuje i radi samo kada su vrata zatvorena.

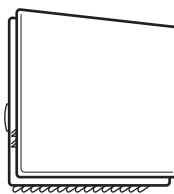

**i** Nemojte blokirati otvore za zrak.

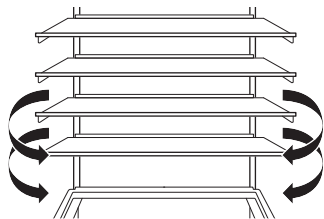

❗ Ne uklanjajte MULTIFLOW ploču. Upute za čišćenje potražite u poglavlju "Održavanje i čišćenje".

#### 4.10 Bottle Stop

Dodatna oprema sprječava valjanje boca ili limenki. Pohranite boce ili limenke jedne preko drugih.

Dodatak ne zahtijeva montažu niti alat. Dodatak postavite tako da silikonska podloga bude okrenuta prema dolje za spremanje boca.

❗ Pohranite najviše 10 kg boca i/ili limenki različitih veličina u najviše dva reda, kako je prikazano na slici.

Čuvajte samo zatvorene boce ili limenke stavljajući ih tako da otvor bude okrenut prema naprijed.

❗ Nemojte stavljati nezapakiranu hranu u izravan kontakt s priborom.

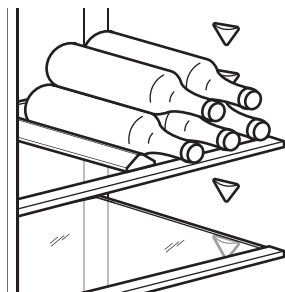

#### 4.11 Zamrzavanje svježe hrane

Koristite odjeljak zamrzavača za zamrzavanje svježe hrane i dugotrajno skladištenje smrznute i duboko zamrznute hrane.

❗

Za zamrzavanje svježe hrane aktivirajte funkciju Extra Freeze najmanje 24 h sati prije stavljanja hrane u odjeljak zamrzivača.

Spremite svježe namirnice ravnomjerno raspoređene u prvi odjeljak ili gornju ladicu.

Ne prekoračujte maksimalnu količinu hrane koja se može zamrznuti bez dodavanja druge svježe hrane u 24 h (pogledajte nazivnu ploču).

Kad je postupak zamrzavanja završen, uređaj se automatski vraća na prethodnu postavku temperature (pogledajte "funkcija Extra Freeze").

Za više informacija pogledajte "Savjeti za zamrzavanje".

#### 4.12 Skladištenje zamrznute hrane

Pri likom prvog aktiviranja uređaja ili nakon dužeg razdoblja nekoristenja, uključite Extra Freeze funkciju najmanje 3 h prije stavljanja proizvoda u odjeljak za zamrzavanje.

Za spremanje velikih količina hrane, izvadite ladicu i stavite namirnice izravno na police, najmanje 15 mm dalje od vrata.

#### ⚠ OPREZ!

Ako je napajanje isključeno dulje od vrijednosti prikazane na nazivnoj pločici u odjeljku "vrijeme odgovora", odmrznute namirnice morate odmah konzumirati. Pogledajte "Alarm kod visoke temperature".

#### 4.13 Proizvodnja kockica leda

Ovaj je uređaj opremljen s jednom ili više posuda za pravljenje kockica leda.

❗ Nemojte koristiti metalne instrumente za vađenje posuda iz odjeljka zamrzivača.

## 5. SAVJETI I PREPORUKE

### 5.1 Savjeti za uštedu energije

- Zamrzivač: Originalna konfiguracija osigurava najučinkovitije korištenje energije.

- Hladnjak: Konfiguracija s ladicama u donjem dijelu uređaja, i ravnomjerno raspoređenim policama osiguravaju najefikasniju potrošnju energije. Položaj ladicu na vratima ne utječe na potrošnju energije.

- Nemojte često otvarati vrata ili ih ostavljati otvorena duže no što je potrebno.
- Zamrzivač: Što je hladnija postavka temperature, to je veća potrošnja energije.
- Hladnjak: Ne postavljajte previsoku temperaturu osim ako to zahtijevaju karakteristike hrane.
- Ako je temperatura okoline visoka i kontrola temperature postavljena na nisku temperaturu, a uređaj je potpuno napunjen, kompresor može raditi neprekidno, uzrokujući formiranje inja ili leda na isparivaču. U tom slučaju podesite kontrolu temperature na višu temperaturu kako bi se omogućilo automatsko odmrzavanje.
- Ne prekrivajte ventilacijske rešetke ili rupe.
- Osigurajte da prehrambeni proizvodi unutar uređaja omogućuju cirkulaciju zraka kroz otvore u stražnjoj unutrašnjosti uređaja.

## 5.2 Savjeti za zamrzavanje

- Ne zamrzavajte boce ili limenke s tekućinom, posebno pića koja sadrže ugljični dioksid. Tijekom zamrzavanja mogu eksplodirati.
- Ne stavljajte vruću hranu u zamrzivač.
- Ne stavljajte svježu, nezamrznutu hranu neposredno pored već zamrznute hrane.
- Neposredno nakon vađenja iz zamrzivača ne jedite kockice leda, vodeni led ili ledene lizalice kako biste izbjegli ozeblina.
- Odmrznutu hranu nemojte ponovno zamrzavati.

## 5.3 Savjeti za skladištenje zamrznute hrane

- Odjeljak hladnjaka je označen s  \*\*\*
- Pri određivanju odgovarajuće temperature koja osigurava očuvanje smrznutih prehrambenih proizvoda temperatura je manja ili jednaka -18°C.
- Viša postavka temperature unutar uređaja može dovesti do kraćeg roka trajanja.
- Cijeli odjeljak zamrzivača pogodan je za skladištenje smrznutih prehrambenih proizvoda.
- Ostavite dovoljno prostora oko hrane kako bi se omogućilo slobodno cirkuliranje zraka.

## 5.4 Rok trajanja za odjeljak zamrzivača

Vrsta jela	Rok trajanja (mjeseci)
Kruh	3
Voće (izuzev citrusa)	6 - 12
Povrće	8 - 10
Ostaci hrane bez mesa	1 - 2
<b>Mliječna hrana:</b>	
Maslac	6 - 9
Meki sir (npr. mozzarella)	3 - 4
Tvrđi sir (npr. parmezan, cheddar)	6
<b>Plodovi mora:</b>	
Masna riba (npr. losos, skuša)	2 - 3
Nemasna riba (npr. bakalar, iverak)	4 - 6
Škamp	12
Očišćenje školjke i dagnje	3 - 4
Kuhana riba	1 - 2
<b>Meso:</b>	
Perad	9 - 12
Govedina	6 - 12
Svinjetina	4 - 6
Janjetina	6 - 9
Kobasice	1 - 2
Šunka	1 - 2
Ostaci hrane s mesom	2 - 3

## 5.5 Savjeti za hlađenje hrane

 Odjeljak za svježiju hranu je prostor iznad ladica GreenZone i MultiChill 0°.

- Dobra postavka temperature koja osigurava očuvanje svježije hrane je temperatura manja ili jednaka +4 °C.
- Uvijek koristite zatvorene posude za tekućine i hranu kako biste izbjegli mirise ili neugodne mirise u odjeljku.
- Da biste izbjegli unakrsnu kontaminaciju kuhane i sirove hrane, prekrijte kuhanu hranu i odvojite je od sirove.

- Meso zamotajte u odgovarajuću ambalažu i stavite na staklenu policu iznad ladice za povrće.
- Odmrzните namirnice u hladnjaku.
- Ne stavljajte vruću hranu unutar uređaja.
- Očistite voće i povrće i stavite ih u namjensku ladicu (ladicu za povrće).
- Ne držite egzotično voće u hladnjaku.
- Ne držite povrće poput rajčica, krumpira, luka i češnjaka u hladnjaku.
- Zatvorite boce prije nego što ih stavite u hladnjak.

## 6. ODRŽAVANJE I ČIŠĆENJE

### UPOZORENJE!

Pogledajte poglavlja sa sigurnosnim uputama.

### 6.1 Čišćenje unutrašnjosti

Prije prve uporabe očistite unutrašnjost i sav pribor toplom vodom i neutralnim sapunom, a zatim osušite.

### OPREZ!

Dodatna oprema i dijelovi uređaja nisu prikladni za pranje u perilici posuđa.

### OPREZ!

Očistite upravljačku ploču vlažnom krpom. Ne koristite nikakve deterdžente. Obrišite upravljačku ploču mekom krpom.

### 6.2 Redovito čišćenje

Redovito čistite opremu:

- Očistite unutrašnjost i pribor mlakom vodom i neutralnim sapunom. Isperite ih i posušite.

- Redovito brišite brtve na vratima.

### 6.3 Odmrzavanje hladnjaka

Odmrzavanje odjeljka hladnjaka je automatsko. Voda koja se kondenzira teče u posudu na kompresoru i hlapi. Posuda se ne može skinuti.

### 6.4 Odmrzavanje zamrzivača

U odjeljku zamrzivača nema leda. Tijekom rada uređaja nema nakupljanja leda na unutarnjim stjenkama niti na hrani.

### 6.5 Razdoblje nekorštenja

Ako uređaj nećete koristiti dulje vrijeme poduzmite sljedeće mjere opreza:

1. Iskopčajte uređaj iz napajanja.
2. Izvadite svu hranu.
3. Očistite uređaj i sav pribor.
4. Ostavite vrata otvorena kako biste spriječili stvaranje neugodnih mirisa.

## 7. RJEŠAVANJE PROBLEMA

### UPOZORENJE!

Pogledajte poglavlja sa sigurnosnim uputama.

### 7.1 Što učiniti ako...

Problem	Mogući uzrok	Rješenje
Uređaj ne radi.	Uređaj je isključen.	Uključite uređaj.
	Utikač nije spojen na utičnicu za električnu mrežu.	Ispravno priključite utikač u utičnicu električne mreže.
	U mrežnoj utičnici nema napona.	Na utičnicu priključite drugi električni aparat. Obratite se kvalificiranom električaru.

<b>Problem</b>	<b>Mogući uzrok</b>	<b>Rješenje</b>
Uređaj je bučan.	Uređaj nije pravilno niveliran.	Provjerite stoji li uređaj stabilno.
Uključen je zvučni ili vizualni alarm.	Uređaj je nedavno uključen.	Pogledajte odjeljke „Alarm kod visoke temperature“ ili „Alarm vrata otvorena“.
	Temperatura u uređaju je visoka.	Pogledajte odjeljke „Alarm kod visoke temperature“ ili „Alarm vrata otvorena“.
Kompresor neprestano radi.	Vrata su ostavljena otvorena.	Zatvorite vrata.
	Temperatura nije ispravno postavljena.	Pogledajte poglavlje „Upravljačka ploča“.
	Istovremeno je umetnuto previše hrane.	Pričekajte nekoliko sati, a zatim ponovno provjerite temperaturu.
	Temperatura prostorije je previsoka.	Pogledajte poglavlje „Instalacija“.
	Hrana stavljena u uređaj je pretopla.	Prije pohranjivanja ostavite da se hrana ohladi na sobnu temperaturu.
	Vrata nisu pravilno zatvorena.	Pogledajte odjeljak „Zatvorite vrata“.
Kompresor se ne pokreće neposredno nakon pritiska "Extra Freeze" ili "Extra Cool", ili nakon promjene temperature.	Uključena je funkcija Extra Freeze.	Pogledajte odjeljak "Extra Freeze funkcija".
	Uključena je funkcija Extra Cool.	Pogledajte odjeljak "Extra Cool funkcija".
	Kompresor se uključuje nakon nekog vremena.	To je normalno, nije došlo do pogreške.
Vrata nisu pravilno postavljena ili se sudaraju s ventilacijskom rešetkom.	Uređaj nije dobro niveliran.	Pogledajte upute za postavljanje.
Vrata se ne otvaraju lagano.	Pokušali ste ponovno otvoriti vrata odmah nakon zatvaranja.	Prije zatvaranja i ponovnog otvaranja vrata pričekajte nekoliko sekundi.
Svjetiljka ne radi.	Svjetiljka je u stanju pripravnosti.	Zatvorite i otvorite vrata.
	Svjetiljka nije ispravna.	Kontaktirajte ovlaštenu servisnu centar.
Ima previšeinja i leda.	Vrata nisu pravilno zatvorena.	Pogledajte odjeljak „Zatvorite vrata“.
	Brtva je deformirana ili prljava.	Pogledajte odjeljak „Zatvorite vrata“.
	Hrana nije pravilno umotana.	Pravilno umotajte hranu.
	Temperatura nije ispravno postavljena.	Pogledajte poglavlje „Upravljačka ploča“.

<b>Problem</b>	<b>Mogući uzrok</b>	<b>Rješenje</b>
	Uređaj je potpuno napunjen i postavljen na najnižu temperaturu.	Postavite višu temperaturu. Pogledajte poglavlje „Upravljačka ploča“.
	Temperatura postavljena na uređaju je preniska, a okolna temperatura previsoka.	Postavite višu temperaturu. Pogledajte poglavlje „Upravljačka ploča“.
Na stražnjoj ploči hladnjaka teče voda.	Za vrijeme automatskog procesa odmrzavanja inje se otapa na stražnjoj ploči.	To je ispravno.
U unutrašnjosti hladnjaka ima previše kondenzirane vode.	Vrata su se prečesto otvarala.	Vrata otvarajte samo kad je potrebno.
	Vrata nisu bila potpuno zatvorena.	Uvjerite se da su vrata potpuno zatvorena.
	Pohranjena hrana nije bila umotana.	Hranu umotajte u odgovarajuću ambalažu prije nego što je pohranite u uređaj.
	To je normalno da se tijekom ljeta i jeseni može stvoriti više kondenzacije zbog povećane vlažnosti zraka i hrane. Hladnjak ne stvara vlagu. Nakon tog razdoblja vlaga u hladnjaku se sama smanjuje.	Tijekom ljeta i jeseni, postavite višu temperaturu u hladnjak (oko 6-7 °C).
Na staklenim policama ima kapljica vode.	U hladnjaku je previše vlage.	Staklene police obrišite krpom kako biste uklonili kapljice vode.
Voda teče na pod.	Otvor za otopljenu vodu nije spojen na pliticu za isparavanje iznad kompresora.	Pričvrstite otvor za otopljenu vodu na pliticu za isparavanje.
Nije moguće postaviti temperaturu.	Uključena je Extra Freeze funkcija ili Extra Cool funkcija.	Ručno isključite Extra Freeze funkciju ili Extra Cool funkciju ili pričekajte dok se automatski ne isključi. Pogledajte odjeljak "Extra Freeze funkcija" ili "Extra Cool funkcija".
Temperatura u uređaju je preniska/previsoka.	Temperatura nije postavljena ispravno.	Postavite višu/nišu temperaturu.
	Vrata nisu pravilno zatvorena.	Pogledajte poglavlje "Zatvorite vrata".
	Hrana je prevruća.	Pustite da se namirnice ohlade prije spremanja.
	Istodobno se sprema previše hrane.	Istodobno stavljajte manje namirnica.
	Vrata su se često otvarala.	Vrata otvarajte samo kad je potrebno.
	Uključena je funkcija Extra Freeze.	Pogledajte odjeljak "funkcija Extra Freeze".
	Uključena je funkcija Extra Cool.	Pogledajte odjeljak "funkcija Extra Cool".

Problem	Mogući uzrok	Rješenje
	U uređaju nema strujanja hladnog zraka.	Osigurajte strujanja hladnog zraka u uređaju. Pogledajte poglavlje "Savjeti i preporuke".
dE on pojavi se na zaslonu.	Uređaj je u demo načinu rada.	
Pojavljuje se Er CE i indikator alarma je uključen.	Problem u komunikaciji.	Kontaktirajte ovlašteni servisni centar. Rashladni sustav će nastaviti održavati namirnice hladnima, no neće biti moguće podešavanje temperature.
Er t1 Er t3 i Er t5 i trenutačna postavka naizmjenično se prikazuju 5 sek i indikator alarma je uključen.	Problem senzora temperature.	Kontaktirajte ovlašteni servisni centar. Rashladni sustav će nastaviti održavati namirnice hladnima, no neće biti moguće podešavanje temperature.
Indikator povezanosti treperi crveno ili bijelo dulje vrijeme.	Problemi s povezivanjem.	Provjerite radi li vaša internet-ska veza pravilno. Ako se veza ne uspostavi, pokušajte isključiti i uključiti bežičnu vezu i na uređaju i na pristupnoj točki Wi-Fi mreže. Ako problem i dalje postoji, obavite potpuno resetiranje Wi-Fi veze uređaja i postupak ponovne instalacije proizvoda. Ako se problem ne otkloni, obratite se ovlaštenom servisnom centru.

**i** Ako se problem ne otkloni, obratite se ovlaštenom servisnom centru.

## 7.2 Zamjena žarulje

Za zamjenu žarulje kontaktirajte ovlašteni servisni centar.

## 7.3 Zatvorite vrata

1. Očistite brtve na vratima.
2. Za podešavanje vrata pogledajte upute za postavljanje.
3. Za zamjenu neispravnih brtvi na vratima obratite se ovlaštenom servisu.

## 8. TEHNIČKI PODACI

Tehnički podaci nalaze se na energetske naljepnici i na natpisnoj pločici uređaja, koja se može nalaziti na uređaju ili unutar njega.

### Samo za Švicarsku

Napon: 220 – 240 V

Frekvencija: 50 Hz

### Samo za EU

QR kod na energetske naljepnici isporučenoj s uređajem pruža internetsku poveznicu do podataka koji se odnose na performanse uređaja u EU EPREL bazi podataka. Energetsku naljepnicu čuvajte za referencu zajedno s korisničkim priručnikom i svim ostalim dokumentima koji se isporučuju s ovim uređajem.

Iste informacije poput naziva modela i broja proizvoda, koje se nalaze na natpisnoj pločici uređaja, moguće je pronaći i u EPREL-u pomoću poveznice <https://eprel.ec.europa.eu>. Za detaljne informacije o energetske naljepnici pogledajte poveznicu [www.theenergylabel.eu](http://www.theenergylabel.eu).

### Samo za UK

QR kod na energetske naljepnici isporučenoj s uređajem pruža internetsku poveznicu do podataka koji se odnose na performanse uređaja. Energetsku naljepnicu čuvajte za referencu zajedno s korisničkim priručnikom i svim ostalim dokumentima koji se isporučuju s ovim uređajem.

## 9. INFORMACIJE ZA ISPITNE USTANOVE

Postavljanje i priprema uređaja za provjeru usklađenosti sa zahtjevima za ekološki dizajn moraju biti u skladu s:

UK	BS EN 62552
EU, Švicarska, Izrael	EN 62552
Australija	IEC 62552
Južnoafrička Republika	SANS 62552

UAE	UAE.S 5010-3:2022
GCC	SASO-2892_2018

Zahtjevi ventilacije, dimenzije otvora i minimalne udaljenosti sa stražnje strane moraju biti kako je navedeno u "Instalacija" ovog korisničkog priručnika. Za sve dodatne informacije, uključujući planove utovara, obratite se proizvođaču.

## 10. BRIGA O OKOLIŠU

Reciklirajte materijale sa simbolom . Ambalažu za recikliranje odložite u odgovarajuće spremnike. Pomozite u zaštiti okoliša i ljudskog zdravlja recikliranjem otpada od električnih i elektroničkih uređaja. Ne odlažite uređa-

je označene simbolom  s kućanskim otpadom. Vratite proizvod u lokalni pogon za reciklažu ili kontaktirajte nadležni ured za otpad i recikliranje.

1. БЕЗБЕДНОСНЕ ИНФОРМАЦИЈЕ.....	21	7. РЕШАВАЊЕ ПРОБЛЕМА.....	36
2. БЕЗБЕДНОСНА УПУТСТВА.....	23	8. ТЕХНИЧКИ ПОДАЦИ.....	39
3. КОМАНДНА ТАБЛА.....	25	9. ИНФОРМАЦИЈЕ ЗА ИНСТИТУТЕ ЗА	
4. СВАКОДНЕВНА УПОТРЕБА.....	30	ТЕСТИРАЊЕ.....	39
5. НАПОМЕНЕ И САВЕТИ.....	34	10. ЕКОЛОШКА ПИТАЊА.....	39
6. НЕГА И ЧИШЋЕЊЕ.....	35		

## 1. ⚠ БЕЗБЕДНОСНЕ ИНФОРМАЦИЈЕ

Пре инсталације и коришћења уређаја, пажљиво прочитајте приложено упутство. Произвођач није одговоран за било какве повреде или штету који су резултат неисправне инсталације или употребе. Чувајте упутство за употребу на безбедном и приступачном месту за будуће коришћење.

### 1.1 Безбедност деце и осетљивих особа

- Овај уређај могу да користе деца старија од 8 година и особе са смањеним физичким, чулним или менталним способностима, као особе којима недостају искуство и знање, уколико им се обезбеди надзор или им се дају упутства у вези са употребом уређаја на безбедан начин и уколико схватају могуће опасности. Деца

узраста између 3 године и 8 година и особе са веома опсежним и сложеним инвадитетом смеју да пуне и празне уређај под условом да су прописно упућени. Децу млађу од 3 године треба удаљити од уређаја уколико нису под непрекидним надзором.

- Децу треба контролисати како се не би играла са уређајем и мобилним уређајима са апликацијом.
- Деца не смеју да обављају чишћење и корисничко одржавање уређаја без надзора.
- Држите сву амбалажу даље од деце и одложите је на одговарајући начин.

### 1.2 Опште мере безбедности

- Уређај је намењен само за чување хране и пића.

- Овај уређај је намењен за употребу у једном домаћинству у затвореним просторима.
- Уређај се може користити у канцеларијама, хотелским собама, мотелима, пансионима, сеоским туристичким домаћинствима и сличним објектима за смештај где употреба не би превазилазила (просечан) ниво потрошње по домаћинству.
- Да бисте спречили загађивање хране, пратите следећа упутства:
  - не отварајте врата на дуже време;
  - редовно чистите површине које могу доћи у додир са храном и доступне системе одвода;
  - сирово месо и рибу држите у погодним судовима у фрижидеру тако да не додирују друге намирнице и не капљу на њих.
- УПОЗОРЕЊЕ: Не дозволите зачепљивање вентилационих отвора на кућишту уређаја или уградног елемента.
- УПОЗОРЕЊЕ: Не користите механичка и друга средства да бисте убрзали процес одмрзавања, осим она која је произвођач препоручио.
- УПОЗОРЕЊЕ: Немојте оштетити коло расхладно средства.
- УПОЗОРЕЊЕ: Не користите електричне уређаје унутар одељака за чување хране у уређају осим ако такву врсту уређаја не препоручује произвођач.
- Немојте користити млаз воде или пару за чишћење уређаја.
- Уређај очистите влажном меком крпом. Користите искључиво неутралне детерџенте. Немојте користити абразивне производе, абразивне јастучиће за чишћење, раствараче или металне предмете.
- Ако ће уређај стајати празан дуже време, искључите га, одмрзните, очистите, осушите и оставите врата отворена да у њему не би настала буђ.
- Немојте у овом уређају држати експлозивне материје као што су лименке аеросола са запаљивим потисним гасом.
- Уколико је кабл за напајање оштећен, мора да га замени произвођач,

овлашћени сервисни центар или квалификована

лица како би се избегла опасност.

## 2. БЕЗБЕДНОСНА УПУТСТВА

### 2.1 Монтажа

#### ⚠ УПОЗОРЕЊЕ!

Само квалификована особа може да инсталира овај уређај.

- Уклоните комплетну амбалажу.
- Немојте да инсталирате или користите оштећен уређај.
- Не користите овај уређај пре него што га, због безбедности, инсталирате у уградни елемент.
- Пратите засебна упутства за монтажа уређаја, као и за монтажа врата на супротној страни отвора уређаја, која су доступна на нашем веб-сајту.
- Увек водите рачуна приликом померања уређаја зато што је тежак. Увек користите заштитне рукавице и затворену обућу.
- Проверите да ли ваздух може да циркулише око уређаја.
- При првој инсталацији или након промене смера отварања врата, сачекајте најмање 4 сата пре него што укључите уређај у струју. Ово ће омогућити да се уље слије назад у компресор.
- Пре обављања било каквих радњи на уређају, (нпр. промена смера отварања врата), искључите уређај из струје.
- Не монтирајте уређај близу радијатора или шпорета, пећница или плоча за кување, осима ако другачије није наведено у упутству за монтажа.
- Не излажите уређај киши.
- Не монтирајте уређај на местима која су изложена директној сунчевој светлости.
- Немојте да инсталирате уређај у областима које су сувише влажне или сувише хладне.
- Када померате уређај, подигните предњу ивицу да се не би изгребао под.
- Уколико монтирате врата на супротној страни отвора уређаја, заштите под од гребања.
- Уређај садржи кесицу средства за упијање влаге. То није играчка. То није храна. Ову врећицу одмах баците у смеће.

### 2.2 Прикључење на електричну мрежу

#### ⚠ УПОЗОРЕЊЕ!

Ризик од пожара и струјног удара.

#### ⚠ УПОЗОРЕЊЕ!

При позиционирању уређаја водите рачуна да не истегнете или оштетите кабл за напајање.

#### ⚠ УПОЗОРЕЊЕ!

Немојте да користите адаптере са више утичница и продужне каблове.

#### ⚠ ОПРЕЗ

Све електричне радове који су неопходни за инсталацију овог уређаја мора да обави квалификовани електричар.

- Проверите да ли су параметри на плочици са техничким карактеристикама компатибилни са одговарајућим параметрима електричне мреже за напајање.
- Уређај мора да буде уземљен.
- Увек користите прописно уграђену утичницу са заштитом од струјног удара.
- Ако утичница за кућно напајање није уземљена, повежите апарат са засебним уземљењем у складу са тренутним прописима, консултујући квалификованог електричара.
- Водите рачуна да не оштетите електричне компоненте (нпр. струјни утикач, кабл за напајање, компресор). За замену електричних компоненти обратите се овлашћеном сервису или електричару.
- Кабл за напајање мора остати испод висине струјног утикача.
- Прикључите главни кабл за напајање на зидну утичницу тек на крају монтаже. Водите рачуна да постоји приступ струјном утикачу након монтаже.

- Не искључујте уређај повлачењем за кабл за напајање. Кабл искључите тако што ћете извући утикач из утичнице.
- Овај уређај је опремљен утикачем од 13 А. Ако је потребно променити осигурач за утичницу, користите искључиво осигурач од 13 А АСТА (BS 1362) (само УК и Ирска).

## 2.3 Употреба

### ⚠ УПОЗОРЕЊЕ!

Постоји ризик од повреде, опекотина, струјног удара или пожара.



Уређај садржи природан запаљиви гас изобутан (R600a), који је веома повољан по животну средину. Водите рачуна да не оштетите коло расхладног средства које садржи изобутан.

- Немојте да мењате спецификацију овог уређаја.
- Строго је забрањена свака употреба уградног производа као самостојећег.
- Овај уређај је предвиђен за рад при собној температури од 10°C до 38°C. Правилан рад уређаја гарантује се само у назначеном температурном распону.
- Не стављајте електричне уређаје (нпр. апарате за сладолед) у уређај ако их није одобрио произвођач.
- Ако дође до оштећења расхладног кола, уверите се да у просторији нема пламена и извора паљења. Проветрите просторију.
- Не дозволите врућим предметима да додирну пластичне делове уређаја.
- Не стављајте газирана пића у одељак замрзивача. Доћи ће до повећања притиска унутар суда.
- У уређају не држите запаљиве гасове и течности.
- Запаљиве материје или предмете натопљене запаљивим материјама немојте стављати унутар и поред уређаја или на њега.
- Не додирујте компресор и кондензатор. Они су врели.
- Не делите своју лозинку за Wi-Fi.
- Немојте уклањати или додиривати предмете из одељка замрзивача ако су вам руке мокре или влажне.
- Не замрзавајте поново храну која се већ одмрзла.
- Пратите упутства за складиштење дата на амбалажи смрзнуте хране.

- Умотајте намирнице у неки материјал за чување хране пре него што их ставите у одељак замрзивача.
- Не дозволите да храна дође у контакт са унутрашњим зидовима одељака за кућне апарате.

## 2.4 Унутрашње осветљење

### ⚠ УПОЗОРЕЊЕ!

Ризик од струјног удара.

- Овај производ садржи један или више светлосних извора класе енергетске ефикасности F.
- Што се тиче једне или више сијалица у овом производу и резервних делова који се продају засебно: Те сијалице су намењене да издрже екстремне физичке услове у кућним уређајима, као што су температура, вибрације и влажност ваздуха, или су намењене за приказ информација о радном статусу уређаја. Нису намењене за друге примене и нису погодне за осветљавање просторија у домаћинству.

## 2.5 Нега и чишћење

### ⚠ УПОЗОРЕЊЕ!

Постоји ризик од повреде или оштећења уређаја.

- Пре одржавања искључите уређај и извуците струјни утикач из зидне утичнице.
- Расхладна јединица овог уређаја садржи угљоводоник. Само квалификована особа сме да обавља радове на одржавању и пуњење уређаја.

## 2.6 Сервисирање

- Ради оправке уређаја обратите се овлашћеном сервисном центру. Користите само оригиналне резервне делове.
- Имајте на уму да самостална или нестручна поправка може угрозити безбедност и поништити гаранцију.
- Следећи резервни делови доступни су барем 7 година након укидања модела: термостати, термосензори, штампана кола, извори светлости, кваке, шарке, плехови и корпе. Заптивке врата су доступне барем 10 година након укидања модела. Трајање тог периода може бити дуже у вашој земљи. За

више информација посетите наш веб-сајт.

- Имајте на уму да су неки од ових резервних делова доступни само стручним сервисерима и да не одговарају сви резервни делови свим моделима.

## 2.7 Одлагање

### ⚠ УПОЗОРЕЊЕ!

Опасност од повређивања или гушења.

- Одвојте кабл за напајање уређаја од мрежног напајања.

- Одсеците кабл за напајање и баците га у смеће.
- Уклоните врата да бисте спречили да се деца и кућни љубимци затворе унутар уређаја.
- Струјно коло фрижидера и изолациони материјали овог уређаја не оштећују озон.
- Изолациона пена садржи запаљиве гасове. Обратите се општинским органима да бисте сазнали како да правилно одложите уређај у отпад.
- Немојте да оштетите део за хлађење који је близу грејног тела.

## 3. КОМАНДНА ТАБЛА

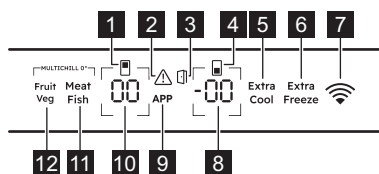

- 1 Индикатор одељка фрижидера
- 2 Индикатор аларма
- 3 Индикатор аларма за отворена врата
- 4 Индикатор одељка замрзивача
- 5 Extra Cool дугме / индикатор
- 6 Extra Freeze дугме / индикатор
- 7 Дугме /индикатор повезивања
- 8 Дугме за температуру замрзивача / индикатор
- 9 Индикатор APP
- 10 Дугме за температуру фрижидера / индикатор
- 11 Meat & Fish дугме / индикатор
- 12 Fruit & Veg дугме / индикатор

### 3.1 Укључивање/искључивање

#### Укључивање

Утакните утикач у зидну утичницу.

Да бисте изабрали другу подешену температуру, погледајте „Регулација температуре“.

Ако се dE оп појављује на дисплеју, погледајте „Решавање проблема“.

#### Ручно искључите

1. Истовремено притисните и задржите дугме за температуру фрижидера и дугме за температуру замрзивача у трајању од 5 сек

На дисплеју се види трепћући текст OF.

2. Када дисплеј прикаже OF, извуците кабл за напајање из утичнице.

### 3.2 Регулација температуре

Температурни опсег може да варира између  $-15^{\circ}\text{C}$  и  $^{\circ}\text{C}-24$  за замрзивач (препоручује се  $-18^{\circ}\text{C}$ ) и између  $2^{\circ}\text{C}$  и  $^{\circ}\text{C}8$  за фрижидер (препоручује се  $4^{\circ}\text{C}$ ).

Притисните дугмад за температуру да бисте подесили температуру апарата.

Индикатори температуре показују подешену температуру.

**i** Подешена температура биће достигнута у року од 24 ч. Након нестанка струје, уређај враћа подешену температуру.

### 3.3 Укључивање/искључивање одељка фрижидера

Да бисте искључили:

1. притисните и задржите дугме за температуру фрижидера у трајању од 5 сек. На дисплеју се види трепћући текст OF.
2. Када се одељак фрижидера искључи, на дисплеју пише OF.

Да бисте се укључили:

1. притисните и задржите дугме за температуру фрижидера у трајању од 5

сек. На дисплеју се види трепћући текст On.

2. Одељак за фрижидер је укључен и претходно постављена температура се обнавља.

### 3.4 Укључивање и искључивање одељка замрзивача

Да бисте искључили:

1. Притисните и задржите дугме за температуру замрзивача у трајању од 5 сек. На дисплеју се види трепћући текст OF.
2. Када се одељак замрзивача искључи, на дисплеју пише OF.

Да бисте се укључили:

1. Притисните и задржите дугме за температуру замрзивача у трајању од 5 сек. На дисплеју се види трепћући текст On.
2. Одељак замрзивача је укључен и претходно подешена температура се поново успоставља.

### 3.5 MultiSwitch

Ова функција вам омогућава да конвертујете одељак замрзивача у фрижидер.

❗ Пре него што активирате функцију MultiSwitch, извадите смрзнуту храну из одељка замрзивача.

Да бисте конвертовали одељак:

1. Додирите узастопно дугме за температуру док се на дисплеју не почне да трепери - -.
2. Притисните дугме - - у року од наредних 7 сек. Ако не притиснете дугме у том временском року, одељак замрзивача се неће конвертовати назад у замрзивач.
3. Индикатор температуре замрзивача показује температуру одељка MultiSwitch (4°C).

❗ Сачекајте 24 ч пре употребе одељка MultiSwitch.

Када је функција MultiSwitch укључена, функција Аларм за високу температуру је онемогућена и није могуће активирати функцију Extra Freeze.

Функција MultiSwitch се деактивира када искључите уређај или конвертовани одељак.

Функција MultiSwitch наставља са радом када се напајање врати након нестанка струје.

❗ Пре деактивирања функције MultiSwitch, уклоните храну из одељка MultiSwitch.

Да бисте поново конвертовали одељак MultiSwitch:

1. Притисните дугме за температуру замрзивача док - - не почне да трепери.
2. Притисните дугме - - у року од наредних 7 сек. Ако не притиснете дугме у том временском року, одељак MultiSwitch се неће конвертовати назад у замрзивач.
3. Индикатор температуре замрзивача показује температуру одељка замрзивача.

❗ Одељак MultiSwitch достиже подешену температуру након 24 ч. Сачекајте да одељак MultiSwitch пре коришћења достигне подешену температуру.

Аларм за високу температуру поново почиње да ради 1 ч након деактивирања функције MultiSwitch.

### 3.6 Функција Extra Cool

Ова функција вам омогућава да брзо охладите велике количине топле хране без загревања хране која је већ ускладиштена у одељку фрижидера.

Да бисте активирали функцију, притисните дугме Extra Cool.

Индикатор Extra Cool светли. Када је функција Extra Cool је укључена, вентилатор може да ради аутоматски.

Функција се аутоматски зауставља након око 6 ч. Када се функција искључи, Extra Cool индикатор се такође искључује.

Притисните тастер Extra Cool да бисте деактивирали Extra Cool функцију пре него што се аутоматски заврши.

❗ Да бисте подесили другачију температуру фрижидера, искључите функцију Extra Cool.

## 3.7 MultiChill 0° Подешавање фиоке

### Meat & Fish

Да бисте активирали функцију, додирните Meat Fish.

Фиока MultiChill 0° обезбеђује оптималну температуру за чување меса и рибе.

Ако је температура фрижидера подешена на 7°C или 8°C са активираним функцијом Meat & Fish, температура фрижидера се аутоматски мења на 6°C.

### Fruit & Veg

Да бисте активирали функцију, додирните Fruit Veg.

Фиока MultiChill 0° обезбеђује оптималну температуру за чување пакованог воћа и поврћа.

### Избор једног нивоа

Да бисте подесили различите нивое температуре у фиоци MultiChill 0°, уђите у режим подешавања, а затим:

1. Притисните и задржите Fruit Veg и Meat Fish на 3 сек.  
Индикатор температуре фрижидера показује 0C. Индикатор температуре замрзивача показује тренутно подешен ниво температуре.
2. Да бисте изашли из селекције једног нивоа, притисните и задржите Fruit Veg и Meat Fish на 3 сек. Ако не притиснете ниједно дугме 5 сек, подешавање се аутоматски искључује.

**i** Након што изађете из подешавања избора једног нивоа, можете да вратите температуру на подразумевану притиском на Meat Fish или Fruit Veg.

## 3.8 Функција Extra Freeze

Функција Extra Freeze се користи прво за предзамрзавање, а затим и брзо замрзавање у одељку замрзивача. Ова функција убрзава замрзавање свеже хране и штити раније похрањене прехранбене производе од загревања.

**i** За замрзавање свеже хране, активирајте функцију Extra Freeze најмање 24 ч пре стављања хране да би се обавило предзамрзавање.

Притисните дугме Extra Freeze, да бисте активирали ову функцију.

Extra Freeze индикатор светли. Функција Extra Freeze аутоматски се зауставља након највише 52 ч.

Притисните дугме Extra Freeze да бисте деактивирали функцију пре него што се аутоматски заврши.

## 3.9 Аларм за високу температуру

Када се температура у одељку замрзивача повећа, индикатор аларма бљесне, индикатор температуре замрзивача показује Н° уз треперење и оглашава се звучни сигнал.

Да бисте деактивирали аларм, притисните било које дугме.

Индикатор и звучни сигнал аларма се искључују. Индикатор температуре замрзивача показује Н° за 5 сек пре него што поново покаже температуру замрзивача.

**i** Аларм се поново покреће 1 ч након деактивације док се поново не успоставе нормални услови.  
Ако не притиснете ниједно дугме, звук ће се аутоматски искључити након 1ч.

## 3.10 Аларм за отворена врата

Индикатор аларма за отворена врата се укључује са звучним сигналом ако су врата фрижидера отворена на 5 мин. или врата фрижидера отворена на 80 сек.

Аларм се зауставља након затварања врата. Притисните било које дугме да бисте искључили звук.

**i** Ако не притиснете ниједно дугме, звучни сигнал се аутоматски искључује након 1 час.

## 3.11 Индикатор APP

Ако се APP појављује на дисплеју, активирана је функција у наменској апликацији.

**i** Погледајте мобилну апликацију да бисте управљали функцијама.

Ако не можете да приступите функцијама мобилне апликације, притисните и држите дугме повезивања 3 секунде да бисте онемогућили везу Wi-Fi . То зауставља функције активираних у апликацији.

**i** Погледајте одељак „Успостављање почетних вредности бежичне везе апарата ” за враћање везе Wi-Fi у претходно стање.

### 3.12 Wi-Fi подешавање повезивања

Ова функционалност повезује уређај на Wi-Fi мрежу и са мобилним уређајем. Можете да добијате обавештења, контролишете и надгледате уређај преко мобилних уређаја.

Да бисте повезали уређај, потребан вам је мобилни уређај повезан са мрежом Wi-Fi.

<b>Фреквенција/протокол</b>	Wi-Fi: 2.4 GHz/802.11 bgn
<b>Снага</b>	Wi-Fi 2.4 GHz: <20 dBm
<b>Шифровање</b>	WPA-PSK, WPA2-PSK, WPA3-Personal

#### Инсталирање мобилне апликације

Да бисте повезали уређај са Wi-Fi:

1. Проверите да ли је уређај укључен.
2. Повежите мобилни уређај са истом мрежом Wi-Fi у коју желите да додате уређај.
3. Да бисте преузели апликацију, скенирајте QR код који се налази на задњој корици корисничког упутства. Апликацију такође можете да преузмете директно из продавнице апликација.
4. Отворите апликацију и региструјте се.

#### Конфигурисање бежичне везе уређаја

Пратите упутства у апликацији да бисте довршили процес повезивања:

1. Притисните и задржите на 3 сек дугме за повезивање на вашем уређају док не чујете звучни сигнал. Wi-Fi је укључена.
2. После неколико секунди појављује се AP на дисплеју и индикатор повезивања почиње да трепери.
3. Наставите да следите упутства у апликацији.
4. Током процеса, дисплеј може привремено да прикаже Сп.

Након повезивања, индикатор повезивања остаје укључен. Дисплеј приказује подешене температуре.

#### Онемогућавање бежичне везе уређаја

Притисните и држите дугме за повезивање на 3 сек да бисте онемогућили Wi-Fi. Индикатор повезивања се искључује и уређај се једном оглашава.

Притисните и држите дугме за повезивање 3 сек да бисте поново успоставили везу.

❗ Након ресетовања, индикатор повезивања може да буде искључен. Сачекајте док се не укључи.

#### Успостављање почетних вредности бежичне везе апарата

Проверите да ли је индикатор повезивања видљив на дисплеју. Ако је функција Wi-Fi искључена, покушај ресетовања везе укључиће функцију.

Притисните и задржите дугме за повезивање на 10 сек да бисте ресетовали конфигурацију Wi-Fi. Уређај ће се звучним сигналом потврдити успешно ресетовање.

Да бисте поново успоставили везу, погледајте одељак „Онемогућавање бежичне везе уређаја”.

### 3.13 Режим подешавања

Режим подешавања вам омогућава да омогућите или онемогућите звучне сигнале, режим Sabbath, Demo режим, да вратите уређај на фабричка подешавања и да промените температурне јединице из °C у °F.:

#### Активирање режима подешавања

1. Притисните и задржите дугме Meat Fish приближно 3 сек. На дисплеју се види трепћући текст SE tt.
2. Када се укључи режим подешавања, дисплеј приказује tS on.
3. Притисните и задржите дугме Meat Fish приближно 3 сек да бисте деактивирали режим подешавања.

Режим подешавања се деактивира ако не радите ништа на командној табли 60 сек.

#### Кретање кроз режим подешавања

Додирните Meat Fish да бисте променили параметар. Додирните дугме за температуру фрижидера да бисте променили вредност параметра.

Дисплеј	Подразумевани параметри
tS on	Звук дугмета
CF °C	Температурне јединице
Sb OF	Режим Sabbath

Дисплеј	Подразумевани параметри
dE OF	Режим Demo
FS 03	Фабричка подешавања

### Звукови дугмета

Да бисте омогућили или онемогућили звукове:

1. Да бисте активирали режим подешавања:
2. Крећите се по режиму подешавања док се на дисплеју не прикаже tS. Додирните дугме за температуру фрижидера да бисте укључили или искључили звукове. Индикатор ће се променити у On за омогућене или OF за онемогућене звукове.
3. Изађите из режима подешавања.

### Температурне јединице

Да бисте променили температурну јединицу:

1. Да бисте активирали режим подешавања:
2. Крећите се по режиму подешавања док се на дисплеју не прикаже CF и °C. Додирните дугме за температуру фрижидера да бисте изабрали између °C за Целзијус и °F за Фаренхајт.
3. Изађите из режима подешавања.

### Sabbath режим

Режим Sabbath онемогућава следеће функције током верских празника:

- сва дугмад су закључана осим комбинације дугмади неопходне за деактивирање режима
- звук, осим за Аларм за високу температуру
- индикаторе аларма, осим за Аларм за високу температуру.

Да бисте искључили режим Sabbath:

1. Да бисте активирали режим подешавања:

2. Крећите се по режиму подешавања док се на дисплеју не прикаже Sb. Додирните дугме за температуру фрижидера да бисте укључили или искључили режим Sabbath. Индикатор ће се променити у On за омогућен или OF за онемогућен режим Sabbath.

3. Изађите из режима подешавања.

Након укључивања режима Sabbath, дисплеј показује Sb и On. Приступ сваком другом подешавању је блокиран.

### Демо режим

Режим Демо симулира рад уређаја без хлађења. Дизајниран је само за изложбени салон или изложбене сврхе.

**i** Не можете чувати храну када је режим Demo Mode укључен.

Да бисте искључили режим Demo:

1. Да бисте активирали режим подешавања:
2. Крећите се по режиму подешавања док се на дисплеју не прикаже dE. Додирните дугме за температуру фрижидера да бисте укључили или искључили режим. Индикатор ће се променити у On за омогућен или OF за онемогућен режим Demo.
3. Изађите из режима подешавања.

### Фабричка подешавања

Ова функција враћа сва подешавања на подразумевана фабричка подешавања. Да бисте вратили подразумевана фабричка подешавања:

1. Да бисте активирали режим подешавања:
2. Крећите се по режиму подешавања док се на дисплеју не прикаже FS. Додирните дугме за температуру фрижидера да бисте вратили фабричка подешавања. Дисплеј приказује on и претвара се у 03.
3. Изађите из режима подешавања.

## 4. СВАКОДНЕВНА УПОТРЕБА

### 4.1 Постављање полица на вратима

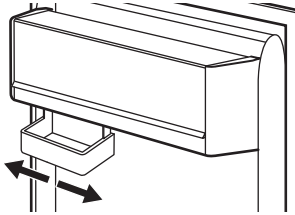

Овај модел има помичну кутију за складиштење.

### 4.2 Покретне полице

Зидови фрижидера имају вођице. Можете да промените положај полица.

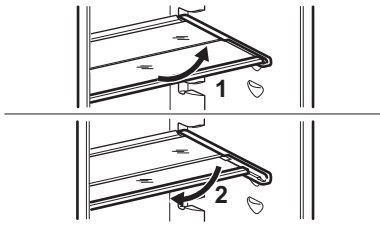

Овај уређај је има флексибилну полицу. Предња половина полице може се поставити испод друге половине.

1. Пажљиво извадите предњу половину.
2. Гурните је у доњу шину, испод друге половине.



❗ Немојте да померате стаклену полицу изнад фиоке за поврће да не бисте пореметили правилно струјање ваздуха.

### 4.3 Фиока MultiChill 0°

Фиока MultiChill 0° је фиока на извлачење означена са   који се налази на дну одељка фрижидера.

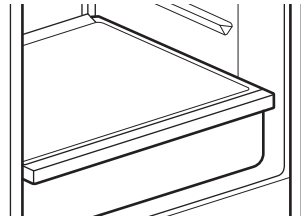

Можете подесити оптималну температуру унутар фиоке у зависности од врсте хране коју у њој држите (да бисте сазнали више о подешавањима температуре погледајте „Подешавање фиоке MultiChill 0°“).

Месо и риба: Упакујте на одговарајући начин и ставите у фиоку.

Воће и поврће: Ставите у посуду, затворите посуду поклопцем, ставите у фиоку и подесите температуру.

❗ Присуство леда у фиоци уз подешавање на Meat fish последица је ниске температуре која је оптимална за најбоље очување меса и рибе. Да бисте уклонили лед, промените температуру на више подешавање (погледајте „MultiChill 0° Подешавање фиоке“).

### 4.4 Вађење фиоке MultiChill 0°

1. Испразните фиоку.
2. Повуците фиоку из фрижидера тако да се шине извуку до краја.
3. Притисните поклопац шина и подигните предњи крај фиоке.

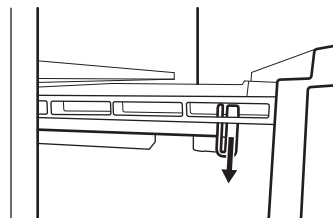

4. Извуците фиоку док је подигнута и откачите је са шина.

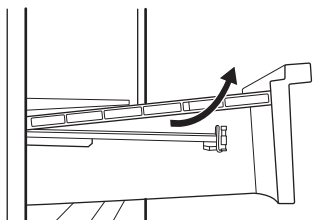

Састављање:

1. Извуците шине до краја.



2. Ставите задњи крај фиоке на шине.

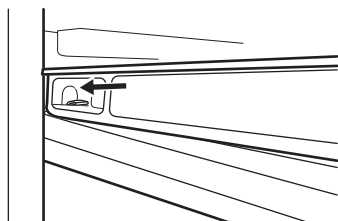
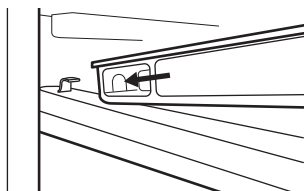

3. Држите предњи крај фиоке подигнут док увлачите фиоку.

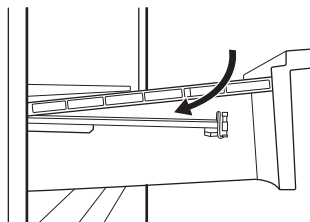

4. Притисните предњи крај фиоке наниже.

ⓘ Поново извуците фиоку и проверите да ли је добро легла на задње и предње кукице.

#### 4.5 Фиока GreenZone

Фиока на извлачење GreenZone означена је са  и налази се на дну одељка фрижидера.

Савршено дихтује тако да се унутар фиоке обезбеђује оптимална влажност.

#### 4.6 Вађење фиоке GreenZone

1. Испразните фиоку.
2. Из фрижидера извуците фиоку.

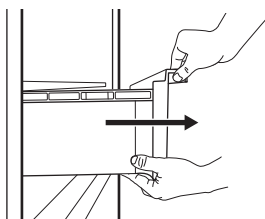

3. Подигните предњи крај фиоке.
4. Извуците фиоку док је подижете.

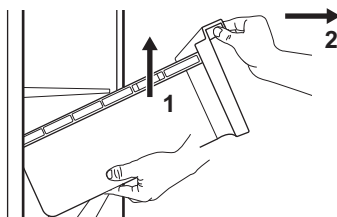

## 4.7 Уклањање стакленог поклопца фиока

1. Откључајте бочне причвршћиваче са обе стране истовремено.

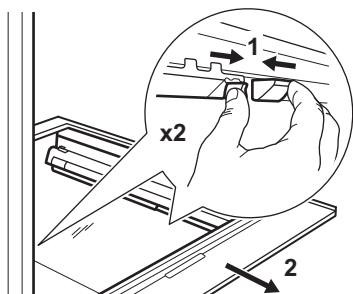

2. Повуците држач стаклене полице ка себи.

## 4.8 Контрола влажности ваздуха

Стаклена полица фиоке GreenZone садржи уређај који омогућава оптималну влажност унутар фиоке.

**i** Не стављајте никакве прехранбене производе на регулатор влажности.

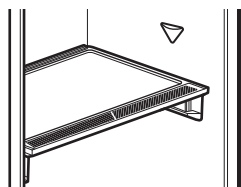

Да бисте уклонили уређај за контролу влажности:

1. Отворите фиоку испод стаклене полице и извучите поклопац.

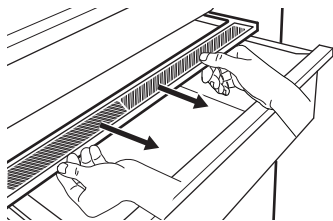

2. Да бисте заменили белу мембрану уређаја, ухватите уређај по средини и одвојите мембрану од поклопца повлачењем поклопца.

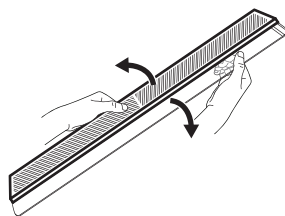

3. Ставите нову мембрану у поклопац тако што ћете притиснути ивицу мемbrane у поклопац.

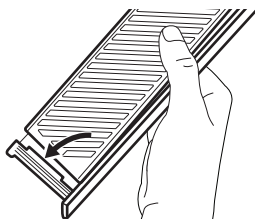

4. Вратите контролу влажности на фиоку.

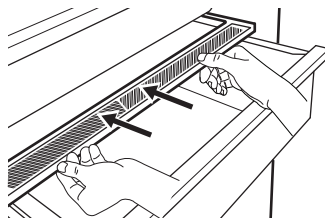

**i** У фиоци GreenZone, може се појавити кондензат. Уклоните га помоћу меке крпе.

## 4.9 MULTIFLOW

Одељак фрижидера има вентилатор MULTIFLOW који омогућава брзо и ефикасно хлађење хране и одржава уједначену температуру у том одељку.

Вентилатор се аутоматски активира и ради само када су врата затворена.

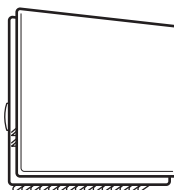

**i** Не блокирајте вентилацију.

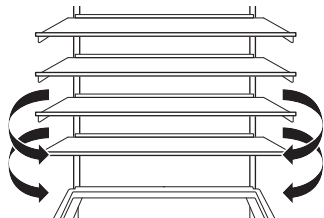

**i** Не уклањајте MULTIFLOW контролну таблу. За упутства за чишћење погледајте „Нега и чишћење“ поглавље.

#### 4.10 Bottle Stop

Додатак спречава котрљање флаша или конзерви. Слагите флаше или конзерве једне на друге.

Додатак не захтева монтажу или алатке. Поставите додатак са силиконском базом окренутом надоле и да бисте слагали флаше.

**i** Чувајте највише 10 kg флаша и/или конзерви различитих величина у највише два реда, као што је приказано на слици.

Складиштите само затворене флаше или конзерве, стављајући их са отвором окренути напред.

**i** Не стављајте распаковану храну у директан контакт са прибором.

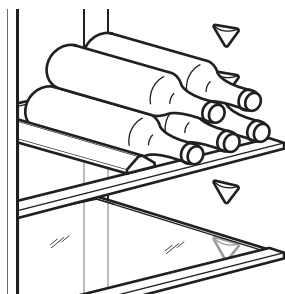

#### 4.11 Замрзавање свеже хране

Одељак замрзивача је за замрзавање свеже хране и за дуго чување замрзнуте и залеђене хране.

**i**

Активирајте функцију Extra Freeze најмање 24 ч часа пре стављања хране у одељак замрзивача.

Свежу храну равномерно распоредите у првој прегради или фиоци од врха.

Не прекорачујте максималну количину хране која може да се замрзне без додавања друге свеже хране у оквиру 24 ч (погледајте плочицу са техничким карактеристикама).

По завршетку процеса замрзавања, уређај се аутоматски враћа на претходно подешавање температуре (погледајте одељак „Функција Extra Freeze“).

За више информација погледајте „Савети за замрзавање“.

#### 4.12 Чување замрзнуте хране

Када први пут покренете уређај или након периода некористишења, пре него што ставите производе у одељак замрзивача, оставите уређај да ради најмање 3 ч са укљученом функцијом Extra Freeze.

Да бисте чували велике количине хране, уклоните фиоке и ставите храну директно на полице, барем 15 mm даље од врата.

#### **⚠ ОПРЕЗ**

Ако је струја била искључена дуже од вредности приказане на плочи са техничким подацима, под „Време пораста температуре“, одмрзнута храна мора одмах да се конзумира. Погледајте одељак „Аларм за високу температуру“.

#### 4.13 Производња ледених коцки

Овај уређај има једну или више посуда за прављење коцкица леда.

**i** Немојте да користите металне инструменте за вађење калупа из замрзивача.

## 5. НАПОМЕНЕ И САВЕТИ

### 5.1 Савети за уштеду електричне енергије

- Замрзивач: Оригинална конфигурација обезбеђује најефикасније коришћење енергије.
- Фрижидер: Конфигурација у којој су фиоке у доњем делу уређаја и полице равномерно распоређене обезбеђује најефикасније коришћење енергије. Положај корпи на вратима не утиче на потрошњу електричне енергије.
- Немојте често отварати врата или их држати отворена дуже него што је потребно.
- Замрзивач: Што је подешена температура нижа, то је већа потрошња електричне енергије.
- Фрижидер: Немојте подешавати превисоку температуру осим ако то не захтевају карактеристике хране.
- Ако је температура у просторији висока и контрола температуре подешена на ниску температуру, а притом је уређај у потпуности напуњен, компресор ће радити непрестано, проузрокујући стварање иња или леда на испаривачу. У том случају подесите регулатор температуре на вишу температуру како би се омогућило аутоматско одмрзавање.
- Не прекривајте вентилационе решетке или рупе.
- Обавезно осигурајте да прехранбени производи унутар уређаја омогућавају циркулацију ваздуха кроз рупе у задњем делу унутрашњости уређаја.

### 5.2 Савети за замрзавање

- Не замрзавајте боце и конзерве које садрже течности, нарочито пића која садрже угљен-диоксид. Могу да експлодирају током смрзавања.
- Не стављајте врелу храну у одељак замрзивача.
- Не стављајте свежу одмрзнуту храну директно поред већ замрзнуте хране.
- Не стављајте у уста коцке леда, ледене напитке и сладолед одмах након вађења из замрзивача да бисте избегли промрзLINE.
- Не замрзавајте већ одмрзнуту храну.

### 5.3 Савети за чување замрзнуте хране

- Одељак замрзивача је означен са .
- Очување смрзнутих прехранбених производа осигурано је при температури нижој од -18°C.
- Виша температура унутар уређаја може довести до скраћења рока трајања намирница.
- Цео одељак замрзивача је погодан за чување смрзнутих прехранбених производа.
- Оставите довољно простора око хране да ваздух слободно циркулише.

### 5.4 Рок чувања у замрзивачу

Врста намирнице	Рок чувања (месеци)
Хлеб	3
Воће (осим цитруса)	6 - 12
Поврће	8 - 10
Остаци хране без меса	1 - 2
<b>Млечни производи:</b>	
Путер	6 - 9
Меки сир (нпр. моцарела)	3 - 4
Тврди сир (нпр. пармезан, чедар)	6
<b>Плодови мора:</b>	
Масна риба (нпр. лосос, скуша)	2 - 3
Посна риба (нпр. бакалар, лист)	4 - 6
Гамбори	12
Очишћене шкољке и дагње	3 - 4
Кувана риба	1 - 2
<b>Месо:</b>	
Живина	9 - 12
Говедина	6 - 12
Свињетина	4 - 6
Јагњетина	6 - 9
Кобасица	1 - 2

Врста намирнице	Рок чувања (месеци)
Шунка	1 - 2
Остаци хране са месом	2 - 3

## 5.5 Савети за чување хране у фрижидеру

**i** Одељак за свежу храну је простор изнад GreenZone и MultiChill 0° фиока.

- Очување свежих намирница осигурано је при температури од +4 °С или нижије.
- Увек користите затворене посуде за чување чврсте и течне хране да бисте спречили излазак укуса и мириса у околни простор.

- Да бисте избегли унакрсну контаминацију скуване и сирове хране, поклопите скувану храну и одвојте је од сирове.
- Умотајте и поставите месо на стаклену полицу изнад фиоке за поврће.
- Одмрзните храну у фрижидеру.
- Не стављајте врелу храну у уређај.
- Очистите воће и поврће и ставите у наменску фиоку (фиоку са поврћем).
- Немојте држити егзотично воће у фрижидеру.
- Немојте да чувате поврће попут парадајза, кромпира, лука и белог лука у фрижидеру.
- Затворите боце пре него што их ставите у фрижидер.

## 6. НЕГА И ЧИШЋЕЊЕ

### **⚠ УПОЗОРЕЊЕ!**

Погледајте одељке „Безбедност”.

### 6.1 Чишћење унутрашњости

Пре употребе прво очистите унутрашњост и сав прибор млаком водом и неутралним сапуном, а затим осушите.

### **⚠ ОПРЕЗ**

Прибор и делови уређаја нису погодни за прање у машини за прање судова.

### **⚠ ОПРЕЗ**

Командну таблу очистите влажном крпом. Немојте да користите детерџенте. Командну таблу обришите меком крпом.

### 6.2 Периодично чишћење

Редовно чистите опрему:

- Очистите унутрашњост и прибор млаком водом и неутралним сапуном. Исперите и посушите брисањем.
- Редовно бришите заптивке врата.

### 6.3 Одмрзавање фрижидера

Одмрзавање одељка фрижидера се обавља аутоматски. Вода која се кондензује, слива се у прилазни део компресора и испарава. Прилазни део се не може уклонити.

### 6.4 Одлеђивање замрзивача

Одељак за замрзивач не ствара иње. Нема наслаганог иња на унутрашњим зидовима нити на храни, док уређај ради.

### 6.5 Период када се уређај не користи

Када се уређај не користи дуже време, предузмите следеће мере предострожности:

1. Искључите апарат из електричног напајања.
2. Извадите сву храну.
3. Очистите уређај и сав прибор.
4. Оставите врата отворена како бисте спречили настајање непријатних мириса.

## 7. РЕШАВАЊЕ ПРОБЛЕМА

### ⚠ УПОЗОРЕЊЕ!

Погледајте одељке „Безбедност“.

### 7.1 Шта учинити ако...

Проблем	Могући узрок	Решење
Уређај не ради.	Уређај је искључен.	Укључите уређај.
	Утикач кабла за напајање није правилно утакнут у зидну утичницу.	Правилно утакните утикач у зидну утичницу.
Уређај је бучан.	Нема напона у утичници.	Прикључите неки други електрични уређај у ту зидну утичницу. Контактирајте квалификованог електричара.
	Уређај није правилно постављен.	Проверите да ли уређај стоји стабилно.
Звучни или визуелни аларм је укључен.	Уређај је недавно укључен.	Погледајте одељак „Аларм за високу температуру“ или „Аларм за отворена врата“.
	Температура у уређају је превиша.	Погледајте одељак „Аларм за високу температуру“ или „Аларм за отворена врата“.
	Врата су остала отворена.	Затворите врата.
Компресор ради без прекида.	Температура је погрешно подешена.	Погледајте поглавље „Командна табла“.
	Превише хране се ставља у исто време.	Сачекајте неколико сати и затим поново проверите температуру.
	Температура просторије је превиша.	Погледајте поглавље „Монтажа“.
	Храна коју сте ставили у уређај је превише топла.	Оставите храну да се охлади на собну температуру, пре него што је ставите у уређај.
	Врата нису правилно затворена.	Погледајте одељак „Затварање врата“.
	Функција Extra Freeze је укључена.	Погледајте одељак „Функција Extra Freeze“.
Компресор се не покреће одмах након притиска на „Extra Freeze“ или „Extra Cool“, или након промене температуре.	Функција Extra Cool је укључена.	Погледајте одељак „Функција Extra Cool“.
	Компресор се покреће након одређеног времена.	То је нормално, није дошло ни до какве грешке.
	Врата су смакнута или ометају вентилациону решетку.	Уређај није нивелисан. Погледајте упутства за монтажу.

Проблем	Могући узрок	Решење
Врата се тешко отварају.	Покушали сте да отворите врата одмах након што сте их претходно затворили.	Сачекајте неколико секунди између затварања и поновног отварања врата.
Лампа не ради.	Лампа је у режиму приправности.	Затворите и отворите врата.
	Лампа је неисправна.	Обратите се овлашћеном сервисном центру.
Накупило се превише иња и леда.	Врата нису правилно затворена.	Погледајте одељак „Затварање врата“.
	Заптивка је деформисана или запрљана.	Погледајте одељак „Затварање врата“.
	Храна није правилно упакована.	Правилно упакујте храну.
	Температура је погрешно подешена.	Погледајте поглавље „Командна табла“.
	Уређај је до краја напуњен и подешен на најнижу температуру.	Подесите вишу температуру. Погледајте поглавље „Командна табла“.
Вода се излива на задњу плочу фрижидера.	Подешена температура у уређају је прениска, а температура просторије је превисока.	Подесите вишу температуру. Погледајте поглавље „Командна табла“.
	Током процеса аутоматског одлеђивања топи се иње на задњој плочи.	Тако треба да буде.
	Превише кондензоване воде се налази у фрижидеру.	Врата су сувише често отворена.
Врата нису била затворена до краја.		Проверите да ли су врата затворена до краја.
	Смештена храна није била умотана.	Умотајте храну у одговарајуће паковање пре него што је ставите у уређај.
	Нормално је да током лета и јесени више кондензације може да се формира због повећане влажности ваздуха и хране. Фрижидер не производи никакву влагу. Након овог периода, влажност у фрижидеру се сама смањује.	Током лета и јесени подесите топлију температуру у фрижидеру (око 6-7 °C).
На стакленим полицама су капи воде.	Има превише влаге у фрижидеру.	Обришите стаклене полице крпом да бисте уклонили капи воде.
Вода се задржава на поду.	Одвод за одмрзнуту воду није повезан са послужавником за испаравање изнад компресора.	Причврстите одвод за одмрзнуту воду за послужавник за испаравање.

Проблем	Могући узрок	Решење
Температура не може да се подеси.	Extra FreezeФункција или Extra Cool функција је укључена.	Ручно искључите функцију Extra Freeze или функцију Extra Cool или сачекајте да се функција аутоматски деактивира. Погледајте одељак „ФункцијаExtra Freeze” или „Функција Extra Cool”.
Температура у уређају је превише ниска/висока.	Температура није правилно подешена.	Подесите вишу/нижу температуру.
	Врата нису правилно затворена.	Погледајте „Затварање врата“ одељак.
	Храна је превише врућа.	Оставите храну да се охлади пре смештања унутра.
	Превише хране се чува у исто време.	Мање хране чувајте истовремено.
	Врата су често отворана.	Отворите врата само ако је неопходно.
	Функција Extra Freeze је укључена.	Погледајте одељак „Функција Extra Freeze”.
	Функција Extra Cool је укључена.	Погледајте одељак „Функција Extra Cool”.
	Нема циркулације хладног ваздуха у уређају.	Обезбедите циркулацију хладног ваздуха у уређају. Погледајте „Напомене и савети” поглавље.
dE оп се појављује на дисплеју.	Уређај се налази у режиму за демонстрацију.	
Симбол Er CE се појављује, а индикатор аларма је укључен.	Проблем у комуникацији.	Обратите се овлашћеном сервисном центру. Расхладни систем ће и даље хладити храну, али неће бити могуће подесити температуру.
Симбол Er t1 или Er t3 или Er t5 и тренутна поставка се појављују наизменично сваких 5 сек, а индикатор аларма је укључен.	Проблем са сензором температуре.	Обратите се овлашћеном сервисном центру. Расхладни систем ће и даље хладити храну, али неће бити могуће подесити температуру.
Индикатор повезивања дуго трепери црвеном или белом бојом.	Проблеми са повезивањем.	Уверите се да интернет веза исправно функционише. Ако веза није обновљена, покушајте да искључите и укључите бежичну везу како на уређају тако и на Wi-Fi приступној тачки. Ако проблем не нестане, извршите потпуно ресетовање Wi-Fi везе уређаја и процедуру поновне инсталације производа. Уколико се проблем настави, обратите се овлашћеном сервисном центру.

❗ Уколико се проблем настави, обратите се овлашћеном сервисном центру.

## 7.2 Замена лампе

Да бисте заменили лампу, обратите се овлашћеном сервисном центру.

## 7.3 Затварање врата

1. Очистите заптивке на вратима.

2. Да бисте подесили врата, погледајте упутства за инсталацију.
3. Да бисте заменили неисправне заптивке на вратима, обратите се Овлашћеном сервисном центру.

# 8. ТЕХНИЧКИ ПОДАЦИ

Техничке информације су на енергетској ознаци и на плочици са номиналним подацима уређаја, која се може налазити на уређају или унутар њега.

### Само за Швајцарску

Напон: 220-240 V

Фреквенција: 50 Hz

### Само за ЕУ

QR код на енергетској налепници која се испоручује са уређајем наводи веб везу ка информацијама везаним за учинак уређаја у бази података ЕУ EPREL. Сачувајте енергетску налепницу за будуће потребе заједно са упутством за употребу и свим осталим документима који се испоручују са

овим уређајем. Информације наведене у EPREL-у могуће је пронаћи и помоћу везе <https://eprel.ec.europa.eu> и назива модела и броја производа који су наведени на плочици са техничким карактеристикама уређаја. Погледајте везу [www.theenergylabel.eu](http://www.theenergylabel.eu) за детаљне информације о енергетској ознаци.

### Само за УК

QR код на енергетској налепници која се испоручује са уређајем наводи веб везу ка информацијама везаним за учинак уређаја. Сачувајте енергетску налепницу за будуће потребе заједно са упутством за употребу и свим осталим документима који се испоручују са овим уређајем.

# 9. ИНФОРМАЦИЈЕ ЗА ИНСТИТУТЕ ЗА ТЕСТИРАЊЕ

Уградња и припрема уређаја за сваку верификацију еко-дизајна биће усаглашена са:

УК	BS EN 62552
ЕУ, Швајцарска, Израел	EN 62552
Аустралија	IEC 62552
Јужна Африка	SANS 62552

УАЕ	UAE.S 5010-3:2022
GCC	SASO-2892_2018

Захтеви за вентилацију, димензије лежишта и минимална растојања позади треба да буду као што је наведено у овом Упутству за употребу у одељку „Монтажа“. Обратите се произвођачу за све додатне информације, укључујући планове пуњења.

# 10. ЕКОЛОШКА ПИТАЊА

Рециклирајте материјале означене симболом . Ставите амбалажу у одговарајуће контејнере да бисте је рециклирали. Помозите у заштити животне средине и људског здравља рециклирањем отпада који потиче од електричних и електронских уре-

ђаја. Не одлажите уређаје означене симболом  заједно са кућним отпадом. Однесите производ локалној служби за рециклажу или се обратите локалној администрацији.

1. VARNOSTNE INFORMACIJE.....	40	7. ODPRAVLJANJE TEŽAV.....	53
2. VARNOSTNA NAVODILA.....	42	8. TEHNIČNI PODATKI.....	56
3. NADZORNA PLOŠČA.....	44	9. INFORMACIJE ZA TESTNE INŠTITUTE	
4. VSAKODNEVNA UPORABA.....	48	.....	57
5. NAMIGI IN NASVETI.....	52	10. SKRIB ZA OKOLJE.....	57
6. VZDRŽEVANJE IN ČIŠČENJE.....	53		

## 1. ⚠ VARNOSTNE INFORMACIJE

Pred namestitvijo in uporabo naprave natančno preberite priložena navodila. Proizvajalec ni odgovoren za poškodbe ali škodo, nastalo zaradi nepravilne namestitve ali uporabe. Navodila vedno shranite na varnem in dostopnem mestu za poznejšo uporabo.

### 1.1 Varnost otrok in ranljivih oseb

- To napravo lahko uporabljajo otroci od osmega leta naprej ter osebe z zmanjšanimi telesnimi, čutnimi ali razumskimi sposobnostmi ali s pomanjkanjem izkušenj ter znanja uporabljajo le pod nadzorom ali če so dobile ustrezna navodila glede varne uporabe naprave in če se zavedajo nevarnosti, ki obstajajo. Otroci od 3. do 8. leta starosti in osebe z zelo obsežno in kom-

pleksno invalidnostjo lahko napravo polnijo in praznijo pod pogojem, da so prejeli ustrezna navodila. Otroci, mlajši od treh let, se ne smejo približevati napravi, če niso pod stalnim nadzorom.

- Otroci morajo biti pod nadzorom, da se ne igrajo z napravo in mobilnimi napravami z aplikacijo.
- Otroci ne smejo izvajati čiščenja in uporabniškega vzdrževanja naprave, če ni zagotovljen nadzor.
- Vso embalažo hranite zunaj dosega otrok in jo ustrezno zavrzite.

### 1.2 Splošna varnost

- Ta naprava je namenjena samo shranjevanju hrane in pijače.
- Ta naprava je namenjena zgolj uporabi v gospodinjstvu v notranjem okolju.

- Ta naprava se lahko uporablja v pisarnah, hotelskih sobah, sobah motelov, kjer nudijo prenočišča z zajtrkom, kmečkih turizmih in drugih podobnih nastanitvenih objektih, kjer takšna uporaba ne presega (povprečnih) ravni domače uporabe.
- Da bi preprečili onesnaženje hrane, upoštevajte naslednja navodila:
  - ne odpirajte vrat za dalj časa;
  - redno čistite površine, ki lahko pridejo v stik s hrano, in dostopne odvodne sisteme;
  - surovo meso in ribe shranjujte v primernih posodah v hladilniku, tako da ne bodo v stiku z drugimi živili in njihovi sokovi ne bodo kapljali na druga živila.
- OPOZORILO: Prezračevalne odprtine na ohišju naprave ali vgradni konstrukciji naj ne bodo ovirane.
- OPOZORILO: Za pospešitev odtaljevanja ne uporabljajte mehanskih naprav ali drugih sredstev, razen tistih, ki jih priporoča proizvajalec.
- OPOZORILO: Ne poškodujte hladilnega tokokroga.
- OPOZORILO: V predalih za shranjevanje živil v napravi ne uporabljajte električnih naprav, razen če jih priporoča proizvajalec.
- Za čiščenje naprave ne uporabljajte parnega čistilnika in brizganja vode.
- Očistite napravo z vlažno mehko krpo. Uporabljajte samo nevtralna čistilna sredstva. Za čiščenje ne uporabljajte abrazivnih čistil, grobih gobic, topil ali kovinskih predmetov.
- Ko je naprava dalj časa prazna, jo izklopite, odtajajte, očistite, osušite in pustite vrata odprta, da preprečite nastanek plesni v njej.
- V tej napravi ne shranjujte eksplozivov, kot so embalaže z aerosoli z vnetljivim plinom.
- Če je napajalni kabel poškodovan, ga mora v izogib nevarnostim zamenjati proizvajalec, zastopnik njegovega pooblaščenega servisnega centra ali druga strokovno usposobljena oseba.

## 2. VARNOSTNA NAVODILA

### 2.1 Namestitev

#### UPOZORNENIE!

To napravo lahko namesti le strokovno usposobljena oseba.

- Odstranite vso embalažo.
- Ne nameščajte ali uporabljajte poškodovane naprave.
- Zaradi varnosti naprave ne uporabljajte, dokler je ne namestite v vgradno konstrukcijo.
- Upoštevajte ločena navodila za namestitev naprave in zamenjavo strani odpiranja vrat, ki so na voljo na našem spletnem mestu.
- Pri premikanju naprave bodite pazljivi, ker je težka. Vedno uporabljajte zaščitne rokavice in priloženo obutev.
- Poskrbite, da bo zrak lahko neovirano krožil okrog naprave.
- Ob prvi namestitvi ali po zamenjavi strani odpiranja vrat počakajte vsaj štiri ure, preden napravo priključite na napajanje. Na ta način omogočite, da olje steče nazaj v kompresor.
- Pred izvajanjem kakršnih koli del na napravi (npr. pred zamenjavo strani odpiranja vrat) iztaknite vtič iz vtičnice.
- Naprave ne nameščajte v bližino radiatorjev ali štedilnikov, pečic ali kuhalnih plošč, razen če je v navodilih za namestitev navedeno drugače.
- Naprave ne izpostavljajte dežju.
- Naprave ne nameščajte na mesto, kjer je izpostavljena neposredni sončni svetlobi.
- Naprave ne postavljajte v prevlažne ali premrzle prostore.
- Ko napravo premikate, jo dvignite za sprednji rob, da ne opraskate tal.
- Med obračanjem vrat naprave zaščitite tla pred praskami.
- Naprava vsebuje vrečko s sušilom. To ni igrača. To ni hrana. Takoj jo zavržite.

### 2.2 Električne povezave

#### UPOZORNENIE!

Nevarnost požara in električnega udara.

#### UPOZORNENIE!

Pri nameščanju naprave pazite, da napajalnega kabla v kaj ne ujamete ali ga poškodujete.

#### UPOZORNENIE!

Ne uporabljajte razdelilnikov in podaljškov.

#### POZOR!

Vse električne napeljave za namestitev naprave naj izvaja usposobljen električar ali kvalificirana oseba.

- Preverite, ali so parametri s ploščice za tehnične navedbe združljivi z električno napetostjo omrežja.
- Naprava mora biti ozemljena.
- Vedno uporabljajte pravilno nameščeno vtičnico z zaščito pred električnim udarom.
- Če vtičnica za električno napajanje ni ozemljena, napravo priključite na ločeno ozemljitev v skladu z veljavnimi predpisi in se posvetujte z usposobljenim električarjem.
- Pazite, da ne poškodujete električnih sestavnih delov (npr. vtiča, napajalnega kabla, kompresorja). Za zamenjavo električnih sestavnih delov se obrnite na pooblaščen servisni center ali električarja.
- Priključni kabel mora ostati pod vtičem.
- Vtič vtaknite v vtičnico šele ob koncu postopka nameščanja. Poskrbite, da bo omrežni vtič dosegljiv tudi po namestitvi.
- Ne odklapljajte naprave tako, da potegnete za napajalni kabel. Vedno povlecite za omrežni vtič.
- Ta naprava ima vtič s 13-ampersko varovalko. Če je treba zamenjati varovalko vtičnice, uporabite samo 13 A ASTA (BS 1362) varovalko (samo za Veliko Britanijo in Irsko).

### 2.3 Uporaba

#### UPOZORNENIE!

Nevarnost poškodbe, opeklin, električnega udara ali požara.



Naprava vsebuje vnetljiv plin izobutan (R600a), zemeljski plin z visoko stopnjo okoljske neoporečnosti. Pazite, da ne poškodujete hladilnega krogotoka, ki vsebuje izobutan.

- Ne spreminjajte specifikacij te naprave.
- Vsakršna samostoječa uporaba vgradnega izdelka je strogo prepovedana.
- Ta naprava je namenjena uporabi pri temperaturi okolice med 10°C in 38°C. Pravilno delovanje je lahko zagotovljeno samo znotraj navedenega temperaturnega območja.
- Električnih naprav (npr. aparatov za sladoled) ne postavljajte v napravo, razen če tega ne dovoli proizvajalec.
- Če pride do poškodbe hladilnega krogotoka, se prepričajte, da v prostoru ni plamenov in virov vžiga. Prostor prezračite.
- Ne dovolite, da se vroči predmeti dotaknejo plastičnih delov naprave.
- V zamrzovalnik ne postavljajte brezalkoholnih pijač. To ustvarja pritisk na posodo za pijačo.
- V napravi ne shranjujte vnetljivega plina in tekočine.
- Ne postavljajte vnetljivih izdelkov ali predmetov, ki so prepojeni z vnetljivimi izdelki, v napravo, blizu nje ali nanjo.
- Ne dotikajte se kompresorja ali kondenzatorja. Predmeti so vroči.
- Gesla za brezžično povezavo Wi-Fi ne razkrijte nikomur.
- Predmetov iz zamrzovalnika ne odstranjujte in se jih ne dotikajte z mokrimi ali vlažnimi rokami.
- Odtajanih živil ne zamrzujte ponovno.
- Upoštevajte navodila za shranjevanje na embalaži zamrznjene hrane.
- Preden živila položite v zamrzovalnik, jih zavijte v poljuben material, namenjen za stik z živilo.
- Ne dopustite, da živila ne pridejo v stik z notranjimi stenami predelkov naprave.

## 2.4 Notranja osvetlitev

### UPOZORNENIE!

Nevarnost električnega udara.

- Ta izdelek vsebuje enega ali več svetlobnih virov razreda energijske učinkovitosti F.
- Obvestilo o žarnici/-ah v notranjosti tega izdelka in o rezervnih žarnicah, ki se prodajajo ločeno: Te žarnice so izdelane, da prenesejo skrajno zahtevne razmere v

gospodinjskih napravah, kot so temperatura, vibracije, vlaga; ali so izdelane za signalizacijo, da je naprava vklopljena. Niso namenjene za uporabo v drugih napravah in niso primerne za sobno razsvetljavo v gospodinjstvu.

## 2.5 Vzdrževanje in čiščenje

### UPOZORNENIE!

Nevarnost telesnih poškodb ali škode na napravi.

- Pred vzdrževanjem izklopite napravo in iztaknite vtič iz glavne vtičnice.
- Ta naprava vsebuje ogljikovodike v hladilni enoti. Vzdrževanje in ponovno polnjenje enote mora opravljati le strokovno usposobljena oseba.

## 2.6 Servis

- Za popravilo naprave se obrnite na pooblaščen servisni center. Uporabite samo originalne rezervne dele.
- Samopopravila ali nestrokovna popravila lahko vplivajo na varnost, zaradi česar lahko preneha veljati garancija.
- Naslednji nadomestni deli bodo na voljo vsaj še 7 let po tem, ko model ne bo več v prodaji: termostati, tipala temperature, plošče s tiskanim vezjem, viri svetlobe, ročajji za vrata, tečajji za vrata, rešetke in košare. Tesnila za vrata bodo na voljo vsaj še 10 let po tem, ko model ne bo več v prodaji. Trajanje je lahko daljše v vaši državi. Za dodatne informacije obiščite našo spletno stran.
- Nekateri od teh nadomestnih delov so na voljo samo usposobljenim serviserjem, vsi nadomestni deli pa niso primerni za vse modele.

## 2.7 Odstranjevanje

### UPOZORNENIE!

Nevarnost poškodbe ali zadužitve.

- Napravo izključite iz napajanja.
- Odrežite električni priključni kabel in ga zavrzite.
- Odstranite vrata in na ta način preprečite, da bi se otroci in živali zaprli v napravo.
- Hladilni krogotok in izolacijski material naprave sta ozonu prijazna.
- Izolacijska pena vsebuje vnetljiv plin. Za informacije o pravilnem odstranjevanju naprave se obrnite na občinsko upravo.
- Ne poškodujte dela hladilne enote, ki se nahaja v bližini kondenzatorja.

## 3. NADZORNA PLOŠČA

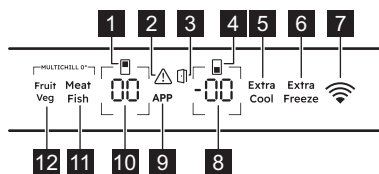

- 1 Indikator predelka hladilnika
- 2 Indikator alarma
- 3 Kazalnik alarma za odprta vrata
- 4 Indikator predelka zamrzovalnika
- 5 Extra Cool tipka/indikator
- 6 Extra Freeze tipka/indikator
- 7 Tipka/indikator povezljivosti
- 8 Tipka/indikator temperature v zamrzovalniku
- 9 Indikator APP
- 10 Tipka/indikator temperature v hladilniku
- 11 Meat & Fish tipka/indikator
- 12 Fruit & Veg tipka/indikator

### 3.1 Vklp/izklp

#### Vklp

Povezava omrežnega vtiča z napajalno vtičnico.

Za izbiro druge nastavljene temperature si oglejte »Nastavitev temperature«.

Če se na prikazovalniku prikaže dE on, si oglejte »Odpravljanje težav«.

#### Ročno izklopite

1. Hkrati pritisnite in za 5 sek hkrati pridržite tipki za nastavitev temperature v hladilniku in za nastavitev temperature v zamrzovalniku

Na prikazovalniku utripa OF.

2. Ko se na prikazovalniku prikaže OF, izključite glavni vtič iz električne vtičnice.

### 3.2 Nastavitev temperature

Temperaturni razpon lahko niha med  $-15^{\circ}\text{C}$  in  $-24^{\circ}\text{C}$  za zamrzovalnik (priporočeno  $-18^{\circ}\text{C}$ ) in med  $2^{\circ}\text{C}$  in  $8^{\circ}\text{C}$  za zamrzovalnik (priporočeno  $4^{\circ}\text{C}$ ).

Pritisnite tipki za temperaturo, da nastavite temperaturo naprave.

Prikazovalnika temperature prikazujeta nastavljeno temperaturo.

- ① Nastavljena temperatura se doseže v 24 h. Po izpadu električne energije naprava ponovno vzpostavi nastavljeno temperaturo.

### 3.3 Vklp in izklp predela hladilnika

Za izklp:

1. Pritisnite in za 5 sek pridržite tipko za nastavitev temperature v hladilniku. Na prikazovalniku utripa OF.
2. Ko je hladilnik izklopljen, se na prikazovalniku prikaže OF.

Za vklp:

1. Pritisnite in za 5 sek pridržite tipko za nastavitev temperature v hladilniku. Na prikazovalniku utripa On.
2. Hladilnik je vklopljen in prejšnja nastavljena temperatura se ponovno vzpostavi.

### 3.4 Vklp in izklp predelka zamrzovalnika

Za izklp:

1. Pritisnite in 5 sek držite tipko za nastavitev temperature v zamrzovalniku. Na prikazovalniku utripa OF.
2. Ko je zamrzovalnik izklopljen, se na prikazovalniku prikaže OF.

Za vklp:

1. Pritisnite in 5 sek držite tipko za nastavitev temperature v zamrzovalniku. Na prikazovalniku utripa On.
2. Zamrzovalnik je vklopljen in prejšnja nastavljena temperatura se ponovno vzpostavi.

### 3.5 MultiSwitch

S to funkcijo lahko zamrzovalni predel spremenite v hladilnik.

- ① Pred vklopom funkcije MultiSwitch odstranite zamrznjena živila iz zamrzovalnika.

Če želite pretvoriti predel:

1. Pritisčajte tipko za temperaturo zamrzovalnika, dokler na prikazovalniku ne utripa - -.
2. Pritisnite - - v naslednjih 7 sek. Če v tem času ne pritisnete gumba, se predelek zamrzovalnika ne bo spremenil v hladilnik.
3. Prikazovalnik temperature v zamrzovalniku prikazuje temperaturo v razdelku MultiSwitch (4°C).

**i** Pred uporabo predela MultiSwitch počakajte 24 h.

Ko je funkcija MultiSwitch vklopljena, je Alarm za visoko temperaturo onemogočena in ni mogoče aktivirati funkcije Extra Freeze.

Funkcija se MultiSwitch deaktivira, ko izklopite napravo ali izklopite prevorjeni predel.

Funkcija MultiSwitch nadaljuje z delovanjem, ko se napajanje po izpadu električne napetosti povrne.

**i** Pred izklopom funkcije MultiSwitch odstranite živila iz razdelka MultiSwitch razdelka.

Če želite pretvoriti predel MultiSwitch nazaj:

1. Pritisnite gumb za temperaturo zamrzovalnika, dokler - - ne začne utripati.
2. Pritisnite - - v naslednjih 7 sek. Če v tem času ne pritisnete gumba, se predelek MultiSwitch ne bo spremenil nazaj v zamrzovalnik.
3. Prikazovalnik temperature v zamrzovalniku prikazuje temperaturo v zamrzovalniku.

**i** Predal MultiSwitch doseže nastavljeno temperaturo po 24 h. Počakajte, da razdelek MultiSwitch doseže nastavljeno temperaturo, preden ga uporabite.

1 h po izklopu funkcije MultiSwitch se ponovno vklopi funkcija Alarm za visoko temperaturo.

### 3.6 Funkcija Extra Cool

S to funkcijo lahko hitro ohladite večje količine tople hrane, ne da bi segreti hrano, ki je že shranjena v predelu hladilnika.

Za vklop funkcije pritisnite tipko Extra Cool.

Zasveti indikator Extra Cool. Ko je Extra Cool funkcija vklopljena, lahko ventilator deluje samodejno.

Ta funkcija se samodejno izklopi po približno 6 h. Ko je funkcija izklopljena, indikator Extra Cool ugasne.

Pritisnite tipko Extra Cool, da izklopite funkcijo Extra Cool, preden se samodejno zaključi.

**i** Za nastavev drugačne temperature v hladilniku izklopite funkcijo Extra Cool.

### 3.7 MultiChill 0° nastavev predala Meat & Fish

Za vklop funkcije pritisnite Meat Fish.

Predal MultiChill 0° zagotavlja optimalno temperaturo za ohranjanje mesa in rib.

Če je temperatura v hladilniku nastavljena na 7°C ali 8°C z aktivirano funkcijo Meat & Fish, se temperatura v hladilniku samodejno spremeni na 6°C.

#### Fruit & Veg

Za vklop funkcije pritisnite Fruit Veg.

Predal MultiChill 0° zagotavlja optimalno temperaturo za ohranjanje pakiranega sadja in zelenjave.

#### Izbor ene stopnje

Za nastavev različnih stopenj temperature v predalu MultiChill 0° odprite nastavitveni način in nato:

1. Pritisnite in pridržite Fruit Veg in Meat Fish za 3 sek. Prikazovalnik temperature v hladilniku prikazuje 0C. Prikazovalnik temperature v zamrzovalniku prikazuje trenutno nastavljeno stopnjo temperature.
2. Za izhod iz enostopenjske izbire pritisnite in sočasno držite Fruit Veg in Meat Fish za 3 sek. Če ne pritisnete nobene tipke 5 sek, se nastavev samodejno izklopi.

**i** Ko zapustite nastavev enostopenjske izbire, lahko obnovite privzeto stopnjo temperature s pritiskom Meat Fish ali Fruit Veg.

### 3.8 Funkcija Extra Freeze

Funkcija Extra Freeze se uporablja za predhodno zamrzovanje in hitro zamrzovanje eno za drugim v zamrzovalniku. Ta funkcija pospeši zamrzovanje svežih živil in zaščiti že shranjena živila pred segrevanjem.

**i** Za zamrzovanje svežih živil aktivirajte funkcijo Extra Freeze vsaj 24 h pred vstavljanjem svežega živila, da se dokonča predhodno zamrzovanje.

Za aktiviranje te funkcije pritisnite tipko Extra Freeze.

Zasveti indikator Extra Freeze. Funkcija Extra Freeze se samodejno ustavi po največ 52 h.

Pritisnite tipko Extra Freeze, da izklopite funkcijo, preden se samodejno zaključi.

### 3.9 Alarm za visoko temperaturo

Ko temperatura v zamrzovalniku narašča, utripa indikator alarma, prikazovalnik temperature v zamrzovalniku prikazuje H° in utripa ter oglasi se zvočni signal.

Za izklop alarma pritisnite poljubno tipko.

Indikator alarma in zvočni signal ugasneta. Prikazovalnik temperature v zamrzovalniku prikaže H° za 5 sek, preden se ponovno prikaže temperatura v zamrzovalniku.

**i** Alarm se znova zažene 1 h po izklopu, dokler se znova ne vzpostavijo normalni pogoji. Če ne pritisnete nobene tipke, se zvočni signal samodejno izklopi po 1 h.

### 3.10 Alarm za odprta vrata

Indikator alarma za odprta vrata se prižge skupaj z zvokom, če vrata hladilnika ostanejo odprta za 5 min. ali če vrata zamrzovalnika ostanejo odprta za 80 sek.

Zvočni signal utihne, ko zaprete vrata. Pritisnite poljubno tipko za izklop zvoka

**i** Če ne pritisnete nobene tipke, se zvočni signal samodejno izklopi po 1 ura.

### 3.11 Indikator APP

Če se na prikazovalniku prikaže APP, je v namenski aplikaciji aktivirana funkcija.

**i** Za upravljanje funkcij si oglejte mobilno aplikacijo.

Če ne morete dostopati do funkcij mobilne aplikacije, pritisnite in tri sekunde držite gumb za povezljivost, da onemogočite povezavo Wi-Fi. Ustavi funkcije, ki so aktivirane v aplikaciji.

**i** Za obnovitev povezave Wi-Fi si preberite poglavje "Ponastavitev brezžične povezave naprave".

### 3.12 Wi-Fi nastavev povezljivosti

Ta funkcija poveže napravo z omrežjem Wi-Fi in z vašo mobilno napravo. Prejemate lahko obvestila, upravljate in nadzorujete napravo z mobilno napravo.

Za povezavo naprave potrebujete mobilno napravo, ki je povezana z omrežjem Wi-Fi.

<b>Frekvenca/protokol</b>	Wi-Fi: 2.4 GHz / 802.11 bgn
<b>Moč</b>	Wi-Fi 2.4 GHz: <20 dBm
<b>Enkripcija</b>	WPA-PSK, WPA2-PSK, WPA3-Personal

#### Nameščanje mobilne aplikacije

Za povezavo naprave z Wi-Fi:

1. Preverite, ali je naprava vklopljena.
2. Mobilno napravo povežite z istim omrežjem Wi-Fi, v katerega želite dodati napravo.
3. Za prenos aplikacije skenirajte QR kodo, ki se nahaja na hrbtni strani navodil za uporabo. Aplikacijo si lahko prenesete tudi neposredno iz trgovine z aplikacijami.
4. Odprite aplikacijo in registrirajte.

#### Konfiguriranje brezžične povezave za napravo

Sledite navodilom v aplikaciji, da zaključite postopek vgradnje:

1. Pritisnite in za 3sek držite gumb za povezljivost na napravi, dokler ne zaslišite piska. Wi-Fi sveti.
2. Po nekaj sekundah se na prikazovalniku prikaže AP in indikator povezljivosti začne utripati.
3. Sledite navodilom v aplikaciji.
4. Med postopkom se lahko na zaslonu začasno prikaže Cn.

Po vključitvi v sistem indikator povezljivosti ostane prižgan. Na prikazovalniku se prikažejo nastavljene vrednosti temperatur.

#### Onemogočanje brezžične povezave na napravi

Pritisnite in pridržite gumb za povezljivost za 3 sek, da onemogočite Wi-Fi. Indikator za povezljivost se izklopi, naprava pa enkrat zapiska.

Če želite ponovno vzpostaviti povezavo, pritisnite in pridržite gumb za 3 sek.

**i** Po ponastavitvi indikator povezljivosti morda ne bo svetil. Počakajte, dokler se ne vključi.

### Ponastavitev brezžične povezave naprave

Preverite, ali je na zaslonu viden indikator povezljivosti. Če je Wi-Fi izklopljen, se bo poskus ponastavitve povezave vklopil.

Konfiguracijo Wi-Fi lahko ponastavite s pritiskom in držanjem gumba za povezljivost za 10 sek. Naprava zapiska in tako potrdi uspešno ponastavitev.

Za ponovno vzpostavitev povezave si preberite poglavje "Onemogočanje brezžične povezave na napravi".

### 3.13 Način nastavitve

Nastavljanje načina vam omogoča, da omogočite ali onemogočite način Sabbath, Demo Mode, da ponastavite na tovarniške nastavitve in spremenite enote temperature iz °C v °F.:

#### Aktivacija načina Nastavitve

1. Pritisnite in približno 3sek držite gumb Meat Fish. Na prikazovalniku utripa SE tt.
2. Ko je način nastavitve vklopljen, se na prikazovalniku prikaže tS on.
3. Za izklop načina nastavitve pritisnite in približno 3sek držite gumb Meat Fish.

Način nastavitve se izklopi, če nadzorne plošče ne uporabljate 60 sek.

#### Krmarjenje v načinu nastavitve

Tapnite Meat Fish, da spremenite parameter. Pritisnite gumb za nastavitev temperature v hladilniku, da spremenite vrednost parametra.

Prikazovalnik	Privzeti parametri
tS on	Zvok gumbov
CF °C	Enote za temperaturo
Sb OF	Način Sabbath
dE OF	Način Demo
FS 03	Tovarniške nastavitve

#### Zvok gumbov

Za omogočanje ali onemogočanje zvoka gumbov:

1. Aktivirajte način Nastavitve.
2. Premaknite se po nastavitvenem načinu, dokler se na prikazovalniku ne prikaže tS. Tapnite gumb za temperaturo hladilnika,

da vklopite ali izklopite zvoke. Indikator se spremeni v On pri omogočenem zvoku ali v OF pri onemogočenem zvoku.

3. Zapustite način Nastavitve.

#### Enote za temperaturo

Za spremembo enote za temperaturo:

1. Aktivirajte način Nastavitve.
2. Premaknite se po nastavitvenem načinu, dokler se na prikazovalniku ne prikaže CF in °C. Tapnite gumb za temperaturo hladilnika, da izbirate med °C za Celzija in °F za Fahrenheita.
3. Zapustite način Nastavitve.

#### Sabbath način

Način Sabbath med verskimi prazniki onemogoči naslednje funkcije:

- vse gumbе, razen kombinacije gumbov, ki so potrebne za deaktiviranje načina
- zvok, razen za Alarm za visoko temperaturo
- indikatorje alarma, razen za Alarm za visoko temperaturo.

Za vklop Sabbath načina:

1. Aktivirajte način Nastavitve.
2. Premaknite se po nastavitvenem načinu, dokler se na prikazovalniku ne prikaže Sb. Za vklop ali izklop Sabbath načina pritisnite gumb za temperaturo hladilnika. Indikator se spremeni v On za omogočen ali OF za onemogočen način Sabbath.
3. Zapustite način Nastavitve.

Po vklopu Sabbathnačina, prikazovalnik prikaže Sb in On. Dostop do katere koli druge nastavitve je blokiran.

#### Demo način

Način Demo simulira delovanje naprave brez hlajenja. Zasnovan je samo za razstavne ali razstavne namene.

**i** Hrane ne morete shraniti, ko je vklopljen Demo način.

Za vklop Demo načina:

1. Aktivirajte način Nastavitve.
2. Premaknite se po nastavitvenem načinu, dokler se na prikazovalniku ne prikaže dE. Za vklop ali izklop načina pritisnite gumb za temperaturo zamrzovalnika. Indikator se spremeni v On za omogočen ali OF za onemogočen način Demo.
3. Zapustite način Nastavitve.

#### Tovarniške nastavitve

Ta funkcija vsako nastavitve obnovi na privzete tovarniške nastavitve. Za obnovitev privzetih tovarniških nastavitvev:

1. Aktivirajte način Nastavitve.
2. Premaknite se po nastavitvenem načinu, dokler se na prikazovalniku ne prikaže

FS. Dotaknite se gumba za temperaturo hladilnika, da obnovite tovarniške nastavitve. Na prikazovalniku se prikaže on in se spremeni v 03.

3. Zapustite način Nastavitve.

## 4. VSAKODNEVNA UPORABA

### 4.1 Nameščanje vratnih polic

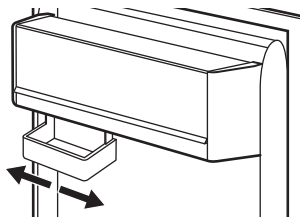

Ta model je opremljen s predalom za shranjevanje različnih živil.

### 4.2 Odstranljive police

Stene hladilnika so opremljene z vodili. Položaj rešetk lahko spremenite.

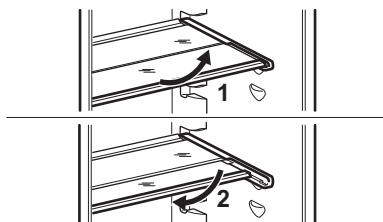

Ta naprava ima prilagodljivo polico. Sprednjo polovico police lahko namestite pod drugo polovico.

1. Sprednjo polovico previdno vzemite ven.
2. Potisnite jo na spodnje vodilo in pod drugo polovico.



❗ Ne premikajte steklene police nad predalom za zelenjavo, da zagotovite pravilno kroženje zraka.

### 4.3 MultiChill 0° predal

MultiChill 0° predal je izvlečni predal, označen s   se nahaja na dnu hladilnika.

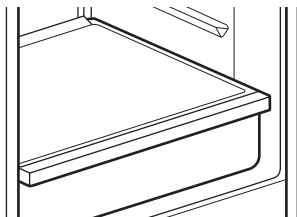

V predalu lahko nastavite optimalno temperaturo glede na vrsto shranjene hrane (za dodatne informacije o nastavitvah temperature si oglejte "Nastavitve MultiChill 0° predala").

Meso in ribe: ustrezno zapakirajte in položite v predal.

Sadje in zelenjava: položite v posodo, postavite v predal in spremenite temperaturo.

❗ Prisotnost ledu v predalu pri nastavitvi Meat fish je posledica nizke temperature, ki je optimalna za najboljše konzerviranje mesa in rib. Če želite odstraniti led, spremenite temperaturo na višjo nastavitve (glejte "MultiChill 0° nastavitve predala").

### 4.4 Odstranjevanje MultiChill 0°

1. Izpraznite predal.
2. Predal izvlecite iz hladilnika, tako da povsem izvlčete vodila.
3. Potisnite pokrov vodil in dvignite sprednji del predala.

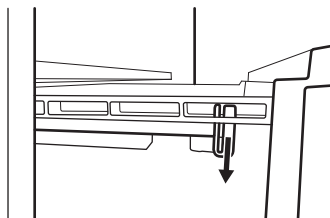

4. Izvlecite predal, medtem ko ga dvigujete, in ga snemite z vodil.

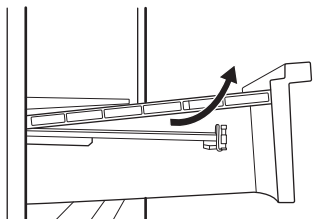

Za ponovno namestitev:

1. Popolnoma izvlecite vodila.

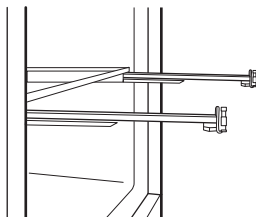

2. Zadnji del predala položite na vodila.

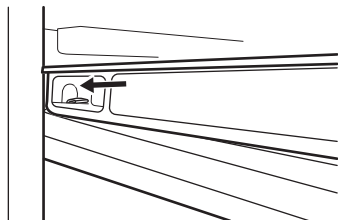
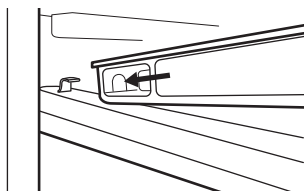

3. Ko predal potiskate v napravo, naj bo sprednji del predala dvignjen.

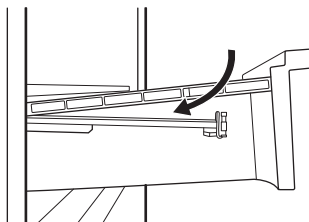

4. Pritisnite sprednji del predala navzdol.

ⓘ Ponovno izvlecite predal in preverite, ali je pravilno postavljen na oba zadnja in sprednja kaveljčka.

#### 4.5 GreenZone predal

GreenZone je izvlečni predal, označen z  Nahaja se na dnu hladilnika.

Ima tesnilo, ki zagotavlja optimalno vlažnost v predalu.

#### 4.6 Odstranjevanje predala GreenZone

1. Izpraznite predal.
2. Izvlecite predal iz hladilnika.

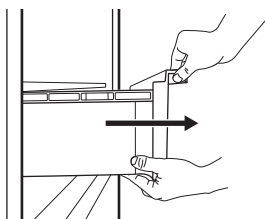

3. Dvignite sprednji del predala.
4. Privzdignite predal in ga izvlecite.

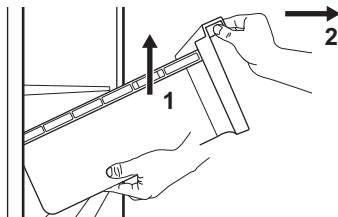

#### 4.7 Odstranjevanje steklenega pokrova predalov

1. Istočasno odprite stranski prijem z obeh strani.

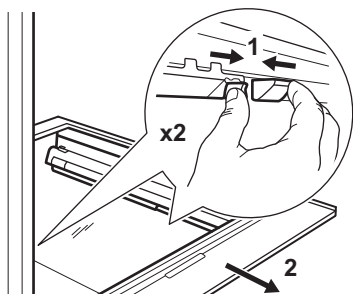

2. Nosilce steklene police povlecite proti sebi.

#### 4.8 Regulator vlage

Steklena police predala GreenZone je opremljena z napravo, ki zagotavlja optimalno vlažnost v predalu.

**i** Na napravo za nadzor vlage ne postavljajte živil.

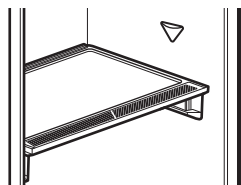

Za odstranitev naprave za nadzor vlage:

1. Odprite predal pod stekleno police in izvlecite pokrov.

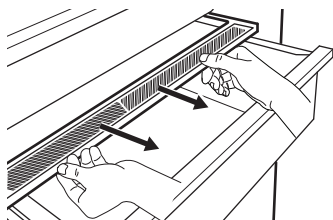

2. Za zamenjavo bele membrane naprave primite napravo na sredini in ločite membrano od pokrova tako, da povlečete pokrov.

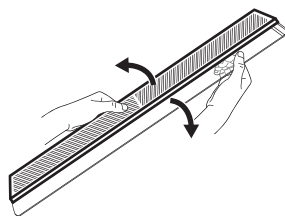

3. Namestite novo membrano v pokrov, tako da potisnete rob membrane v pokrov.

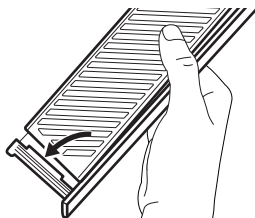

4. Napravo za nadzor vlage namestite nazaj na predal.

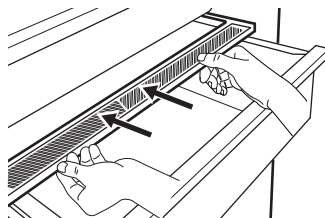

**i** V predalu GreenZone lahko pride do kondenzacije. Odstranite z mehko krpo.

#### 4.9 MULTIFLOW

Hladilnik je opremljen z ventilatorjem MULTIFLOW, ki omogoča hitro in učinkovito hlajenje živil in ohranja enakomerno temperaturo v notranjosti.

Ventilator se aktivira samodejno in deluje samo ob zaprtih vratih.

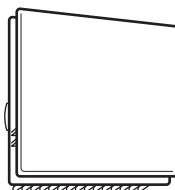

**i** Ne blokirajte prezračevalnih odprtín.

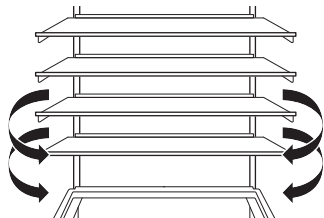

**i** Ne odstranjujte MULTIFLOW plošče. Za navodila glede čiščenja, si oglejte poglavje "Vzdrževanje in čiščenje".

#### 4.10 Bottle Stop

Oprema preprečuje, da bi se steklenice ali pločevinke kotalile. Steklenice ali pločevinke hranite drug na drugem.

Za opremo ni potrebna montaža ali orodje. Dodatno opremo namestite tako, da je silikonski podstavek obrnjen navzdol, da shrani te steklenice.

**i** Shranite za največ 10 kg steklenic in/ali pločevink različnih velikosti v največ dve vrsti, kot je prikazano na sliki.

Shranjujte samo zaprte steklenice ali pločevinke, in jih postavite tako, da je odprtina na sprednji strani.

**i** Nepakirana živila ne smejo biti v neposrednem stiku z dodatno opremo.

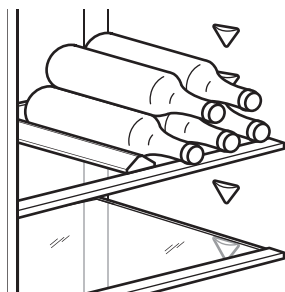

#### 4.11 Zamrzovanje svežih živil

Uporabite predel zamrzovalnika za zamrzovanje svežih živil ter dolgotrajno shranjevanje zamrznjenih in globoko zamrznjenih živil.

**i**

Funkcijo Extra Freeze vklopite vsaj 24 h prej, preden boste v zamrzovalnik dali živila, ki jih želite zamrzniti.

Sveža živila shranjujte enakomerno razporejena v prvem razdelku ali predalu od vrha navzdol.

Ne prekoračite največje količine živil, ki jih lahko zamrznete, ne da bi vanje dodali še druga sveža živila 24 h (glejte ploščico za tehnične navedbe).

Ko je zamrzovanje končano, se naprava samodejno vrne na prejšnjo nastavitev temperature (oglejte si »Funkcija Extra Freeze«).

Za dodatne informacije si oglejte poglavje "Namigi za zamrzovanje".

#### 4.12 Shranjevanje zamrznjenih jedi

Ob prvem vklopu ali po daljšem obdobju neuporabe aktivirajte funkcijo Extra Freeze vsaj 3 h, preden položite živila v zamrzovalni predal.

Če želite shraniti večje količine živil, odstranite predale in jih postavite neposredno na police, vsaj 15 mm stran od vrat.

#### **⚠ POZOR!**

Če je napajanje izklopljeno dalj časa, kot je prikazano na ploščici za tehnične navedbe pod "časom naraščanja", morate odtajana živila porabiti takoj. Glejte razdelek »Alarm za visoko temperaturo«.

#### 4.13 Priprava ledenih kock

Ta naprava je opremljena z enim ali več posodic za pripravo ledenih kock.

**i** Posodic iz zamrzovalnika ne odstranjujte s kovinskimi predmeti.

## 5. NAMIGI IN NASVETI

### 5.1 Namigi za varčevanje z energijo

- Zamrzovalnik: Izvirna konfiguracija zagotavlja najučinkovitejšo izrabo energije.
- Hladilnik: Konfiguracija s predali v spodnjem delu naprave in enakomerno razporejene police zagotavlja najučinkovitejšo uporabo energije. Položaj posodice na vratih ne vpliva na porabo energije.
- Vrat ne odpirajte pogosto in jih ne puščajte odprtih dlje, kot je treba.
- Zamrzovalnik: Nižja kot je nastavev temperature, višja je poraba energije.
- Hladilnik: Ne nastavlajte previsoke temperature, razen če je to potrebno zaradi lastnosti živil.
- Če je temperatura okolja visoka in je termostat nastavljen na nizko temperaturo ter je naprava povsem napolnjena, lahko kompresor neprestano deluje, zaradi česar se na izparilniku nabere ivje ali led. V tem primeru nastavite termostat na višjo temperaturo, da na ta način omogočite samodejno odtaljevanje.
- Ne pokrivajte prezračevalnih rešetk ali odprtih.
- Prepričajte se, da živila v napravi omogočajo kroženje zraka skozi odprtine v zadnjem delu naprave.

### 5.2 Namigi za zamrzovanje

- Ne zamrzujte steklenic ali pločevink s tekočinami, še posebej gaziranimi. Med zamrzovanjem lahko eksplodirajo.
- V zamrzovalnik ne postavljajte vročih živil.
- Sveža nezamrznjena živila ne postavljajte neposredno ob že zamrznjene jedi.
- Ne uživajte ledenih kock, sorbetov ali sladolednih lučk takoj, ko jih vzamete iz zamrzovalnika, da preprečite ozeblino.
- Odtajanih živil ne zamrzujte ponovno.

### 5.3 Shranjevanje zamrznjenih jedi

- Predal zamrzovalnika je označen z .
- Dobra nastavev temperature, ki zagotavlja ohranitev zamrznjenih živil, je nižja ali enaka -18 °C.
- Zaradi višje nastavitve temperature v napravi se lahko skrajša rok uporabnosti.
- Celoten zamrzovalnik je primeren za shranjevanje zamrznjenih živil.

- Okrog živil pustite dovolj prostora, da zagotovite prost pretok zraka.

### 5.4 Rok uporabnosti za zamrzovalnik

Vrsta jedi	Rok uporabnosti (meseci)
Kruh	3
Sadje (razen citrusi)	6 - 12
Zelenjava	8 - 10
Ostanki brez mesa	1 - 2
<b>Mlečni izdelki:</b>	
Maslo	6 - 9
Mehki siri (npr. mocarela)	3 - 4
Trdi siri (npr. parmezan, čedar)	6
<b>Morski sadeži:</b>	
Mastne ribe (npr. losos, skuša)	2 - 3
Puste ribe (npr. polenovka, boko-plavutarica)	4 - 6
Rakci	12
Odprte školjke	3 - 4
Kuhane ribe	1 - 2
<b>Meso:</b>	
Perutnina	9 - 12
Govedina	6 - 12
Svinjina	4 - 6
Jagnjetina	6 - 9
Klobasa	1 - 2
Šunka	1 - 2
Ostanki z mesom	2 - 3

### 5.5 Namigi za hlajenje živil

 Predal za sveža živila je prostor nad predali GreenZone in MultiChill 0°.

- Dobra nastavev temperature, ki zagotavlja ohranitev svežih živil, je nižja ali enaka +4 °C.

- Da bi preprečili širjenje neprijetnih vonjav po napravi, za tekočine in živila vedno uporabljajte zaprte posode.
- Da se surova živila ne bi navzela vonjav kuhanih živil, kuhana živila pokrijte in jih ločite od surovih.
- Meso zavijte in postavite na stekleno golico nad predalom za zelenjavo.
- Živila odmrznite v hladilniku.

- V napravo ne postavljajte vročih živil.
- Očistite sadje in zelenjavo ter jih položite v namenski predal (predal za zelenjavo).
- V hladilniku ne hranite eksotičnega sadja.
- Zelenjave, ko je paradižnik, krompir, čebula in česen, ne hranite v hladilniku.
- Steklenice zaprite, preden jih postavite v hladilnik.

## 6. VZDRŽEVANJE IN ČIŠČENJE

### UPOZORNENIE!

Oglejte si poglavja Varnost.

### 6.1 Čiščenje notranjosti

Pred prvo uporabo očistite notranjost in vso opremo z mlačno vodo in nevtralnimi milom, nato osušite.

### POZOR!

Vsi dodatki in sestavni deli naprave niso primerni za pranje v pomivalnem stroju.

### POZOR!

Upravljalno ploščo očistite z vlažno krpo. Ne uporabljajte nobenih pralnih sredstev. Upravljalno ploščo osušite z mehko krpo.

### 6.2 Redno čiščenje

Opremo redno čistite:

- Notranjost in dodatke očistite z mlačno vodo in nevtralnimi milom. Sperite jih in obrišite do suhega.

- Redno obrišite tesnila vrat.

### 6.3 Odtaljevanje hladilnika

Odtaljevanje hladilnika poteka samodejno. Voda, ki pri tem nastane, odteče v zbiralnik na kompresorju in izhlapi. Zbiralnika ni mogoče odstraniti.

### 6.4 Odtaljevanje zamrzovalnika

Predal za zamrzovanje je brez ledu. Med delovanjem naprave se na notranjih stenah in živilih ne nabira zmrzal.

### 6.5 Obdobje neuporabe

Če naprave dlje časa ne uporabljate, opravite naslednje varnostne ukrepe:

1. Napravo izključite iz električnega omrežja.
2. Odstranite vsa živila.
3. Očistite napravo in vso dodatno opremo.
4. Pustite vrata odprta, da preprečite nastanek neprijetnih vonjav.

## 7. ODPRAVLJANJE TEŽAV

### UPOZORNENIE!

Oglejte si poglavja Varnost.

### 7.1 Kaj storite v primeru ...

Težava	Možni vzrok	Rešitev
Naprava ne deluje.	Naprava je izklopljena.	Napravo vklopite.
	Omrežni vtič ni pravilno povezan z omrežno vtičnico.	Omrežni vtič pravilno povežite z omrežno vtičnico.

Težava	Možni vzrok	Rešitev
	V omrežni vtičnici ni napetosti.	Z omrežno vtičnico povežite drugo električno napravo. Obrnite se na kvalificiranega električarja.
Naprava je hrupna.	Naprava ni ustrezno podprta.	Preverite, ali je naprava stabilna.
Deluje zvočni ali vidni alarm.	Napravo ste vklopili pred kratkim.	Oglejte si „Alarm za visoko temperaturo“ ali „Alarm za odprta vrata“.
	Temperatura v napravi je previsoka.	Oglejte si „Alarm za visoko temperaturo“ ali „Alarm za odprta vrata“.
	Vrata so odprta.	Zaprte vrata.
Kompresor neprekinjeno deluje.	Nastavljena je napačna temperatura.	Oglejte si poglavje „Nadzorna plošča“.
	Istočasno se v prostoru nahaja preveč hrane.	Počakajte nekaj ur in ponovno preverite temperaturo.
	Temperatura prostora je previsoka.	Oglejte si poglavje „Namestitev“.
	Hrana, ki ste jo dali v napravo, je pretopla.	Počakajte, da se hrana ohladi na sobno temperaturo, preden jo shranite.
	Vrata niso pravilno zaprta.	Oglejte si razdelek „Zapiranje vrat“.
	Funkcija Extra Freeze je vklopljena.	Oglejte si razdelek »Funkcija Extra Freeze«.
	Funkcija Extra Cool je vklopljena.	Oglejte si razdelek »Funkcija Extra Cool«.
Kompresor se ne zažene takoj po pritisku »Extra Freeze« ali »Extra Cool« ali spremembi temperature.	Kompresor se zažene šele čez nekaj časa.	To je običajno, prisotna ni nobena napaka.
Vrata so napačno poravnana ali posegajo v prezračevalno rešetko.	Naprava ni poravnana.	Oglejte si navodila za namestitvev.
Vrata se težko odpirajo.	Vrata ste poskusili ponovno odpreti takoj, ko ste jih zaprli.	Med zapiranjem in ponovnim odpiranjem vrat počakajte nekaj sekund.
Luč ne deluje.	Luč je v stanju pripravljenosti.	Zaprte in odprite vrata.
	Luč je okvarjena.	Obrnite se na pooblaščen servisni center.
Prisotno je preveč zmrzali in ledu.	Vrata niso pravilno zaprta.	Oglejte si razdelek „Zapiranje vrat“.
	Tesnilo je poškodovano ali umazano.	Oglejte si razdelek „Zapiranje vrat“.
	Živila niso pravilno zavita.	Hrano dobro zavijte.

Težava	Možni vzrok	Rešitev
	Nastavljena je napačna temperatura.	Oglejte si poglavje „Nadzorna plošča“.
	Naprava je povsem napolnjena in nastavljena na najnižjo temperaturo.	Nastavite višjo temperaturo. Oglejte si poglavje „Nadzorna plošča“.
	Nastavljena temperatura v napravi je prenizka, temperatura okolja pa previsoka.	Nastavite višjo temperaturo. Oglejte si poglavje „Nadzorna plošča“.
Vzdolž hrbtne plošče zamrzovalnika teče voda.	Med samodejnim odtaljevanjem se zmrzal na hrbtni plošči tali.	To je običajno.
Znotraj hladilnika je preveč kondenzirane vode.	Vrata so bila prepogosto odprta.	Vrata odprite samo, ko je treba.
	Vrata niso bila povsem zaprta.	Poskrbite, da bodo vrata povsem zaprta.
	Shranjena živila niso bila zaščitenjena.	Živila pred hrambo v napravi zavijte v primerno embalažo.
	To je običajno, da se poleti in jeseni zaradi povečane vlažnosti zraka in hrane lahko nabere več kondenzacije. Hladilnik ne proizvaja vlage. Po tem se vlažnost v hladilniku zniža.	Poleti in jeseni nastavite višjo temperaturo v hladilniku (pribl. 6–7 °C).
Na steklenih policah so kapljice vode.	V hladilniku je preveč vlage.	Steklene police obrišite s krpo, da odstranite vodne kapljice.
Voda se izteka na tla.	Iztok za staljeno vodo ni povezan s pladnjem za izparevanje nad kompresorjem.	Iztok za staljeno vodo povežite s pladnjem za izparevanje.
Temperature ni mogoče nastaviti.	Funkcija Extra Freeze ali Extra Cool je vklopljena.	Ročno izklopite funkcijo Extra Freeze ali Extra Cool funkcijo ali počakajte, da se samodejno izklopi. Oglejte si razdelek »Funkcija Extra Freeze« ali »Funkcija Extra Cool«.
Temperatura v napravi je prenizka/previsoka.	Nastavljena ni ustrezna temperatura.	Nastavite višjo/nižjo temperaturo.
	Vrata niso pravilno zaprta.	Oglejte si poglavje »Zapiranje vrat«.
	Hrana je prevročna.	Pustite živilom, da se ohladijo, preden jih shranite.
	Istočasno se v prostoru nahaja preveč hrane.	Hranite manj živil istočasno.
	Vrata ste pogosto odprli.	Vrata odprite samo, če je treba.
	Funkcija Extra Freeze je vklopljena.	Oglejte si razdelek »Funkcija super-zamrzovanja Extra Freeze«.
	Funkcija Extra Cool je vklopljena.	Oglejte si razdelek »Funkcija super-zamrzovanja Extra Cool«.

Težava	Možni vzrok	Rešitev
	V napravi ne kroži hladen zrak.	Zagotovite kroženje hladnega zraka v napravi. Oglejte si poglavje »Namigi in nasveti«.
na prikazovalniku se prikaže dE on.	Naprava je v načinu Demo Mode.	
Prikaže se Er CE in aktivira se indikator alarma.	Težava v komunikaciji.	Obrnite se na pooblaščen servisni center. Hladilni sistem bo še naprej ohranjal živila hladna, vendar temperature ne bo mogoče prilagajati.
Er t1 ali Er t3 ali Er t5 in trenutna nastavitvev se izmenično prikažejo vsakih 5 sek, aktivira se indikator alarma.	Težave s titalom temperature.	Obrnite se na pooblaščen servisni center. Hladilni sistem bo še naprej ohranjal živila hladna, vendar temperature ne bo mogoče prilagajati.
Indikator povezljivosti dolgo utripa rdeče ali belo.	Težave s povezljivostjo.	Poskrbite, da vaša povezava s spletom deluje pravilno. Če se povezava ne obnovi, poskusite izklopiti in vklopiti brezžično povezavo na napravi in na dostopni točki Wi-Fi. Če težave ne odpravite, v celoti ponastavite Wi-Fi povezavo na aparatu in izvedite postopek ponovne namestitve izdelka. Če se težava nadaljuje, se obrnite na pooblaščen servisni center.

❗ Če se težava nadaljuje, se obrnite na pooblaščen servisni center.

## 7.2 Zamenjava žarnice

Za zamenjavo žarnice se obrnite na pooblaščen servisni center.

## 7.3 Zapiranje vrat

1. Očistite tesnila vrat.
2. Za nastavitve vrat si oglejte navodila za namestitvev.
3. Za zamenjavo poškodovanih tesnil vrat se obrnite na pooblaščen servisni center.

## 8. TEHNIČNI PODATKI

Tehnične informacije so navedene na energijski nalepki in na tipski ploščici aparata, ki je lahko nameščena na napravi ali znotraj nje.

### Samo za Švico

Napetost: 220-240 V

Frekvenca: 50 Hz

### Samo za EU

Koda QR na energijski nalepki z naprave zagotavlja spletno povezavo do informacij, povezanih z delovanjem naprave, v podatkovni bazi EU EPREL. Energijsko nalepko hranite za referenco skupaj z navodili za uporabo in vsemi drugimi dokumenti, ki so priloženi tej napravi. Iste informacije lahko v bazi EPREL

najdete tudi s pomočjo povezave <https://eprel.ec.europa.eu> ter imena modela in številke izdelka, ki ju najdete na ploščici za tehnične navedbe naprave. Za podrobnejše informacije o energijski nalepki si oglejte povezavo [www.theenergylabel.eu](http://www.theenergylabel.eu).

### Samo za Združeno kraljestvo

Koda QR na energijski nalepki pri napravi omogoča spletno povezavo do informacij, povezanih z delovanjem naprave. Energijsko nalepko hranite za referenco skupaj z navodili za uporabo in vsemi drugimi dokumenti, ki so priloženi tej napravi.

## 9. INFORMACIJE ZA TESTNE INŠTITUTE

Namestitev in priprava naprave za vsako preverjanje EcoDesign morata biti v skladu z:

UK	BS EN 62552
EU, Švica, Izrael	EN 62552
Avstralija	IEC 62552
Južna Afrika	SANS 62552

UAE	UAE.S 5010-3:2022
GCC	SASO-2892_2018

Zahteve glede prezračevanja, mere izreza in najmanjši razmiki zadnjih strani morajo biti takšni, kot so navedeni v poglavju Namestitev tega uporabniškega priročnika. Za vse dodatne informacije, vključno z načrti za natovarjanje, se obrnite na proizvajalca.

## 10. SKRB ZA OKOLJE

Reciklirajte materiale, označene s simbolom . Embalažo odložite v ustrezne zabojnike za reciklažo. Pomagajte varovati okolje in zdravje ljudi z recikliranjem odpadkov električnih in elektronskih naprav. Naprave, ozna-

čene s simbolom  skupaj z gospodinjskimi odpadki. Izdelek vrnite krajev- nemu obratu za recikliranje ali se obrnite na občinsko službo.





