

**NIH64B30AB**

<b>SQ</b>	Udhëzimet për përdorim   <b>Vatër gatimi</b>	<b>2</b>
<b>HR</b>	Upute za uporabu   <b>Ploča za kuhanje</b>	<b>29</b>
<b>CS</b>	Návod k použití   <b>Varná deska</b>	<b>55</b>
<b>ET</b>	Kasutusjuhend   <b>Pliidiplaat</b>	<b>81</b>
<b>LV</b>	Lietošanas instrukcija   <b>Plīts</b>	<b>107</b>
<b>LT</b>	Naudojimo instrukcija   <b>Kaitlentė</b>	<b>134</b>
<b>MK</b>	Упатство за ракување   <b>Плоча за готвење</b>	<b>160</b>
<b>PL</b>	Instrukcja obsługi   <b>Płyta grzejna</b>	<b>189</b>
<b>RO</b>	Manual de utilizare   <b>Plită</b>	<b>217</b>
<b>SR</b>	Упутство за употребу   <b>Плоча за кување</b>	<b>244</b>
<b>SK</b>	Návod na používanie   <b>Varný panel</b>	<b>273</b>
<b>SL</b>	Navodila za uporabo   <b>Kuhalna plošča</b>	<b>300</b>



## Mirë se vini në AEG! Faleminderit që keni zgjedhur pajisjen tonë.



Merrni këshilla të përdorimit, broshura, informacion për ndreqjen e problemeve, shërbimin dhe riparimin:  
[www.aeg.com/support](http://www.aeg.com/support)

Rezervohet mundësia e ndryshimeve.

### PËRMBAJTJA

1. INFORMACIONI I SIGURISË.....	2
2. UDHËZIMET PËR SIGURINË.....	5
3. INSTALIMI.....	7
4. PËRSHKRIMI I PRODUKTIT.....	9
5. PËRPARA PËRDORIMIT TË PARË.....	11
6. PËRDORIMI I PËRDITSHËM.....	13
7. UDHËZIME DHE KËSHILLA.....	21
8. KUJDESI DHE PASTRIMI.....	23
9. ZGJIDHJA E PROBLEMEVE.....	24
10. TË DHËNAT TEKNIKE.....	27
11. EFIKASITET ENERGJIE.....	28
12. ÇËSHTJE QË LIDHEN ME AMBIENTIN.....	28

## 1. ⚠ INFORMACIONI I SIGURISË

Përpara instalimit dhe përdorimit të kësaj pajisjeje, lexoni me kujdes udhëzimet e dhëna. Prodhuesi nuk është përgjegjës për lëndimet apo dëmet si rezultat i instalimit apo përdorimit të papërshtatshëm. Gjithmonë mbajini udhëzimet në një vend të sigurt dhe ku mund të arrihen lehtë për t'iu referuar në të ardhmen.

### 1.1 Siguria e fëmijëve dhe personave vulnerabël

- Kjo pajisje mund të përdoret nga fëmijë të moshës 8 vjeç e sipër dhe persona me aftësi të kufizuara fizike, ndijimesh ose mendore ose që nuk kanë eksperiencë dhe njohuri, nëse këta mbahen nën mbikëqyrje ose udhëzohen për përdorimin e sigurt të pajisjes dhe i kuptojnë rreziqet e përdorimit. Fëmijët nga nën 8 vjeç dhe personat me aftësi të kufizuara shumë të theksuara dhe komplekse duhet të mbahen larg nga pajisja, përveçse kur mbahen nën monitorim të vazhdueshëm.

- Fëmijët duhet të mbikëqyren për tu siguruar që ata të mos luajnë me pajisjen dhe pajisjet celulare me aplikacionin e dedikuar.
- Mbajeni të gjithë paketimin larg nga fëmijët dhe hidheni atë siç kërkohet.
- PARALAJMËRIM: Pajisja dhe pjesët e saj të arritshme nxehen gjatë përdorimit. Mbajini fëmijët dhe kafshët shtëpiake larg pajisjes gjatë kohës që ajo është në përdorim dhe kur ftohet.
- Nëse pajisja ka një mekanizëm për sigurinë e fëmijëve, ai duhet aktivizuar.
- Fëmijët nuk duhet të kryejnë pastrimin dhe mirëmbajtjen e pajisjes pa mbikëqyrje.

## 1.2 Siguria e përgjithshme

- Kjo pajisje përdoret vetëm për gatim.
- Kjo pajisje është krijuar për përdorim shtëpiak në ambient të brendshëm.
- Kjo pajisje mund të përdoret në zyra, dhoma hoteli, dhoma bujtine, dhoma hoteli rural, si dhe në vende të ngjashme ku përdorimi nuk tejkalon (mesatarisht) nivelet e përdorimit shtëpiak.
- PARALAJMËRIM: Pajisja dhe pjesët e saj të arritshme nxehen gjatë përdorimit. Duhet të keni kujdes që të shmangni prekjen e elementeve ngrohëse.
- PARALAJMËRIM: Gatimi i pamonitoruar me yndyrë ose vaj mbi pianurë mund të jetë i rrezikshëm dhe mund të shkaktojë zjarr.
- Tymi është një tregues i mbinxehjes. Mos përdor kurrë ujë për të shuar zjarrin nga gatimi. Fik pajisjen dhe mbuloji flakët me, p.sh. një batanije apo kapak.
- PARALAJMËRIM: Pajisja nuk duhet të furnizohet përmes një pajisjeje të jashtme ndezëse, si p.sh. kohëmatës, apo të lidhet me një qark që ndizet dhe fiket rregullisht nga një mjet.

- **KUJDES:** Procesi i gatimit duhet të mbikëqyret (madje edhe funksionet automatike të gatimit). Proceset e shkurtra të gatimit duhet të mbikëqyren vazhdimisht.
- **PARALAJMËRIM:** Rrezik zjarri: Mos ruani artikuj mbi sipërfaqet e gatimit.
- Objektet metalike si thikat, pirunët, lugët dhe kapakët nuk duhet të vendosen mbi sipërfaqen e pianurës, sepse mund të nxehen.
- Mos e përdorni pajisjen përpara se ta instaloni në strukturën inkaso.
- Mos përdorni spërkatësin e ujit dhe avullin për të pastruar pajisjen.
- Pas përdorimit, fikni elementin e pianurës me çelësin e kontrollit dhe mos u mbështetni te funksionimi i detektorit të tiganit.
- **PARALAJMËRIM:** Nëse sipërfaqja kriset, fikeni pajisjen për të shmangur mundësinë e goditjes elektrike. Në rast se pajisja është e lidhur me rrymën elektrike direkt duke përdorur kuti lidhëse, hiqeni siguresën për të shkëputur pajisjen nga furnizimi me rrymë. Në çdo rast, kontaktoni me Qendrën e Autorizuar të Shërbimit.
- Për të shmangur rreziqet, nëse kabllot e furnizimit është e dëmtuar, ajo duhet zëvendësuar nga prodhuesi, shërbimi i autorizuar ose persona me kualifikim të ngjashëm.
- **PARALAJMËRIM:** Përdorni vetëm mbrojtëset e pianurës të përcaktuara nga prodhuesi i pajisjes së gatimit ose të cilësuar si të përshtatshme nga ky i fundit në udhëzimet e përdorimit, ose mbrojtëset e pianurës të integruara në pajisje. Përdorimi i mbrojtëseve të papërshtatshme mund të shkaktojë aksidente.

## 2. UDHËZIMET PËR SIGURINË

### 2.1 Instalimi

#### PARALAJMËRIM!

Vetëm një person i kualifikuar duhet ta instalojë këtë pajisje.

#### PARALAJMËRIM!

Rrezik plagosjeje ose dëmtim i pajisjes.

- Hiqni të gjithë paketimin.
- Mos instaloni ose mos përdorni një pajisje të dëmtuar.
- Ndiqui udhëzimet e instalimit të dhëna me pajisjen.
- Ruani largësitë minimale nga pajisjet dhe njësitë e tjera.
- Gjithmonë bëni kujdes kur e lëvizni pajisjen sepse është e rëndë. Përdorni gjithnjë doreza sigurie dhe këpucë të mbyllura.
- Mbyllini sipërfaqet e prera të dollapit me një izolues për të mos lejuar që lagështira të shkaktojë fryrje.
- Mbroni pjesën e poshtme të pajisjes nga avulli dhe lagështira.
- Mos e instaloni pajisjen pranë dyerve ose nën dritare. Duke vepruar kështu do të parandaloni rënien e enëve të nxehta të gatimit nga pajisja kur hapet dera ose dritarja.
- Çdo pajisje ka poshtë ventilatorë ftohjeje.
- Nëse pajisja është e instaluar mbi një sirtar:
  - Mos vendosni copa të vogla ose fletë letre që mund të tërhiqen brenda, sepse ato mund të dëmtojnë ventilatorët e ftohjes ose mund të dëmtojnë sistemin e ftohjes.
  - Mbani një distancë prej minimumi 2 cm mes fundit të pajisjes dhe pjesëve të ruajtura në sirtar.
- Hiqni çdo panel ndarës të instaluar në kabinet nën pajisje.

### 2.2 Lidhja elektrike

#### PARALAJMËRIM!

Rrezik zjarri dhe goditjeje elektrike.

- Të gjitha lidhjet elektrike duhet të bëhen nga një electricist i kualifikuar.
- Pajisja duhet të jetë e tokëzuar.
- Përpara se të kryeni ndonjë veprim, sigurohuni që pajisja të jetë shkëputur nga rryma.
- Sigurohuni që parametrat në pllakën e specifikimeve të përkojnë me vlerat elektrike të rrjetit elektrik.
- Sigurohuni që pajisja të instalohet në rregull. Kabloja ose spina elektrike e lirë ose e papërshtatshme (nëse ka) mund ta nxehtë shumë terminalin.
- Përdorni kabllon e duhur elektrike.
- Mos lejoni të ngatërrohet kabloja elektrike.
- Sigurohuni që të jetë instaluar tokëzimi.
- Vendoseni kabllon në mbërthyesen e lirim të tensionit.
- Sigurohuni që kabloja ose spina elektrike (nëse ka) të mos prekë pajisjen e nxehtë ose enët e nxehta të gatimit, kur e lidhni pajisjen në prizë.
- Mos përdorni përshtatës me shumë spina dhe kablo zgjatuese.
- Sigurohuni që të mos dëmtoni spinën ose kabllon elektrike (nëse vlen për rastin) ose në kabllon elektrike. Kontaktoni me qendrën e autorizuar të shërbimit ose me një electricist për ndërrimin e kabllot elektrike të dëmtuar.
- Mbrojtja nga goditja e pjesëve me korrent dhe të izoluar duhet të shtrëngohet në mënyrë të tillë që të mos hiqet pa vegla.
- Pajisjen futeni në prizë vetëm në fund të instalimit. Sigurohuni që spina të jetë e arritshme pas montimit të pajisjes.
- Nëse priza është e lirë, mos e futni spinën.
- Mos e shkëputni pajisjen nga rrjeti duke e tërhequr nga kabloja elektrike. Gjithmonë tërhiqeni kabllon elektrike duke e kapur nga spina.
- Përdorni mjetet e duhura izoluese: çelësat mbrojtës, siguresat (siguresat që vidhosen duhet të hiqen nga foleja), salvavitat dhe kontaktorët.
- Instalimi elektrik duhet të ketë një pajisje instaluese e cila ju lejon të shkëpusni pajisjen nga rryma elektrike në të gjitha

polet. Pajisja instaluese duhet të ketë një hapje kontakti me gjerësi minimale 3 mm.

- Nëse kodi E3 shfaqet në ekran, shkëputeni menjëherë pllakën e gatimit dhe kontrolloni nëse lidhja elektrike dhe voltazhi i rrejtit janë të sakta.

## 2.3 Përdorimi

### PARALAJMËRIM!

Rrezik plagosjeje, djegiesh dhe goditjeje elektrike.

- Mos i ndryshoni specifikimet e pajisjes.
- Hiqni të gjithë paketimin, etiketimin dhe filmin mbrojtës (nëse ka) para përdorimit për herë të parë.
- Sigurohuni që vendet e ventilimit të mos jenë bllokuar.
- Mos harroni ta kontrolloni pajisjen gjatë punës.
- Vendosni zonën e gatimit në “fikur” pas çdo përdorimi.
- Mos vendosni takëmë ose kapakë tenxheresh në zonat e gatimit. Ato mund të nxehen.
- Mos e ndizni pajisjen me duar të lagura ose kur bie në kontakt me ujën.
- Mos e përdorni pajisjen si sipërfaqe pune dhe mos vendosni ushqim në kontakt direkt me të.
- Nëse sipërfaqja e pajisjes është e plasaritur, shkëputeni menjëherë pajisjen nga furnizimi me energji që të mos ju zë rryma.
- Përdoruesit me stimulues kardiak duhet të mbajnë një distancë minimale prej 30 cm nga zonat e gatimit me induksion kur pajisja është në punë.
- Kur futni ushqim në ujë të nxehtë, mund të krijohen spërkatje.
- Mos përdorni fletë alumini apo materiale të tjera midis sipërfaqes së gatimit dhe enëve të gatimit, përveç rasteve kur specifikohet ndryshe nga prodhuesi i kësaj pajisjeje.
- Përdorni vetëm aksesoret e rekomanduar nga prodhuesi për këtë pajisje.

### PARALAJMËRIM!

Rrezik zjarri dhe shpërthimi.

- Yndyrat dhe vajrat kur ngrohen mund të lëshojnë avuj të ndezshëm. Mbajini flakët ose objektet e nxehta larg yndyrave dhe vajrave kur gatvani me ato.
- Avujt e çliruar nga vajrat e nxehtë mund të shkaktojnë djegie spontane.
- Vajrat e përdorur që përmbajnë mbetje ushqimesh mund të shkaktojnë zjarr në temperaturë më të ulët sesa vajrat e përdorur për herë të parë.
- Mos vendosni produkte që marrin flakë ose sende të njomura me produkte të ndezshme brenda, pranë pajisjes ose mbi të.

### PARALAJMËRIM!

Rrezik i dëmtimit të pajisjes.

- Për të shmangur rrezikun e djegies, mos i mbani enët e nxehta të gatimit në panelin e kontrollit.
- Mos vendosni kapak të nxehtë tiganin në një sipërfaqe të xhamit të pianurës.
- Mos i lini enët e gatimit të thahen duke zier.
- Bëni kujdes të mos lini sende apo enë gatimi të bien mbi pajisje. Sipërfaqja mund të dëmtohet.
- Mos i aktivizoni zonat e gatimit me enë bosh apo pa enë fare.
- Enët e gatimit prej gize apo me fund të dëmtuar mund të shkaktojnë ngjvizhtje në xham / qeramikën e xhamit. Ngrijini gjithnjë lart këto sende kur t'ju duhet t'i lëvizni në sipërfaqen e gatimit.

## 2.4 Sensori i temperaturës

### PARALAJMËRIM!

Rreziku për lëndime dhe djegie.

- Përdoreni Sensori i temperaturës sipas qëllimit të vet. Mos e përdorni për të hapur ose ngritur diçka.
- Përdorni vetëm Sensori i temperaturës të rekomanduar për pianurën, një nga një.
- Mos e përdorni kur keqfunksionon ose është dëmtuar.
- Mos e përdorni Sensori i temperaturës në furrë apo mikrovalë.
- Sigurohuni që Sensori i temperaturës të jetë gjithmonë brenda ushqimit apo lëngut deri në nivelin minimal të shënuar.

- Pastroni Sensori i temperaturës para dhe pas çdo përdorimi. Kini kujdes, maja e Sensori i temperaturës është e drejtuar.
- Përdorni vetëm detergjente neutrale. Mos përdorni produkte gërryese, materiale të ashpra pastruese, tretës ose objekte metalike. Mos e lani Sensori i temperaturës në lavastovilje. Doreza prej silikoni mund të çngjyroset, gjë që nuk ndikon në funksionimin e Sensori i temperaturës.
- Përdorni paketimin origjinal për të ruajtur dhe karikuar këtë Sensori i temperaturës.
- Sigurohuni që Sensori i temperaturës të jetë i ftohtë, i pastër dhe i thatë përpara se ta vendosni në karikues.
- Ruani Sensori i temperaturës në një vend të sigurt dhe të thatë jashtë arritjes nga fëmijët.

## 2.5 Kujdesi dhe pastrimi

- Pastrojeni pajisjen rregullisht për të parandaluar dëmtimin e materialit të sipërfaqes.
- Fikeni pajisjen dhe lëreni të ftohet para se ta pastroni.
- Pastroni pajisjen me një leckë të butë të njomë. Përdorni vetëm detergjente neutrale. Mos përdorni produkte gërryese, tako pastruese gërryese, solucione apo

sende metalike, përveç nëse specifikohet ndryshe.

## 2.6 Shërbimi

- Për të riparuar pajisjen kontaktoni me qendrën të autorizuar të shërbimit. Përdorni vetëm pjesë rezervë origjinale.
- Në lidhje me llambat brenda produktit dhe llambat e pjesëve të këmbimit të shitura veçmas: Këto llamba janë prodhuar për kushte ekstreme fizike në pajisjet elektroshtëpiake, si p.sh. temperaturë, dridhje, lagështirë, ose janë prodhuar për të sinjalizuar informacion rreth statusit të përdorimit të pajisjes. Ato nuk janë prodhuar për t'u përdorur në aplikacione të tjera dhe nuk janë të përshtatshme për ndriçim në ambiente shtëpiake.

## 2.7 Hedhja

### PARALAJMËRIM!

Rreziku i lëndimit ose mbytjes.

- Kontaktoni autoritetin tuaj vendor për informacion se si ta hidhni pajisjen.
- Shkëputeni pajisjen nga korrenti.
- Priteni kabllo e rjetit elektrik pranë pajisjes dhe hidhni atë.

# 3. INSTALIMI

### PARALAJMËRIM!

Referojuni kapitujve për sigurinë.

## 3.1 Përpara instalimit

Përpara se të instaloni pianurën, shkruani informacionin e mëposhtëm nga pllaka e specifikimeve. Pllaka e specifikimeve gjendet në pjesën e poshtme të pianurës.

Numri i serisë .....

## 3.2 Planurat inkaso

Pianurat inkaso përdorini vetëm pasi ta keni montuar pianurën siç duhet në njësitë inkaso dhe në planin e punës, sipas standardeve në fuqi.

## 3.3 Kabloja e linjës

- Pianura vjen me një kablo elektrike.
- Për të zëvendësuar kabllo e dëmtuar elektrike, përdorni llojin e kabllos: H05V2V2-F e cila duron një temperaturë prej 90 °C ose më të lartë. Një tel i vetëm duhet të ketë një seksion kryq minimal në përputhje me tabelën e mëposhtme. Flisni me qendrën lokale të shërbimit. Kabloja elektrike duhet zëvendësuar vetëm nga një electricist i kualifikuar.

### PARALAJMËRIM!

Të gjitha lidhjet elektrike duhen kryer nga një electricist i kualifikuar.

### **⚠ KUJDES!**

Lidhjet përmes prizave të kontaktit janë të ndaluara.

### **⚠ KUJDES!**

Mos i shpuni apo saldoni fundet e telave. Është e ndaluar.

### **⚠ KUJDES!**

Mos e lidhni kablлон pa fashetën e fundit të kabllos.

### **Lidhja me një fazë**

1. Hiqni fashetën e fundit të kabllos nga teli i zi dhe ai kaf.
2. Hiqni një pjesë të izolimit në skajin e zi dhe atij kafe të kabllos.
3. Lidhni skajet e kabllove të zeza dhe kafe.
4. Aplikoni një fashetë të re në fundin e përbashkët të kabllos (nevojitet vegël e posaçme).

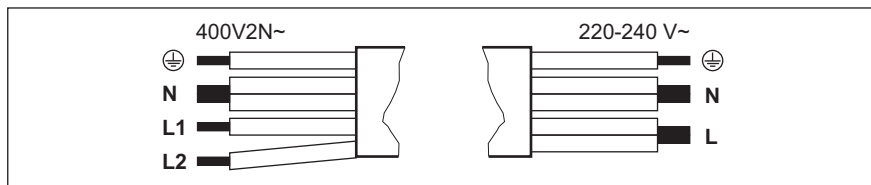

#### **Lidhja me dy faza: 400 V2N~**

**5x1,5 mm<sup>2</sup> ose 4x2,5 mm<sup>2</sup>**



E gjelbër - e verdhë

N

Blu dhe blu

L1

E zezë

L2

Kafe

#### **Lidhja me një fazë: 220 - 240 V~**

**5x1,5 mm<sup>2</sup> ose 3x4 mm<sup>2</sup>**



E gjelbër - e verdhë

N

Blu dhe blu

L

E zezë dhe kafe

## **3.4 Montimi**

Trajtojeni pajisjen me kujdes gjatë instalimit për të shmangur përkuljen ose dëmtimin e kornizës.

Nëse e instaloni pianurën nën një aspirator, shikoni udhëzimet e instalimit të aspiratorit për distancën minimale mes pajisjeve.

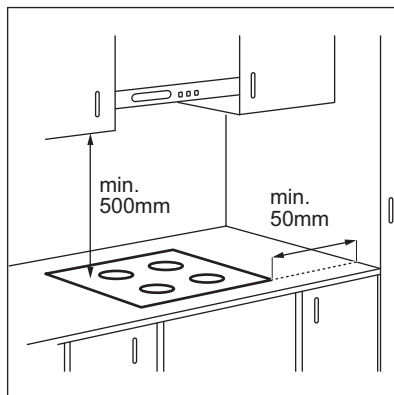

Nëse pajisja instalohet mbi një sirtar, ventilimi i pianurës mund të ngrohë artikujt që ruhen brenda në sirtar gjatë procesit të gatimit.

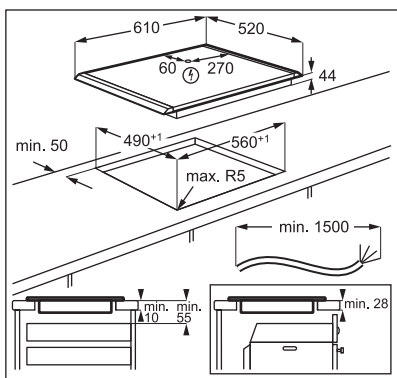

Gjeni videon udhëzuese "Si të montoni pianurën me induksion AEG - Montimi i banakut" duke shkruar emrin e plotë të treguar në grafikën më poshtë.



How to install your AEG  
Induction Hob - Worktop installation



## 4. PËRSHKRIMI I PRODUKTIT

### 4.1 Skema e sipërfaqes së gatimit

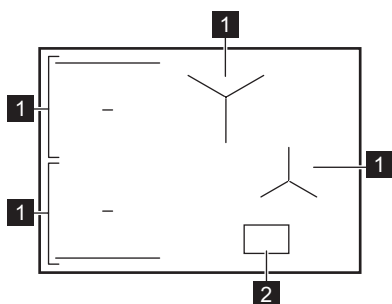

- 1 Zona e gatimit me induksion
- 2 Paneli i kontrollit









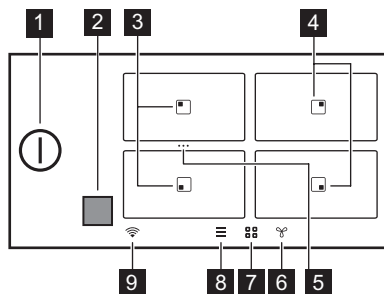

Për informacion të detajuar rreth madhësive të zonave të gatimit, referojuni kapitullit "Të dhënat teknike".

### 4.2 Skema e panelit të kontrollit

Pamja kryesore







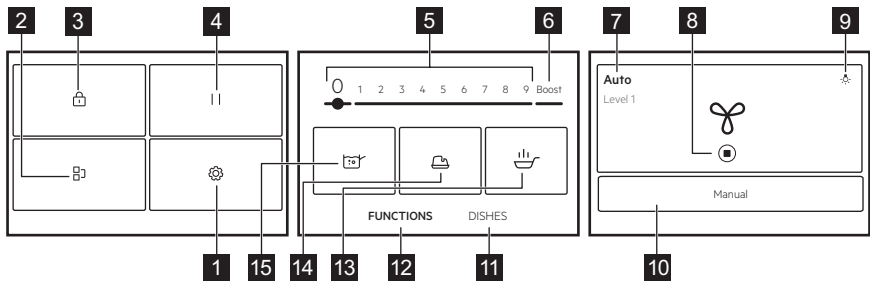



Simboli	Përshkrimi
1 	Për të aktivizuar dhe çaktivizuar pianurën.
2 	Dritare e Hob®Hood komunikuesit të sinjalit infra të kuq. Mos e mbuloni.
3 	Zona me Skuqje në tigan dhe Zierja funksionet.
4 	Zona me Zierja funksionin.
5 ...	Një shkurtore për Bridge. Për të bashkuar dy zonat e gatimit anash për të krijuar një zonë të gatimit ose për të ndarë zonat e bashkuara.
6 	Për të cilësuar funksionet e pianurës.
7 	Për të hapur shikimin e përgjithshëm të zonës.
8 	Për të hapur Menyja.
9 	Treguesi WiFi.

### shikimin e zgjeruar





Lista e funksioneve mund të ndryshojë në varësi të versionit të softuerit.

Simboli	Përshkrimi
1 	Cilësimet.. Për të hapur cilësimet e pianurës.
2 	Bridge. Për të lidhur dy zona gatimi anash në mënyrë që të funksionojnë si një e vetme.
3 	Lock. Për të kyçur / shkyçur panelin e kontrollit.
4 	Pause. Për të caktuar të gjitha zonat e gatimit që funksionojnë në cilësimin më të ulët të nxehtësisë.
5 1 - 9	Për të vendosur cilësimin e nxehtësisë.
6 Boost	Për të aktivizuar cilësimin maksimal të nxehtësisë.
7 Manual / Auto	Për të shfaqur cilësimin e tanishëm të ventilatorit të aspiratorit.

Simboli	Përshkrimi
8 	Për të ndalur / rindezur aspiratorin.
9 	Për të nderuz dhe fikur dritën e aspiratorit.
10 Manual / Auto	Për të kaluar në regjimin manual ose automatik të aspiratorit.
11 Gatime	Për të zgjedhur programet e paracaktuara automatikisht për llojet e ndryshme të ushqimit.
12 FUNKSIONET	Për të zgjedhur programe automatike për metoda të ndryshme të gatimit.
13 	Skuqje në tigan. Për të skuqur lloje të ndryshme ushqimi me nivele nxehtësie të kontrolluara automatikisht.
14 	Shkrirja. Për të shkrirë produkte të ndryshme, p.sh. çokolatë ose gjalpë.
15 	Zierja. Për të rregulluar automatikisht temperaturën e ujit në mënyrë që të mos vlojë sapo të arrijë pikën e vlimit.

## Shfaqni kalimin

Simboli	Përshkrimi
OK	Për të konfirmuar përzgjedhjen ose parametrat.
X	Për të mbyllur dritaren që shfaqet.
	Për të hequr / zgjeruar udhëzimet në ekran.
	Për të aktivizuar / çaktivizuar opsionin.
	Për të shkuar prapa / përpara një nivel në Menyja.

## 5. PËRPARA PËRDORIMIT TË PARË



### PARALAJMËRIM!

Referojuni kapitujve për sigurinë.

### 5.1 Kalimi përmes ekranit

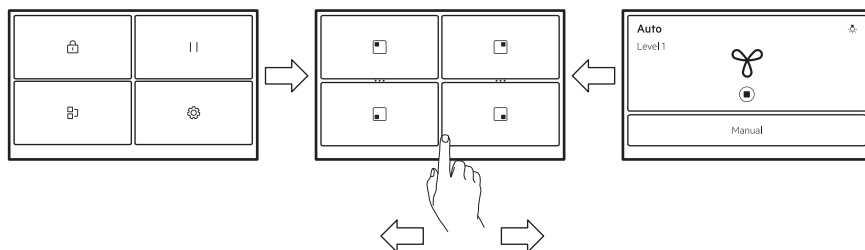

Për të lundruar ndërmjet ekraneve, trokitni lehtë mbi simbolet në fund të ekranit. Mund të rreshqitni gjithashtu majtas për të menaxhuar cilësimet për Hob®Hood ose djathtas për të arritur Menyja.



Nëse ekranit nuk reagon menjëherë, sigurohuni që po prekni qendrën e simbolit / opsionit të zgjedhur ose përpquni ta shtypni pak më gjatë.

## 5.2 Lidhja e parë me rrjetin elektrik

Kur lidhni pianurën me rrymën elektrike duhet të vendosni Gjuha, Ndryçimi, Volumi dhe Tinguajt e butonave.

Ju mund të ndryshoni cilësimet tek Menyja > Cilësimet > Konfigurimi. Referojuni "Përdorimi i përditshëm".

## 5.3 FlexPower

FlexPower përcakton sesa energji përdoret nga pianura gjithsej, brenda kufijve të siguresave të instalimit në shtëpi.

Filimisht pajisja punon në nivelin më të lartë të mundshëm të fuqisë. Fuqinë maksimale mund ta ndryshoni nëse instalimi nuk mbështet fuqinë e plotë.



Nëse niveli i fuqisë është më i ulët se 2000 W, nuk mund të aktivizoni ndonjë nga programet automatike (Gatime ose FUNKSIONET).

1. Ndizni pianurën.
2. Sigurohuni se të gjitha zonat e gatimit janë të çaktivizuara.
3. Prekni në ekran për të hapur Menyja.
4. Zgjidhni Cilësimet > Konfigurimi > FlexPower dhe zgjidhni nivelin e duhur të fuqisë.
5. Prekni ose . Ndiqni udhëzimet në ekran për të konfirmuar zgjedhjen tuaj.

### KUJDES!

Sigurohuni që fuqia e zgjedhur të përputhet me siguresat e instalimeve në shtëpi.

## 5.4 Lidhja/aplikacioni me valë

Për të përdorur aplikacionin, pianura duhet të jetë e lidhur me rrjetin me valë. WiFi është aktiv si i paracaktuar.

1. Prekni .
2. Zgjidhni Cilësimet > Lidhjet > WiFi.
3. Prekni për të aktivizuar WiFi. Pianura tani është gati për t'u lidhur me rrjetin me valë dhe me aplikacionin.
4. Prekni LIDHUNI.
5. Shkarkoni aplikacionin. Skanoni kodin QR që ndodhet në kopertinën e pasme të manualit të përdorimit ose e shkarkoni aplikacionin direkt nga dyqani i aplikacioneve.
6. Hapni aplikacionin dhe regjistrohuni për të hapur një llogari.
7. Shtoni një pajisje të re.
8. Ndiqni udhëzimet në aplikacion për të përfunduar procesin e lidhjes.

### Ndryshimi/çaktivizimi i lidhjes së rrjetit

Për të shkëputur pianurën nga rrjeti juaj i shtëpisë:

1. Prekni .
  2. Zgjidhni Cilësimet > Lidhjet > WiFi:
    - Për t'u shkëputur nga rrjeti juaj me valë, prekni SHKËPUTUNI.
    - Për të çaktivizuar WiFi prekni .
- Për të lidhur pianurën me rrjetin e ri me valë, referojuni më sipër "Lidhja me valë / aplikacioni".

## 6. PËRDORIMI I PËRDITSHËM

### PARALAJMËRIM!

Referojuni kapitujve për sigurinë.

### 6.1 Aktivizimi dhe çaktivizimi

Prekni  për 1 sekondë për të aktivizuar ose çaktivizuar pianurën.

### 6.2 Fikja automatike

**Funksioni e çaktivizon automatikisht pianurën nëse:**

- të gjitha zonat e gatimit janë çaktivizuar.
- nuk e vendosni cilësimin e nxehtësisë pasi të aktivizoni pianurën.
- derdhni ose futni diçka në panelin e kontrollit për më shumë se 10 sekonda, (tavë, leckë etj.). Tingëllon një sinjal akustik dhe çaktivizohet pianura. Hiqni objektin ose pastroni panelin e kontrollit.
- pllaka nxehet shumë (p.sh. kur një tenxhere vlon e thatë). Lëreni zonën e gatimit të ftohet përpara se ta përdorni përsëri pianurën.
- përdorni enë të gabuar ose nuk ka enë në një zonë të caktuar. Zona e gatimit me induksion çaktivizohet automatikisht pas 50 sekondash.
- nuk çaktivizoni një zonë gatimi ose nuk ndryshoni cilësimin e nxehtësisë. Pas pak kohe shfaqet një mesazh dhe pianura çaktivizohet.

**Lidhja midis cilësimit të nxehtësisë dhe kohës pas së cilës çaktivizohet pianura:**

Cilësimet e nxehtësisë	Pianura çaktivizohet pas
1 - 2	6 orë
3 - 5	5 orë
6	4 orë
7 - 9	1.5 orë



Kur përdorni Skuqje në tigan pianura çaktivizohet pas 1,5 orësh. Për Shkrirja pianura çaktivizohet pas 6 orësh.

### 6.3 Zbulimi i tenxheres

Ky funksionalitet zbulohet nëse tenxheret u vendosën në zonat e gatimit dhe çaktivizon zonat e gatimit nëse ena e gatimit nuk është më e zbulueshme.

- Nëse vendosni enën e gatimit në një zonë gatimi fillimisht dhe pastaj aktivizoni pianurën, shfaqet një shirit gri në shikimin e përgjithshëm të zonës së gatimit korresponduese.
- Shiriti nuk do të shfaqet nëse nuk ka asnjë enë gatimi në zonën e gatimit ose ena e gatimit nuk mund të zbulohet për shkak të vendosjes së saj të pasaktë ose materialit të papërshtatshëm.
- Nëse hiqni enën e gatimit nga një zonë e gatimit e aktivizuar dhe e vendosni atë mënjane përkohësisht, shikimi i përgjithshëm i zonës së gatimit korresponduese do të fillojë të pulsojë. Nëse nuk e vendosni enën përsëri në zonën e aktivizuar të gatimit brenda 120 sekondash, zona e gatimit do të çaktivizohet automatikisht. Për të rifilluar gatimin, sigurohuni të vendosni enën e kuzhinës përsëri në zonat e kuzhinës përpara afatit kohor të treguar.

### 6.4 Përdorimi i zonave të gatimit

Zonat e gatimit me induksion u përshtaten automatikisht përmasave të bazamentit të enëve.



Për transferimin optimal të nxehtësisë përdorni enë gatimi me diametër të pjesës së poshtme të ngjashëm me madhësinë e zonës së gatimit (d.m.th. vlerën maksimale të diametrit të enës së gatimit në "Të dhënat teknike" > "Specifikimi i zonave të gatimit"). Sigurohuni se ena e gatimit është e përshtatshme për pianura me induksion. Për më shumë informacion rreth llojeve të enëve, referojuni "udhëzime dhe këshilla".

Për të aktivizuar zonën e gatimit, vendosni enën e gatimit në qendër të zonës së gatimit dhe prekni simbolin përkatës të zonës. Programet e disponueshme shfaqen në ekran. Cilësoni nivelin e nxehtësisë ose zgjidhni një nga funksionet automatike. Për t'u kthyer tek ekrani kryesor, prekni **X** në cepin lart djathtas.

Mund të gatuar me enë gatimi të mëdha të vendosura në dy zona gatimi në të njëjtën kohë duke përdorur Bridge.

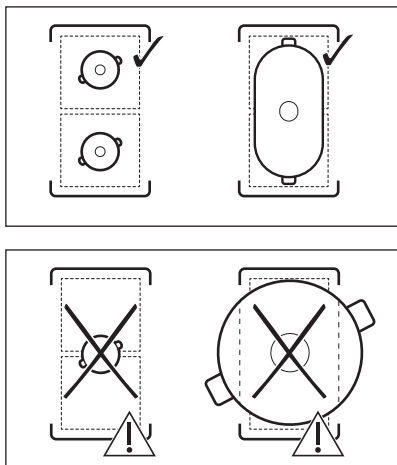

Kur zonat e tjera të gatimit janë aktive, cilësimi i nxehtësisë për zonën që dëshironi të përdorni mund të jetë i kufizuar. Referojuni "Menaxhimi i fuqisë".

### 6.5 Cilësimet e nxehtësisë

1. Aktivizoni pianurën.
2. Vendosni tenxheren në zonën e zgjedhur të gatimit dhe prekni simbolin e zonës përkatëse.
3. Prekni ose rrëshqitni gishtin për të vendosur cilësimin e dëshiruar të nxehtësisë.

Imazhet e vogla të nivelit të fuqisë 1-9 bëhen më të mëdha dhe shiriti më poshtë shndërrohet në të kuq për të treguar cilësimin e tanishëm të fuqisë. Kur zgjidhet niveli i fuqisë, ekrani ndryshon tek pamja e zgjeruar e ekranit.

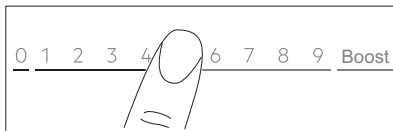

Gjithashtu mund të ndryshoni cilësimin e nxehtësisë në ekranin e shikimit të përgjithshëm të zonës. Për të shkuar tek ekrani i shikimit të përgjithshëm të zonës, prekni qendrën e pamjes së zgjeruar të ekranit. Për të ndryshuar nivelin e nxehtësisë, prekni **—** ose **+**. Për të hapur pajen e zgjeruar të ekranit, prekni nivelin e fuqisë.

### 6.6 Boost

Ky funksion vendos më shumë fuqi në dispozicion të zonave të gatimit me induksion. Funksioni mund të aktivizohet për zonën e gatimit vetëm për një kohë të kufizuar. Pas kësaj kohe, zona e gatimit automatikisht kthehet pas në cilësimin më të lartë të nxehtësisë.

1. Zgjedhja e zonës së gatimit.
2. Prekni Boost për ta aktivizuar funksionin. Funksioni çaktivizohet automatikisht. Për të çaktivizuar funksionin, zgjidhni në mënyrë manuale zonën dhe ndryshoni cilësimin e nxehtësisë së tij në 0.



Boost nuk punon kur:

- Bridge është aktiv,
- fuqia brenda një faze është e pamjaftueshme (referojuni "Menaxhimi i fuqisë").



Për vlerat maksimale të kohëzgjatjes, referojuni kapitullit "Të dhënat teknike".

### 6.7 OptiHeat Control (treguesi 3-hapësh i nxehtësisë së mbetur)

#### **⚠ PARALAJMËRIM!**

Për sa kohë që treguesi i **|||/||/|** është i aktivizuar, ekziston një rrezik i djegjeve nga nxehtësia e mbetur.

Zonat e gatimit me induksion prodhojnë nxehtësinë e nevojshme për procesin e gatimit drejtpërdrejt në bazamentin e enës. Vitroqeramika ngrohet nga nxehtësia e enëve të gatimit.

Treguesit shfaqen kur një zonë e gatimit është e nxehtë. Tregojnë nivelin e nxehtësisë së mbetur për zonat e gatimit që po përdorni aktualisht:

||| - vazhdoni gatimin,

|| - mbajeni ngrohtë,

| - nxehtësia e mbetur.

Treguesi mund të shfaqet edhe:

- për zonat e gatimit në krah, edhe nëse nuk jeni duke i përdorur,
- kur enët e nxehta vendosen në një zonë të ftohtë gatimi,
- kur pianura çaktivizohet, por zona e gatimit është ende e nxehtë.

Treguesi shuhet kur zona e gatimit është ftohur.

## 6.8 Regjimi i mbajtjes ngrohtë

Ky funksion e mban ushqimin të ngrohtë me cilësimin e ulët të temperaturës.

Regjimi i mbajtjes ngrohtë është i disponueshëm vetëm kur zona e gatimit është ende e ngrohtë pas procesit të përfunduar të gatimit (me një imazh të vogël të dukshëm të nxehtësisë së mbetur) dhe ena e gatimit mbetet në zonë. Funksioni nuk punon me një zonë gatimit të ftohtë.

1. Prekni  për të aktivizuar Regjimi i mbajtjes ngrohtë.

Regjimi i mbajtjes ngrohtë funksionon derisa fiket.

2. Për të ndaluar funksionin, prekni  në cepin lart majtas të ekranit.

Mund të cilësoni një kohëmatës, nëse nevojitet. Referojuni "Opsionet e kohëmatësit".

## 6.9 Opsionet e kohëmatësit

### Kohëmatësi ECO

Përdoreni këtë funksion për të specifikuar kohëzgjatjen e punës së një zone gatimi vetëm për një gatim.

Për të kursyer energji, nxehtësi i zonës së gatimit çaktivizohet përpara se Kohëmatësi ECO të dëgjohet. Ndryshimi në kohën e funksionimit varet nga niveli i cilësimit të nxehtësisë dhe kohëzgjatja e funksionimit të gatimit.

Mund ta përdorni këtë funksion kur zona e gatimit është e aktivizuar. Mund të vendosni funksionin me kohëmatës për secilën zonë më vete.



1. Në fillim vendosni cilësimin e nxehtësisë për zonën përkatëse të gatimit dhe më pas vendosni funksionin.
  2. Prekni simbolin e zonës.
  3. Prekni .
- Dritarja e menysë së kohëmatësit shfaqet në ekran.
4. Vendosni një shenjë në Zona e ndalimit kutinë e për të aktivizuar funksionin.
  5. Cilësoni orën.
  6. Prekni OK për të konfirmuar.

Mund të zgjidhni gjithashtu  që të anuloni përzgjedhjen tuaj.

Mund të ndryshoni Kohëmatësi ECO

cilësimet gjatë gatimit: prekni  me vlerën e kohëmatësit, pastaj prekni MODIFIKO.

Kur kohëmatësi përfundon, një sinjal dëgjohet dhe një dritare shfaqet. Për të ndaluar sinjalin, prekni OK.

Për të çaktivizuar, funksionin caktoni cilësimin në 0. Si alternativë, prekni  me vlerën e kohëmatësit, prekni  dhe konfirmoni zgjedhjen tuaj kur shfaqet një dritare kërcyese.

### Kohëmatësi

Mund ta përdorni këtë funksion kur zona e gatimit është e aktivizuar.

Funksioni nuk ndikon mbi ndonjë funksion tjetër që përdoret në të njëjtën kohë.



1. Zgjidhni një zonë gatimi.  
Rrëshqitësi përkatës do të shfaqet në ekran.
2. Prekni .
3. Hiqni shenjën nga Zona e ndalimit kutia për të aktivizuar funksionin.
4. Cilësoni orën.
5. Prekni OK për të konfirmuar.

Mund të zgjidhni gjithashtu  që të anuloni përzgjedhjen tuaj.

Mund të ndryshoni cilësimet Kohëmatësi

gjatë gatimit: prekni  me vlerën e kohëmatësit, pastaj prekni MODIFIKO.

Kur kohëmatësi përfundon, një sinjal dëgjohet dhe një dritare shfaqet. Për të ndaluar sinjalin, prekni OK.

Për të çaktivizuar funksionin prekni  me vlerën e kohëmatësit, prekni  dhe konfirmoni zgjedhjen tuaj kur shfaqet një dritare.

## 6.10 / ... Bridge

Funksion lidh dy zona gatimi dhe ato funksionojnë si një e vetme me të njëjtin cilësim nxehtësie. Mund ta përdorni për të gatuar me enë të mëdha gatimi.

Ena e gatimit duhet të mbulojnë qendrat e të dyja zonave. Nëse ena e gatimit ndodhet mes dy qendrave, funksioni nuk do të aktivizohet.

1. Vendosni enën e gatimit në zonat e gatimit.
2. Prekni  >Bridge. Gjithashtu mund të përdroni shkurtesën \*\*\* të dukshme në pasqyrën e zonës.
3. Vendosni cilësimin e nxehtësisë.  
Për të çaktivizuar funksionin, prekni

shkurtesën \*\*\*. Zonat e gatimit mund të rifillojnë funksionimin në mënyrë të pavarur.



## 6.11 Pause

Ky funksion i cakton të gjitha zonat e gatimit që janë në punë në cilësimin më të ulët të nxehtësisë.

Ju nuk mund ta aktivizoni funksionin nëse ndonjë program automatik (Gatime ose FUNKSIONET) po ekzekutohet.

Kur funksioni është në punë, mund të përdoren vetëm simbolet  dhe RIFILLONI mund të përdoren. Të gjitha simbolet e tjera në panelin e kontrollit kyçen.

Funksioni nuk i ndalon funksionet e kohëmatësit. Kur funksioni i kohëmatësit përfundon, prekni kudo në ekran për të ndaluar sinjalin akustik.

1. Prekni  për të hapur Menyja.
2. Prekni  për të aktivizuar funksionin.



Cilësimi i nxehtësisë ulet në simbolin  (Regjimi i mbajtjes ngrohtë) dhe niveli i shpejtësisë së ventilatorit në regjimin Manual ulet në 1.

Për të çaktivizuar funksionin, prekni RIFILLONI.

Do të rivendosen cilësimet e mëparshme të nxehtësisë.

## 6.12 Lock

Mund ta bllokoni panelin e kontrollit gjatë funksionimit të pianurës. Parandalon një ndryshim aksidental të cilësimit të nxehtësisë.

1. Vendosni cilësimin e nxehtësisë.
2. Prekni  për të hapur Menyja.
3. Shtypni  për të aktivizuar funksionin. Për të çaktivizuar funksionin, shtypni dhe mbani të shtypur ZHBLLOKONI për 4 sekonda.



Kur çaktivizoni pianurën, ju çaktivizoni gjithashtu edhe këtë funksion.

## 6.13 Child Lock

Ky funksion parandalon vënien në punë pa dashje të pianurës .

1. Prekni  për të hapur Menyja.
2. Zgjidhni Cilësimet > Opsionet > Child Lock.
3. Ndizni çelësin dhe prekni shkronjat E-U-O në rendin alfabetik për të aktivizuar funksionin.

Fikni çelësin për të çaktivizuar funksionin.

Mund të duhet një farë kohe që funksioni të punojë pas aktivizimit.

## 6.14 FUNKSIONET: Skuqje në tigan

Ky funksion ju lejon të vendosni një nivel të përshtatshëm të cilësimit të nxehtësisë për të skuqur ushqimin tuaj. Pianura rregullon temperaturën për lloje të ndryshme ushqimi dhe e ruan atë gjatë gjithë gatimit. Pasi vendoset cilësimi i nivelit të nxehtësisë, nuk nevojitet asnjë rregullim manual i temperaturës.

### KUJDES!

Përdorni vetëm enë gatimi të ftohta.  
Mos e lini pianurën pa mbikëqyrje ndërsa funksioni është në punë.

1. Vendosni një tigan pa vaj / yndyrë në një prej zonave të gatimit në anën e majtë. Mund të përdorni një zonë të vetme gatimi ose të lidhni të dyja zonat duke përdorur Bridge.
2. Zgjidhni FUNKSIONET > Skuqje në tigan.
3. Zgjidhni një nivel të skuqjes.
4. Vendosni një funksion të kohëmatësit, nëse nevojitet.

Kohëmatësi nis menjëherë.

Pasi tigan arrin temperaturën e synuar, dëgjohet një sinjal akustik dhe shfaqet një dritare. Tani mund të vendosni vaj dhe ushqim brenda tiganit. Për të mbyllur dritaren dhe për të filluar skuqjen, prekni OK. Për të ndaluar funksionin me dorë prekni 0 në shiritin e kontrollit.

Udhëzime dhe këshilla:

- Ndiqni udhëzimet në ekran se kur të ktheni ushqimin ose për të rregulluar nivelin e nxehtësisë.
- Mund të ndryshoni nivelin e parazgjedhur të nxehtësisë, nëse nevojitet.
- Për copat e trasha të ushqimit ose patatet e pagatuara përdorni një kapak gjatë 10 minutave të para të skuqjes.
- Tiganët e rëndë mund të duan më shumë kohë për t'u nxehur.
- Përdorni tiganët e laminuar me nivel të ulët nxehtësie për të parandaluar

mbinxehjen dhe dëmtimin e enëve të gatimit.

- Mos përdorni enë gatimi të holla të emaluara. Mund të mbinxehet dhe të dëmtohet.

## Tiganët e duhur për funksionin Skuqje në tigan

Përdorni vetëm tiganë me bazamente të sheshta. Për të kontrolluar nëse tiganit është i saktë:

1. Vendoseni tiganin përmbys.
2. Vendosni një vizore në fund të tiganit.
3. Përpiquni të vendosni një monedhë 1, 2 ose 5 cent Euro (ose ndonjë monedhë me trashësi të ngjashme, përafërsisht 1,7 mm) midis vizores dhe fundit të tiganit.

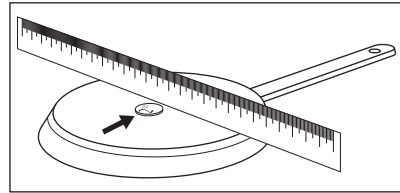

- a. Tiganit nuk është i duhuri nëse mund ta vendosni monedhën midis vizores dhe tiganit.

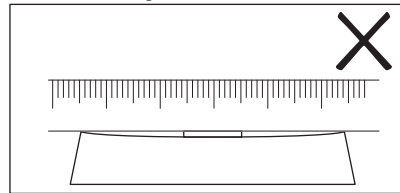

- b. Nëse nuk mund ta vendosni monedhën në hapësirën ndërmjet vizores dhe tiganit, atëherë është tiganit i duhuri.

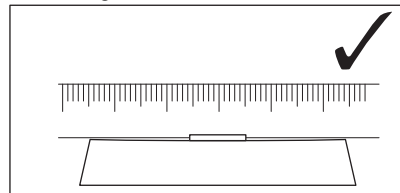

## 6.15 FUNKSIONET: Zierja

Ky funksion rregullon nivelin e cilësimit të nxehtësisë automatikisht në mënyrë që uji të mos vlijë sapo të arrijë pikën e vlimit.



Funksioni është i disponueshëm në të gjitha zonat e gatimit. Nëse ka ndonjë nxehtësi të mbetur (I/II/III) në zonën e gatimit që doni të përdorni, funksioni është çaktivizuar. Prisi derisa zona të ftohet për të përdorur funksionin. Funksioni nuk punon me enë gatimi kundër ngjitjes.

### KUJDES!

Mos e përdorni funksionin me enë gatimi bosh. Mos e lini pianurën pa mbikëqyrje ndërsa funksioni është në punë.

1. Vendosni një tenxherë të mbushur me të paktën 1 l ujë në zonën e gatimit.
2. Zgjidhni FUNKSIONET > Zierja.
3. Vendosni një funksion të kohëmatësit, nëse nevojitet.

Kohëmatësi nis menjëherë.

4. Për të ndaluar funksionin në mënyrë manuale, prekni  në cepin lart majtas të ekranit.

Pasi është arritur pika e vlimit, pianura automatikisht pakëson nivelin e cilësimit të nxehtësisë. Në këtë pikë, gjithashtu mund ta rregulloni atë në mënyrë manuale sipas nevojës.

Udhëzime dhe këshilla:

- Funksioni është më i përshtatshmi për zierjen e ujit dhe gatimin e patateve.
- Funksioni mund të mos funksionojë siç duhet për kazanët dhe tenxheret e ekspresit në furrë.
- Mbushni gjysmën deri në tre të katërtat e tenxheres me ujë të ftohtë çezme, duke lënë bosh 4 cm nga buza e tenxheres. Mos përdorni më pak se 1 ose më shumë se 5 litra ujë. Sigurohuni se pesha gjithsej e ujit (ose ujit dhe patateve) sillet ndërmjet

1-5 kg.

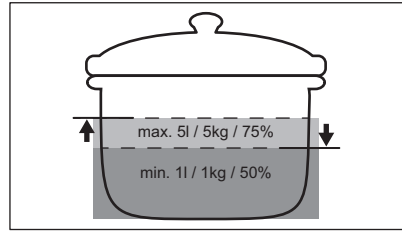

- Për të arritur rezultatet më të mira gatvani vetëm patate të plota, të paqëruara, mesatare. Sigurohuni që të mos i ngjishni patatat shumë ngushtë.
- Shmangni prodhimin e dridhjeve të jashtme (p.sh. nga përdorimi i një blenderi ose vendosja e një telefoni celular pranë pianurës) kur funksioni është në punë.
- Në varësi të llojit të ushqimit dhe enëve të gatimit, mund të rregulloni cilësimin e nxehtësisë pasi të keni arritur pikën e vlimit.
- Shtoni kripë pasi të keni arritur pikën e vlimit.
- Përdorni një kapak për të kursyer energji.

## 6.16 FUNKSIONET: Shkrirja

Mund ta përdorni këtë funksion për të shkrirë produkte, p.sh. çokolatë ose gjalpë.

### KUJDES!

Mos e lini pianurën të qëndrojë pa mbikëqyrje ndërsa funksioni është në përdorim.

1. Vendosni enën e gatimit në zonën e gatimit.
  2. Zgjidhni FUNKSIONET > Shkrirja.
  3. Vendosni një funksion të kohëmatësit, nëse nevojitet.
  4. Prekni OK.
- Për të ndaluar funksionin në mënyrë manuale prekni  në cepin lart majtas të ekranit.

## 6.17 Gatime



Ky funksion ju ndihmon të përgatisni ushqime të ndryshme duke përdorur programe të paracaktuara të përkushtuara ndaj kategorive specifike të ushqimit. Disponueshmëria e programeve varet nga zona e gatimit.

## **KUJDES!**

Mos e lini pianurën të qëndrojë pa mbikëqyrje ndërsa funksioni është në përdorim.

1. Vendosni enën e gatimit në zonën e gatimit. Mund të përdorni një zonë të vetme gatimi ose të lidhni dy zona anësore duke përdorur Bridge.
2. Zgjidhni Gatime.
3. Zgjidhni llojin e ushqimit.
4. Vendosni një funksion të kohëmatësit, nëse nevojitet.
5. Ndiqni udhëzimet e shfaqura në ekran. Në varësi të llojit të ushqimit dhe programit të zgjedhur, mund të cilësoni dhe të modifikoni hollësisht, p.sh. nivelin e pjekjes, nivelin e nxehtësisë për skuqje, etj.

Udhëzime dhe këshilla:

- Pjatat e gatuar më shpesh shtohen automatikisht në listën e Më të gatuarat.
- Mund të shtoni në mënyrë manuale programe në listën e Të preferuara .
- Mund të fshehni programe të caktuara duke prekur . Për t'i rivendosur programet, shkoni te Cilësimet > Konfigurimi > Gatime.

## **6.18** **Hob²Hood**

Është një funksion automatik që lidh pianurën me një aspirator të përshtatshëm. Si pianura ashtu edhe aspiratori kanë një komunikues me rreze infra të kuqe. Shpejtësia e ventilatorit përcaktohet dhe rregullohet automatikisht bazuar në cilësimin e regjimit dhe temperaturën e enës së gatimit më të nxehtë në pianurë. Gjithashtu mund të përdorni ventilatorin në mënyrë manuale nga vetë pianura ose aspiratori.





Nëse ndryshoni shpejtësinë e ventilatorit në aspirator, lidhja e parazgjedhur me pianurën do të çaktivizohet. Për të riaktivizuar funksionin, fikni dhe ndizni sërish pajisjet.







Në disa aspiratorë, funksioni mund të çaktivizohet në mënyrë të parazgjedhur. Në raste të tilla, aktivizoni funksionin fillimisht në aspirator, pastaj në pianurë. Për më shumë informacion referojuni manualit të përdorimit të aspiratorit.

## **Cilësimi i regjimit automatik të ventilatorit**

Për të cilësuar aspiratorin në një regjim automatik, zgjidhni ndërmjet shpejtësive të mëposhtme të cilësuar të ventilatorit: Regjii 2 - Regjimi 6. Aspiratori reagon sa herë që vini në funksionim pianurën. Mund të cilësoni pianurën për të aktivizuar vetëm dritën duke zgjedhur Regjimi 1.

1. Prekni .
2. Zgjidhni Cilësimet > Hob²Hood.
3. Ktheni një çelës ose aktivizoni aspiratorin. Të gjitha regjimet automatike shfaqen si një listë.
4. Zgjidhni modalitetin.
5. Prekni  ose  për të ruajtur zgjidhjen dhe dilni.

Për të kontrolluar nivelin e tanishëm të shpejtësisë së ventilatorit, prekni . Niveli i shpejtësisë së ventilatorit është i dukshëm në cepin lart majtas të ekranit. Për të fikur ventilatorin, prekni . Për të ndezur ventilatorin, prekni .

Regjimet automatike	Dritë automatike	Zierja <sup>1)</sup>	Skuqje në fritezë <sup>2)</sup>
		Shpejtësia e ventilatorit	
	Fikur	-	-
<b>Regjimi 1</b>	Aktiv	-	-
<b>Regjimi 2</b> <sup>3)</sup>	Aktiv	1	1
<b>Regjimi 3</b>	Aktiv	-	1
<b>Regjimi 4</b>	Aktiv	1	1

Regjimet automatike	Dritë automatike	Zierja 1)	Skuqje në fritezë <sup>2)</sup>
		Shpejtësia e ventilatorit	
<b>Regjimi 5</b>	Aktiv	1	2
<b>Regjimi 6</b>	Aktiv	2	3

1) Pianura zbulon procesin e zierjes dhe cilëson shpejtësinë e ventilatorit në përputhje me regjimin automatik.

2) Pianura zbulon procesin e skuqjes dhe cilëson shpejtësinë e ventilatorit në përputhje me regjimin automatik.

3) Ky regjim aktivizon ventilatorin dhe drita nuk varet nga temperatura.

## Cilësimi i regjimit manual të ventilatorit

Mund të rregulloni nivelin e shpejtësisë së ventilatorit në mënyrë manuale.

1. Prekni .

2. Prekni Manual.

Shfaqet një shirit i kontrollit me me shpejtësinë e tanishme të ventilatorit.

3. Prekni ose rrëshqisni gishtin tuaj për të cilësuar nivelin e shpejtësisë së ventilatorit.

Për të aktivizuar nivelin maksimal të shpejtësisë së ventilatorit, prekni Boost. Ventilatori funksionon në regjimin Boost për një farë kohe. Pas asaj kohe, niveli i shpejtësisë së ventilatorit ndryshon automatikisht në 3. Për të çaktivizuar Boost në mënyrë manuale, shtypni 0.

## Drita e aspiratorit

Mund ta caktoni pianurën që ta aktivizojë automatikisht dritën kur të aktivizoni pianurën. Për ta bërë këtë, vendosni regjimin automatik në Regjimin 1 - Regjimi 6. Gjithashtu mund të aktivizoni ose çaktivizoni në mënyrë manuale dritën në aspirator.

### Aktivizimi i dritës në mënyrë manuale



1. Prekni .

2. Prekni  për të ndezur dritën.

Për të fikur dritën, prekni  sërish .

## 6.19 Gjuha

1. Prekni  për të hapur Menyja.
2. Zgjidhni Cilësimet > Konfigurimi > Gjuha.
3. Zgjidhni gjuhën nga lista.

Për të ruajtur zgjedhjen, prekni  ose . Pastaj zgjidhni PO në dritaren kërcyese.

Nëse zgjidhni gjuhën e gabuar, prekni  >

 Shfaqet një listë. Zgjidhni opsionin e parë nga sipër majtas, pastaj opsionin e parë nga sipër majtas (përndryshe, opsionin e dytë nga sipër djathtas, në varësi të versionit të softuerit). Lëvizni poshtë për të zgjedhur gjuhën e saktë nga lista. Kur shfaqet dritarja, zgjidhni opsionin në të djathtë.

## 6.20 Tingujt e butonave / Volumi

Ju mund të zgjidhni llojet e tingujve që lëshon pianura ose t'i çaktivizoni ato krejtësisht. Ju mund të zgjidhni mes klikimit (parazgjedhje) ose bipit.

Gjithashtu mund të zgjidhni nivelin e vullmit.

1. Prekni  në ekran për të hapur Menyja.
2. Zgjidhni Cilësimet > Konfigurimi > Tingujt e butonave / Volumi.
3. Zgjidhni opsionin e duhur. Cilësimi ruhet automatikisht.

## 6.21 Ndryçimi

Ju mund të ndryshoni ndryçimin e ekranit.

Ka 5 nivele ndryçimi, 1 është më i ultë dhe 5 është më i lartë.

1. Prekni  për të hapur Menyja.
2. Zgjidhni Cilësimet > Konfigurimi > Ndryçimi.
3. Zgjidhni nivelin e duhur. Cilësimi ruhet automatikisht.

## 6.22 Menaxhimi i fuqisë

Nëse janë aktive disa zona dhe energjia e konsumuar tejkalon kuotën e linjës, ky funksion e ndan energjinë e marrë mes të gjitha zonave të gatimit (të lidhura në të njëjtën fazë). Pianura kontrollon cilësimet e

nxehtësisë për të mbrojtur siguresat e instalimit në shtëpi.

- Zonat e gatimit grupohen sipas vendndodhjes dhe numrit të fazave në pianurë. Secila fazë ka ngarkesë maksimale elektrike prej 3680W. Nëse pianura arrin kufirin e energjisë maksimale të disponueshme brenda një faze, energjia e zonave të gatimit reduktohet automatikisht.
- Cilësimi i nxehtësisë i zonës së gatimit i zgjedhur i pari (ose një zonë gatimi duke përdorur FUNKSIONET ose Gatime) ka gjithnjë përparësi. Fuqia e mbetur do të ndahet ndërmjet zonave të tjera të gatimit sipas rendit të zgjedhjes.
- Ngjyra e shiritit të kontrollit tregon opsionet e disponueshme të cilësimeve të nxehtësisë:
  - e kuqe - cilësimi aktual i nxehtësisë,
  - e bardhë - cilësimi maksimal i disponueshëm i nxehtësisë,
  - gri e hapur - cilësimi jo i disponueshëm i nxehtësisë (funksionon Menaxhimi i fuqisë).
- Nëse nuk është i disponueshëm një cilësim më i lartë nxehtësie, reduktojeni në fillim për zonat e tjera të gatimit.

Shihni ilustrimin për kombinime të mundshme në të cilat mund të shpërndahet energjia mes zonave të gatimit.

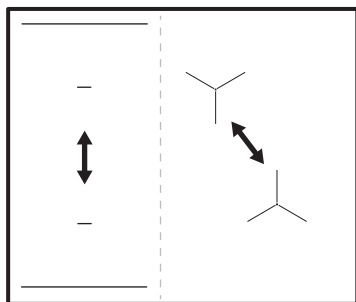

Nëse fuqia gjithsej e pianurës është e kufizuar (1500 W - 6000 W) funksioni shpërndan fuqinë e disponueshme ndërmjet të gjitha zonave të gatimit. Referojuni kapitullit "Përpara përdorimit të parë" > "FlexPower".

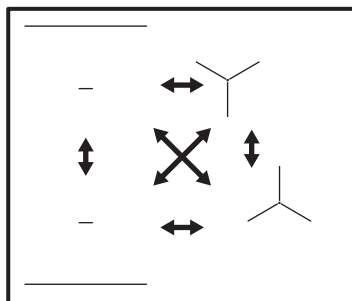

## 7. UDHËZIME DHE KËSHILLA

### PARALAJMËRIM!

Referojuni kapitujve për sigurinë.

## 7.1 Enë gatimi



Për zonat me gatim me induksion, fusha e fortë elektro-magnetike krijon shumë shpejt një nxehtësi në enën e gatimit.

Përdorni zonat e gatimit me induksion me enë të përshtatshme.

- Për të parandaluar mbinxehjen dhe për të përmirësuar performancën e zonave, enët e gatimit duhet të jenë sa më të trasha dhe të sheshta.
- Për funksionin Skuqje në tigan përdorni vetëm tiganët me fund të sheshtë.
- Sigurohuni që bazat e enëve të gatimit të jenë të pastra dhe të thata përpara se t'i vendosni në sipërfaqen e pllakës.
- Gjithmonë kini kujdes që të mos rrëshqitin ose fërkoni enët e gatimit në skajet dhe qoshet e xhamit pasi mund të copëtohen ose dëmtojnë sipërfaqen e xhamit.

### Materiali i enës së gatimit

- **të sakta:** giza, çeliku, çeliku i emaluar, inoksi, bazamenti me shumë shtresa (me shënimin e duhur nga prodhuesi).
- **të gabuara:** alumini, bakri, tunxhi, qelqi, qeramika, porcelani.

### Ena është e përshtatshme për një pianurë me induksion nëse:

- uji zien shpejt në një zonë të vendosur në shkallën më të lartë të nxehtësisë.
- magneti tërhiqet drejt fundit të enës së gatimit.

### Dimensionet e enës së gatimit

- Zonat e gatimit me induksion u përshtaten automatikisht përmasave të bazamentit të enëve. Referojuni "Të dhënat teknike" > "Specifikimi i zonave të gatimit" për dimensionet e sakta të enëve të gatimit. Vendosini enët në qendër të zonës së zgjedhur të gatimit.
- Efikasiteti i një zone të gatimit lidhet me diametrin e enës së gatimit. Për transferimin optimal të nxehtësisë përdorni enë gatimi me diametër të pjesës së poshtme të ngjashëm me madhësinë e zonës së gatimit (d.m.th. vlerën maksimale të diametrit të enës së gatimit në "Të dhënat teknike" > "Specifikimi i zonave të gatimit").

- Enët e gatimit me diametër më të vogël se madhësia e një zone të caktuar të gatimit marrin vetëm një pjesë të fuqisë së gjeneruar nga zona e gatimit, e cila rezulton në ngrohje më të ngadaltë.
- Për arsye sigurie dhe rezultate të gatimit, mos përdorni enë gatimi më të madhe sesa dimensionet e treguara në „Specifikimi i zonave të gatimit“. Shmangni mbajtjen e enëve të gatimit afër panelit të kontrollit gjatë seancës së gatimit. Kjo mund të ndikojë në funksionimin e panelit të kontrollit ose të aktivizojë aksidentalisht funksionet e pianurës.



Referojuni kapitullit "Të dhënat teknike".

## 7.2 Zhurma gjatë përdorimit



Zhurmat janë normale dhe nuk tregojnë se ka keqfunksionim. Zhurmat e enëve të gatimit mund të ndryshojnë në varësi të materialit të enës së gatimit dhe nivelit të energjisë.

### Zhurma lidhur me enët e gatimit:

- zhurmë kërcitëse: enët janë të përbëra nga materiale të ndryshme (strukturë sandviç).
- tingull fishkëllime: përdorni një zonë gatimi me nivel të lartë energjie dhe ena është e përbërë nga materiale të ndryshme (një strukturë sandviç).
- gumëzhitje: po përdorni nivel të lartë fuqie.

### Zhurma lidhur me pianurën:

- klikim: ndodh shkëmbim elektrik, ena e gatimit zbulohet pasi e vendosni mbi pianurë.
- fërshëllima, zukatje: ventilatori është në punë.
- tingull ritmik: zbulohet ena e gatimit.

## 7.3 Udhëzime dhe këshilla për Hob<sup>2</sup>Hood

Kur përdorni pianurën me këtë funksion:

- Mbrojeni panelin e aspiratorit nga drita e drejtpërdrejtë.

- Mos hidhni dritë halogjene në panelin e aspiratorit.
- Mos e mbulon panelin e kontrollit të pianurës.
- Mos e ndërprisni sinjalin ndërmjet pianurës dhe aspiratorit (p.sh. me dorë, me dorezat e enëve të gatimit ose tenxhere të thellë). Shihni foton.

**Aspiratori i paraqitur më poshtë është vetëm për qëllime ilustrimi.**

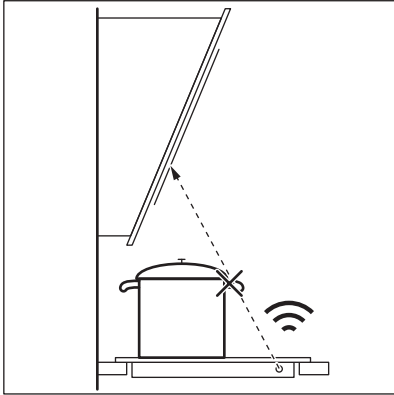

Mbajeni të pastër dritaren për komunikuesin e sinjalit me reze infra të kuqe të Hob<sup>2</sup>Hood.



Pajisjet e tjera të komanduara në distancë mund të bllokojnë sinjalin. Mos përdorni pajisje të tilla pranë aspiratorit ndërkohë që Hob<sup>2</sup>Hood është i ndezur.

### Aspiratorët me funksionin Hob<sup>2</sup>Hood

Për të gjetur të gjitha llojet e aspiratorëve të sobës që funksionojnë me këtë funksion, referojuni faqes tonë të internetit për klientët. Aspiratorët AEG që funksionojnë me këtë funksion duhet të kenë simbolin .

## 8. KUJDESI DHE PASTRIMI



### PARALAJMËRIM!

Referojuni kapitujve për sigurinë.

### 8.1 Informacion i përgjithshëm

- Pastrojeni pianurën pas çdo përdorimi.
- Përdorni gjithmonë enë me bazament të pastër.
- Gërvishtjet ose njollat e errëta mbi sipërfaqe nuk ndikojnë në mënyrën e funksionimit të pianurës.
- Përdorni një pastrues të veçantë të përshtatshëm për sipërfaqen e pianurës.
- Përdorni gjithmonë një kruajtëse të rekomanduar për pllakat e gatimit me sipërfaqe xhami. Përdorni kruesen vetëm si një mjet shtesë për pastrimin e xhamit pas procedurës standarde të pastrimit.



### PARALAJMËRIM!

Mos përdorni thika apo mjete të tjera të mprehta metalike për të pastruar sipërfaqen e xhamit.

### 8.2 Pastrimi të pllakës së gatimit

- **Hiq menjëherë:** plastikë të shkrirë, celofan, sheqer dhe ushqime me sheqer, ndryshe pllaka e gatimit mund të dëmtohet nga papastërtia. Kini kujdes të shmangni djegiet. Përdorni kruajtësen speciale të pianurës mbi sipërfaqen e xhamit në një kënd të ngushtë dhe rrëshqiteni tehun mbi sipërfaqe.
- **Hiqeni kur pianura të jetë ftohur mjaftueshëm:** njollat e ujit, të yndyrës, çngjyrosjet metalike. Pastrojeni pianurën me një leckë të njomë dhe me detergjent jo-gërryes. Pas pastrimit, fshijeni pianurën të thahet me një leckë të butë.
- **Hiqni çngjyrosjet e ndritshme metalike:** përdorni një sulucion me ujë dhe uthull dhe pastroni sipërfaqen e xhamit me një leckë.





## 9. ZGJIDHJA E PROBLEMEVE

### PARALAJMËRIM!

Referojuni kapitujve për sigurinë.

### 9.1 Çfarë duhet bërë nëse...

Problemi	Shkaku i mundshëm	Ndreqja
Nuk arrini ta aktivizoni ose ta vini në punë pianurën.	Pianura nuk është e lidhur me rrjetin elektrik ose nuk është lidhur saktë.	Kontrolloni nëse pianura është lidhur siç duhet me rrjetin elektrik. Shihni diagramën e lidhjes.
	Është djegur siguresa.	Sigurohuni që siguresa të ketë shkaktuar keqfunksionimin. Nëse siguresa digjet vazhdimisht, kontaktoni një elektrikist të kualifikuar.
	Nuk e vendosët cilësimin e nxehtësisë për 60 sekonda.	Aktivizoni përsëri pianurën dhe vendosni cilësimin e nxehtësisë në më pak se 60 sekonda.
	Ju prekët 2 ose më shumë fusha sensori në të njëjtën kohë.	Prekni vetëm një fushë sensori.
	Pause është aktiv.	Referojuni kapitullit "Përdorimi i përditshëm".
Ekranin nuk reagon ndaj prekjeve.	Një pjesë e ekranit është e mbuluar ose tenxheret janë vendosur tepër pranë ekranit. Në ekran ndodhet një objekt ose ka pak lëng.	Hiqni objektet. Largoni tenxheret nga ekranin. Pastroni ekranin, prisni derisa pajisja të ftohet. Shkëputeni pianurën nga energjia elektrike. Pas 1 minute, lidheni sërish pianurën.
Tingëllon një sinjal akustik dhe çaktivizohet pianura. Tingëllon një sinjal akustik kur çaktivizohet pianura.	Vendosët diçka mbi një a më shumë prej fushave me sensor.	Hiqni objektin nga fushat me sensor.
Pianura çaktivizohet.	Vendosët diçka mbi fushën me sensor  .	Hiqni objektin nga fusha me sensor.
Treguesi i nxehtësisë së mbetur nuk ndizet.	Zona nuk është e nxehtë, sepse ka punuar vetëm për pak kohë ose sensori nën sipërfaqen e pianurës është i dëmtuar.	Nëse zona ka funksionuar mjaftueshëm për të qenë e nxehtë, flisni me një qendër të shërbimit të autorizuar.
Nuk mund ta aktivizoni cilësimin më të lartë të nxehtësisë.	Një zonë tjetër është vendosur tashmë në cilësimin më të lartë të nxehtësisë.	Në fillim reduktoni fuqinë e zonës tjetër.
	Niveli i FlexPower është shumë i ulët.	Ndryshoni fuqinë maksimale në Menyja. Referojuni "Përpara përdorimit të parë".
Fushat e sensorit nxehen.	Ena e gatimit është shumë e madhe ose ju e keni vendosur shumë afër panelit të kontrollit.	Nëse është e mundur, vendosini enët e mëdha në zonat e pasme të gatimit.

<b>Problemi</b>	<b>Shkaku i mundshëm</b>	<b>Ndreqja</b>
Hob²Hood nuk punon.	Ju mbuluar panelin e kontrollit.	Hiqni objektin nga paneli i kontrollit.
Hob²Hood ekrani nuk është i dukshëm.	Hob²Hood është fikur në cilësimet.	Shktoni te cilësimet/Hob²Hood dhe aktivizoni funksionin.
Hob²Hood punon, por vetëm drita është e ndezur.	Aktivizuar regjimin Regjimi 1.	Ndryshoni regjimin në Regjimi 1 - Regjimi Gose prisni derisa të fillojë regjimi automatik.
Hob²Hood Regjimet 1 - 6 funksionojnë, por drita është e fikur.	Mund të ketë një problem me llambën.	Kontaktini një Qendër të Autorizuar të Shërbimit.
Nuk bie asnjë sinjal kur prekni fushat me sensor të panelit.	Sinjalet janë të çaktivizuara.	Aktivizoni tingullin. Referojuni kapitullit "Përdorimi i përditshëm".
Ishte vendosur gjuha e gabuar.	E keni ndryshuar gjuhën gabimisht.	Ndihni udhëzimin në "Përdorimi i përditshëm", "Gjuha" për të ndryshuar gjuhën e gabuar.
Një zonë gatimi çaktivizohet.	Fikja automatike çaktivizon zonën e gatimit.	Çaktivizojeni pianurën dhe aktivizojeni sërish. Referojuni kapitullit "Përdorimi i përditshëm".
Shfaqet  dhe një mesazh.	Lock është aktiv.	Referojuni kapitullit "Përdorimi i përditshëm".
Shfaqet E - U - O.	Child Lock është aktiv.	Referojuni kapitullit "Përdorimi i përditshëm".
Shiriti i nivelit të fuqisë pulson.	Nuk ka enë mbi zonë.	Vendosni enë mbi zonë.
	Ena është e papërshtatshme.	Përdorni enë të përshtatshme. Drejtojeni kapitullit "Udhëzime dhe këshilla".
	Diamenti i bazamentit të enës është tepër i vogël për zonën.	Përdorni enë me dimensione të sakta. Referojuni kapitullit "Të dhënat teknike".
 ndizet.	Ka problem me lidhjen me energjinë elektrike.	Hiqni pianurën nga lidhja me energjinë dhe kontrolloni lidhjen. Referojuni kapitullit "Instalimi".
 ndizet.	Sensori i temperaturës së zonës zbulon një temperaturë shumë të lartë ose shumë të ulët.	Lejoni që zona e gatimit të ftohet ose ritri temperaturën e ambientit mbi 15°C. Nëse problemi vazhdon, lidhuni me qendrën e autorizuar të shërbimit.
 ndizet.	Ventilatori i ftohjes është i bllokuar.	Sigurohuni se asgjë nuk është duke bllokuar ventilatorin. Nëse ventilatori nuk është i bllokuar nga ndonjë gjë dhe problemi vazhdon, kontaktini Qendrën e autorizuar të shërbimit.
Dëgjohet një sinjal konstant bip.	Lidhja elektrike nuk është e saktë.	Shkëputeni pianurën nga energjia elektrike. Kërkojini një elektricisti të kualifikuar të kontrollojë instalimin.

<b>Problemi</b>	<b>Shkaku i mundshëm</b>	<b>Ndreqja</b>
Ena e gatimit nxehet më shumë se 5 min.	Fundi i enës së gatimit nuk është i përshtatshëm për induksion.	Përdorni enë gatimi me një fund të përshtatshëm (të sheshtë, magnetik). Drejtojuni kapitullit "Udhëzime dhe këshilla".
Ngrohja kërkon një kohë të gjatë.	Enët e gatimit janë shumë të vogla dhe marrin vetëm një pjesë të energjisë së krijuar nga zona e gatimit.	Për transferimin optimal të nxehtësisë përdorni enë gatimi me diametër të pjesës së poshtme të ngjashëm me madhësinë e zonës së gatimit (d.m.th. vlerën maksimale të diametrit të enës së gatimit në "Të dhënat teknike" > "Specifikimi i zonave të gatimit").
Pianura nuk mund të lidhet me rrjetin me valë.	Ruteri bllokun pjesëmarrësit e rinj WLAN.	Sigurohuni që ruteri të lejojë pjesëmarrësit e rinj. Rindizeni ruterin, nëse nevojitet.
	Lidhja me valë në pianurë nuk është aktivizuar.	Aktivizoni WiFi. Referojuni kapitullit "Përpara përdorimit të parë", "Lidhja me valë / aplikacion".
	Frekuenca e ruterit është caktuar 5 GHz.	Ndryshoni cilësimet e ruterit në 2,4 GHz ose 2,4+5 GHz. Nëse ruteri mbështet vetëm frekuencën 5 GHz, pianura nuk mund të lidhet.
	Sinjali i rrjetit me valë është i dobët.	Lëvizeni ruterin më pranë pianurës. Përdorni përsëritës WiFi për të shtuar sinjalin, nëse nevojitet.
Nuk mund ta gjeni pianurën në listën e rrjetit WLAN të cilësimit e aplikacionit.	Pianura tashmë është e lidhur me rrjetin por mund të mos jetë e dukshme.	Shkëputni pianurën nga rrjeti. Referojuni "Përpara përdorimit të parë", Lidhja me valë / aplikacion.
Nuk disponohet një cilësim më i lartë i nxehtësisë.	Menaxhimi i fuqisë funksionon dhe zvogëlon fuqinë maksimale.	Referojuni "Përdorimi i përditshëm", Menaxhimi i fuqisë.
Zierja funksioni nuk nis.	Nxehtësia e mbetur është ende aktive në këtë zonë.	Prisni derisa zona të ftohet ose përdorni një zonë tjetër, të ftohtë.
Zierja funksioni nuk ndalon.	Mund të mos ketë ujë të mjaftueshëm në tenxhere (vibrime nuk mund të zbatohen) ose uji është tashmë shumë i ngrohtë.	Përdorni një minimum prej 1 l uji të ftohtë për tenxhere.
Zierja funksioni ndalon befasi.	Ena e gatimit nuk është e përputhshme me funksionin. Funksioni nuk mund të zbulojë vibrime të bëra nga uji që zien. Ena e gatimit mund të jetë shumë e vogël për zonën e gatimit.	Mos përdorni ena gatimi që nuk ngjiten me këtë funksion. Zieni më shumë ujë ose kaloni në një zonë të ftohtë. Mos shtoni kripë përpara sesa uji të arrijë pikën e vlimit. Sigurohuni se diametri i enës së gatimit i përshtatet madhësisë së zonës së gatimit. Vendosni enën e gatimit në qendër të zonës së gatimit.
Skuqje në tigan funksioni nuk nis.	Funksioni është i disponueshëm vetëm për zona të zgjedhura.	Kaloni tk një zonë për të cilën funksioni është i disponueshëm. Referojuni "Përshkrimi i produktit".

Problemi	Shkaku i mundshëm	Ndreqja
Nxehja me funksionin Skuqje në tigan kërkon një kohë të gjatë.	Ena e gatimit është shumë e vogël, shumë e rëndë ose fundi nuk është i sheshtë.	Referojuni "Sugjerime dhe këshilla".

## 9.2 Nëse nuk gjeni zgjidhje...

Nëse nuk e gjeni dot vetë një zgjidhje, kontaktoni me shitësin tuaj ose me një qendër shërbimi të autorizuar. Jepni të dhënat nga etiketa e vlerësimeve. Sigurohuni që e keni vendosur pianurën në punë siç

duhet. Nëse jo, shërbimi nga një teknik ose sipërmarrës nuk do të jetë falas, edhe gjatë kohës së garancisë. Informacioni rreth periudhës së garancisë dhe Qendrave të shërbimit të autorizuar janë në librin e shërbimit.

## 10. TË DHËNAT TEKNIKE

### 10.1 Tabela e parametrave

Modeli NIH64B30AB  
Lloji 62 B4A 01 EA  
Induksion 7.35 kW  
Nr. i ser. ....  
AEG

PNC 949 598 457 00  
220 - 240 V / 400 V 2N, 50 Hz  
Prodhuar në: Gjermani  
7.35 kW



### 10.2 WiFi lidhja

WiFi frekuenca 2400 - 2483,5 MHz

EIRP max 20 dBm / 100 mW

### 10.3 Specifikimi i zonës së gatimit

Zona e gatimit	Fuqia nominale (cilësimi maksimal i nxehtësisë) [W]	Boost [W]	Boost kohëzgjatja maksimale [min]	Diametri i enës së gatimit [mm]
Majtas përpara	2300	3200	10	125 - 210
Majtas mbrapa	2300	3200	10	125 - 210
Djathtas përpara	1400	2500	4	125 - 145
Djathtas mbrapa	1800	2800	10	145 - 180

Energjia e zonave të gatimit mund të jetë e ndryshme me luhatje të vogël nga të dhënat e tabelës. Ajo ndryshon sipas materialit dhe përmasave të enëve të gatimit.

Për transferimin e nxehtësisë dhe rezultate të gatimit optimale përdorni enë gatimi me

diametër të pjesës së poshtme të ngjashëm me madhësinë e zonës së gatimit (d.m.th. vlerën maksimale të diametrit të enës së gatimit në tabelë). Mos përdorni enë gatimi më të mëdha sesa diametri i zonës së gatimit.

## 11. EFIKASITET ENERGJIE

### 11.1 Informacion i produktit sipas rregullores së ekodizajnit të BE-së

Identifikimi i modelit	NIH64B30AB	
Lloji i pianurës	Pianurë inkaso	
Numri i zonave të gatimit	4	
Teknologji ngrohjeje	Induksion	
Diametri i zonave rrethore të gatimit (Ø)	Majtas përpara	21.0 cm
	Majtas mbrapa	21.0 cm
	Djathtas përpara	14.5 cm
	Djathtas mbrapa	18.0 cm
Konsumi i energjisë për zonë gatimi (EC electric cooking)	Majtas përpara	184.4 Wh/kg
	Majtas mbrapa	184.4 Wh/kg
	Djathtas përpara	180.2 Wh/kg
	Djathtas mbrapa	172.9 Wh/kg
Konsumi i energjisë i pianurës (EC electric hob)	180.5 Wh/kg	

IEC / EN 60350-2 - Pajisje shtëpiake gatimi me energji elektrike - Pjesa 2: Pianura - Mënyra për matjen e rendimentit.

### 11.2 Kursim energji

Mund të kurseni energji gjatë gatimit të përditshëm nëse ndiqni sugjerimet më poshtë.

- Kur ngrohni ujë, përdorni aq ujë sa ju nevojitet.

- Nëse është e mundur, vendosni gjithmonë kapakun mbi enën e gatimit.
- Vendosini enët e gatimit në qendër të zonës së gatimit.
- Përdorni nxehtësinë e mbetur për ta mbajtur ushqimin ngrohtë ose për ta shkrirë atë.

### 11.3 Informacion i produktit për konsumin e energjisë dhe kohën maksimale për të arritur regjimin e fuqisë së ulët

Konsumi i energjisë në regjimin fikur	0.5 W
Konsumi i energjisë në gatishtëri në rrjet	2.0 W
Koha maksimale e nevojshme që pajisja të arrijë automatikisht regjimin e zbatueshëm të fuqisë së ulët	2 min

Referojuni kapitullit "Përpara përdorimit të parë", për udhëzime se si të aktivizoni dhe çaktivizoni lidhjen e rrjetit me valë.

## 12. ÇËSHTJE QË LIDHEN ME AMBIENTIN

Ricikloni materialet me simbolin . Vendoseni ambalazhin te kontejnerët e riciklimit nëse ka. Ndhmoni në mbrojtjen e mjedisit dhe shëndetit të njerëzve dhe në

riciklimin e mbetjeve të pajisjeve elektrike dhe elektronike. Mos hidhni pajisjet e shënuara me simbolin  e mbeturinave shtëpiake. Ktheni produktin në pikën lokale të riciklimit ose kontaktoni me zyrën komunale.

## Dobro došli u AEG! Hvala vam što ste odabrali naš uređaj.



Dobit ćete savjete o korištenju, rješavanju problema, brošure i informacije o servisu i popravcima:  
[www.aeg.com/support](http://www.aeg.com/support)

Zadržava se pravo na izmjene.

## SADRŽAJ

1. SIGURNOSNE INFORMACIJE.....	29
2. SIGURNOSNE UPUTE.....	31
3. INSTALACIJA.....	34
4. OPIS PROIZVODA.....	36
5. PRIJE PRVE UPOTREBE.....	38
6. SVAKODNEVNA UPORABA.....	39
7. SAVJETI I PREPORUKE.....	47
8. ODRŽAVANJE I ČIŠĆENJE.....	49
9. RJEŠAVANJE PROBLEMA.....	49
10. TEHNIČKI PODACI.....	53
11. ENERGETSKA UČINKOVITOST.....	53
12. BRIGA ZA OKOLIŠ.....	54

## 1. ⚠ SIGURNOSNE INFORMACIJE

Prije ugradnje i uporabe uređaja, pažljivo pročitajte priložene upute. Proizvođač nije odgovoran za bilo kakve ozljede ili oštećenje koji su rezultat neispravne ugradnje ili uporabe. Upute uvijek držite na sigurnom i pristupačnom mjestu za buduću uporabu.

### 1.1 Sigurnost djece i osjetljivih osoba

- Ovaj uređaj mogu koristiti djeca u dobi od 8 godina i starija te osobe smanjenih tjelesnih, osjetilnih ili mentalnih mogućnosti ili osobe koje ne raspolažu iskustvom ili znanjem ako su pod nadzorom osobe odgovorne za njihovu sigurnost i rade po uputama koje se odnose na sigurno korištenje uređaja te razumiju uključene opasnosti. Djeca mlađa od 8 godina i osobe s vrlo teškim i složenim invaliditetom moraju se držati podalje od uređaja, osim ako su pod stalnim nadzorom.

- Djeca bi trebala biti pod nadzorom kako bi se osiguralo da se ne igraju s uređajem i mobilnim uređajem s namjenskom aplikacijom.
- Ambalažu držite podalje od djece i zbrinite je na odgovarajući način.
- UPOZORENJE: Uređaj i njegovi dostupni dijelovi zagrijevaju se tijekom uporabe. Djecu i kućne ljubimce držite podalje od uređaja tijekom uporabe i tijekom hlađenja.
- Ako uređaj ima funkciju roditeljske zaštite, mora se aktivirati.
- Bez nadzora djeca ne smiju obavljati čišćenje uređaja i korisničko održavanje.

## 1.2 Opća sigurnost

- Ovaj uređaj namijenjen je isključivo za kuhanje.
- Ovaj je uređaj namijenjen za uporabu u kućanstvu i ostalim smještajnim jedinicama u zatvorenom prostoru.
- Ovaj uređaj može se koristiti u uredima, hotelskim sobama, sobama za goste s doručkom, seoskim kućama za goste i drugim sličnim smještajem u kojima takva uporaba ne prelazi (prosječnu) razinu uporabe u domaćinstvu.
- UPOZORENJE: Uređaj i njegovi dostupni dijelovi zagrijevaju se tijekom uporabe. Pripazite i nemojte dirati grijače.
- UPOZORENJE: Kuhanje na ploči za kuhanje bez nadzora uz upotrebu masnoće ili ulja može biti opasno i može dovesti do požara.
- Dim je pokazatelj pregrijavanja. Nikada nemojte koristiti vodu za gašenje požara kod kuhanja. Isključite uređaj i pokrijte plamen, npr. protupožarnim prekrivačem ili poklopcem.
- UPOZORENJE: Uređaj se ne smije napajati preko vanjskog sklopnog uređaja, kao što je tajmer, ili biti spojen na krug koji komunalna služba redovito uključuje i isključuje.

- **OPREZ:** Postupak pripreme mora biti pod nadzorom (čak i kod funkcije automatske pripreme). Kratkoročni postupak kuhanja mora se kontinuirano nadzirati.
- **UPOZORENJE:** Opasnost od požara: Ne spremajte predmete na površine za kuhanje.
- Metalni predmeti kao što su noževi, vilice, žlice i poklopci ne smiju se stavljati na površinu ploče za kuhanje jer se mogu zagrijati.
- Ne upotrebljavajte uređaj prije postavljanja u ugradbeni ormarić.
- Za čišćenje uređaja nemojte koristiti raspršivač vode i paru.
- Nakon upotrebe isključite element ploče za kuhanje uz pomoć njegove kontrole i ne oslanjajte se na detektor posude.
- **UPOZORENJE:** Ako je površina napuknuta, isključite uređaj kako biste spriječili mogućnost električnog udara. U slučaju da je uređaj spojen na električnu mrežu izravno pomoću razvodne kutije, uklonite osigurač i odspojite uređaj iz napajanja. U svakom slučaju obratite se ovlaštenom servisnom centru.
- Ako je kabel napajanja oštećen, mora ga zamijeniti proizvođač, ovlašteni servis ili slične kvalificirane osobe kako bi se izbjegla opasnost.
- **UPOZORENJE:** Koristite samo štitnike ploče za kuhanje koje je dizajnirao proizvođač uređaja za kuhanje ili koje je proizvođač uređaja naznačio u uputama za uporabu kao prikladne ili štitnike ploče za kuhanje ugrađene u uređaj. Uporaba neodgovarajućih štitnika može uzrokovati ozljede.

## 2. SIGURNOSNE UPUTE

### 2.1 Instalacija



#### **UPOZORENJE!**

Samo kvalificirana osoba smije instalirati ovaj uređaj.



#### **UPOZORENJE!**

Opasnost od ozljeda ili oštećenja uređaja.

- Odstranite svu ambalažu.
- Ne postavljajte i ne koristite oštećeni uređaj.

- Slijedite upute za postavljanje isporučene s uređajem.
- Održavajte minimalnu udaljenost od drugih uređaja i kuhinjskih elemenata.
- Prilikom pomicanja uređaja uvijek budite pažljivi jer je uređaj težak. Uvijek nosite zaštitne rukavice i zatvorenu obuću.
- Izrezane površine zabrtvite sredstvom za brtvljenje kako biste spriječili bubrenje uzrokovano vlagom.
- Donji dio uređaja zaštite od pare i vlage.
- Uređaj ne postavljajte u blizini vrata ili ispod prozora. Na taj se način sprječava pad vrućeg posuđa s uređaja kada se vrata ili prozor otvore.
- Svaki uređaj na dnu ima ventilatore za hlađenje.
- Ako je uređaj postavljen iznad ladice:
  - Ne pohranjujte male komade ili listove papira koji bi se mogli uvući, jer mogu oštetiti ventilatore za hlađenje ili oštetiti rashladni sustav.
  - Osigurajte udaljenost od najmanje 2 cm između dna uređaja i dijelova pohranjenih u ladici.
- Uklonite sve razdvajajuće ploče u ormariću ispod uređaja.

## 2.2 Električni priključak

### UPOZORENJE!

Rizik od požara i strujnog udara.

- Električni priključak mora izvesti kvalificirani električar.
- Uređaj mora biti uzemljen.
- Prije obavljanja svih zahvata provjerite je li uređaj isključen iz električne mreže.
- Provjerite jesu li parametri na natpisnoj pločici kompatibilni s električnim vrijednostima mrežnog napajanja.
- Provjerite je li uređaj pravilno postavljen. Labavi i neispravni spojevi kabela napajanja ili utikača (ako postoji) mogu prouzročiti zagrijavanje priključka.
- Koristite ispravan kabel za električnu mrežu.
- Ne dopustite da se kabel električne mreže zapetlja.
- Provjerite je li instalirana zaštita od udara.
- Osigurajte kabel sa stezaljkom za rasterećenje.

- Pazite da kabel napajanja ili utikač (ako postoji) ne dodiruju vrući uređaj ili vruće posuđe kada priključujete uređaj u obližnju utičnicu.
- Ne koristite adaptere s više utičnica i produžne kabele.
- Pripazite da ne oštetite utikač (ako postoji) ili naponski kabel. Za zamjenu kabela napajanja kontaktirajte ovlaštenu servis ili električara.
- Zaštita od strujnog udara dijelova pod naponom i izoliranih dijelova mora biti pričvršćena na takav način da se ne može ukloniti bez alata.
- Utikač kabela napajanja uključite u utičnicu tek po završetku postavljanja. Provjerite postoji li nakon montaže pristup utikaču.
- Ako je utičnica labava, nemojte priključivati utikač.
- Ne povlačite kabel napajanja kako biste izvukli utikač iz utičnice. Uvijek uhvatite i povucite utikač.
- Koristite samo odgovarajuće izolacijske uređaje: automatske sklopke, osigurače (osigurače na uvrtnje izvaditi iz ležišta), sklopke i releje zemnog spoja.
- Električna instalacija mora imati izolacijski uređaj koji vam omogućuje isključivanje uređaja iz električne mreže na svim polovima. Izolacijski uređaj mora imati kontakte s otvorom minimalne širine 3 mm.
- Ako se na zaslonu pojavi E3, odmah isključite ploču i provjerite jesu li električna veza i mrežni napon ispravni.

## 2.3 Primjena

### UPOZORENJE!

Opasnost od ozljeda, opeklina, električnog udara.

- Ne mijenjajte specifikacije ovog uređaja.
- Prije prve uporabe uklonite ambalažu, naljepnice i zaštitne folije (ako postoje).
- Pazite da se ventilacijski otvori nisu blokirani.
- Ne ostavljajte uređaj bez nadzora tijekom rada.
- Nakon svake uporabe zonu kuhanja postavite na "isključeno".

- Ne stavljajte pribor za jelo ili poklopce posuda na zone kuhanja. Mogu postati vrući.
- Ne rukujte uređajem mokrim rukama ili ako dođe u kontakt s vodom.
- Ne koristite uređaj kao radnu površinu i ne stavljajte namirnice u neposredni kontakt s njim.
- Ako je površina uređaja napukla, odmah iskopčajte uređaj iz napajanja kako biste spriječili strujni udar.
- Dok uređaj radi korisnici s ugrađenim elektrostimulatorom srca moraju biti udaljeni najmanje 30 cm od indukcijskih zona kuhanja.
- Kad hranu stavite u vruće ulje, može doći do prskanja.
- Ne koristite aluminijsku foliju ili druge materijale između površine za kuhanje i posuđa, osim ako nije drugačije navedeno od strane proizvođača uređaja.
- Koristite samo dodatke koje je preporučio proizvođač ovog uređaja.

#### **UPOZORENJE!**

Opasnost od požara i eksplozije.

- Zagrijavanjem masti i ulja mogu se osloboditi zapaljive pare. Plamen ili zagrijane predmete držite podalje od masti i ulja kada kuhate s njima.
- Pare koje oslobađa jako vruće ulje mogu izazvati zapaljenje ulja.
- Korišteno ulje, koje može sadržavati ostatke hrane, može izazvati paljenje na nižoj temperaturi od ulja koje se koristi prvi put.
- Ne stavljajte zapaljive proizvode ili mokre predmete sa zapaljivim proizvodima u uređaj, blizu uređaja ili na uređaj.

#### **UPOZORENJE!**

Opasnost od oštećenja uređaja.

- Ne držite vruće posuđe na upravljačkoj ploči kako biste izbjegli opasnost od opeklina.
- Ne stavljajte vrući poklopac na staklenu površinu ploče za kuhanje.
- Ne dopustite da posuđe tijekom kuhanja ostane suho.
- Pazite da predmeti ili posuđe ne padnu na uređaj. Površina se može oštetiti.

- Ne aktivirajte zone za kuhanje s praznim posuđem ili bez posuđa na njima.
- Posuđe od lijevanog željeza ili s oštećenim dnom može ogrebat staklo / staklokeramiku. Uvijek podignite ove predmete kad ih morate premjestiti na površinu za kuhanje.

## 2.4 Senzor za hranu

### **UPOZORENJE!**

Opasnost od ozljeda i opeklina.

- Senzor za hranu koristite prema namjeni. Nemojte ga koristiti za otvaranje ili podizanje bilo čega.
- Istovremeno koristite samo jedan Senzor za hranu preporučen za ploču za kuhanje.
- Nemojte ga koristiti ako je neispravan ili oštećen.
- Nemojte koristiti Senzor za hranu u pećnici ili mikrovalnoj pećnici.
- Pazite da je Senzor za hranu uvijek unutar hrane ili tekućine, do oznake minimalne razine.
- Očistite Senzor za hranu prije i nakon svake uporabe. Pazite, vrh Senzor za hranu je šiljast.
- Koristite samo neutralne deterdžente. Nikada ne koristite nikakava abrazivna sredstva, abrazivne spužvice za ribanje, otapala ili metalne predmete. Policu Senzor za hranu ne perite u perilici posuđa. Silikonska ručica može promijeniti boju, što ne utječe na rad Senzor za hranu.
- Koristite originalno pakiranje za pohranu i punjenje Senzor za hranu.
- Prije stavljanja u punjač provjerite je li Senzor za hranu hladan, čist i suh.
- Spremite Senzor za hranu na sigurno, suho mjesto izvan dohvata djece.

## 2.5 Održavanje i čišćenje

- Uređaj redovito očistite kako biste spriječili propadanje materijala površine.
- Prije čišćenja isključite uređaj i ostavite ga da se ohladi.
- Očistite uređaj vlažnom mekom krpom. Koristite samo neutralne deterdžente. Nemojte koristiti abrazivna sredstva, abrazivne spužvice za čišćenje, otapala ili

metalne predmete, osim ako nije drugačije navedeno.

## 2.6 Servis

- Za popravak uređaja obratite se ovlaštenom servisnom centru. Koristite samo originalne rezervne dijelove.
- Što se tiče žarulje(a) unutar ovog proizvoda i rezervnih žarulja koje se prodaju zasebno: Ove žarulje namijenjene su da izdrže ekstremne fizičke uvjete u kućanskim uređajima, poput temperature, vibracija, vlage ili namijenjene su signalizaciji informacija o radnom stanju

uređaja. Nisu namijenjene za druge primjene i nisu pogodne za osvjetljenje u kućanstvu.

## 2.7 Zbrinjavanje

### UPOZORENJE!

Opasnost od ozljeda ili gušenja.

- Obratite se općinskim vlastima za informacije o načinu zbrinjavanja uređaja.
- Iskopčajte uređaj iz električnog napajanja.
- Odrežite električni kabel za napajanje u blizini uređaja i bacite ga.

## 3. INSTALACIJA

### UPOZORENJE!

Pogledajte poglavlja sa sigurnosnim uputama.

### 3.1 Prije postavljanja

Prije postavljanja ploče za kuhanje, zapišite podatke s natpisne pločice. Natpisna pločica nalazi se na dnu ploče za kuhanje.

Serijski broj .....

### 3.2 Ugradne ploče za kuhanje

Ugradne ploče za kuhanje smijete koristiti jedino nakon uklapanja u odgovarajuće, normirane ormare za ugradnju i radne ploče.

### 3.3 Priključni kabel

- Ploča za kuhanje isporučuje se s priključnim kabelom.
- Za zamjenu oštećenog kabela napajanja koristite vrstu kabela: H05V2V2-F koji podnosi temperaturu od 90 °C ili više. Jedna žica mora imati minimalni presjek u skladu s tablicom u nastavku. Obratite se svom lokalnom servisnom centru. Priključni kabel može zamijeniti samo kvalificirani električar.

### UPOZORENJE!

Sve električne priključke mora izvesti kvalificirani električar.

### OPREZ!

Zabranjeno je spajanje preko kontaktnih utikača.

### OPREZ!

Nemojte bušiti niti lemiti krajeve žice. To je zabranjeno.

### OPREZ!

Ne spajajte kabel bez čahure na kraju kabela.

### Monofazni priključak

1. Uklonite čahuru s kabela s crnih i smeđih žica.
2. Uklonite dio izolacije s krajeva smeđih i crnih kabela.
3. Spojite krajeve crnih i smeđih kabela.
4. Postavite novu završnu čahuru žice na zajednički kraj žice (potreban je poseban alat).

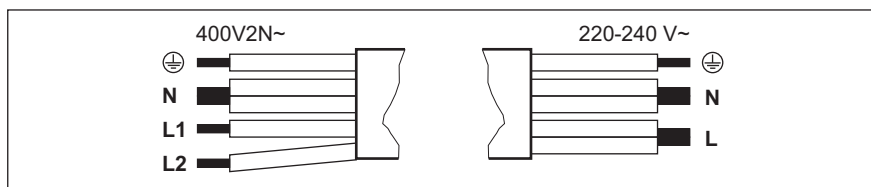

Dvofazni priključak: 400 V2N~		Monofazni priključak: 220 - 240 V~	
5x1,5 mm <sup>2</sup> ili 4x2,5 mm <sup>2</sup>		5x1,5 mm <sup>2</sup> ili 3x4 mm <sup>2</sup>	
	Žuta - zelena		Žuta - zelena
N	Plava i plava	N	Plava i plava
L1	Crna	L	Crna i smeđa
L2	Smeđa		

### 3.4 Montaža

Pažljivo rukujte uređajem tijekom postavljanja kako biste izbjegli savijanje ili oštećenje okvira.

Ako ploču za kuhanje postavite ispod nape, pogledajte upute za ugradnju nape za minimalnu udaljenost između uređaja.

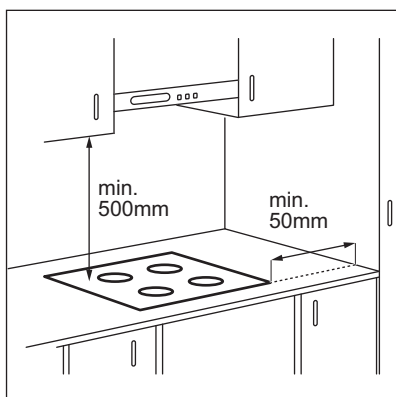

Ako je uređaj postavljen iznad ladice, ventilacija ploče za kuhanje može zagrijati predmete spremjene u ladici tijekom procesa kuhanja.

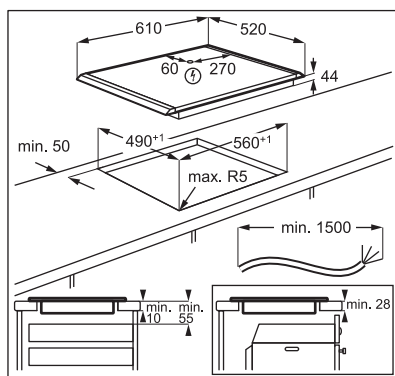

Pronađite videozapis s uputama "Kako instalirati indukcijsku ploču AEG - instalacija radne ploče" upisivanjem punog naziva navedenog na grafičkom prikazu u nastavku.

[www.youtube.com/electrolux](https://www.youtube.com/electrolux)  
[www.youtube.com/aeg](https://www.youtube.com/aeg)

How to install your AEG  
 Induction Hob - Worktop installation

## 4. OPIS PROIZVODA

### 4.1 Raspored površine za kuhanje

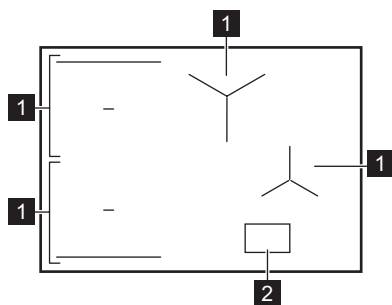

**1** Indukcijska zona kuhanja

**2** Upravljačka ploča





Detaljne informacije o veličinama zona kuhanja potražite u poglavlju "Tehnički podaci".

### 4.2 Izgled upravljačke ploče

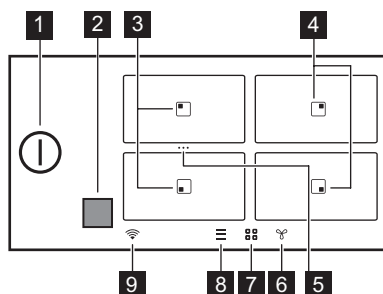
Glavni prikaz









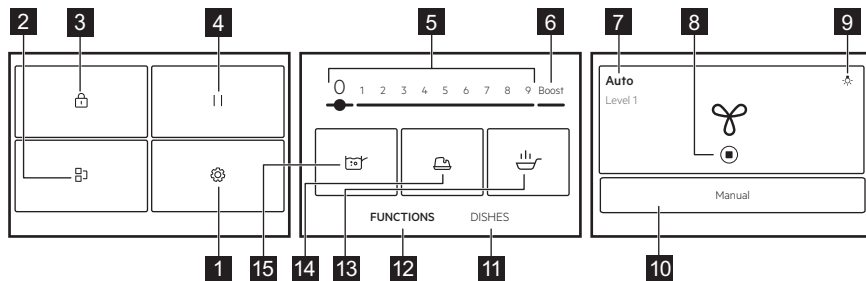

Oznaka	Opis
<b>1</b>	Za uključivanje i isključivanje ploče za kuhanje.
<b>2</b>	Prozor Hob®Hood infracrvene veze. Ne poklapajte.
<b>3</b>	Zona s funkcijama Prženje u tavi i Vrenje.
<b>4</b>	Zona s Vrenje funkcijom.
<b>5</b> ...	Prečac za Bridge. Za spajanje dvije sporedne zone kuhanja kako bi se stvorila jedna zona kuhanja ili za dijeljenje spojenih zona.
<b>6</b>	Za postavljanje funkcija nape.
<b>7</b>	Za otvaranje prikaza zone.

Oznaka	Opis
8	 Za otvaranje Izbornik.
9	 Indikator WiFi.

### Prošireni prikaz



Popis funkcija može varirati ovisno o verziji softvera.

Oznaka	Opis
1	 Postavke. Za otvaranje postavki ploče za kuhanje.
2	 Bridge. Za spajanje dvije zone kuhanja tako da djeluju kao jedna.
3	 Blokiranje. Za zaključavanje / otključavanje upravljačke ploče.
4	 Pauza. Za postavljanje svih aktivnih zona kuhanja na najnižu postavku topline.
5	1 - 9 Za postavljanje stupnja kuhanja.
6	Boost Za aktiviranje maksimalne postavke topline.
7	Ručno / Auto Za prikaz trenutne postavke ventilatora nape.
8	 Za zaustavljanje / ponovno pokretanje nape.
9	 Za uključivanje ili isključivanje svjetla nape.
10	Ručno / Auto Za prebacivanje na ručni ili automatski način rada nape.
11	Jela Za odabir unaprijed postavljenih automatskih programa za različite vrste jela.
12	FUNKCIJE Za odabir automatskih programa za različite načine kuhanja.
13	 Prženje u tavi. Za prženje raznih vrsta hrane s automatski kontroliranim razinama topline.
14	 Topljenje. Za topljenje različitih proizvoda, npr. čokolade ili maslaca.
15	 Vrenje. Za automatsko podešavanje temperature vode tako da ne vrije kada dosegne točku vrenja.

## Kretanje po zaslonu

Simbol	Opis
OK	Za potvrdu odabira ili postavke.
X	Za zatvaranje skočnog prozora.
^ / v	Za sažimanje / proširenje uputa na zaslonu.
☐ / ☐	Za aktivaciju/deaktivaciju opcije.
< / >	Za pomicanje nazad / naprijed za jednu razinu u Izbornik.

## 5. PRIJE PRVE UPOTREBE

### ⚠ UPOZORENJE!

Pogledajte poglavlja sa sigurnosnim uputama.

### 5.1 Kretanje po zaslonu

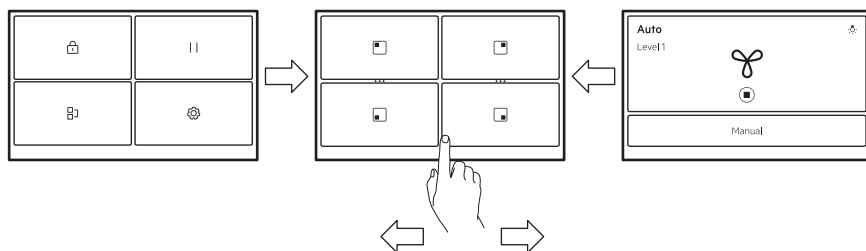

Za kretanje po zaslonima dodirnite simbole na dnu zaslona. Također možete prijeći prstom ulijevo kako biste upravljali postavkama za Hob<sup>®</sup>Hood ili udesno kako biste dosegli Izbornik.

### i

Ako zaslon ne reagira odmah, pripremite da dodirnete središte odabranog simbola/opcije ili pokušate još malo pritisnuti.

### 5.2 Prvo spajanje na električnu mrežu

Kad priključite ploču za kuhanje na električnu mrežu morate postaviti Jezik, Osvjetljenje, Glasnoća zvuka i Tonovi tipki.

Postavke možete promijeniti u Izbornik > Postavke > Postavljanje. Pogledajte poglavlje "Svakodnevna uporaba".

### 5.3 FlexPower

FlexPower definira koliko je električne energije ploča za kuhanje ukupno troši, u granicama kućnih instalacijskih osigurača.

Uređaj izvorno radi na najvišoj mogućoj razini snage. Možete promijeniti maksimalnu snagu ako instalacija ne podržava punu snagu.



Ako je razina snage niža od 2000 W, ne možete uključiti bilo koje automatske programe (Jela ili FUNKCIJE).

1. Isključite ploču za kuhanje.
2. Provjerite jesu li sve zone kuhanja isključene.
3. Na zaslonu dodirnite za otvaranje izbornik.
4. Označite Postavke > Postavljanje > FlexPower i odaberite odgovarajuću razinu snage.
5. Dodirnite ili . Slijedite upute na zaslonu za potvrdu odabira.



#### OPREZ!

Provjerite odgovara li odabrana snaga instalaciji osigurača u domaćinstvu.

### 5.4 Bežična / aplikacijska veza

Za korištenje aplikacije ploča za kuhanje mora biti spojena na bežičnu mrežu. WiFi je prema zadanim postavkama uključen.

1. Dodirnite .
2. Odaberite Postavke > Veze > WiFi.

3. Dodirnite kako biste aktivirali WiFi. Ploča za kuhanje sada je spremna za povezivanje s bežičnom mrežom i s aplikacijom.

4. Dodirnite SPOJI.
5. Preuzmite aplikaciju. Skenirajte QR kod koji se nalazi na poleđini korisničkog priručnika ili preuzmite aplikaciju izravno iz trgovine aplikacija.
6. Otvorite aplikaciju i registrirajte se kako biste dobili račun.
7. Dodavanje novoga uređaja.
8. Slijedite upute u aplikaciji za dovršetak postupka povezivanja.

### Promjena / deaktivacija mrežne veze

Za isključivanje ploče za kuhanje iz kućne mreže:

1. Dodirnite .
2. Odaberite Postavke > Veze > WiFi:
  - Za isključivanje iz bežične mreže dodirnite ODSPOJI.
  - Za isključivanje WiFi dodirnite .

Za povezivanje ploče za kuhanje s novom bežičnom mrežom pogledajte gore navedenu "Bežična/aplikacijska veza".

## 6. SVAKODNEVNA UPORABA



#### UPOZORENJE!

Pogledajte poglavlja sa sigurnosnim uputama.

### 6.1 Aktiviranje i deaktiviranje

Dodirnite na 1 sekundu za aktiviranje ili deaktiviranje ploče za kuhanje.

### 6.2 Automatsko isključivanje

**Funkcija automatski isključuje ploču za kuhanje ako:**

- su sve zone kuhanja isključene,
- ne podešavate postavku grijanja nakon što aktivirate ploču za kuhanje.
- prolili ste ili ste stavite nešto na upravljačku ploču duže od 10 sekundi (tava, krpa itd.). Oglašava se zvučni signal

i ploča se isključuje. Uklonite predmet ili očistite upravljačku ploču.

- ploča za kuhanje se previše zagrijava (npr. kad se posuda za kuhanje presuši). Neka se zona kuhanja ohladi prije ponovnog korištenja ploče za kuhanje.
- koristite pogrešan pribor za kuhanje ili na određenoj zoni nema posuđa. Indukcijska zona kuhanja automatski se isključuje nakon 50 sekundi.
- nemojte isključivati zonu kuhanja ili mijenjati postavku topline. Nakon nekog vremena pojavljuje se poruka, a ploča za kuhanje se isključuje.

## Odnos između postavke topline i vremena nakon kojeg se ploča isključuje:

Postavka topline	Ploča za kuhanje se isključuje nakon
1 - 2	6 sati
3 - 5	5 sati
6	4 sata
7 - 9	1,5 sat



Kada koristite Prženje u tavi ploča za kuhanje se isključuje nakon 1,5 sat. Za Topljenje se ploča za kuhanje isključuje nakon 6 sati.

### 6.3 Detekcija posude

Ova funkcija detektira jesu li posude postavljene na zone kuhanja i isključuje zone kuhanja ako posude više nije vidljivo.

- Ako prvo stavite posude na zonu kuhanja, a zatim uključite ploču za kuhanje, na pregledu odgovarajuće zone kuhanja pojaviti će se siva traka.
- Traka se neće pojaviti ako na zoni za kuhanje nema posuda ili se posude ne može otkriti zbog njegovog neispravnog postavljanja ili neprikladnog materijala.
- Ako posude uklonite s uključene zone za kuhanje i privremeno ga stavite na stranu, odgovarajuća zona za kuhanje će početi treptati. Ako ne vratite posude na uključenu zonu za kuhanje unutar 120 sekundi, zona za kuhanje će se automatski isključiti. Za nastavak kuhanja, obavezno vratite posude na zone za kuhanje prije naznačenog vremenskog ograničenja.

### 6.4 Korištenje zona kuhanja

Indukcijske polja za kuhanje automatski se prilagođavaju dimenzijama dna posuda.



Za optimalan prijenos topline koristite posude čiji je promjer dna sličan veličini zone kuhanja (tj. maksimalna vrijednost promjera posuda opisana u odjeljku „Tehnički podaci“ > „Specifikacije polja kuhanja“). Provjerite je li vaša posuda pogodna za indukcijske ploče. Za više informacija o vrstama posuda pogledajte "Savjeti i preporuke".

Za uključivanje zone kuhanja postavite posudu na sredinu zone kuhanja i dodirnite odgovarajući simbol zone kuhanja. Na zaslonu se prikazuju dostupni programi. Postavite razinu topline ili odaberite jednu od automatskih funkcija. Za povratak na glavni prikaz dodirnite **X** u gornjem desnom kutu.

Možete kuhati i tako da veliko posude istovremeno postavite na dvije zone kuhanja koristeći Bridge.

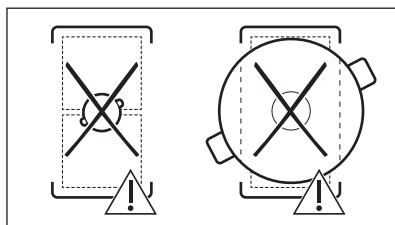
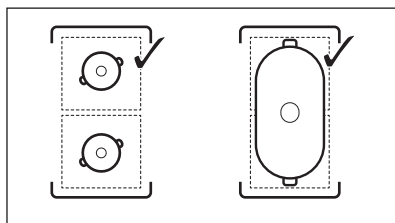

Kad su aktivne druge zone kuhanja, postavka topline za zonu koju želite koristiti može biti ograničena. Pogledajte "Upravljanje snagom".

### 6.5 Postavka topline

1. Uključite ploču za kuhanje.
2. Stavite lonac na odabranu zonu za kuhanje i dodirnite odgovarajući simbol zone.

### 3. Dodirnite ili kliznite prstom da postavite postavku topline.

Ikone razine snage 1-9 postaju veće, a traka ispod postaje crvena kako bi se prikazala trenutna postavka snage. Kada se odabere razina snage, zaslon se mijenja u prikaz proširenog zaslona.

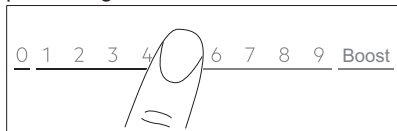

Postavku topline također možete promijeniti na zaslonu pregleda zone. Za prelazak na zaslon pregleda zone dodirnite središte prikaza proširenog zaslona. Za promjenu razine topline dodirnite ili . Za otvaranje proširenog zaslona, dodirnite razinu snage.

## 6.6 Boost

Ova funkcija indukcijskim zonama kuhanja stavlja na raspolaganje više snage. Funkcija se može uključiti za zonu kuhanja samo tijekom ograničenog vremena. Nakon tog vremena zona kuhanja automatski se prebacuje na najvišu postavku topline.

1. Odaberite zonu kuhanja.
2. Dodirnite Boost za uključivanje funkcije. Funkcija se automatski deaktivira. Za ručno deaktiviranje, odaberite zonu i promijenite postavke topline na 0.



Boost ne radi kada:

- Bridge radi.
- snaga unutar jedne faze nije dovoljna (pogledajte "Upravljanje snagom").



Za maksimalne vrijednosti trajanja pogledajte "Tehnički podaci".

## 6.7 OptiHeat Control (3 korak Indikator preostale topline)



### UPOZORENJE!

Dok je indikator / / uključen, postoji opasnost od opekline od preostale topline.

Indukcijske zone kuhanja stvaraju toplinu potrebnu za kuhanje izravno na dnu posuđa. Staklokeramika se zagrijava toplinom posuđa.

Indikator se pojavljuje kad je zona kuhanja vruća. Oni prikazuju razinu preostale topline za zone kuhanja koje trenutno koristite:

– nastavak kuhanja,

– održavanje topline,

– preostala toplina.

Indikator se također može pojaviti:

- za susjedne zone za kuhanje čak i ako ih ne koristite,
- kad se vruće posuđe postavi na hladnu zonu za kuhanje,
- kada je ploča za kuhanje isključena, ali je zona za kuhanje još uvijek vruća.

Indikator nestaje kad se zona za kuhanje ohladi.

## 6.8 Način rada za održavanje topline

Ova funkcija održava jela toplim uz postavku niske temperature.

Postavka Način rada za održavanje topline dostupna je samo kada je zona kuhanja još uvijek topla nakon završetka kuhanja (s vidljivom ikonom preostale topline) i kada posuđe ostaje na zoni. Funkcija ne radi s hladnom zonom kuhanja.

1. Dodirnite za uključivanje Način rada za održavanje topline.

Postavka Način rada za održavanje topline radi dok se ne isključi.

2. Za zaustavljanje funkcije dodirnite u gornjem lijevom kutu zaslona.

Po potrebi možete postaviti tajmer. Pogledajte odjeljak „Opcije tajmera”.

## 6.9 Opcije tajmera



### ECO tajmer

Ovu funkciju možete koristiti da biste postavili koliko dugo zona kuhanja treba raditi za jednu sesiju kuhanja.

Radi uštede energije, grijač polja kuhanja isključuje se prije oglašavanja ECO tajmer. Razlika u vremenu rada ovisi o postavljenoj postavci topline i vremenu pečenja.

Tu funkciju možete koristiti kad je ploča za kuhanje uključena. Možete postaviti funkciju za svaku zonu kuhanja zasebno.

1. Najprije za odgovarajuću zonu kuhanja postavite stupanj kuhanja, a zatim postavite funkciju.
  2. Dodirnite simbol zone.
  3. Dodirnite .
- Prozor izbornika tajmera pojavljuje se na zaslonu.
4. Označite Zaustavi zonu polje za aktiviranje funkcije.
  5. Postavite vrijeme.
  6. Dodirnite U redu za potvrdu.

Možete odabrati i **X**

ECO tajmer Postavke možete promijeniti tijekom kuhanja: dodirnite  s vrijednošću tajmera, a zatim dodirnite UREDI.

Kada se tajmer isključi, oglašava se signal i skočni prozor. Dodirnite U redu za zaustavljanje signala.

Za isključivanje funkcije, postavku topline postavite na 0. Alternativno, dodirnite  s vrijednošću tajmera, dodirnite **X** i potvrdite svoj izbor kada se pojavi skočni prozor.

## Tajmer

Tu funkciju možete koristiti kad je zona kuhanja uključena.

Funkcija nema utjecaja na istovremeno funkcioniranje bilo koje druge funkcije.

1. Odaberite bilo koju zonu kuhanja. Na zaslonu se prikazuje odgovarajući klizač.
  2. Dodirnite .
- Prozor izbornika tajmera pojavljuje se na zaslonu.
3. Poništite odabir Zaustavi zonu polja za aktiviranje funkcije.
  4. Postavite vrijeme.
  5. Dodirnite U redu za potvrdu.

Možete odabrati i **X** za poništavanje odabira.

Tajmer Postavke možete promijeniti tijekom kuhanja: dodirnite  s vrijednošću tajmera, a zatim dodirnite UREDI.

Kada se tajmer isključi, oglašava se signal i skočni prozor. Dodirnite U redu za zaustavljanje signala.

Za deaktiviranje funkcije Dodirnite  s vrijednošću tajmera, dodirnite **X** i potvrdite svoj odabir kada se pojavi skočni prozor.

## 6.10 / ... Bridge

Ova funkcija povezuje dvije zone kuhanja i one djeluju kao jedna, s jednakom postavkom topline. Možete je koristiti za kuhanje s velikim posuđem.

Posuđe mora pokrivati središta obje zone. Ako se posuđe nalazi između dva središta, funkcija se neće uključiti.

1. Postavite posuđe na zone za kuhanje.
2. Dodirnite  >Bridge. Možete koristiti prečac \*\*\* vidljiv u prikazu zone.
3. Postavite postavke topline.

Za isključivanje funkcije dodirnite prečac \*\*\*. Zone kuhanja nastavljaju raditi neovisno.

## 6.11 || Pauza

Ova funkcija podešava sve aktivne zona kuhanja na najnižu postavku topline.

Ne možete uključiti funkciju ako je uključen bilo koji automatski program (Jela ili FUNKCIJE).

Kad je funkcija  uključena, mogu se koristiti samo simboli NASTAVITI. Svi ostali simboli na upravljačkoj ploči su zaključani.

Funkcija ne zaustavlja funkcije tajmera. Kada funkcija s tajmerom završi, dodirnite bilo gdje na zaslonu za isključivanje zvučnog signala.

1. Dodirnite  za otvaranje Izbornik.
2. Dodirnite || za uključivanje funkcije. .



Stupanj topline se snižava na  (Način rada za održavanje topline) i razina brzine ventilatora u Ručno načinu rada smanjena je na 1.

Za isključivanje funkcije dodirnite NASTAVITI.

Vraćaju se prethodne postavke topline.

## 6.12 Blokiranje

Upravljačku ploču možete zaključati dok ploča za kuhanje radi. Sprječava nehotičnu promjenu postavke topline.

1. Postavite postavke topline.
2. Dodirnite  za otvaranje Izbornik.
3. Za uključivanje funkcije, dodirnite . Za isključivanje funkcije pritisnite i držite OTKLJUČAJ u trajanju od 4 sekunde.



Kad deaktivirate ploču za kuhanje, deaktivirate i ovu funkciju.

## 6.13 Roditeljska zaštita

Ova funkcija sprječava slučajno uključivanje ploče za kuhanje.

1. Dodirnite  za otvaranje Izbornik.
2. Odaberite Postavke > Opcije > Roditeljska zaštita.
3. Za uključivanje funkcije uključite prekidač i dodirnite slova E-U-O abecednim redom.

Za isključivanje funkcije isključite prekidač.

Nakon uključivanja može proći neko vrijeme dok funkcija ne počne da radi.

## 6.14 FUNKCIJE: Prženje u tavi

Ova funkcija omogućuje postavljanje odgovarajuće razine postavke topline za prženje hrane. Ploča za kuhanje prilagođava temperaturu različitim vrstama jela i održava je tijekom kuhanja. Jednom kad je postavka topline postavljena, nije potrebno ručno podešavanje temperature.



### OPREZ!

Koristite samo hladno posuđe.  
Ne ostavljajte ploču za kuhanje bez nadzora dok funkcija radi.

1. Stavite tavu bez ulja/masti na jednu od zona za kuhanje s lijeve strane. Možete koristiti jednu zonu kuhanja ili spojiti obje zone pomoću Bridge.
2. Odaberite FUNKCIJE > Prženje u tavi.
3. Odaberite razinu prženja.

Početak zagrijavanja.

### 4. Po potrebi postavite funkciju tajmera.

Tajmer odmah započinje.

Jednom kad tava dostigne ciljano temperaturu, oglašava se zvučni signal i pojavljuje se skočni prozor. Sad možete staviti ulje i hranu u tavu. Za zatvaranje prozora i početak prženja dodirnite U redu. Za ručno isključivanje funkcije dodirnite 0 na upravljačkoj traci.

Savjeti i preporuke:

- Slijedite upute na zaslonu kada prevrnuti hranu ili podesiti razinu topline.
- Po potrebi možete promijeniti zadanu razinu topline.
- Za debele komade hrane ili sirovi krumpir koristite poklopac tijekom prvih 10 min prženja.
- Za zagrijavanje teških tava možda će trebati više vremena.
- Višeslojne tave upotrebljavajte s niskim stupnjem topline kako bi se spriječio pregrijavanje i oštećenje posuđa.
- Ne koristite posuđe od emajla. Može se pregrijati i oštetiti.

## Ispravne tave za funkciju Prženje u tavi

Koristite samo tave s ravnim dnom. Za provjeru ispravnosti tave:

1. Okrenite tavu naopako.
2. Stavite ravnalo na dno tave.
3. Pokušajte staviti novčić od 1, 2 ili 5 Euro centi (ili bilo koji novčić slične debljine, otprilike 1,7 mm) između ravnala i dna tave.

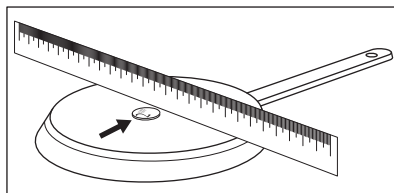

- a. Tava nije odgovarajuća ako možete staviti kovanicu između ravnala i tave.

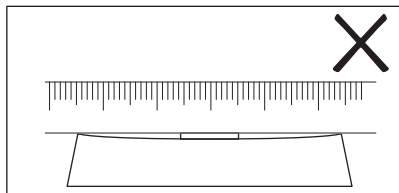

b. Tava je odgovarajuća ako ne možete staviti kovanicu između ravnala i tave.

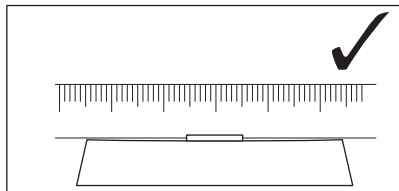

## 6.15 FUNKCIJE: Vrenje

Ova funkcija automatski prilagođava razinu postavke topline tako da voda ne prekupi kada dosegne točku vrenja.



Funkcija je dostupna na svim zonama kuhanja. Ako postoji preostala toplina (I / II / III) na zoni kuhanja koju želite koristiti, funkcija je isključena. Pričekajte da se zona ohladi kako biste koristili ovu funkciju. Funkcija ne radi s neprijanjajućim posuđem.



### OPREZ!

Ne koristite funkciju s praznim posuđem. Ne ostavljajte ploču za kuhanje bez nadzora dok funkcija radi.

1. Na zonu kuhanja stavite lonac napunjen s najmanje 1 l vode.
2. Odaberite FUNKCIJE > Vrenje.
3. Po potrebi postavite funkciju tajmera. Tajmer odmah započinje.
4. Za ručno isključivanje funkcije dodirnite  u gornjem lijevom kutu zaslona.

Kada se dostigne točka vrenja, ploča za kuhanje automatski smanjuje razinu postavke topline. Sada se možete i ručno podesiti po potrebi.

Savjeti i preporuke:

- Ova funkcija je najprikladnija za prokuhavanje vode i kuhanje krumpira.
- Funkcija možda neće raditi ispravno ako koristite kuhala za vodu ili posude za espresso na ploči štednjaka.
- Nalijete u lonac između polovice i tri četvrtine hladne vode iz slavine, ostavljajući 4 cm od ruba lonca praznim. Ne koristite manje od 1 te ne više od 5 litara vode. Pripazite neka ukupna težina vode (ili vode i krumpira) bude između 1-5 kg.

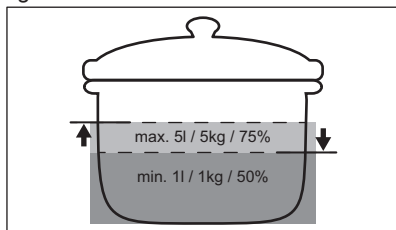

- Za postizanje najboljih rezultata kuhajte samo cijele, neoguljene krumpire srednje veličine. Pripazite i ne složite krumpire preblizu.
- Izbjegavajte stvaranje vanjskih vibracija (npr. prilikom korištenja blendera ili stavljanje mobilnog telefona pored ploče za kuhanje) kada funkcija radi.
- Ovisno o vrsti jela i posuđa, stupanj kuhanja možete podesiti nakon što se dostigne točka vrenja.
- Dodajte sol nakon što se dostigne točka vrenja.
- Koristite poklopac radi uštede energije.

## 6.16 FUNKCIJE: Topljenje

Ovu funkciju možete koristiti za topljenje proizvoda, npr. čokolade ili maslaca.



### OPREZ!

Ne ostavljajte ploču za kuhanje bez nadzora dok funkcija radi.

1. Postavite posuđe na zonu za kuhanje.
2. Odaberite FUNKCIJE > Topljenje.
3. Po potrebi postavite funkciju tajmera.
4. Dodirnite U redu.

Za ručno isključivanje funkcije dodirnite  u gornjem lijevom kutu zaslona.

## 6.17 Jela



Ova vam funkcija pomaže u pripremi različitih jela korištenjem unaprijed postavljenih programa namijenjenih određenim kategorijama hrane. Dostupnost programa ovisi o zoni kuhanja.

### OPREZ!

Ne ostavljajte ploču za kuhanje bez nadzora dok funkcija radi.

1. Postavite posuđe na zonu za kuhanje. Možete koristiti jednu zonu kuhanja ili spojiti dvije bočne zone pomoću Bridge.
2. Odaberite Jela.
3. Odaberite vrstu hrane.
4. Po potrebi postavite funkciju tajmera.
5. Slijedite upute prikazane na zaslonu. Ovisno o vrsti jela i odabranom programu, možete postaviti i izmijeniti pojedinosti, npr. razinu pečenja, razinu topline za prženje itd.

Savjeti i preporuke:

- Na popis Najčešći način kuhanja automatski se dodaju najčešće kuhana jela.
- Možete ručno dodati programe na popis simbola Favoriti .
- Određene programe možete sakriti dodirni . Za obnavljanje programa idite na Postavke > Postavljanje > Jela.

## 6.18 Hob<sup>2</sup>Hood

To je automatska funkcija koja povezuje ploču za kuhanje s prikladnom napom. I ploča za kuhanje i kuhinjska napa imaju komunikaciju preko infracrvenog signala. Brzina ventilatora definirana je i automatski prilagođena na temelju postavke načina rada i temperature najtoplijeg posuđa na ploči za kuhanje. Ventilatorom također možete ručno upravljati s ploče za kuhanje ili same nape.





Ako promijenite brzinu ventilatora na napi, zadana veza s pločom za kuhanje bit će isključena. Za ponovno pokretanje funkcije, oba uređaja ponovno isključite i uključite.







Kod nekih napa, funkcija prema zadanim postavkama može biti onemogućena. U tim slučajevima, najprije uključite funkciju na napi, a zatim na ploči za kuhanje. Za više informacija pogledajte korisnički priručnik za napu.

## Postavljanje automatskog načina rada ventilatora

Za postavljanje nape u automatski način rada, odaberite neku od sljedećih postavljenih brzina ventilatora: Način rada 2 - Način rada 6. Napa reagira svaki put kad koristite ploču za kuhanje. Ploču možete postaviti tako da uključiti samo svjetlo odabirom Načina rada 1.

1. Dodirnite .
2. Odaberite Postavke > Hob<sup>2</sup>Hood.
3. Za uključivanje nape uključite prekidač. Svi automatski načini rada prikazuju se kao popis.
4. Odaberite način rada.
5. Dodirnite  ili  za spremanje odabira i odlazak.

Za provjeru trenutačne razine brzine ventilatora dodirnite . Razina brzine ventilatora vidljiva je u gornjem lijevom kutu zaslona. Za isključivanje ventilatora dodirnite . Za uključivanje ventilatora dodirnite .

Automatski načini rada	Automatsko svjetlo	Vrenje <sup>1)</sup> Prženje <sup>2)</sup>	
		Brzina ventilatora	
 OFF	Isključeno	-	-
Način rada 1	Uključeno	-	-
Način rada 2 3)	Uključeno	1	1
Način rada 3	Uključeno	-	1
Način rada 4	Uključeno	1	1
Način rada 5	Uključeno	1	2

Automatski načini rada	Auto-matsko svjetlo	Vrenje <sup>1)</sup>	Prženje <sup>2)</sup>
		Brzina ventilatora	
Način rada 6	Uključeno	2	3

1) Ploča za kuhanje prepoznaje proces vrenja i postavlja brzinu ventilatora u skladu s automatskim načinom rada.

2) Ploča za kuhanje prepoznaje proces prženja i postavlja brzinu ventilatora u skladu s automatskim načinom rada.

3) Ovaj način rada aktivira ventilator i svjetlo i ne ovisi o temperaturi.

## Ručno postavljanje načina rada ventilatora

Brzinu ventilatora možete prilagoditi ručno.

1. Dodirnite .

2. Dodirnite Ručno.

Upravljačka traka prikazuje se s trenutačnom brzinom ventilatora.

3. Dodirnite ili kliznite prstom kako biste postavili brzinu ventilatora.

Za aktiviranje maksimalne brzine ventilatora dodirnite Boost. Ventilator određeno vrijeme radi u Boost načinu rada. Nakon tog vremena brzina ventilatora automatski se mijenja na 3. Za ručno isključivanje načina Boost pritisnite 0.

## Svjetlo nape

Ploču za kuhanje možete postaviti tako da automatski uključi svjetlo kad god uključite ploču za kuhanje. Da biste to učinili, postavite automatski način rada na Mode 1 - Mode 6. Također možete ručno uključiti ili isključiti svjetlo na napi.

### Ručno uključivanje svjetla

1. Dodirnite .

2. Dodirnite  za uključivanje svjetla.



Za isključivanje svjetla ponovno dodirnite .



## 6.19 Jezik

1. Dodirnite  za otvaranje Izbornik.

2. Odaberite Postavke > Postavljanje > Jezik.

## 3. Odaberite jezik s popisa.

Za spremanje odabira dodirnite  ili . Zatim u skočnom prozoru odaberite DA.

Ako ste odabrali krivi jezik, dodirnite  > . Pojavljuje se popis. Odaberite prvu opciju s vrha na lijevoj strani, zatim prvu opciju s vrha na lijevo (alternativno, drugu opciju s vrha na desnoj strani, ovisno o verziji softvera). Pomičite se prema dolje za odabir točnog jezika s popisa. Kada se pojavi skočni prozor, odaberite opciju s desne strane.

## 6.20 Tonovi tipki / Glasnoća zvuka

Možete odabrati vrstu zvuka koji se emitira na ploči za kuhanje ili u potpunosti isključiti zvukove. Možete odabrati između klika (zadano) ili zvučnog signala.

Možete odabrati i razinu glasnoće zvuka.

1. Na zaslonu dodirnite  za otvaranje Izbornik.

2. Odaberite Postavke > Postavljanje > Tonovi tipki / Glasnoća zvuka.

3. Odaberite odgovarajuću opciju. Postavka se automatski sprema.

## 6.21 Osvjetljenje

Možete promijeniti svjetlinu zaslona.

Postoji 5 razina svjetline, 1 je najniža, a 5 najviša.

1. Dodirnite  da otvorite Izbornik.

2. Odaberite Postavke > Postavljanje > Osvjetljenje.

3. Odaberite odgovarajuću razinu. Postavka se automatski sprema.

## 6.22 Upravljanje snagom

Ako je aktivno više zona, a potrošena snaga premašuje ograničenja napajanja, ova funkcija dijeli raspoloživu snagu između svih zona kuhanja (spojenih na istu fazu). Ploča za kuhanje kontrolira postavke topline kako bi zaštitila osigurače kućne instalacije.

- Zone kuhanja grupirane su u skladu s lokacijom i brojem faza u ploči za kuhanje. Svaka faza ima maksimalno opterećenje od 3680W. Ako ploča za kuhanje dosegne maksimalno ograničenje raspoložive

- snage unutar jedne faze, snaga zona kuhanja će se automatski smanjiti.
- Postavka topline prve odabrane zone kuhanja (ili zone kuhanja koja koristi FUNKCIJE ili Jela) uvijek ima prioritet. Preostala snaga podijelit će se između ostalih zona kuhanja prema redoslijedu odabira.
  - Boja upravljačke trake prikazuje dostupne opcije postavke topline:
    - crveno - trenutna postavka topline,
    - bijelo - maksimalna dostupna postavka topline,
    - svijetlo siva - stupanj kuhanja nije dostupan (Upravljanje snagom radi).
  - Ako nije dostupna veća postavka topline, prvo je smanjite za ostale zone kuhanja.
- Pogledajte ilustraciju mogućih kombinacija u kojima se snaga može rasporediti između zona kuhanja.

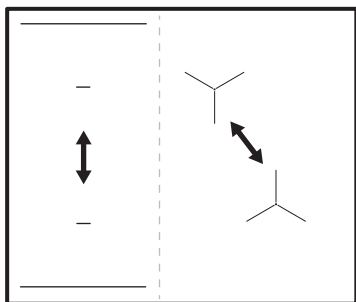

Ako je ukupna snaga ploče za kuhanje ograničena (1500 W - 6000 W), funkcija distribuira raspoloživu snagu između svih zona kuhanja. Pogledajte poglavlje „Prije prve uporabe“ > „FlexPower“.

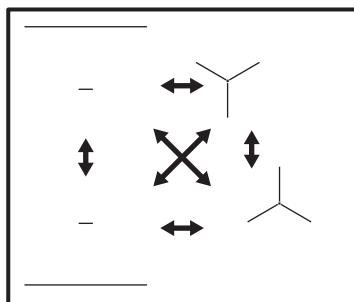

## 7. SAVJETI I PREPORUKE

### UPOZORENJE!

Pogledajte poglavlja sa sigurnosnim uputama.

### 7.1 Posuđe

#### i

Za indukcijska polja za kuhanje snažno elektro-magnetsko polje stvara toplinu u posuđu vrlo brzo.

Koristite indukcijska polja za kuhanje s prikladnim posuđem.

- Kako biste spriječili pregrijavanje i poboljšali učinkovitost zona, posuđe mora biti što je moguće deblje i ravnije.
- Za Prženje u tavi funkciju koristite samo tave s ravnim dnom.
- Osigurajte da je dno posuđa čisto i suho prije postavljanja na površinu ploče.
- Uvijek pazite da ne klizite ili da ne trljate posuđe o rubove i uglove stakla jer to može uzrokovati pucanje ili oštećenje staklene površine.

#### Materijal posuđa

- **točno:** lijevano željezo, čelik, emajlirani čelik, nehrđajući čelik, višeslojno dno (koji je proizvođač označio kao odgovarajuće).

- **netočno:** aluminij, bakar, mesing, staklo, keramika, porculan.

**Posuđe je pogodno za indukcijsku ploču ako:**

- voda brzo klučuca u polju postavljenom na najvišu postavku topline.
- magnet reagira na dno posuđa.

**Dimenzije posuđa**

- Indukcijske polja za kuhanje automatski se prilagođavaju dimenzijama dna posuđa. Pogledajte „Tehnički podaci“ > „Specifikacije polja kuhanja“ za ispravne dimenzije posuđa. Posuđe stavite na sredinu zone kuhanja.
- Učinkovitost polja kuhanja povezana je s promjerom posuđa. Za optimalan prijenos topline koristite posuđe čiji je promjer dna sličan veličini zone kuhanja (tj. maksimalna vrijednost promjera posuđa u „Tehnički podaci“ > „Specifikacije polja kuhanja“).
  - Posuđe manjeg promjera od određenog polja kuhanja prima samo dio snage koju stvara polje kuhanja, što rezultira sporijim zagrijavanjem.
  - Iz sigurnosnih razloga i zbog optimalnih rezultata kuhanja, nemojte koristiti posuđe veće od navedenog u "Specifikacija polja kuhanja". Izbjegavajte držanje posuđa u blizini upravljačke ploče tijekom kuhanja. To može utjecati na rad upravljačke ploče ili slučajno aktivirati funkcije ploče za kuhanje.



Pogledajte odjeljak "Tehnički podaci".

**7.2 Buka tijekom rada**



Zvukovi su uobičajena pojava i ne ukazuju na kvar uređaja. Zvukovi posuđa mogu se razlikovati ovisno o materijalu posuđa i razini snage.

**Buka povezana s posuđem:**

- zvuk pucketanja: posuđe je izrađeno od različitih materijala (struktura „sendviča“).
- zvuk zviždanja: koristite zonu kuhanja s visokim razinama električne snage, a

posuđe je izrađeno od različitih materijala (struktura "sendviča").

- zujanje: koristite visoku razinu snage.

**Zvukovi povezani s pločom za kuhanje:**

- klikanje: događa se električno prebacivanje, posuda je prepoznata nakon postavljanja na ploču za kuhanje.
- šištanje, zujanje: ventilator radi.
- ritmički zvuk: otkriveno je posuđe.

**7.3 Savjeti i preporuke za Hob®Hood**

Kada upravljate pločom za kuhanje s funkcijom:

- Zaštitite ploču nape od izravne sunčeve svjetlosti.
- Ne gledajte u halogeno svjetlo na ploči nape.
- Ne prekrivajte upravljačku ploču ploče za kuhanje.
- Ne prekidajte signal između ploče za kuhanje i nape (na primjer rukom, ručicom posuđa ili visokim loncem). Pogledajte sliku.

**Napa na slici dolje služi samo kao ilustracija.**

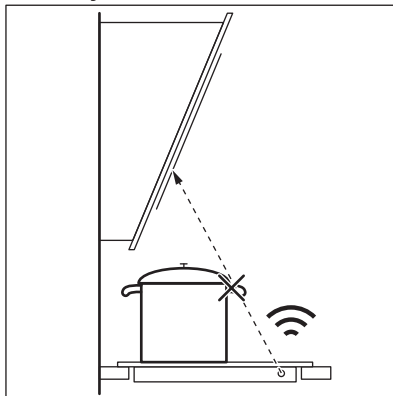

Održavajte prozorčić čistim prozorčić na uređaju za komunikaciju Hob®Hood infracrvenim svjetlom.



Ostali daljinski upravljani uređaji mogu blokirati signal. Ne koristite nikakve takve uređaje u blizini ploče za kuhanje dok je Hob<sup>2</sup>Hood uključen.

**Napa štednjaka s funkcijom Hob<sup>2</sup>Hood**  
Cijeli asortiman napa štednjaka koje rade s ovom funkcijom potražite na našoj

internetskoj stranici namijenjenoj potrošačima. AEG nape štednjaka koje rade s tom funkcijom moraju imati oznaku

## 8. ODRŽAVANJE I ČIŠĆENJE



### UPOZORENJE!

Pogledajte poglavlja sa sigurnosnim uputama.

### 8.1 Opće informacije

- Očistite ploču za kuhanje nakon svake uporabe.
- Uvijek koristite posuđe za kuhanje s čistim dnom.
- Ogrebotine ili tamne mrlje na površini ne utječu na rad ploče za kuhanje.
- Koristite posebno sredstvo za čišćenje prikladno za površine ploče za kuhanje.
- Uvijek koristite strugač koji se preporučuje za ploče za kuhanje sa staklenom površinom. Strugač koristite samo kao dodatni alat za čišćenje stakla nakon standardnog postupka čišćenja.



### UPOZORENJE!

Za čišćenje staklene površine nemojte koristiti noževe niti bilo kakve druge oštre, metalne predmete.

### 8.2 Čišćenje kuhanje

- **Odmah uklonite:** rastopljenu plastiku, plastičnu foliju, sol, šećer i hranu sa šećerom, u protivnom prljavština može oštetiti ploču za kuhanje. Vodite računa da ne dođe do opekliina. Koristite posebni strugač za staklenu površinu pod oštrim kutom i oštricu pomičite po površini.
- **Uklonite kad se ploča dovoljno ohladi** krugove od kamenca, krugove od vode, mrlje od masnoće, sjajne metalne promjene boje. Očistite ploču za kuhanje vlažnom krpom i neabrazivnim deterdžentom. Nakon čišćenja ploču za kuhanje posušite mekom krpom.
- **Uklonite sjajne metalne promjene boje:** koristite otopinu vode s octom i očistite staklenu površinu krpom.

## 9. RJEŠAVANJE PROBLEMA







### UPOZORENJE!

Pogledajte poglavlja sa sigurnosnim uputama.

## 9.1 Što učiniti ako ...

Problem	Mogući uzrok	Rješenje
Ne možete uključiti ili koristiti ploču za kuhanje.	Ploča za kuhanje nije priključena na napajanje ili nije pravilno priključena.	Provjerite je li ploča za kuhanje ispravno priključena na napajanje. Pogledajte shemu povezivanja.
	Osigurač je pregorio.	Provjerite je li osigurač uzrok kvara. Ako osigurač pregori opet i opet, obratite se kvalificiranom električaru.
	Postavku topline ne postavljate na 60 sekundi.	Ponovno uključite ploču za kuhanje i postavite vrijednost topline na manje od 60 sekundi.
	Dodirнули ste 2 ili više senzorskih polja u isto vrijeme.	Dodirnite samo jedno polje senzora.
	Pauza radi.	Pogledajte poglavlje "Svakodnevna uporaba".
Zaslon ne reagira na dodir.	Dio zaslona je pokriven ili su lonci postavljeni preblizu zaslonu. Na zaslonu se nalazi tekućina ili predmet.	Uklonite predmete. Pomaknite posude dalje od zaslona. Očistite zaslon, pričekaјte da se uređaj ne ohladi. Iskopčajte ploču za kuhanje iz napajanja. Nakon 1 sekunde, ponovno ukopčajte ploču za kuhanje.
Oglašava se zvučni signal i ploča se isključuje. Oglašava se zvučni signal kad se ploča isključuje.	Stavite nešto na jedno ili više senzorskih polja.	Uklonite predmet sa polja senzora.
Ploča se isključuje.	Nećime ste prekrili polje senzora  .	Uklonite predmet iz polja senzora.
Indikator zaostale topline ne svijetli.	Zona nije vruća jer je radila samo kratko vrijeme ili je senzor ispod površine ploče za kuhanje oštećen.	Ako je zona radila dovoljno dugo da bi se zagrijala, obratite se ovlaštenom servisu.
Ne možete uključiti postavku najvišeg stupnja kuhanja.	Druga zona već je postavljena na postavku s najvišim stupnjem kuhanja.	Prvo smanjite snagu druge zone.
	Razina FlexPower je preniska.	Promijenite maksimalnu snagu na Izbornik. Pogledajte „Prije prve uporabe“.
Senzorska polja postaju vruća.	Posude je preveliko ili ga stavljate preblizu kontrolama.	Ako je moguće, veliko posude stavite na stražnja polja.
Hob <sup>2</sup> Hood ne radi.	Pokrili ste upravljačku ploču.	Uklonite objekt s upravljačke ploče.
Hob <sup>2</sup> Hood zaslon nije vidljiv.	Postavka Hob <sup>2</sup> Hood je isključena u postavkama.	Idite u postavke/Hob <sup>2</sup> Hood i uključite funkciju.
Hob <sup>2</sup> Hood radi, ali samo svijetli lampica.	Aktivirali ste način rada Mode 1.	Promijenite način rada na Mode 1 - Mode 6 ili pričekajte dok se automatski način rada ne pokrene.
Hob <sup>2</sup> Hood Načini rada 1 - 6 rade, ali svjetlo je isključeno.	Možda postoji problem sa žaruljom.	Kontaktirajte ovlašteni servisni centar.

Problem	Mogući uzrok	Rješenje
Nema zvuka kad dodirnete senzorska polja na ploči.	Zvukovi su isključeni.	Uključite zvukove. Pogledajte poglavlje "Svakodnevna uporaba".
Postavljen je krivi jezik.	Jezik ste promijenili greškom.	Slijedite upute u odjeljku „Svakodnevna uporaba“, „Jezik“, za promjenu krivog jezika.
Zona kuhanja se isključuje.	Automatsko isključivanje isključuje zonu kuhanja.	Isključite ploču za kuhanje i ponovno je uključite. Pogledajte poglavlje "Svakodnevna uporaba".
 i prikazuje se poruka.	Blokiranje radi.	Pogledajte poglavlje "Svakodnevna uporaba".
Pojavljuje se E - U - O.	Roditeljska zaštita radi.	Pogledajte poglavlje "Svakodnevna uporaba".
Simbol zone razine snage treperi.	Na zoni nema posuđa.	Stavite posuđe na zonu kuhanja.
	Posuđe nije odgovarajuće.	Koristite odgovarajuće posuđe. Pogledajte poglavlje "Savjeti i preporuke".
	Promjer dna posuđa premali je za polje za kuhanje.	Koristite posuđe s točnim dimenzijama. Pogledajte "Tehnički podaci".
 se uključuje.	Električna veza je neispravna.	Iskopčajte ploču za kuhanje iz napajanja i provjerite vezu. Pogledajte odjeljak "Ugradnja".
 se uključuje.	Senzor temperature zone otkriva previsoku ili prenisku temperaturu.	Pustite da se zona kuhanja ohladi ili povisite temperaturu okoline iznad 15°C. Ako se problem ne otkloni, obratite se ovlaštenom servisnom centru.
 se uključuje.	Ventilator hlađenja je blokiran.	Provjerite da ništa ne blokira ventilator. Ako ništa ne blokira ventilator i problem nije riješen, kontaktirajte ovlašteni servisni centar.
Možete čuti konstantan zvučni signal.	Električna veza nije ispravna.	Iskopčajte ploču za kuhanje iz napajanja. Obratite se kvalificiranom električaru kako bi provjerio instalaciju.
Posuđe se zagrijava duže od 5 min.	Dno posuđa nije pogodno za indukciju.	Koristite posuđe s prikladnim dnom (ravno, magnetno). Pogledajte poglavlje "Savjeti i preporuke".
Zagrijavanje traje dugo.	Posuđe je premalog promjera i prima samo dio snage koju stvara polje za kuhanje.	Za optimalan prijenos topline koristite posuđe čiji je promjer dna sličan veličini zone kuhanja (tj. maksimalna vrijednost promjera posuđa u „Tehnički podaci“ > „Specifikacije polja kuhanja“).
Ploča se ne može povezati s bežičnom mrežom.	Usmjerivač blokira nove sudionike WLAN-a.	Osigurajte da usmjerivač dopušta nove sudionike. Ako je potrebno ponovo pokrenite usmjerivač.

Problem	Mogući uzrok	Rješenje
	Bežična veza na ploči za kuhanje nije aktivirana.	Aktivirajte WiFi. Pogledajte poglavlje "Prije prve uporabe", veza s aplikacijom.
	Frekvencija usmjerivača postavljena je na 5 GHz.	Promijenite postavke usmjerivača na 2,4 GHz ili 2,4+5 GHz. Ako usmjerivač podržava frekvenciju od samo 5 GHz, ploču za kuhanje nije moguće povezati.
	Signal bežične mreže je slab.	Pomaknite usmjerivač bliže ploči za kuhanje. Ako je potrebno, koristite WiFi repetitor kako biste pojačali signal.
Ploču za kuhanje ne možete pronaći na popisu Wi-Fi mreže u postavkama aplikacije.	Ploča je već povezana s mrežom, ali možda neće biti vidljiva.	Odspojite ploču za kuhanje s mreže. Pogledajte poglavlje "Prije prve uporabe", veze aplikacije.
Viši stupanj kuhanja nije dostupan.	Upravljanje snagom radi i smanjuje maksimalnu snagu.	Pogledajte odjeljak „Svakodnevna uporaba“, Upravljanje snagom.
Vrenje funkcija se ne pokreće.	Preostala toplina je još uvijek aktivna na ovoj zoni.	Pričekajte da se zona ohladi ili upotrijebite drugu, hladnu zonu.
Vrenje funkcija se ne zaustavlja.	U loncu možda nema dovoljno vode (ne mogu se otkriti vibracije) ili je voda već pretopla.	Upotrijebite najmanje 1 l hladne vode po loncu.
Vrenje funkcija se iznenada zaustavlja.	Posuđe nije kompatibilno s funkcijom. Funkcija ne može otkriti vibracije koje stvara kipuća voda. Posuđe je možda premalo za zonu kuhanja.	Ne upotrebljavajte neprijanjajuće posuđe s ovom funkcijom. Zakuhajte više vode ili prebacite na hladnu zonu. Ne dodajte sol prije nego što voda dosegne točku vrenja. Provjerite odgovara li promjer posuđa veličini zone kuhanja. Posuđe stavite na sredinu zone kuhanja.
Prženje u tavi funkcija se ne pokreće.	Funkcija je dostupna samo za odabrane zone.	Prebacite se na zonu za koju je funkcija dostupna. Pogledajte odjeljak „Opis proizvoda“.
Zagrijavanje s Prženje u tavi funkcijom traje dugo.	Posuđe je premalo, preteško ili je dno nije ravno.	Pogledajte odjeljak „Savjeti i preporuke“.

## 9.2 Ako ne možete pronaći rješenje...

Ako sami ne uspijete pronaći rješenje za problem, obratite se prodavaču ili ovlaštenom servisnom centru. Navedite podatke s nazivne pločice. Budite sigurni da ste pravilno

rukovali pločom za kuhanje. Ako niste, servis kojeg će obaviti servisni tehničar ili zastupnik neće biti besplatan ni za vrijeme jamstvenog roka. Informacije o jamstvenom razdoblju i ovlaštenim servisnim centrima nalaze se u servisnoj knjižici.

## 10. TEHNIČKI PODACI

### 10.1 Natpisna pločica

Model NIH64B30AB  
Vrsta 62 B4A 01 EA  
Indukcija 7.35 kW  
Ser. br. ....  
AEG

PNC 949 598 457 00  
220 - 240 V / 400 V 2N, 50 Hz  
Proizvedeno u: Njemačka  
7.35 kW



### 10.2 Veza WiFi

WiFi frekvencija 2400 - 2483,5 MHz

EIRP max 20 dBm / 100 mW

### 10.3 Specifikacije polja za kuhanje

Zona kuhanja	Nominalna snaga (maksimalno pod-ešavanje topline) [W]	Boost [W]	Boost maksimalno trajanje [min]	Promjer posuđa [mm]
Lijeva prednja	2300	3200	10	125 - 210
Lijeva stražnja	2300	3200	10	125 - 210
Desna prednja	1400	2500	4	125 - 145
Desna stražnja	1800	2800	10	145 - 180

Snaga zona kuhanja može se razlikovati u nekim malim rasponima od podataka u tablici. Mijenja se ovisno o materijalu i dimenzijama posuđa.

Za optimalan prijenos topline i rezultate kuhanja koristite posuđe čiji je promjer dna

sličan veličini zone kuhanja (tj. maksimalna vrijednost promjera posuđa u tablici). Ne koristite posuđe veće od promjera polja kuhanja.

## 11. ENERGETSKA UČINKOVITOST

### 11.1 Informacije o proizvodu prema EU Uredbi o ekološkom dizajnu

Identifikacija modela	NIH64B30AB
Vrsta ploče za kuhanje	Ugradbena ploča za kuhanje
Broj zona za kuhanje	4
Toplinska tehnologija	Indukcija

Promjer kružnih zona za kuhanje (Ø)	Lijeva prednja	21.0 cm
	Lijeva stražnja	21.0 cm
	Desna prednja	14.5 cm
	Desna stražnja	18.0 cm
Potrošnja energije po zoni kuhanja (EC electric cooking)	Lijeva prednja	184.4 Wh/kg
	Lijeva stražnja	184.4 Wh/kg
	Desna prednja	180.2 Wh/kg
	Desna stražnja	172.9 Wh/kg
Potrošnja energije ploče za kuhanje (EC electric hob)		180.5 Wh/kg

IEC / EN 60350-2 - Kućanski električni uređaji za kuhanje - 2. dio: Ploče za kuhanje - Metode za mjerenje učinkovitosti.

## 11.2 Ušteda energije

Tijekom svakodnevnog kuhanja možete uštedjeti energiju ako slijedite savjete u nastavku.

- Kad zagrijavate vodu, koristite samo onu količinu koja vam je potrebna.
- Ako je moguće, posuđe uvijek poklopite poklopcima.
- Posuđe stavite izravno na središte zone kuhanja.
- Koristite preostalu toplinu za održavanje hrane toplom ili za njezino topljenje.

## 11.3 Informacije o proizvodu za potrošnju energije i maksimalno vrijeme do primjenjivog načina rada pri niskoj snazi

Potrošnja energije u načinu rada "isklj."	0.5 W
Potrošnja energije prilikom priključenog stanja pripravnosti	2.0 W
Maksimalno vrijeme potrebno da oprema automatski dosegne primjenjivi način rada pri niskoj snazi	2 min

Upute o tome kako aktivirati i deaktivirati bežičnu vezu s mrežom potražite u poglavlju „Prije prve uporabe”.

## 12. BRIGA ZA OKOLIŠ

Reciklirajte materijale sa simbolom . Ambalažu za recikliranje odložite u prikladne spremnike. Pomozite u zaštiti okoliša i ljudskog zdravlja, kao i u recikliranju otpada od električnih i elektroničkih uređaja. Uređaje

označene simbolom  ne bacajte zajedno s kućnim otpadom. Proizvod odnesite na lokalno reciklažno mjesto ili kontaktirajte nadležnu službu.

## Vítá vás AEG! Děkujeme vám, že jste si vybrali náš spotřebič.



Rady k používání, brožury, pokyny pro odstraňování závad a informace o servisu a opravách získáte na:  
[www.aeg.com/support](http://www.aeg.com/support)

Změny vyhrazeny.

### OBSAH

1. BEZPEČNOSTNÍ INFORMACE.....	55
2. BEZPEČNOSTNÍ POKYNY.....	57
3. INSTALACE.....	60
4. POPIS VÝROBKU.....	62
5. PŘED PRVNÍM POUŽITÍM.....	64
6. DENNÍ POUŽÍVÁNÍ.....	65
7. TIPY A RADY.....	73
8. ČIŠTĚNÍ A ÚDRŽBA.....	74
9. ODSTRAŇOVÁNÍ ZÁVAD.....	75
10. TECHNICKÉ ÚDAJE.....	78
11. ENERGETICKÁ ÚČINNOST.....	79
12. POZNÁMKY K OCHRANĚ ŽIVOTNÍHO PROSTŘEDÍ.....	80

## 1. ⚠ BEZPEČNOSTNÍ INFORMACE

Tento návod si pečlivě přečtete ještě před instalací spotřebiče a jeho prvním použitím. Výrobce nenese odpovědnost za žádný úraz ani škodu v důsledku nesprávné instalace nebo použití. Návod k použití vždy uchovávejte na bezpečném a přístupném místě pro jeho budoucí použití.

### 1.1 Bezpečnost dětí a postižených osob

- Tento spotřebič smí používat děti starší osmi let nebo osoby se sníženými fyzickými, smyslovými nebo duševními schopnostmi nebo osoby bez patřičných zkušeností a znalostí, pouze pokud tak činí pod dozorem nebo obdrželi instrukce týkající se bezpečného provozu spotřebiče, a pokud rozumí rizikům spojeným s provozem spotřebiče. Děti mladší osmi let a osoby s rozsáhlým a komplexním postižením bez stálého dozoru udržujte z dosahu spotřebiče.

- Zabraňte dětem, aby si hrály se spotřebičem a mobilními zařízeními s vyhrazenou aplikací.
- Všechny obaly uschovejte mimo dosah dětí a řádně je zlikvidujte.
- VAROVÁNÍ: Spotřebič a jeho přístupné části se při použití zahřívají na vysokou teplotu. Během používání a chladnutí udržujte spotřebič mimo dosah dětí a domácích zvířat.
- Je-li spotřebič vybaven dětskou bezpečnostní pojistkou, doporučuje se ji aktivovat.
- Čištění a uživatelskou údržbu spotřebiče by neměly provádět děti bez dozoru.

## 1.2 Všeobecné bezpečnostní informace

- Spotřebič je určen výhradně pro přípravu jídel.
- Tento spotřebič je určen k běžnému domácímu použití ve vnitřních prostorách.
- Tento spotřebič lze používat v kancelářích, hotelových pokojích, motelech, agropenzionech a v podobných ubytovacích zařízeních, kde využití nepřesahuje (průměrnou) úroveň využití v domácnosti.
- VAROVÁNÍ: Spotřebič a jeho přístupné části se při použití zahřívají na vysokou teplotu. Nedotýkejte se topných článků.
- VAROVÁNÍ: Příprava jídel s tuky či oleji na varné desce bez dozoru může být nebezpečná a způsobit požár.
- Kouř je známkou přehřátí. K hašení požáru při vaření nikdy nepoužívejte vodu. Vypněte spotřebič a zakryjte plameny např. požární dekou nebo víkem.
- VAROVÁNÍ: Spotřebič nesmí být napájen přes externí spínací zařízení, jako je časovač, nebo připojován k okruhu, který je pravidelně zapínán a vypínán jiným nástrojem.
- UPOZORNĚNÍ Je nutné dohlížet na proces vaření (i na funkce automatického vaření). U krátkodobého vaření je nutné vykonávat nepřetržitý dohled.
- VAROVÁNÍ: Nebezpečí požáru: Na varné plochy nepokládejte žádné předměty.

- Na povrch varné desky nepokládejte žádné kovové předměty jako nože, vidličky, lžíce nebo pokličky, protože by se mohly zahřát na velmi vysokou teplotu.
- Nepoužívejte spotřebič, dokud není nainstalován do vestavné konstrukce.
- K čištění spotřebiče nepoužívejte proud vody ani páru.
- Po použití vypněte příslušnou část varné desky ovladačem a nespolehejte na detektor přítomnosti nádoby.
- **VAROVÁNÍ:** Je-li povrch prasklý, vypněte spotřebič, abyste zabránili možnému úrazu elektrickým proudem. Je-li spotřebič k elektrické síti připojen prostřednictvím rozvodné skříňky, odpojte spotřebič od napájení vyjmutím pojistky. V každém případě kontaktujte autorizované servisní středisko.
- Jestliže je napájecí kabel poškozený, smí jej vyměnit pouze výrobce, autorizovaný servis nebo osoba s podobnou kvalifikací, aby se předešlo rizikům.
- **VAROVÁNÍ:** Používejte pouze kryt varné desky přímo od výrobce kuchyňského spotřebiče nebo takový kryt, který výrobce spotřebiče v pokynech k použití označil jako vhodný, případně kryt, který je součástí spotřebiče. Při použití nesprávného krytu varné desky může dojít k nehodě.

## 2. BEZPEČNOSTNÍ POKYNY

### 2.1 Instalace

#### **VAROVÁNÍ!**

Tento spotřebič smí instalovat jen kvalifikovaná osoba.

#### **VAROVÁNÍ!**

Hrozí nebezpečí poranění nebo poškození spotřebiče.

- Odstraňte veškerý obalový materiál.
- Poškozený spotřebič nainstalujte ani nepoužívejte.
- Řiďte se pokyny k instalaci dodanými spolu s tímto spotřebičem.

- Dodržujte minimální vzdálenosti od ostatních spotřebičů a nábytku.
- Při přemísťování spotřebiče buďte vždy opatrní, protože je těžký. Vždy používejte ochranné rukavice a uzavřenou obuv.
- Utěsněte výřez v povrchu skříňky tmelem, aby se zabránilo bobtnání vlivem vlhkosti.
- Chraňte dno spotřebiče před párou a vlhkostí.
- Spotřebič nainstalujte vedle dveří či pod oknem. Zabráňte tak převržení horkého nádobí ze spotřebiče při otevírání dveří či okna.
- Každý spotřebič má vespodu chladicí ventilátory.
- Je-li spotřebič nainstalován nad zásuvkou:

- Neuchovávejte v zásuvce žádné malé kousky nebo listy papíru, které by mohly být vtaženy dovnitř a poškodit tak chladicí ventilátory nebo chladicí systém.
  - Mezi spodní stranou spotřebiče a obsahem zásuvky musí být vzdálenost alespoň 2 cm.
- Odstraňte jakékoliv dělicí panely nainstalované ve skřínce pod spotřebičem.

## 2.2 Připojení k elektrické síti

### VAROVÁNÍ!

Hrozí nebezpečí požáru nebo úrazu elektrickým proudem.

- Veškerá elektrická připojení by měla být provedena kvalifikovaným elektrikářem.
- Spotřebič musí být uzemněn.
- Před každou údržbou nebo čištěním je nutné se ujistit, že je spotřebič odpojen od elektrické sítě.
- Zkontrolujte, zda údaje na typovém štítku souhlasí s parametry elektrické sítě.
- Ujistěte se, že je spotřebič nainstalován správně. Volné a nesprávné zapojení napájecího kabelu či zástrčky (je-li součástí výbavy) může mít za následek přehřátí svorky.
- Použijte správný síťový kabel.
- Síťový kabel nesmí být zamotaný.
- Ujistěte se, že je nainstalována ochrana proti úrazu elektrickým proudem.
- Použijte svorku pro odlehčení tahu na kabelu.
- Dbejte na to, aby se elektrické přívodní kabely nebo zástrčky (jsou-li součástí výbavy) nedotýkaly horkého spotřebiče nebo horkého nádobí, když spotřebič připojujete k elektrické zásuvce.
- Nepoužívejte rozbočovací zástrčky ani prodlužovací kabely.
- Dbejte na to, abyste nepoškodili zástrčku napájecího kabelu (pokud je k dispozici) nebo napájecí kabel. O výměnu napájecího kabelu požádejte autorizované servisní středisko nebo kvalifikovaného elektrikáře.
- Ochrana před úrazem elektrickým proudem u živých či izolovaných částí

musí být připevněna tak, aby nešla odstranit bez použití nástrojů.

- Síťovou zástrčku zapojte do síťové zásuvky až na konci instalace spotřebiče. Po instalaci musí zůstat síťová zástrčka nadále dostupná.
- Pokud je síťová zásuvka uvolněná, nezapojte do ní síťovou zástrčku.
- Neodpojujte spotřebič ze zásuvky tahem za kabel. Vždy tahejte za zástrčku.
- Používejte pouze správná izolační zařízení: ochranné vypínače vedení, pojistky (pojistky šroubového typu se musí odstranit z držáku), ochranné zemnicí jističe a stykače.
- Je nutné instalovat vhodný vypínač nebo izolační zařízení k řádnému odpojení všech napájecích vodičů spotřebiče. Toto izolační zařízení musí mít mezeru mezi kontakty alespoň 3 mm širokou.
- Pokud se na obrazovce zobrazí kód E3, okamžitě varnou desku odpojte a zkontrolujte, zda je elektrické připojení a síťové napětí správné.

## 2.3 Použitje

### VAROVÁNÍ!

Hrozí nebezpečí zranění, popálení či úrazu elektrickým proudem.

- Neměňte technické parametry spotřebiče.
- Před prvním použitím odstraňte všechny obaly, značení a ochrannou fólii (pokud se používá).
- Ujistěte se, že větrací otvory nejsou zablokované.
- Během provozu nenechávejte spotřebič bez dozoru.
- Po každém použití nastavte varnou zónu na „vypnuto“.
- Na varné zóny nepokládejte přístroje ani pokličky. Mohly by se zahřát na vysokou teplotu.
- Nepoužívejte spotřebič, máte-li vlhké ruce, nebo když je v kontaktu s vodou.
- Nepoužívejte spotřebič jako pracovní plochu a neumísťujte potraviny do přímého kontaktu s ním.
- Je-li povrch spotřebiče prasklý, okamžitě spotřebič odpojte od elektrické sítě, abyste předešli elektrickému šoku.

- Když je spotřebič zapnutý, uživatelé s kardiostimulátory se nesmějí přiblížit k indukčním varným zónám blíže než na 30 cm.
- Horký olej může vystříknout, když do něj vkládáte jídlo.
- Mezi varnou plochu a nádoby nevkładejte hliníkovou fólii ani jiné materiály, pokud výrobce tohoto spotřebiče nestanovil jinak.
- Používejte pouze příslušenství určené výrobcem pro tento spotřebič.

#### **VAROVÁNÍ!**

Hrozí nebezpečí požáru a výbuchu.

- Tuky a oleje mohou při zahřátí uvolňovat hořlavé páry. Při vaření udržujte otevřený oheň nebo ohřáté předměty mimo dosah tuků a olejů.
- Páry uvolňované horkými oleji se mohou samovolně vznítit.
- Použitý olej, který obsahuje zbytky potravin, může způsobit požár při nižších teplotách než olej použitý poprvé.
- Do spotřebiče, do jeho blízkosti nebo na spotřebič neumíst'ujte hořlavé předměty nebo předměty nasáklé hořlavlinami.

#### **VAROVÁNÍ!**

Hrozí nebezpečí poškození spotřebiče.

- Neponechávejte horké nádoby na ovládacím panelu, aby nedošlo k popálení.
- Nepokládejte horkou poklici na skleněný povrch varné desky.
- Nenechte vyvařit vodu v nádobách.
- Dbejte na to, aby na spotřebič nespadly žádné předměty nebo nádoby. Mohl by se poškodit povrch.
- Nezapínejte varné zóny s prázdnými nádobami nebo bez nádob.
- Nádoby vyrobené z litiny nebo s poškozeným dnem mohou poškrábat skleněný/sklokeramický povrch. Tyto předměty v případě nutnosti přesunu po varné desce vždy zdvihněte.

## 2.4 Pečící sonda

#### **VAROVÁNÍ!**

Hrozí nebezpečí úrazu nebo popálení.

- Pečící sonda používejte v souladu s účelem jejího použití. Nepoužívejte ji k otevírání nebo ke zdvihání čehokoliv.
- Používejte pouze jednu Pečící sonda doporučenou pro danou varnou desku.
- Nepoužívejte ji, když je poškozená nebo porouchaná.
- Nepoužívejte Pečící sonda v troubě nebo mikrovlnné troubě.
- Ujistěte se, že Pečící sonda je vždy uvnitř jídla či tekutiny až po minimální označenou úroveň.
- Vyčistěte Pečící sonda před a po každém použití. Buďte opatrní, hrot Pečící sonda je špičatý.
- Používejte pouze neutrální mycí prostředky. Nepoužívejte žádné prostředky s drsnými částicemi, drátěnky, rozpouštědla nebo kovové předměty. Pečící sonda nemyjte v myčce nádobí. Silikonové držadlo se může zbarvit, což nemá žádný vliv na to, jak Pečící sonda funguje.
- K uskladnění a dobíjení Pečící sonda použijte originální obal.
- Před vložením do nabíječky se ujistěte, že je Pečící sonda chladná, čistá a suchá.
- Skladujte Pečící sonda na bezpečném a suchém místě mimo dosah dětí.

## 2.5 Čištění a údržba

- Spotřebič čistěte pravidelně, abyste zabránili poškození materiálu jeho povrchu.
- Před čištěním spotřebič vypněte a nechte ho vychladnout.
- Spotřebič čistěte vlhkým měkkým hadrem. Používejte pouze neutrální mycí prostředky. Nepoužívejte prostředky s drsnými částicemi, drátěnky, rozpouštědla nebo kovové předměty, pokud není uvedeno jinak.

## 2.6 Servis

- Je-li nutná oprava spotřebiče, obraťte se na autorizované servisní středisko. Používejte pouze originální náhradní díly.
- Pokud jde o žárovku (žárovky) v tomto spotřebiči a samostatně prodávané náhradní žárovky: Tyto žárovky jsou navrženy tak, aby odolaly extrémním fyzickým podmínkám v domácích spotřebičích, ať už jde o teplotu, vibrace či

vlhkost, nebo jsou určeny k signalizaci informací o provozním stavu spotřebiče. Nejsou určeny k použití v jiných spotřebičích a nejsou vhodné k osvětlení místností v domácnosti.

## 2.7 Likvidace

### **VAROVÁNÍ!**

Hrozí nebezpečí úrazu či udušení.

- Pro informace ohledně správné likvidace spotřebiče se obraťte na místní úřady.
- Spotřebiči odpojte od elektrické sítě.
- Odřízněte síťový kabel v blízkosti spotřebiče a zlikvidujte jej.

## 3. INSTALACE

### **VAROVÁNÍ!**

Viz kapitoly o bezpečnosti.

### 3.1 Před instalací spotřebiče

Před instalací varné desky si z typového štítku opište níže uvedené informace. Typový štítek je umístěn na spodní straně varné desky.

Sériové číslo .....

### 3.2 Vestavné varné desky

Vestavné varné desky se smějí používat pouze po zabudování do vhodných vestavných modulů a pracovních ploch, které splňují příslušné normy.

### 3.3 Připojovací kabel

- Varná deska se dodává s připojovacím kabelem.
- K výměně poškozeného síťového kabelu použijte tento typ síťového kabelu: H05V2V2-F které vydrží teplotu 90 °C nebo vyšší. Jeden vodič musí mít minimální průřez v souladu s níže uvedenou tabulkou. Obraťte se na místní servisní středisko. Výměnu připojovacího kabelu smí provádět pouze kvalifikovaný elektrikář.

### **VAROVÁNÍ!**

Veškerá elektrická připojení musí být provedena kvalifikovaným elektrikářem.

### **POZOR!**

Připojení pomocí kontaktních zástrček jsou zakázána.

### **POZOR!**

Konce vodičů nevrtejte ani nepájejte. Je to zakázáno.

### **POZOR!**

Nepřipojujte kabel bez kabelové izolační koncovky.

### Jednofázové zapojení

1. Odstraňte kabelovou izolační koncovku z černého a hnědého vodiče.
2. Odstraňte část izolace z konců hnědého a černého kabelu.
3. Připojte konce černých a hnědých kabelů.
4. Na každý konec sdíleného drátu nasadte novou koncovku (je zapotřebí speciální nástroj).

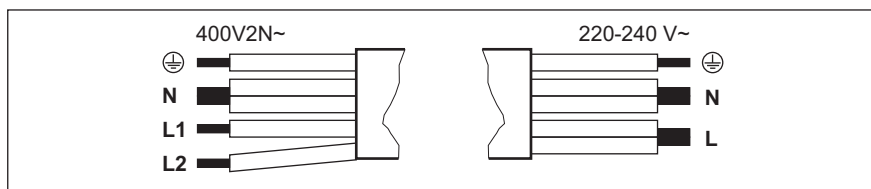

Dvofázové zapojení: 400 V2N~		Jednofázové zapojení: 220 - 240 V~	
5x1,5 mm <sup>2</sup> nebo 4x2,5 mm <sup>2</sup>		5x1,5 mm <sup>2</sup> nebo 3x4 mm <sup>2</sup>	
	Zelený – žlutý		Zelený – žlutý
N	Modrý a modrý	N	Modrý a modrý
L1	Černý	L	Černý a hnědý
L2	Hnědý		

### 3.4 Sestava

Při instalaci zacházejte se spotřebičem opatrně, aby nedošlo k ohnutí nebo poškození rámu.

Instalujete-li varnou desku pod odsavačem par, dodržte minimální vzdálenost mezi spotřebiči v souladu s pokyny k montáži odsavače par.

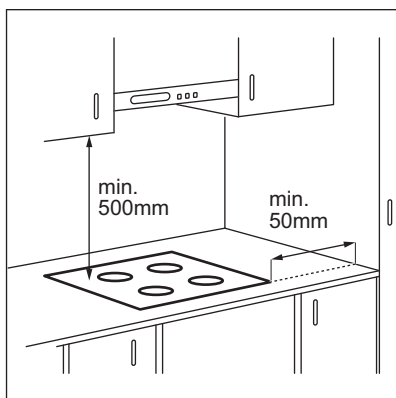

Je-li spotřebič nainstalován nad zásuvkou, ventilace varné desky může během vaření ohřát předměty uložené v zásuvce.

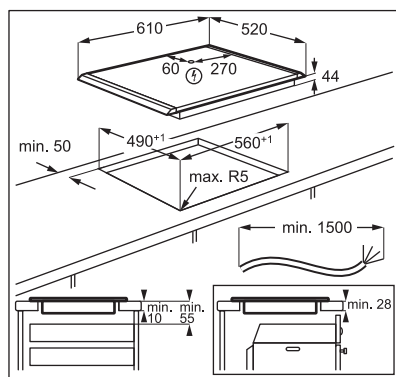

Chcete-li najít video „Jak nainstalovat indukční varnou desku AEG – instalace pracovní desky“, napište celý název uvedený na obrázku níže.

[www.youtube.com/electrolux](https://www.youtube.com/electrolux)  
[www.youtube.com/aeg](https://www.youtube.com/aeg)

How to install your AEG  
 Induction Hob - Worktop installation

## 4. POPIS VÝROBKU

### 4.1 Uspořádání varné plochy

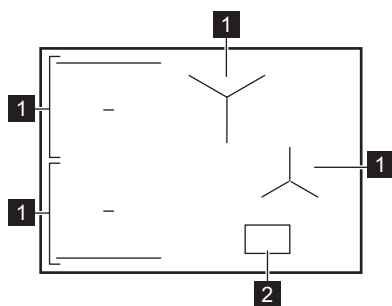

**1** Indukční varná zóna

**2** Ovládací panel





Pro podrobnější informace o velikostech varných zón viz část „Technické údaje“.

### 4.2 Uspořádání ovládacího panelu

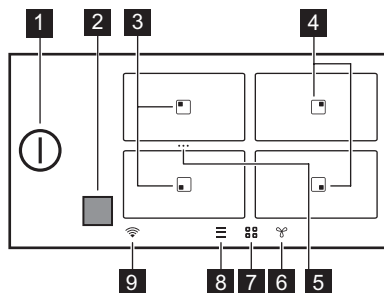
Hlavní zobrazení









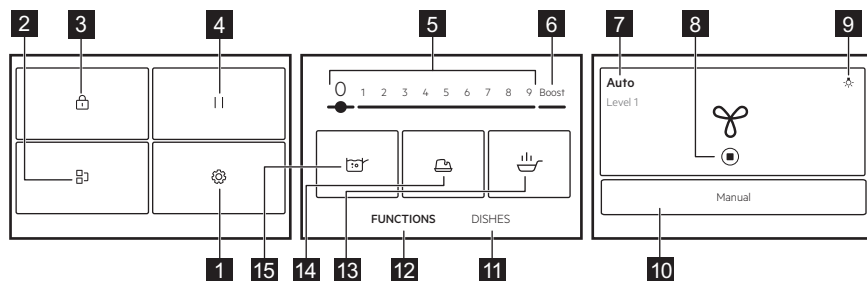

Symbol	Popis
<b>1</b>	Slouží k zapnutí a vypnutí varné desky.
<b>2</b>	Okénko pro infračervený vysílač funkce Hob®Hood. Nezakrývejte ho.
<b>3</b>	Zóna s funkcemi Smažení a Vaření.
<b>4</b>	Zóna s funkcí Vaření.
<b>5</b> ...	Zkratka pro Bridge. Slouží ke sloučení dvou bočních varných zón a vytvoření jedné varné zóny nebo k rozdělení sloučených zón.
<b>6</b>	Slouží k nastavení funkce odsavače par.
<b>7</b>	Otevření přehledu zón.

Symbol	Popis
8 	Otevření Nabídka.
9 	Ukazatel WiFi.

## Rozšířené zobrazení



Seznam funkcí se může lišit v závislosti na verzi softwaru.

Symbol	Popis
1 	Nastavení. Slouží k otevření nastavení varné desky.
2 	Bridge. Slouží ke spojení obou varných zón na straně, které pak fungují jako jediná.
3 	Lock. Slouží k zablokování a odblokování ovládacího panelu.
4 	Pause. Slouží k přepnutí všech zapnutých varných zón na nejnižší teplotu.
5 1 - 9	Slouží k nastavení teploty.
6 Boost	Slouží k zapnutí nastavení maximálního tepelného výkonu.
7 Návod / Auto	Zobrazuje aktuální nastavení ventilátoru odsavače par.
8 	Slouží k zastavení/restartování odsavače par.
9 	Slouží k zapnutí nebo vypnutí odsavače par.
10 Návod / Auto	Slouží k přepnutí do manuálního nebo automatického režimu odsavače par.
11 Pokrmy	Slouží k volbě přednastavených automatických programů pro různé druhy potravin.
12 FUNKCE	Slouží k volbě automatických programů pro různé způsoby přípravy.
13 	Smažení. Slouží ke smažení s automaticky ovládaným nastavením tepla podle druhu jídla.
14 	Rozpouštění. Slouží k rozpouštění různých potravin, např. čokolády nebo másla.
15 	Vaření. Slouží k automatickému přizpůsobení teploty vody tak, aby nepřekypěla z hrnce, jakmile dosáhne bodu varu.

## Navigaci displeje

Symbol	Popis
OK	K potvrzení volby nebo nastavení.
X	Slouží k zavření vyskakovacího okna.
^ / v	Slouží ke sbalení/rozbalení pokynů na displeji.
☐ / ☐	Slouží k zapnutí / vypnutí funkce.
< >	Slouží k přechodu zpět/vpřed o jednu úroveň v rámci Nabídka.

## 5. PŘED PRVNÍM POUŽITÍM

### ⚠ VAROVÁNÍ!

Viz kapitoly o bezpečnosti.

### 5.1 Navigace displejem

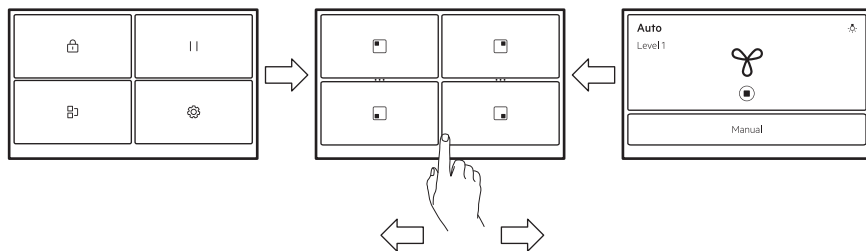

Pro navigaci mezi obrazovkami klepněte na symboly v dolní části displeje. Můžete také přejít doleva a spravovat nastavení pro Hob<sup>2</sup>Hood nebo doprava pro dosažení Nabídka.



Pokud displej okamžitě nereaguje, ujistěte se, že se dotýkáte středu zvoleného symbolu / funkce, nebo se jej pokuste stisknout o něco déle.

### 5.2 První připojení k síti

Po zapojení varné desky do sítě musíte nastavit Jazyk, Jas, Hlasitost a Tóny tlačítek.

Nastavení můžete změnit v Nabídka > Nastavení > Nastavení. Viz „Denní používání“.

### 5.3 FlexPower



FlexPower definuje celkový výkon varné desky v mezích pojistek domácí instalace.

Ve výchozím nastavení spotřebič pracuje na nejvyšší možný výkon. Maximální výkon můžete změnit, pokud instalace nepodporuje plný výkon.



Pokud je výkon nižší než 2000 W, nelze aktivovat žádné automatické programy (Pokrmý nebo FUNKCE).

1. Zapněte varnou desku.



- Ujistěte se, že jsou všechny varné zóny vypnuté.
- Stisknutím  na displeji otevřete Nabídka.
- Vyberte Nastavení > Nastavení > FlexPower a zvolte příslušnou úroveň výkonu.
- Stiskněte  nebo . Výběr potvrďte podle pokynů na displeji.

### POZOR!

Ujistěte se, že zvolený výkon odpovídá jističům v domácnosti.

## 5.4 Připojení k bezdrátové síti / aplikaci

Aby bylo možné aplikaci používat, musí být varná deska připojena k bezdrátové síti. WiFi je ve výchozím nastavení zapnutý.



- Stiskněte .
- Vyberte Nastavení > Připojení > WiFi.
-  aktivujte WiFi.

Varná deska je nyní připravena k připojení k bezdrátové síti a pomocí aplikace.

- Stiskněte PŘIPOJIT.
- Stáhněte si . Naskenujte QR kód na zadní straně návodu k použití nebo si stáhněte aplikaci přímo z obchodu s aplikacemi.
- Otevřete aplikaci, zaregistrujte se a získejte účet.
- Přidejte nový spotřebič.
- Proces připojení dokončete podle pokynů v aplikaci.

## Změna/deaktivace síťového připojení

Odpojení varné desky od domácí sítě:

- Stiskněte .
- Vyberte Nastavení > Připojení > WiFi:
  - Chcete-li se odpojit od bezdrátové sítě, stiskněte tlačítko ODPOJIT.
  - Chcete-li deaktivovat WiFi, stiskněte symbol posuvníku .

Pro připojení varné desky k nové bezdrátové síti viz „Bezdrátové připojení / připojení k aplikaci“ výše.

# 6. DENNÍ POUŽÍVÁNÍ

### VAROVÁNÍ!

Viz kapitoly o bezpečnosti.

## 6.1 Zapnutí a vypnutí

Stisknutím  na jednu sekundu varnou desku zapnete nebo vypnete.

## 6.2 Automatické vypnutí

Tato funkce varnou desku automaticky vypne v následujících případech:

- všechny varné zóny jsou vypnuté.
- po zapnutí varné desky jste nenastavili teplotu.
- něco jste rozlili nebo položili na ovládací panel na déle než 10 sekund (pánev, utěrka, atd.). Zazní zvukový signál a varná deska se vypne. Odstraňte předmět nebo očistěte ovládací panel.
- Varná deska se příliš zahřeje (např. při vyvaření obsahu pánve). Před dalším

použitím varné desky nechte varnou zónu vychladnout.

- používáte nesprávný typ varné nádoby nebo se na dané zóně nenachází žádná varná nádoba. Indukční varná zóna se automaticky deaktivuje po 50 sekundách.
- Nevypnete varnou zónu nebo nezměníte tepelný výkon. Po určité době se zobrazí hlášení a varná deska se vypne.

**Vztah mezi tepelným výkonem a dobou, po níž se varná deska vypne:**

Tepelný výkon	Varná deska se vypne po
1 - 2	6 hodinách
3 - 5	5 hodinách
6	4 hodinách
7 - 9	1,5 hodině



Při použití funkce Smažení se varná deska vypne po 1,5 hodině. Při použití funkce Rozpouštění se varná deska vypne po 6 hodinách.

### 6.3 Detekce nádob

Tato funkce detekuje, zda byly na varné zóny umístěny hrnce, a vypne varné zóny, pokud již není možné varné nádoby detekovat.

- Pokud nejprve položíte nádobí na varnou zónu a poté varnou desku zapnete, zobrazí se na přehledu příslušné varné zóny šedý pruh.
- Tento pruh se nezobrazí, pokud na varné zóně není žádná varná nádoba nebo ji nelze detekovat z důvodu jejího nesprávného umístění nebo nevhodného materiálu.
- Odstraní-li nádobu z aktivované varné zóny a dočasně ji odložíte, začne blikat příslušný přehled varných zón. Pokud varnou nádobu nepostavíte zpět na zapnutou varnou zónu do 120 sekund, varná zóna se automaticky vypne. Chcete-li pokračovat ve vaření, ujistěte se, že nádobu položíte zpět na varnou zónu před vypršením uvedeného časového limitu.

### 6.4 Používání varných zón

Indukční varné zóny se automaticky přizpůsobují velikosti dna nádoby.



Pro optimální přenos tepla použijte nádoby s průměrem dna podobným velikosti varné zóny (tj. maximální průměr nádoby uvedený v části „Technické údaje“ > „Specifikace varných zón“). Ujistěte se, že je varná nádoba vhodná pro indukční varné desky. Pro více informací ohledně typů varných nádob viz „Rady a tipy“.

Varnou zónu aktivujete stisknutím příslušného symbolu zóny nebo umístěním varné nádoby doprostřed varné zóny a stisknutím příslušného symbolu zóny. Na displeji se zobrazí dostupné programy. Nastavte tepelný výkon nebo zvolte jednu z

automatických funkcí. Pro návrat do hlavního zobrazení stiskněte **X** v pravém horním rohu.

Pomocí Bridge můžete s velkými varnými nádobami vařit na dvou varných zónách zároveň.

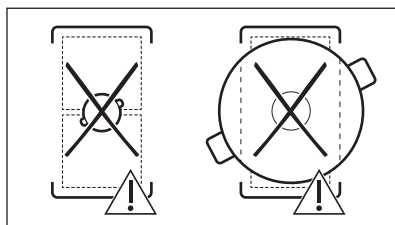
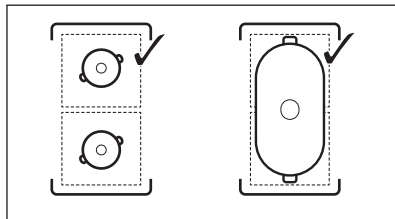

Když jsou ostatní varné zóny aktivní, nastavení výkonu pro zónu, kterou chcete používat, může být omezeno. Viz část „Řízení výkonu“.



### 6.5 Tepelný výkon

1. Zapněte varnou desku.
2. Položte nádobu na vybranou varnou zónu a stiskněte příslušný symbol zóny.
3. Stiskněte nebo posuňte prstem k nastavení tepelného výkonu.

Ikony úrovně výkonu 1-9 se zvětší a pruh pod nimi se změní na červený, čímž se označí aktuální nastavení výkonu. Po výběru úrovně výkonu se obrazovka změní na rozšířené zobrazení obrazovky.



Nastavení tepelného výkonu můžete také změnit na obrazovce přehledu zón. Chcete-li přejít na obrazovku s přehledem zón, dotkněte se středu rozšířeného zobrazení

obrazovky. Ke změně nastavení tepelného výkonu stiskněte  nebo . Chcete-li otevřít rozšířené zobrazení obrazovky, klepněte na úroveň výkonu.

## 6.6 Boost

Tato funkce poskytne indukčním varným zónám další výkon. Funkci lze zapnout pro varnou zónu pouze na omezenou dobu. Po uplynutí této doby varná zóna automaticky přejde zpět na nejvyšší tepelný výkon.

1. Zvolte varnou zónu.
2. Stiskněte tlačítko Boost slouží k zapnutí funkce.

Funkce se vypne automaticky. K ručnímu vypnutí této funkce zvolte zónu a změňte její nastavení tepelného výkonu na 0.



Boost nefunguje, když:

- Je zapnutá funkce Bridge,
- výkon v jedné fázi je nedostatečný (viz „Řízení výkonu“).



Pro hodnoty maximální délky viz „Technické údaje“.

## 6.7 OptiHeat Control (Třístupňový ukazatel zbytkového tepla)



### VAROVÁNÍ!

Pokud svítí kontrolka  /  / , hrozí nebezpečí popálení zbytkovým teplem.

Indukční varné zóny vytvářejí teplo potřebné k vaření přímo ve dně varné nádoby. Sklokeramická varná deska se ohřívá teplem varné nádoby.

Kontrolky se zobrazí, když je varná zóna horká. Kontrolky zobrazují úroveň zbytkového tepla u varných zón, které právě používáte:

 - pokračovat ve vaření,

 - uchovat teple,

 - zbytkové teplo.

Může se také zobrazovat ukazatel:

- pro sousedící varné zóny, i když je nepoužíváte,
- když položíte horkou nádobu na studenou varnou zónu,
- když je varná deska vypnutá, ale varná zóna je stále horká.

Kontrolka se přestane zobrazovat, když varná zóna vychladne.

## 6.8 Režim Uchovat teple

Tato funkce slouží k uchování teploty jídla při nastavení nízké teploty.

Režim Uchovat teple je k dispozici pouze v případě, že je varná zóna po dokončení vaření stále teplá (s ikonou viditelného zbytkového tepla) a varné nádoby na zóně zůstávají. Tato funkce nefunguje u studené varné zóny.

1. Stisknutím  aktivujete Režim Uchovat teple.

Funkce Režim Uchovat teple funguje, dokud není vypnutá.

2. Funkci vypnete stisknutím  v levém horním rohu displeje.

V případě potřeby můžete nastavit časovač. Viz „Funkce časovače“.

## 6.9 Časovač

### Časovač ECO Timer

Pomocí této funkce můžete nastavit délku zapnutí varné zóny při jednom vaření.

Pro úsporu energie se ohříváč varné zóny vypne před zazněním Časovač ECO Timer. Rozdíl v provozní době závisí na nastavení teploty a délce přípravy jídla.

Tuto funkci můžete použít, když je zapnutá varná zóna. Funkci lze nastavit u každé zóny zvlášť.

1. Nejprve nastavte teplotu pro danou varnou zónu a poté nastavte funkci.
2. Stiskněte symbol zóny.

3. Stiskněte .

Na displeji se zobrazí okno nabídky časovače.

4. Zaškrtněte políčko Stop zónu pro aktivaci funkce.

5. Nastavte čas.

6. Potvrďte stisknutím OK.

Svůj výběr můžete zrušit také zvolením **X**.

Během přípravy můžete

změnit nastavení Časovač ECO Timer:

stiskněte  s hodnotou časovače a poté stiskněte UPRAVIT.

Když časovač vyprší, zazní zvukový signál a objeví se vyskakovací okno Zvukový signál vypnete stisknutím OK.

Funkci vypnete změnou nastavení tepelného

výkonu na 0. Případně se dotkněte  s

hodnotou časovače, stiskněte **X** a potvrďte svou volbu, když se objeví vyskakovací okno.

## Timer

Tuto funkci můžete použít, když je varná zóna zapnutá.

Funkce nemá vliv na žádnou jinou souběžně pracující funkci.

1. Zvolte kteroukoliv varnou zónu.

Na displeji se zobrazí příslušný posuvník.

2. Stiskněte .

Na displeji se zobrazí okno nabídky časovače.

3. Odškrtněte políčko Stop zónu pro zapnutí funkce.

4. Nastavte čas.

5. Potvrďte stisknutím OK.

Svůj výběr můžete zrušit také zvolením **X**.

Během přípravy můžete

změnit nastavení Timer: stiskněte  s hodnotou časovače a poté stiskněte UPRAVIT.

Když časovač vyprší, zazní zvukový signál a objeví se vyskakovací okno Zvukový signál vypnete stisknutím OK.

Chcete-li funkci vypnout Stiskněte  s

hodnotou časovače, stiskněte **X** a potvrďte svou volbu, když se objeví vyskakovací okno.

## 6.10 / ... Bridge

Tato funkce spojí dvě varné zóny, které pak fungují jako jedna se stejným nastavením

tepelného výkonu. Můžete ji použít k přípravě pokrmů na velkých varných nádobách.

Varná nádoba musí zakrývat středy obou zón. Je-li nádoba umístěna mezi oběma středy zón, funkce se nezapne.

1. Položte varnou nádobu na varné zóny.

2. Stiskněte  > Bridge. Můžete také použít symbol zkratky \*\*\* viditelný v přehledu zón.

3. Nastavte tepelný výkon.

Funkci vypnete stisknutím symbolu zkratky \*\*\*. Varné zóny opět nezávisle pracují.

## 6.11 || Pause

Tato funkce přepne všechny zapnuté varné zóny na nejnižší tepelný výkon.

Funkci nelze zapnout, pokud běží automatický program (Pokrmý nebo FUNKCE).

Když je funkce zapnutá, lze použít pouze symboly  a POKRAČOVAT. Všechny ostatní symboly na ovládacím panelu jsou zablokované.

Tato funkce nevypne funkce časovače. Po ukončení funkce časovače klepněte kdekoli na obrazovce a zvukový signál vypněte.

1. Stisknutím  otevřete Nabídka.

2. Funkci zapnete stisknutím .

Rozsvítí se Tepelný výkon se sníží na symbol  (Režim Uchovat teplé) a otáčky ventilátoru v režimu Návod se sníží na 1. Pro deaktivaci funkce stiskněte POKRAČOVAT.

Předchozí nastavení teploty se obnoví.

## 6.12 Lock

Když varná deska pracuje, ovládací panel lze zablokovat. Zabráníte tak náhodné změně tepelného výkonu.

1. Nastavte tepelný výkon.

2. Stisknutím  otevřete Nabídka.

3. Funkci zapnete stisknutím symbolu .

Funkci vypnete po a podržte tlačítko ODEMKNOUT po dobu 4 sekund.



Funkci také vypnete vypnutím varné desky.

### 6.13 Child Lock

Tato funkce brání neúmyslnému použití varné desky.

1. Stisknutím  otevřete Nabídka.
2. Vyberte Nastavení > Funkce > Child Lock.
3. Zapněte spínač a stiskněte písmena E-U-O v abecedním pořadí pro zapnutí této funkce.

Funkci vypnete vypnutím spínače.

Po aktivaci může nějakou dobu trvat, než funkce začne fungovat.

### 6.14 FUNKCE: Smažení

Tato funkce vám umožňuje nastavit vhodný tepelný výkon pro smažení vašich potravin. Tato varná deska upravuje teplotu pro různé druhy potravin a udržuje ji během vaření. Jakmile je nastaven ohřev, není nutné provádět žádné ruční nastavení teploty.

#### POZOR!

Používejte pouze studené nádobí. Během provozu funkce nenechávejte varnou desku bez dozoru.

1. Položte nádobu bez oleje / tuku na jednu z varných zón na levé straně. Můžete použít jednu varnou zónu nebo spojit obě zóny pomocí Bridge.
2. Vyberte FUNKCE > Smažení.
3. Vyberte stupeň smažení. Předehřívání začne.
4. V případě potřeby nastavte funkci časovače.

Časovač se spustí okamžitě.

Jakmile pánev dosáhne požadované teploty, zazní zvukový signál a zobrazí se vyskakovací okno. Nyní můžete do pánve vložit olej a potraviny. Okno zavřete a začnete smažit stisknutím tlačítka OK. Chcete-li funkci zastavit ručně, stiskněte na ovládací liště 0.

Tipy a rady:

- Řiďte se pokyny na displeji ohledně toho, kdy převrátit jídlo nebo jak nastavit teplotu.
- Podle potřeby můžete měnit výchozí stupeň ohřevu.
- U silných kusů potravin nebo syrových brambor použijte během prvních 10 minut smažení pokličku.
- Těžké pánve se mohou zahřívát déle.
- Laminované pánve používejte u nízkého teplotního stupně, abyste zabránili poškození a přehřátí varné nádoby.
- Nepoužívejte tenké smaltované nádobí. Může se přehřát a poškodit.

### Správné pánve pro funkci Smažení

Používejte pouze pánve s rovným dnem. Postup kontroly správnosti nádoby:

1. Položte pánev dnem vzhůru.
2. Na dno pánve položte pravítko.
3. Zkuste mezi měрку a dno pánve vložit minci o hodnotě 1, 2 nebo 5 eurocentů (nebo jakoukoli minci podobné tloušťky, přibližně 1,7 mm).

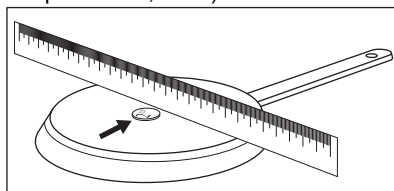

- a. Pokud můžete mezi pravítko a pánev vložit minci, je pánev nesprávná.

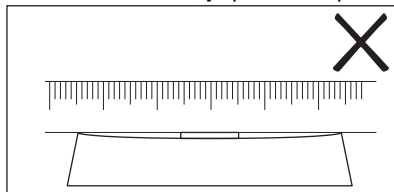

- b. Pokud nemůžete mezi pravítko a pánev vložit minci, je pánev správná.

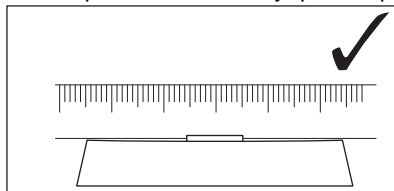

## 6.15 FUNKCE: Vaření

Tato funkce automaticky nastaví úroveň ohřev tak, aby se voda po dosažení bodu varu nevyvařila.



Tato funkce je dostupná u všech varných zón. Pokud je přítomno zbytkové teplo () na varné zóně, kterou chcete použít, je funkce vypnutá. Chcete-li funkci použít, vyčkejte, dokud zóna nevychladne.

Tato funkce nefunguje s nepřilnavým nádobím.

### POZOR!

Funkci nepoužívejte s prázdnými nádobami. Během provozu funkce nenechávejte varnou desku bez dozoru.

1. Na varnou zónu položte hrnec naplněný alespoň 1 l vody.
2. Vyberte FUNKCE > Vaření.
3. V případě potřeby nastavte funkci časovače.

Časovač se spustí okamžitě.

4. Funkci ručně vypnete stisknutím  v levém horním rohu displeje.

Po dosažení bodu varu varná deska automaticky sníží tepelný výkon. V tomto okamžiku ji můžete podle potřeby upravit také ručně.

Tipy a rady:

- Tato funkce se nejlépe hodí pro vaření vody a brambor.
- Tato funkce nemusí správně fungovat u rychlovarných konvic a varných konvic na espresso.
- Naplňte polovinu až tři čtvrtiny hrnce studenou vodou z kohoutku a ponechte 4 cm od okraje hrnce prázdné. Nepoužívejte méně než 1 l nebo více než 5 l vody. Ujistěte se, že celková hmotnost vody (nebo vody a brambor) je v rozmezí 1–5

kg.

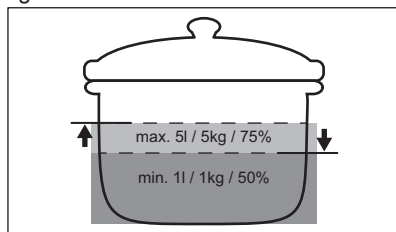

- K zajištění nejlepších výsledků vařte pouze celé, neloupané brambory střední velikosti. Brambory příliš nepěchujte.
- Vyvarujte se tvorbě vnějších vibrací (např. vzniklých používáním mixéru nebo položením mobilního telefonu vedle varné desky), když je funkce spuštěná.
- V závislosti na druhu potravin a nádobí můžete upravit nastavení přěvu po dosažení bodu varu.
- Po dosažení bodu varu přidejte sůl.
- Pro úsporu energie přiklopíme pokličkou.

## 6.16 FUNKCE: Rozpouštění

Tuto funkci můžete použít k rozpouštění potravin, např. čokolády nebo másla.

### POZOR!

Během provozu funkce nenechávejte varnou desku bez dozoru.

1. Položte varnou nádobu na varnou zónu.
2. Vyberte FUNKCE > Rozpouštění.
3. V případě potřeby nastavte funkci časovače.
4. Stiskněte OK.

Funkci ručně vypnete stisknutím  v levém horním rohu displeje.

## 6.17 Pokrmy

Tato funkce vám pomůže připravit různé potraviny pomocí přednastavených programů určených pro konkrétní kategorie potravin. Dostupnost programů závisí na varné zóně.

### POZOR!



Během provozu funkce nenechávejte varnou desku bez dozoru.

1. Položte varnou nádobu na varnou zónu. Můžete použít jednu varnou zónu nebo spojit dvě boční zóny pomocí Bridge.

2. Vyberte Pokrmy.
3. Vyberte typ potravin.
4. V případě potřeby nastavte funkci časovače.
5. Řiďte se pokyny na displeji.

V závislosti na typu potravin a zvoleném programu můžete nastavit a upravit podrobnosti, např. úroveň výkonu, úroveň tepla pro smažení atd.

Tipy a rady:

- Nejčastěji připravované pokrmy se automaticky přidávají do seznamu Nejvíce uvařeno.
- Programy můžete ručně přidat do seznamu Oblíbené .
- Některé programy můžete skrýt stisknutím . Chcete-li obnovit programy, přejděte na Nastavení > Nastavení > Pokrmy.

## 6.18 Hob<sup>2</sup>Hood

Jedná se o automatickou funkci, která spojí varnou desku k příslušnému odsavači par. Jak varná deska, tak odsavač par jsou vybaveny infračerveným vysílačem. Rychlost ventilátoru se řídí a je nastavována automaticky na základě nastavení režimu a teploty nejteplejší varné nádoby na varné desce. Ventilátor můžete ovládat také ručně z varné desky nebo ze samotného odsavače par.





Změníte-li rychlost ventilátoru na odsavači par, výchozí spojení s varnou deskou bude deaktivováno. Chcete-li funkci znovu aktivovat, oba spotřebiče vypněte a znovu zapněte.







U některých odsavačů par může být funkce ve výchozím nastavení vypnuta. V takových případech nejprve zapněte funkci na odsavači par a poté na varné desce. Více informací viz návod k použití odsavače par.

## Nastavení automatického režimu ventilátoru

Chcete-li nastavit odsavač par do automatického režimu, vyberte si z následujících nastavených rychlostí ventilátoru: Režim 2 – Režim 6. Odsavač par reaguje vždy, když používáte varnou desku. Volbou režimu 1 můžete varnou desku nastavit tak, aby se zapnulo pouze osvětlení.

1. Stiskněte .
2. Vyberte Nastavení > Hob<sup>2</sup>Hood.
3. Zapněte spínač a zapněte odsavač par. Všechny automatické režimy se zobrazují jako seznam.
4. Zvolte režim.
5. Stisknutím  nebo volbu  uložíte a odejdete.

Chcete-li zkontrolovat aktuální rychlost ventilátoru, stiskněte . Úroveň otáček ventilátoru je viditelná v levém horním rohu displeje. Chcete-li ventilátor vypnout, stiskněte . Ventilátor zapnete stisknutím .

Automatické režimy	Automatické osvětlení	Vaření <sup>1)</sup>	Smažení <sup>2)</sup>
		Rychlost ventilátoru	
	Vyp	-	-
Režim 1	Zap	-	-
Režim 2 <sup>3)</sup>	Zap	1	1
Režim 3	Zap	-	1
Režim 4	Zap	1	1
Režim 5	Zap	1	2
Režim 6	Zap	2	3

- 1) Varná deska rozpozná proces vaření a nastaví rychlost odsávání v souladu s automatickým režimem.
- 2) Varná deska rozpozná proces smažení a nastaví rychlost odsávání v souladu s automatickým režimem.
- 3) Tento režim zapne ventilátor a osvětlení a nezávisí na teplotě.

## Nastavení režimu ručního ventilátoru

Úroveň otáček ventilátoru můžete nastavit ručně.

1. Stiskněte .
2. Stiskněte **Návod**.

Zobrazí se ovládací lišta s aktuálními otáčkami ventilátoru.



3. Stisknutím nebo posunutím prstu nastavte otáčky ventilátoru.

Maximální otáčky ventilátoru zapnete stisknutím Boost. Ventilátor běží určitou dobu v režimu Boost. Po uplynutí této doby se úroveň otáček ventilátoru automaticky změní na úroveň 3. Pro ruční deaktivaci Boost stiskněte 0.

## Osvětlení odsavače par



Varnou desku můžete nastavit tak, aby se při jejím zapnutí automaticky zapnulo i osvětlení. K tomu nastavte automatický režim na 1–6. Osvětlení odsavače par můžete také zapnout nebo vypnout ručně.



### Ruční zapnutí osvětlení

1. Stiskněte .
  2. Stisknutím  zapnete osvětlení.
- Chcete-li světlo vypnout, stiskněte  znovu.

## 6.19 Jazyk

1. Stisknutím  otevřete Nabídka.
2. Vyberte **Nastavení > Nastavení > Jazyk**.
3. Ze seznamu zvolte jazyk.

Výběr uložíte stisknutím  nebo . Poté ve vyskakovacím okně zvolte ANO.

Zvolíte-li nesprávný jazyk, stiskněte  . Zobrazí se seznam. Vyberte první možnost zleva nahoře, poté druhou možnost zleva nahoře (případně druhou možnost zprava nahoře, v závislosti na verzi softwaru). Procházejte seznam a ze seznamu zvolte správný jazyk. Když se objeví vyskakovací okno, vyberte možnost vpravo.

## 6.20 Tóny tlačítek / Hlasitost

Můžete zvolit typ zvuku, který vaše varná deska vydává, nebo zvuky zcela vypnout. Můžete zvolit mezi kliknutím (výchozí) nebo pípnutím.

Můžete také zvolit úroveň hlasitosti.

1. Stisknutím  na displeji otevřete Nabídka.
2. Vyberte: **Nastavení > Nastavení > Tóny tlačítek / Hlasitost**.
3. Zvolte příslušnou možnost. Nastavení se uloží automaticky.

## 6.21 Jas

Můžete změnit jas displeje.

Lze zvolit 5 stupňů jasu, 1 je nejnižší a 5 je nejvyšší.

1. Stisknutím  otevřete Nabídka.
2. Vyberte **Nastavení > Nastavení > Jas**.
3. Zvolte příslušnou úroveň. Nastavení se uloží automaticky.

## 6.22 Řízení výkonu

Pokud je aktivních několik zón a příkon překročí mez elektrického napájení, tato funkce rozdělí dostupný výkon mezi všechny varné zóny (připojené ke stejné fázi). Varná deska ovládá nastavení ohřevu, aby chránila pojistky v domovní instalaci.

- Varné zóny jsou seskupeny podle umístění a počtu fází ve varné desce. Každá fáze má maximální elektrické zatížení 3 680 W. Pokud varná deska dosáhne meze maximálního dostupného výkonu v rámci jedné fáze, výkon varných zón se automaticky sníží.
- Vždy je upřednostňováno nastavení tepelného výkonu varné zóny, která byla zvolena jako první (nebo varné zóny využívající FUNKCE či Pokrmy). Zbývající výkon bude rozdělen mezi ostatní varné zóny podle pořadí výběru.
- Barva ovládací lišty zobrazuje dostupné možnosti nastavení teploty:
  - červená – zobrazení aktuálního nastavení teploty,
  - bílá – maximální dostupné nastavení tepelného výkonu,

- světle šedá – nastavení tepelného výkonu není k dispozici (funkce Řízení výkonu je zapnutá).
- Pokud není vyšší tepelný výkon dostupný, snižte jej nejprve pro ostatní varné zóny. Pro možné kombinace rozložení výkonu mezi varné zóny viz obrázek.

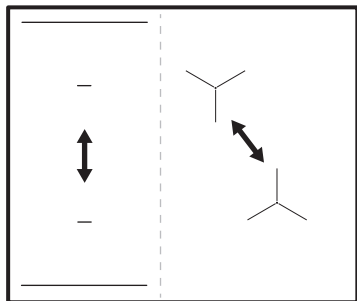

Pokud je celkový výkon varné desky omezený (1500 W – 6000 W), funkce rozdělí dostupný výkon mezi všechny varné zóny. Viz kapitola „Před prvním použitím“ > „FlexPower“.

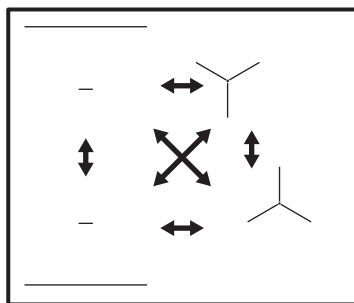

## 7. TIPY A RADY

### ⚠ VAROVÁNÍ!

Viz kapitoly o bezpečnosti.

### 7.1 Nádobí



U indukčních varných zón vytváří silné elektromagnetické pole teplo ve varné nádobě velmi rychle.

Indukční varné zóny používejte s vhodnými nádobami.

- Aby se zabránilo přehřátí a zlepšil se výkon zón, musí být nádoby co nejsilnější a nejrovnější.
- Pro funkci Smažení používejte pouze pánve s plochým dnem.
- Než nádoby položíte na povrch varné desky, ujistěte se, že jejich dno je čisté a suché.
- Vždy dávejte pozor, abyste neposunuli nebo netřeli nádobí o okraje a rohy skla, protože by mohlo dojít k odštípnutí nebo poškození skleněného povrchu.

#### **Materiál nádobí**

- **vhodné:** litina, ocel, smaltovaná ocel, nerezová ocel, sendvičová dna nádob (označené jako vhodné výrobcem).
- **nevhodné:** hliník, měď, mosaz, sklo, keramika, porcelán.

**Nádoba je vhodná pro indukční varnou desku, jestliže:**

- voda na varné zóně nastavené na nejvyšší teplotu začne velmi rychle vřít.
- dno varné nádoby přitahuje magnet.

#### **Rozměry nádobí**

- Indukční varné zóny se automaticky přizpůsobují průměru dna nádoby. Správné rozměry nádob naleznete v části „Technické údaje“ > „Specifikace varných zón“. Postavte varnou nádobu na střed zvolené varné zóny.
- Účinnost varné zóny závisí na průměru nádoby. Pro optimální přenos tepla používejte nádoby s průměrem dna podobným velikosti varné zóny (tj. maximální průměr nádoby uvedený v části „Technické údaje“ > „Specifikace varných zón“).
  - Nádoby s menším průměrem, než je velikost dané varné zóny, přijímají pouze část výkonu vytvářeného varnou zónou, což vede k pomalejšímu ohřevu.

- Pro dosažení optimálních výsledků a z bezpečnostních důvodů nepoužívejte nádoby větší, než je uvedeno v části „Specifikace varných zón“. Během vaření nenechávejte varné nádoby v blízkosti ovládacího panelu. Mohlo by to ovlivnit fungování ovládacího panelu nebo náhodně zapnout funkce varné desky.



Viz „Technické údaje“.

## 7.2 Hluk během provozu



Tyto zvuky jsou normální a neznamenají žádnou závadu. Hlučnost varných nádob se může lišit v závislosti na materiálu nádob a úrovni výkonu.

### Hluk související s varnými nádobami:

- praskání: nádobí je vyrobeno z různých materiálů (sendvičová konstrukce).
- pískání: používáte varnou zónu na vysoký výkon a nádobí je vyrobeno z různých materiálů (sendvičová konstrukce).
- hučení: používáte vysoký výkon.

### Hluk související s varnou deskou:

- cvakání: dochází ke spínání elektrických prepínačů, varná nádoba je detekována po jejím položení na varnou desku.
- syčení, bzučení: ventilátor pracuje.
- rytmický zvuk: je detekována nádoba.

## 7.3 Tipy a rady pro funkci Hob<sup>2</sup>Hood

Když používáte varnou desku s touto funkcí:

- Chraňte panel odsavače par před přímým slunečním svitem.
- Nemiřte halogenové osvětlení na panel odsavače par.
- Nezakrývejte ovládací panel varné desky.

- Nepřerušujte signál mezi varnou deskou a odsavačem par (např. rukou, madlem nádoby nebo vysokou nádobou). Viz obrázek.

**Níže znázorněný odsavač par je pouze ilustrativní.**

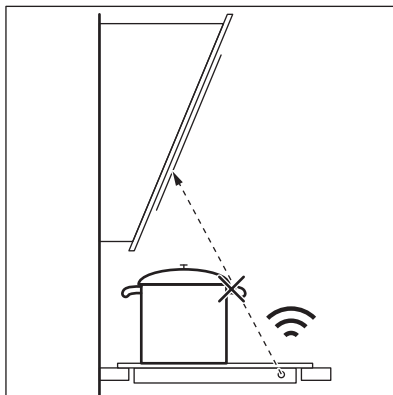

Okénko pro infračervený vysílač funkce Hob<sup>2</sup>Hood udržujte čisté.



Ostatní dálkově ovládané spotřebiče mohou blokovat signál. Nepoužívejte v blízkosti varné desky žádné takové spotřebiče, dokud je funkce Hob<sup>2</sup>Hood zapnutá.

### Kuchyňské odsavače par s funkcí Hob<sup>2</sup>Hood

Kompletní řadu kuchyňských odsavačů par, které jsou vybaveny touto funkcí, naleznete na našich webových stránkách pro spotřebitele. Odsavače par Electrolux, které jsou vybaveny touto funkcí, musí být označeny symbolem .

# 8. ČIŠTĚNÍ A ÚDRŽBA



## VAROVÁNÍ!

Viz kapitoly o bezpečnosti.

## 8.1 Všeobecné informace

- Varnou desku po každém použití vyčistěte.
- Varné náčiní používejte vždy s čistou spodní stranou.

- Škrábance nebo tmavé skvrny na povrchu nemají vliv na funkci varné desky.
- Použijte speciální čisticí prostředek vhodný na povrch varné desky.
- Vždy používejte škrabku doporučenou pro varné desky se skleněným povrchem. Škrabku používejte pouze jako další nástroj k čištění skla po standardním čištění.

### **VAROVÁNÍ!**

K čištění skleněného povrchu nepoužívejte nože ani jiné ostré kovové nástroje.

## 8.2 Čištění varné desky

- **Odstraňte okamžitě:** roztavený plast, plastovou fólii, sůl, cukr a potraviny s

cukrem, jinak by znečištění mohlo varnou desku poškodit. Vyvarujte se popálení. Speciální škrabku přiložte šikmo ke skleněnému povrchu a posunujte ostří po povrchu desky.

- **Odstraňujte až po vychladnutí varné desky:** stopy vodního kamene, stopy vody, tukové skvrny, kovově lesklé zbarvení. Vyčistěte varnou desku vlhkým hadříkem s neabrazivním mycím prostředkem. Po vyčištění varnou desku vytřete do sucha měkkým hadříkem.
- **Odstraňte kovově lesklé zbarvení:** použijte roztok vody s octem a očistěte skleněný povrch hadříkem.

# 9. ODSTRAŇOVÁNÍ ZÁVAD

### **VAROVÁNÍ!**

Viz kapitoly o bezpečnosti.

## 9.1 Co dělat, když...

Problém	Možná příčina	Řešení
Varnou desku nelze zapnout ani používat.	Varná deska není zapojená do elektrické sítě nebo je zapojená nesprávně.	Zkontrolujte, zda je varná deska správně zapojena do elektrické sítě. Viz schéma zapojení.
	Je spálená pojistka.	Zkontrolujte, zda příčinou závady není pojistka. Pokud dochází k opakovanému spálení pojistky, obraťte se na autorizovaného elektrikáře.
	Nenastavili jste tepelný výkon do 60 sekund.	Zapněte varnou desku znovu a do 60 sekund nastavte tepelný výkon.
	Stiskli jste dvě nebo více senzorových tlačítek současně.	Stiskněte pouze jedno senzorové tlačítko.
Je zapnutá funkce Pause.		Viz „Denní používání“.
Displej nereaguje na dotyk.	Část displeje je zakrytá nádobami umístěnými příliš blízko displeje. Na displeji je nějaká tekutina nebo předmět.	Odstraňte předměty. Přesuňte hrnce mimo displej. Displej očistěte a vyčkejte, dokud spotřebič nevychladne. Odpojte varnou desku od síťového napájení. Po jedné minutě varnou desku opět zapojte.

<b>Problém</b>	<b>Možná příčina</b>	<b>Řešení</b>
Zazní zvukový signál a varná deska se vypne. Když se varná deska vypne, ozve se zvukový signál.	Zakryli jste jedno nebo více senzorových tlačítek.	Odstraňte předmět ze senzorových tlačítek.
Varná deska se vypne.	Něco blokuje pole snímače ①.	Odstraňte předmět ze senzorového tlačítka.
Kontrolka zbytkového tepla se nerozsvítí.	Varná zóna není horká, protože byla zapnutá jen krátkou dobu nebo je poškozený snímač pod povrchem varné desky.	Jestliže byla varná zóna zapnutá dostatečně dlouho, aby byla horká, obraťte se na autorizované servisní středisko.
Nelze nastavit nejvyšší tepelný výkon.	Na nejvyšší tepelný výkon je již nastavena jiná zóna.	Nejprve snižte výkon druhé zóny.
	Úroveň FlexPower je příliš nízká.	Změňte maximální výkon v Nabídka. Viz „Před prvním použitím“.
Senzorová tlačítka se zahřívají.	Nádoba je příliš velká nebo jste ji postavili příliš blízko ovládacích prvků.	Je-li to možné, velké nádoby používejte na zadních varných zónách.
Funkce Hob <sup>2</sup> Hood nefunguje.	Zakryli jste ovládací panel.	Odstraňte předmět z ovládacího panelu.
Obrazovka Hob <sup>2</sup> Hood není viditelná.	Hob <sup>2</sup> Hood v nastavení je vypnutá.	Přejděte do nastavení/Hob <sup>2</sup> Hood a zapněte funkci.
Funkce Hob <sup>2</sup> Hood pracuje, ale pouze svítí osvětlení.	Aktivovali jste Režim 1.	Změňte režim na režim 1 – režim 6 nebo vyčkejte na spuštění automatického režimu.
Hob <sup>2</sup> Hood režimy 1– 6 fungují, ale osvětlení je vypnuté.	Může být problém s žárovkou.	Obraťte se na autorizované servisní středisko.
Když se dotknete senzorových tlačítek na panelu, nezazní žádný zvukový signál.	Zvuková signalizace je vypnutá.	Zapněte zvukovou signalizaci. Viz „Denní používání“.
Byl nastaven nesprávný jazyk.	Omylem jste změnili jazyk.	Postupujte podle pokynů v části „Denní používání“, „Jazyk“ a změňte nesprávný jazyk.
Varná zóna se vypne.	Automatické vypnutí vypne varnou zónu.	Varnou desku vypněte a znovu ji zapněte. Viz „Denní používání“.
Zobrazí se  a hlášení.	Je zapnutá funkce Lock.	Viz „Denní používání“.
Zobrazí se E - U - O.	Je zapnutá funkce Child Lock.	Viz „Denní používání“.
Symbol zóny úrovně výkonu bliká.	Na varné zóně není žádná nádoba.	Na varnou zónu postavte nádobu.
	Nádobí není vhodné.	Používejte vhodné nádoby. Viz část „Tipy a rady“.
	Průměr dna nádoby je pro zónu příliš malý.	Používejte varné nádoby se správnými rozměry. Viz „Technické údaje“.

Problém	Možná příčina	Řešení
Rozsvítí se <b>E3</b> .	Elektrické připojení je vadné.	Odpojte varnou desku od sítě a zkontrolujte připojení. Viz „Instalace“.
Rozsvítí se <b>E4</b> .	Snímač teploty zóny detekuje příliš vysokou nebo příliš nízkou teplotu.	Nechte varnou zónu vychladnout nebo zvyšte okolní teplotu nad 15 °C. Pokud problém přetrvává, obraťte se na autorizované servisní středisko.
Rozsvítí se <b>E7</b> .	Chladicí ventilátor je zablokovaný.	Ujistěte se, že ventilátor nic neblokuje. Pokud ventilátor nic neblokuje a problém přetrvává, obraťte se na autorizované servisní středisko.
Je slyšet nepřetržitě pípání.	Elektrické zapojení je nesprávné.	Odpojte varnou desku od síťového napájení. Požádejte kvalifikovaného elektrikáře, aby instalaci zkontroloval.
Nádoba se ohřeje déle než 5 minut.	Dno varné nádoby není kompatibilní s indukční varnou deskou.	Používejte varné nádoby se správným dnem (plochým, magnetickým). Viz část „Tipy a rady“.
Ohřev trvá dlouho.	Nádoba je příliš malá a přijímá pouze část výkonu vytvářeného varnou zónou.	Pro optimální přenos tepla použijte nádoby s průměrem dna podobným velikosti varné zóny (tj. maximální průměr nádoby uvedený v části „Technické údaje“ > „Specifikace varných zón“).
Varná deska se nemůže připojit k bezdrátové síti.	Router blokuje nové účastníky sítě WLAN.	Ujistěte se, že router umožňuje novým účastníkům. V případě potřeby restartujte router.
	Bezdrátové připojení varné desky není zapnuté.	Zapněte funkci WiFi. Viz „Před prvním použitím“, Bezdrátové připojení / připojení aplikace.
	Frekvence routeru je nastavena na 5 GHz.	Změňte nastavení routeru na 2,4 GHz nebo 2,4+5 GHz. Pokud router podporuje pouze frekvenci 5 GHz, nelze varnou desku připojit.
	Signál bezdrátové sítě je slabý.	Přesuňte router blíže k varné desce. V případě potřeby použijte k zesílení signálu WiFi opakovač.
Varnou desku nelze najít v seznamu sítě WLAN v nastavení aplikace.	Varná deska je již připojena k síti, ale nemusí být viditelná.	Odpojte varnou desku od sítě. Viz část „Před prvním použitím“, Bezdrátové připojení / připojení aplikace.
Vyšší tepelný výkon není k dispozici.	Řízení výkonu pracuje a snižuje maximální výkon.	Viz „Denní používání“ Řízení výkonu.
Funkce Vaření se nespustí.	V této zóně je stále aktivní zbytkové teplo.	Vyčkejte, dokud se zóna neochladí, nebo použijte jinou, studenou zónu

Problém	Možná příčina	Řešení
Funkce Vaření se nezastaví.	V hrnci nemusí být dostatek vody (vibrace nelze detekovat) nebo je voda již příliš teplá.	Použijte minimálně 1 studené vody na nádobu.
Funkce Vaření se náhle zastaví.	Varná nádoba není kompatibilní s funkcí. Tato funkce nemůže detekovat vibrace vzniklé vroucí vodou. Varná nádoba může být pro varnou zónu příliš malá.	S touto funkcí nepoužívejte nádobí s nepřilnavým povrchem. Převařte více vody nebo přepněte na studenou zónu. Nepřidávejte sůl, dokud voda nedosáhne bodu varu. Ujistěte se, že průměr nádoby odpovídá velikosti varné zóny. Postavte varnou nádobu na střed varné zóny.
Funkce Smažení se nespustí.	Tato funkce je dostupná pouze pro vybrané zóny.	Přepněte do zóny, pro kterou je funkce dostupná. Viz část „Popis výrobku“.
Ohřev pomocí funkce Smažení trvá dlouho.	Varná nádoba je příliš malá, příliš těžká nebo je dno nerovné.	Viz „Tipy a rady“.

## 9.2 Pokud problém nemůžete vyřešit...

Pokud problém nemůžete vyřešit sami, obraťte se na svého prodejce nebo autorizované servisní středisko. Uveďte údaje z typového štítku. Ujistěte se, že jste varnou

desku používali správně. Pokud ne, budete muset servis provedený servisním technikem nebo prodejcem zaplatit, i když je spotřebič ještě v záruce. Informace o záruční době a autorizovaných servisních střediscích jsou uvedeny v servisní příručce.

## 10. TECHNICKÉ ÚDAJE

### 10.1 Typový štítek

Model NIH64B30AB  
Typ 62 B4A 01 EA  
Indukce 7.35 kW  
Sériové č. ....  
AEG

PNC 949 598 457 00  
220 - 240 V / 400 V 2N, 50 Hz  
Vyrobeno v: Německo  
7.35 kW



### 10.2 Připojení WiFi

WiFi frekvence 2400 - 2483,5 MHz

EIRP max 20 dBm / 100 mW

### 10.3 Specifikace varných zón

Varná zóna	Nominální výkon (maximální tepelný výkon) [W]	Boost [W]	Boost maximální délka [min]	Průměr varné nádoby [mm]
Levá přední	2300	3200	10	125 - 210
Levá zadní	2300	3200	10	125 - 210

Varná zóna	Nominální výkon (maximální tepelný výkon) [W]	Boost [W]	Boost maximální délka [min]	Průměr varné nádoby [mm]
Pravá přední	1400	2500	4	125 - 145
Pravá zadní	1800	2800	10	145 - 180

Výkon varných zón se může u některých údajů v této tabulce mírně lišit od údajů. Mění se s materiálem a rozměry varných nádob.

Pro optimální přenos tepla a dosažení nejlepších výsledků vaření používejte nádoby

s průměrem dna podobným velikosti varné zóny (tj. maximální průměr nádoby uvedený v tabulce). Nepoužívejte nádoby, které jsou větší než průměr varné zóny.

## 11. ENERGETICKÁ ÚČINNOST

### 11.1 Informace o výrobku podle nařízení EU o ekologickém designu

Označení modelu	NIH64B30AB		
Typ varné desky	Vestavná varná deska		
Počet varných zón	4		
Technologie ohřevu	Indukce		
Průměr kruhových varných zón (Ø)	Levá přední	21.0 cm	
	Levá zadní	21.0 cm	
	Pravá přední	14.5 cm	
	Pravá zadní	18.0 cm	
Spotřeba energie na varnou zónu (EC electric cooking)	Levá přední	184.4 Wh/kg	
	Levá zadní	184.4 Wh/kg	
	Pravá přední	180.2 Wh/kg	
	Pravá zadní	172.9 Wh/kg	
Spotřeba energie varné desky (EC electric hob)	180.5 Wh/kg		

IEC / EN 60350-2 – Elektrické spotřebiče na vaření pro domácnost – část 2: Varné desky – metody pro měření výkonu.

### 11.2 Úspora energie

Budete-li dodržovat následující rady, můžete šetřit energií při běžném vaření.

- Při ohřívání vody použijte jen potřebné množství.
- Je-li to možné, vždy zakrývejte nádoby pokličkami.
- Nádoby stavte přímo na střed varné zóny.
- Využijte zbytkové teplo k udržování teploty jídel nebo k jeho rozpuštění.

### 11.3 Informace o výrobku týkající se spotřeby energie a maximální doby do dosažení příslušného režimu nízké spotřeby energie

Spotřeba energie v režimu vypnutí	0.5 W
Spotřeba energie v pohotovostním režimu při připojení k síti	2.0 W
Maximální doba potřebná k tomu, aby zařízení automaticky dosáhlo příslušného režimu nízké spotřeby energie	2 min

Pokyny k aktivaci a deaktivaci připojení k bezdrátové síti naleznete v kapitole „Před prvním použitím“.

## 12. POZNÁMKY K OCHRANĚ ŽIVOTNÍHO PROSTŘEDÍ

Recyklujte materiály označené symbolem . Obaly vyhodte do příslušných odpadních kontejnerů k recyklaci. Pomáhejte chránit životní prostředí a lidské zdraví a recyklovat elektrické a elektronické spotřebiče určené k

likvidaci. Spotřebiče označené příslušným symbolem  nelikvidujte spolu s domovním odpadem. Spotřebič odevzdejte v místním sběrném dvoře nebo kontaktujte místní úřad.

# Tere tulemast AEG kasutajate hulka! Aitäh, et valisite meie seadme.



Nõuandeid, brošüüre, tõrkeotsingu, remondi- ja hooldusteavet leiate:  
[www.aeg.com/support](http://www.aeg.com/support)

Jäetakse õigus teha muutusi.

## SISUKORD

1. OHUTUSTEAVE.....	81
2. OHUTUSJUHISED.....	83
3. PAIGALDAMINE.....	86
4. TOOTE KIRJELDUS.....	88
5. ENNE ESIMEST KASUTAMIST.....	90
6. IGAPÄEVANE KASUTAMINE.....	91
7. NÕUANDED JA SOOVI TUSED.....	99
8. PUHASTAMINE JA HOOLDUS.....	101
9. TÕRKEOTSING.....	101
10. TEHNILISED ANDMED.....	105
11. ENERGIATÕHUSUS.....	105
12. JÄÄTMEKÄITLUS.....	106

## 1. ⚠ OHUTUSTEAVE

Enne seadme paigaldamist ja kasutamist lugege kaasasolev juhend tähelepanelikult läbi. Tootja ei vastuta kehavigastuste ega varalise kahju eest, mis on tingitud paigaldus- või kasutusnõuete eiramisest. Hoidke kasutusjuhendit kindlas ja kättesaadavas kohas, et saaksite seda vajadusel vaadata.

### 1.1 Laste ja haavatavate inimeste turvalisus

- Vähemalt 8-aastased ja vanemad lapsed ning piiratud füüsiliste, sensorsete või vaimsete võimete või väheste kogemuste ja teadmistega isikud tohivad seda seadet kasutada järelevalve all või kui neid on õpetatud seadet ohutul viisil kasutama ja mõistma kaasnevaid ohte. Lapsed vanuses kuni 8 aastat ning raske või väga keerulise puudega isikud tuleks hoida seadmest eemal, kui neil ei saa pidevalt silma peal hoida.
- Jälgige, et lapsed ei mängiks seadmega ja seadme rakendust sisaldavate mobiilseadmetega.

- Hoidke pakendimaterjal lastele kättesaamatus kohas ja kõrvaldage see nõuetekohaselt.
- HOIATUS: Seade ja selle juurde kuuluvad osad lähevad kasutamise ajal kuumaks. Hoidke lapsed ning lemmikloomad töötavast ja jahtuvast seadmest eemal.
- Kui seadmel on olemas laste ohutusseade, tuleks see sisse lülitada.
- Lapsed ei tohi ilma järelvalveta seadet puhastada ega hooldustoiminguid läbi viia.

## 1.2 Üldine ohutus

- See seade on ette nähtud ainult toidu valmistamiseks.
- See seade on ettenähtud kasutamiseks kodumajapidamise siseruumides.
- Seda seadet võib kasutada kontorites, hotellide külalistetubades, hommikusöögiga külalistetubades, talumajapidamistes ja muudes sarnastes majutusruumides, kui selline kasutamine ei ületa (keskmist) kodumajapidamise kasutuskoormust.
- HOIATUS: Seade ja selle juurde kuuluvad osad lähevad kasutamise ajal kuumaks. Olge ettevaatlik, et te kütteelemente ei puutuks.
- HOIATUS: Kui kasutate toiduvalmistamisel kuuma rasva või õli ja jätate pliidi järelvalveta, võib see olla ohtlik ja põhjustada tulekahju.
- Suits viitab ülekuumenemisele. Ärge kunagi kasutage toiduainetest põhjustatud tulekahju kustutamiseks vett. Lülitage seade välja ja katke leegid näiteks tuletõrjetekiga või kaanega.
- HOIATUS: Seadet ei tohi kasutada välise lülitusseadme kaudu (nt taimer) ega ühendada vooluvõrku, mis regulaarselt sisse ja välja lülitub.
- ETTEVAATUST: Toiduvalmistusprotsess (isegi automaatsete toiduvalmistamise funktsioonide) peab olema järelevalve all. Lühiajalise toiduvalmistamise puhul ei tohi pliidi juurest lahkuda.

- **HOIATUS:** Tuleoht: Ärge hoidke keeduväljadel mingeid esemeid.
- Metallesemeid – nuge, kahvleid, lusikaid ega potikaasi ei tohiks pliidi pinnale panna, sest need võivad kuumeneda.
- Ärge kasutage seadet enne, kui see on köögimööblisse sisse ehitatud.
- Ärge kasutage seadme puhastamiseks veepihustit ega aurupuhastit.
- Pärast kasutamist lülitage nupu abil pliidi element välja; ärge jääge lootma üksnes keedunõu detektorile.
- **HOIATUS:** Kui pind on mõranenud, lülitage võimaliku elektrilöögi vältimiseks seade välja. Juhul, kui seade on vooluvõrku ühendatud harukarbi abil, lülitage seade elektrivõrgust välja pealüliti kaudu. Mõlemal juhul võtke ühendust teeninduskeskusega.
- Kui toitejuhe on kahjustatud, laske see ohutuse tagamiseks asendada tootja esindajal, tema volitatud hooldekeskuses või kvalifitseeritud isikul.
- **HOIATUS:** Kasutage ainult selliseid pliidi kaitsevõresid, mis on seadme tootja poolt valmistatud või tootja poolt heaks kiidetud ja kasutusjuhendis loetletud, või seadmega kaasasolevaid pliidi kaitsevõresid. Ebasobiva kaitsevõre kasutamine võib kaasa tuua õnnetuse.

## 2. OHUTUSJUHISED

### 2.1 Paigaldamine

#### **HOIATUS!**

Seadet tohib paigaldada ainult kvalifitseeritud tehnik.

#### **HOIATUS!**

Kehavigastuse või seadme kahjustamise oht.

- Eemaldage kõik pakkematerjalid.
- Kahjustatud seadet ei tohi paigaldada ega kasutada.
- Järgige seadmega kaasasolevaid paigaldusjuhiseid.

- Tagage minimaalne kaugus muudest seadmetest ja mööbliesemetest.
- Kuna seade on raske, olge selle liigutamisel ettevaatlik. Kasutage töökindaid ja kinnisi jalanõusid.
- Tihendage kapi löikepinnad hermeetikuga, et niiskus ei tekitaks pundumist.
- Kaitske seadme põhja auru ja niiskuse eest.
- Ärge paigaldage seadet ukse kõrvale ega akna alla. Vastasel korral võivad tulised anumad ukse või akna avamisel seadme pealt maha kukkuda.
- Kõigi seadmete põhjas on jahutusventilaator.
- Kui seade paigaldatakse sahtli kohale:

- Ärge hoidke seal väikseid esemeid või pabereid, mida õhupuhasti võib sisse imeda, sest see võib kahjustada jahutusventilaatorit või jahutussüsteemi.
  - Jälgige, et seadme põhja ja lahtris olevate asjade vahele jääks vähemalt 2 cm vaba ruumi.
- Eemaldage kõik seadme alla kappi paigaldatud eralduspaneelid.

## 2.2 Elektriühendus

### HOIATUS!

Tulekahju- ja elektrilöögioht.

- Kõik elektriühendused peab tegema kvalifitseeritud elektrik.
- Seade peab olema maandatud.
- Enne iga toimingu alustamist veenduge, et seade on vooluvõrgust lahutatud.
- Kontrollige, kas andmeplaadil olevad elektriandmed vastavad teie kohaliku vooluvõrgu näitajatele.
- Veenduge, et seade on õigesti paigaldatud. Lahtiste või valede toitekaablite või -pistikute kasutamisel (kui see on asjakohane) võib kontakt liigselt kuumeneda.
- Kasutage õiget elektrivõrgu kaablit.
- Ärge laske elektrivõrgu kaabliil keerduda.
- Veenduge, et löögikaitse on paigaldatud.
- Paigaldage kaablile tõmbetõkise klamber.
- Veenduge, et toitekaabel või -pistik (kui see on asjakohane) ei puutu vastu kuumade seadet või toidunõusid, kui seadme pistikupessa ühendate.
- Ärge kasutage mitmikpistikuid ega pikenduskaableid.
- Vältige toitepistikute ja -kaabli kahjustamist (kui see on asjakohane). Kahjustatud toitekaabli vahetamiseks võtke ühendust volitatud teeninduskeskuse või elektrikuga.
- Isoleeritud ja isoleerimata osad peavad olema kinnitatud nii, et neid ei saaks ilma tööriistadeta eemaldada.
- Ühendage toitepistik seinakontakti alles pärast paigalduse lõpuleviimist.
- Veenduge, et pärast paigaldamist säilib juurdepääs toitepistikule.
- Kui seinakontakt logiseb, ärge pange sinna toitepistikut.

- Seadet vooluvõrgust eemaldades ärge tõmmake toitekaablist. Võtke alati kinni pistikust.
- Kasutage ainult õigeid isolatsiooniseadiseid: kaitselüliteid, kaitsmeid (keermega kaitsmed tuleb pesast eemaldada), maalekkevoolu kaitsmeid ja kontakteid.
- Seadme ühendus vooluvõrguga tuleb varustada mitmepooluselise isolatsiooniseadisega. Isolatsiooniseadise lahutatud kontaktide vahemik peab olema vähemalt 3 mm.
- Kui ekraanile ilmub E3 kood, ühendage pliit kohe lahti ja kontrollige, kas elektriühendus ja võrgupinge on nõuetekohased.

## 2.3 Kasutamine

### HOIATUS!

Vigastuse, põletuse või elektrilöögioht!

- Ärge muutke seadme tehnilisi omadusi.
- Enne esimest kasutamist eemaldage kogu pakend, sildid ja kaitsekile (kui on olemas).
- Veenduge, et ventilatsioonivad pole kinni.
- Ärge jätke töötavat seadet järelvalveta.
- Pärast iga kasutuskorda lülitage keedualad „välja“.
- Ärge pange keeduväljadele söögiriistu ega kastrulikaant. Need võivad muutuda kuumaks.
- Ärge kasutage seadet märgade kätega ega veega kokku puutudes.
- Ärge kasutage seadet tööpinna ega asetage selle peale toitu.
- Kui seadme pinda peaks tekkima möra, tuleb seade kohe vooluvõrgust eemaldada, et vältida elektrilöögi ohtu.
- Inimesed, kellel on südamestimulaator, peaksid töötavatest induktiooniväljadest hoiduma vähemalt 30 cm kaugusele.
- Kui panete toitu kuumade õli sisse, võib see pritsida.
- Ärge kasutage alumiiniumfooliumi ega muid materjale toiduvalmistuspinna ja keedunõu vahel, välja arvatud juhul, kui selle seadme tootja on määranud teisiti.
- Kasutage ainult selle seadme jaoks tootja poolt ettenähtud lisatarvikuid.

### HOIATUS!

Tulekahju ja plahvatuse oht.

- Kuumutamisel võivad rasvad ja õlid eraldada süttivaid aure. Kui kasutate toiduvalmistamiseks rasva või õli, vältige nende kokkupuudet leekide või kuumutatud esemetega.
- Kuumast õlist eralduvad aurud võivad põhjustada iseeneslikku süttimist.
- Toidujääke sisaldav kasutatud õli võib põhjustada tulekahju madalamal temperatuuril, kui esmakordselt kasutatav õli.
- Ärge pange tuleohtlikke või tuleohtliku ainega märgunud esemeid seadmesse, selle lähedusse ega peale.

### HOIATUS!

Seadme kahjustamise oht.

- Põletuste vältimiseks ärge hoidke tuliseid nõusid juhtpaneelil.
- Ärge pange kuuma panni katet pliidi klaaspinnale.
- Ärge laske nõul kuivaks keeda.
- Olge ettevaatlik ja ärge laske esemetel ega keedunõudel seadmele kukkuda. Pind võib kahjustuda.
- Ärge aktiveerige keeduväljasid tühjade keedunõudega ega ilma keedunõudeta.
- Valumalmist või kahjustatud põhjaga kööginõud võivad tekitada klaasile/ klaaskeraamikale kriimustusi. Tõstke alati esemed üles, kui peate neid pliidiplaadil liigutama.

## 2.4 Toidusensor

### HOIATUS!

Vigastuse ja põletuse oht.

- Kasutage Toidusensor vastavalt otstarbele. Ärge kasutage seda millegi avamiseks ega tõstmiseks.
- Kasutage korraga ainult ühte, pliidi jaoks soovitatud Toidusensor.
- Ärge kasutage tarvikut, kui see on rikkis või katki.
- Ärge kasutage Toidusensor ahjus või mikrolaineahjus.

- Veenduge, et Toidusensor oleks toiduaine või vedeliku sees alati vähemalt kuni minimaaltaseme märgini.
- Puhastage Toidusensor enne ja pärast igat kasutuskorda. Olge ettevaatlik, Toidusensor ots on terav.
- Kasutage ainult neutraalseid pesuaineid. Ärge kasutage abrasiivseid tooteid, abrasiivseid küürimisšvamme, lahusteid ega metallist esemeid. Ärge peske Toidusensor nõudepesumasinas. Silikoonkäepideme värv võib tuhmuda, kuid see ei mõjuta Toidusensor töötamist.
- Kasutage originaalpakendit Toidusensor hoiustamiseks ja laadimiseks.
- Enne laadimist veenduge, et Toidusensor on jahtunud, puhas ja kuiv.
- Hoidke Toidusensor turvalises ja kuivas kohas, lastele kättesaamatus kohas.

## 2.5 Puhastus ja hooldus

- Puhastage seadet regulaarselt, et vältida pinnamaterjali kahjustumist.
- Lülitage seade välja ja laske sel enne puhastamist jahtuda.
- Puhastage seadet niiske pehme lapiga. Kasutage ainult neutraalseid pesuaineid. Ärge kasutage abrasiivseid tooteid, abrasiivseid puhastuslappi, lahusteid ega metallesemeid, kui pole märgitud teisiti.

## 2.6 Hooldus

- Seadme parandamiseks võtke ühendust volitatud teeninduskeskusega. Kasutage ainult originaalvaruosi.
- Teave selles seadmes olevate lampide ja eraldi müüdavate varulampide kohta: Need lambid taluvad ka koduste majapidamisseadmete äärmuslikumaid tingimusi, näiteks temperatuuri, vibratsiooni, niiskust või on mõeldud edastama infot seadme tööoleku kohta. Need pole mõeldud kasutamiseks muudes rakendustes ega sobi ruumide valgustamiseks.

## 2.7 Kõrvaldamine

### HOIATUS!

Vigastus- või lämbumisoht.

- Seadme nõuetekohase kõrvaldamise kohta saate täpsemaid juhiseid kohalikust omavalitsusest.
- Lahutage seade vooluvõrgust.

- Lõigake elektrijuhe seadme lähedalt läbi ja visake ära.

### 3. PAIGALDAMINE

#### **⚠ HOIATUS!**

Vt ohutust käsitlevaid peatükke.

#### 3.1 Enne paigaldamist

Enne pliidi paigaldamist kirjutage üles järgmised andmesildil olevad andmed. Andmesilt asub seadme korpuse põhjal.

Seerianumber .....

#### 3.2 Integreeritud pliidiid

Integreeritud pliiti võib kasutada alles pärast seda, kui see on paigutatud sobivasse standardile vastavasse sisseehitatud mõõblisse ja tööpinde.

#### 3.3 Ühenduskaabel

- Pliit tarnitakse koos ühendusjuhtme.
- Kui toitekaabel on kahjustunud, tuleb see asendada kaablitüübiga: H05V2V2-F mis talub temperatuuri 90 °C või üle selle. Ühel juhtmel peab olema minimaalne ristlõige vastavalt allolevalle tabelile. Pöörduge lähimasse teeninduskeskusesse. Ühenduskaabli tohib välja vahetada ainult kvalifitseeritud elektrik.

#### **⚠ HOIATUS!**

Kõik vajalikud elektritööd peab tegema kvalifitseeritud elektrik.

#### **⚠ ETTEVAATUST!**

Ühendamine kontaktpistikute kaudu on keelatud.

#### **⚠ ETTEVAATUST!**

Ärge puurige ega jootke juhtmeotsi. See on keelatud.

#### **⚠ ETTEVAATUST!**

Ärge ühendage kaablit ilma kaabliotsa muhvita.

#### Ühefaasiline ühendus

1. Eemaldage kaabliotsa muhv mustalt ja pruunilt juhtmelt.
2. Eemaldage osa isolatsiooni mustalt ja pruunilt kaabliotsalt.
3. Ühendage mustade ja pruunide kaablite otsad.
4. Paigaldage igale jagatud juhtmeostale (vajalik on spetsiaalne tööriist) uus kaabliotsa muhv.

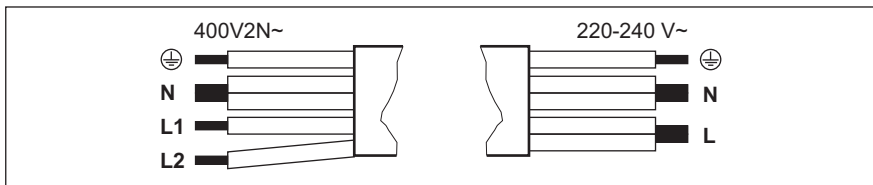

**Kahefaasiline ühendus: 400 V2N~**

5x1,5 mm<sup>2</sup> või 4x2,5 mm<sup>2</sup>



Roheline - kollane

**Ühefaasiline ühendus: 220 - 240 V~**

5x1,5 mm<sup>2</sup> või 3x4 mm<sup>2</sup>



Roheline - kollane

Kahefaasiline ühendus: 400 V2N~		Ühefaasiline ühendus: 220 - 240 V~	
5x1,5 mm <sup>2</sup> või 4x2,5 mm <sup>2</sup>		5x1,5 mm <sup>2</sup> või 3x4 mm <sup>2</sup>	
N	Sinine ja sinine	N	Sinine ja sinine
L1	Must	L	Must ja pruun
L2	Pruun		

### 3.4 Monteerimine

Käsitsege seadet paigaldamise ajal ettevaatlikult, et vältida raami painutamist või kahjustamist.

Kui paigaldate pliidi õhupuusti alla, vaadake õhupuusti paigaldusjuhistest, milline peab olema seadmete vaheline minimaalne kaugus.

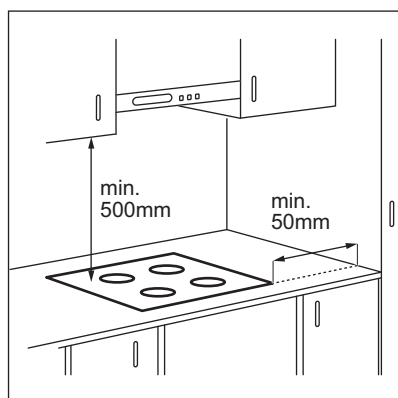

Kui seade paigaldatakse sahtli kohale, võivad seal olevad esemed toiduvalmistamise ajal pliidi ventilatsiooni tõttu soojaks minna.

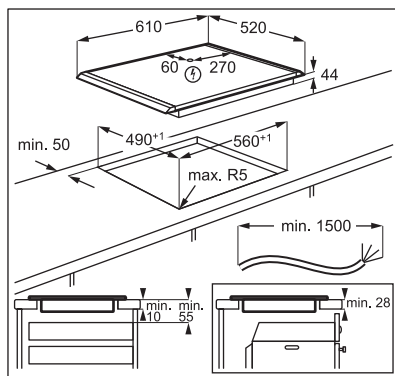

Leidke videoõpetus "Kuidas paigaldada AEG induktsioonpliiti – töölauda paigaldamine", tippides otsinguaknasse alloleval joonisel toodud täispika nime.



[www.youtube.com/electrolux](http://www.youtube.com/electrolux)  
[www.youtube.com/aeg](http://www.youtube.com/aeg)

How to install your AEG  
 Induction Hob - Worktop installation



## 4. TOOTE KIRJELDUS

### 4.1 Keeduala paigutus

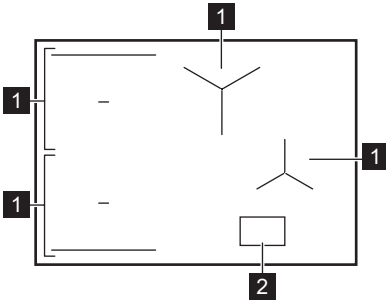

1 Induksioonkeeduväli

2 Juhtpaneel





Täpsemat teavet keeduväljade suuruste kohta leiate jaotisest „Tehnilised andmed“.

### 4.2 Juhtpaneeli paigutus

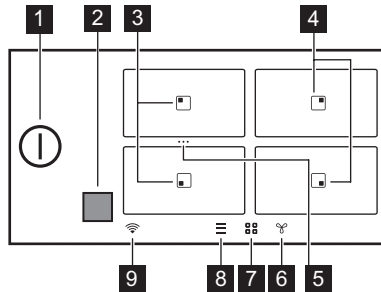
Põhivaade









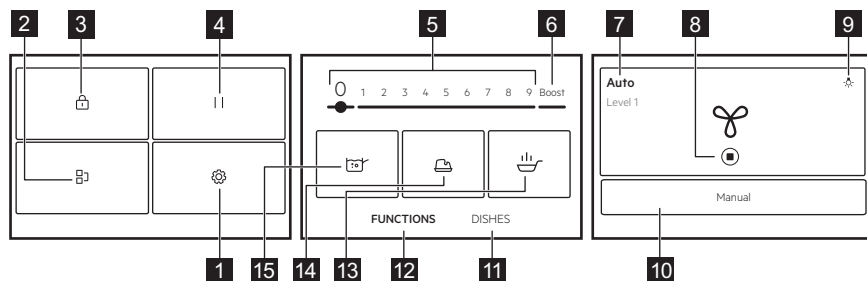

Sümbol	Kirjeldus
1	Pliidiplaadi sisse- ja väljalülitamiseks.
2	Hob?Hood infrapuna signaali andmesideterminali aken. Ärge seda kinni katke.
3	Väli Pannil praadimine ja Keetmine funktsioonidega.
4	Väli Keetmine funktsiooniga.
5	Osetee Sildühendus. Kahe külgmise keeduvälja liitmiseks ühe keeduvälja loomiseks või ühendatud väljade jagamiseks.
6	Öhupuhasti funktsioonide seadmiseks.
7	Keeduvälja ülevaate avamiseks.

Sümbol	Kirjeldus
8 	Menüü avamiseks.
9 	Indikaator WiFi.

## Laiendatud vaade





Funktsioonide loend võib olenevalt tarkvaraversioonist erineda.

Sümbol	Kirjeldus
1 	Seaded. Pliidi sätete avamiseks.
2 	Sildühendus. Kahe külgmise keeduala ühendamiseks, et kasutada neid ühe alana.
3 	Lukk. Juhtpaneeli lukustamiseks/avamiseks.
4 	Pause. Kõigi töötavate keedualade seadmiseks madalaimale soojusastmele.
5 1 - 9	Soojusastme määramiseks.
6 Boost	Maksimaalse kuumuse seade aktiveerimiseks.
7 Manuaalne / Auto	Õhupuhasti ventilaatori jooksva seade näitamiseks.
8 	Õhupuhasti käivitamiseks/taaskäivitamiseks.
9 	Õhupuhasti sisse- ja väljalülitamiseks.
10 Manuaalne / Auto	Õhupuhasti käsitsi režiimi või automaatrežiimi sisselülitamiseks.
11 Toidud	Erinevat tüüpi toiduainete jaoks eelseadistatud automaatprogrammide valimiseks.
12 FUNKTSIOONID	Automaatprogrammide valimiseks erinevate toiduvalmistamisviiside jaoks.
13 	Pannil praadimine. Erinevat tüüpi toiduainete praadimiseks automaatselt juhitud kuumusastmetega.
14 	Sulatus. Erinevate toiduainete (nt šokolaad, või) sulatamiseks.

Sümbol	Kirjeldus
15 	Keetmine. Funktsioon reguleerib automaatselt vee temperatuuri, nii et see ei kee pärast keemistemperatuurini jõudmist enam edasi.

## Ekraanil navigeerimine

Sümbol	Kirjeldus
OK	Valiku või sätte kinnitamiseks.
X	Hüpikakna sulgemiseks.
	Ekraanil kuvatavate juhiste ahendamiseks / laiendamiseks.
	Valikute aktiveerimiseks/deaktiveerimiseks.
	Menüüs Menüü ühe tasandi võrra tagasi/edasi liikumiseks.

## 5. ENNE ESIMEST KASUTAMIST

### HOIATUS!

Vt ohutust käsitlevaid peatükke.

### 5.1 Ekraanil navigeerimine

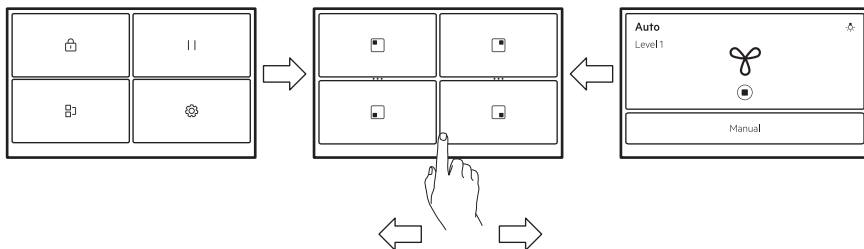

Ekraanide vahel liikumiseks puudutage ekraani allosas olevaid sümboleid. Võite ka libistada vasakule, et hallata Hob<sup>2</sup>Hood seadeid, või paremale, et avada Menüü.

### i

Kui ekraan kohe ei reageeri, siis veenduge, et puudutate valitud sümboli/funktsiooni keskk kohta või proovige seda veidi kauem vajutada.

### 5.2 Esmakordne ühendamine vooluvõrku

Pliidi vooluvõrku ühendamisel tuleb seadistada Keel, Heledus, Helitugevus ja Nuputoonid.

Seadistusi saate muuta jaotises Menüü > Seaded > Seadistamine. Vt "Igapäevane kasutamine".

### 5.3 FlexPower

FlexPower määratleb, pliidiplaadi poolt kasutatava koguvõimsuse majapidamise elektrikaitsmete võimsuse piirides.

Algselt töötab seade kõrgeimal võimalikul võimsustasemel. Kui paigaldusvõimsus sellist taset ei võimalda, saate te maksimaalset võimsust muuta.



Kui võimsustase on madalam kui 2000 W, ei saa te automaatseid programme aktiveerida (Toidud või FUNKTSIOONID).

1. Lülitage pliit sisse.
2. Veenduge, et kõik keeduväljad oleksid väljalülitatud.
3. avamiseks puudutage ekraanil Menüü.
4. Valige Seaded > Seadistamine > FlexPower ja seejärel valige sobiv võimsustase.
5. Puudutage või . Oma valiku kinnitamiseks järgige ekraanil kuvatavaid juhiseid.



#### ETTEVAATUST!

Veenduge, et valitud võimsus vastab maja elektrikaitsesele.

### 5.4 Juhtmevaba/rakenduse ühendus

Rakenduse kasutamiseks tuleb pliit ühendada juhtmevaba võrguga. WiFi on vaikimisi sisse lülitatud.

1. Puudutage .
2. Valige Seaded > Ühendused > WiFi.
3. Puudutage aktiveerimiseks WiFi. Nüüd on pliit valmis ühenduma traadita võrgu ja rakendusega.
4. Puudutage ÜHENDA.
5. Laadige rakendus. Rakenduse allalaadimiseks skannige kasutusjuhendi tagakaanel olevat QR-koodi või laadige see alla otse rakenduste poest.
6. Avage rakendus ja registreerige endale konto.
7. Lisage uus seade.
8. Ühendusprotsessi lõpetamiseks järgige rakenduse juhiseid.

#### Võrguühenduse muutmine/ deaktiveerimine

Pliidi lahtiühendamiseks koduvõrgust toimige järgmiselt.

1. Puudutage .
2. Valige Seaded > Ühendused > WiFi:
  - Juhtmevaba võrgu ühenduse katkestamiseks puudutage ÜHENDA LAHTI.
  - WiFi väljalülitamiseks puudutage .

Pliidi ühendamiseks uue juhtmeta võrguga vt ülal jaotist „Juhtmevaba/rakenduse ühendus“.

## 6. IGAPÄEVANE KASUTAMINE



#### HOIATUS!

Vt ohutust käsitlevaid peatükke.

### 6.1 Sisse- ja väljalülitamine

Pliidi sisse- või väljalülitamiseks puudutage 1 sekundi vältel .

### 6.2 Automaatne väljalülitus

Funktsioon lülitab pliidi automaatselt välja kui:

- kõik keeduväljad on välja lülitatud;
- pärast seadme käivitamist ei määrata kuumusastet.
- kui juhtpaneelile on midagi maha läinud või asetatud (nõu, lapp vms) ja seda pole sealt 10 sekundi jooksul eemaldatud. Kostab helisignaali ja pliidiplaat lülitub

välja. Eemaldage ese või puhastage juhtpaneel.

- pliit muutub liiga kuumaks (nt kui kastrul on tühjaks keenud). Enne pliidi uuesti kasutamist laske keeduväljal jahtuda.
- kasutate vale nõud või puudub sellel alal nõu hoopis. Induktsioonkeeduväli lülitub automaatselt välja 50 sekundi pärast.
- te ei pea keeduvälja välja lülitama või kuumusastet muutma; Mõne aja möödudes ilmub teade ja pliit lülitub välja.

### Kuumusastme ja pliidi väljalülitumise aja suhe:

Kuumusastme	Pliidiplaat lülitub välja
1 - 2	6 tundi
3 - 5	5 tundi
6	4 tundi
7 - 9	1,5 tundi



Kasutades Pannil praadimine, lülitub pliit välja 1,5 tunni pärast. Valides Sulatus, lülitub pliit välja 6 tunni pärast.

### 6.3 Kööginõu tuvastamine

See funktsioon tuvastab, kas keeduväljadele on asetatud kööginõud ja deaktiveerib keeduväljad, kui keedunõusid enam ei tuvastata.

- Kui asetate kööginõud esmalt keeduväljale ja seejärel aktiveerite pliidi, ilmub vastava keeduvälja ülevaatele hall riba.
- Riba ei ilmu, kui keeduväljal ei ole kööginõusid või kui kööginõusid ei ole võimalik tuvastada nende vale paigutuse või sobimatu materjali tõttu.
- Kui eemaldate kööginõud sisselülitatud keeduväljalt ja asetate need ajutiselt kõrvale, hakkavad vastava juhtriiba kohal olevad näidikud vilkuma. Kui te ei aseta kööginõusid sisselülitatud keeduväljale tagasi 120 sekundi jooksul, lülitub keeduväli automaatselt välja. Toiduvalmistamise jätkamiseks asetage kööginõud kindlasti näidatud ajavahemiku jooksul keeduväljale tagasi.

### 6.4 Keeduväljade kasutamine

Induktsioonkeedualad kohanduvad automaatselt nõu põhja suurusega.



Optimaalseks soojusülekanekes kasutage keedunõusid, mille põhja läbimõõt on sarnane keeduvälja suurusega (st keedunõu maksimaalse läbimõõdu väärtusega jaotises "Tehnilised andmed" > "Keeduvälja spetsifikatsioon"). Veenduge, et kasutate induktsioonpliidi jaoks sobivaid keedunõusid. Lisateavet erinevate nõutüüpide kohta leiate jaotisest "Nõuanded ja soovitused".

Keeduvälja aktiveerimiseks asetage kööginõu keeduvälja keskele ja puudutage vastavat välja sümbolit. Saadaolevad programmid ilmuvad ekraanile. Seadistage kuumutuse aste või valige üks automaatsetest funktsioonidest. Põhivaate juurde naasmiseks puudutage **X** ülemises paremas nurgas.

Sildühendus funktsiooni abil saate toitu valmistada kahele keeduväljale korraga asetatud suurte kööginõudega.

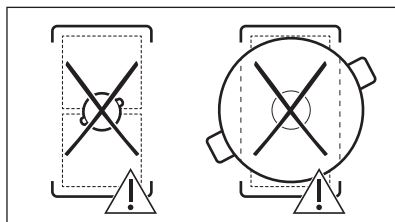
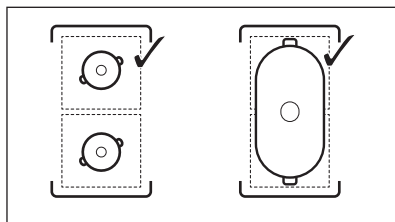

Kui teised keeduväljad on aktiveeritud, võib soovitud keeduvälja kuumuse tase olla piiratud. Vt jaotist "Toitehaldus".

## 6.5 Kuumuse reguleerimine

1. Lülitage pliiit sisse.
2. Asetage pott valitud keeduväljale ja puudutage vastava välja sümbolit.
3. Puudutage või libistage sõrme, et valida sobiv kuumusaste.

Võimsustaseme ikoonid 1-9 muutuvad suuremaks ja allolev riba muutub punaseks, mis näitab praegust võimsussätet. Kui võimsustase on valitud, muutub ekraan laiendatud ekraanivaateks.

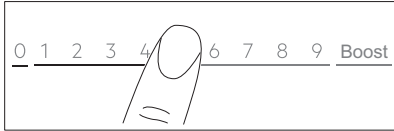

Kuumustusseadet saate muuta ka välja ülevaatekraanil. Välja ülevaatekraanile minemiseks puudutage laiendatud ekraanivaate keskosa. Kuumustusasteme muutmiseks puudutage  $-$  või  $+$ . Laiendatud ekraanivaate avamiseks puudutage võimsustaset.

## 6.6 Boost

See funktsioon võimaldab induksioonkeeduväljadel täiendavat võimsust kasutada. Funktsiooni saab keeduvälja jaoks aktiveerida ainult piiratud aja jooksul. Selle aja möödudes lülitub keeduväli automaatselt tagasi kõrgeimale kuumusastmele.

1. Valige keeduväli.
2. Puudutage, Boost funktsiooni aktiveerimiseks.

Funktsioon lülitub automaatselt välja. Funktsiooni käsitsi väljalülitamiseks valige väli ja muutke selle kuumusaste 0-ks.



Boost ei tööta, kui:

- Sildühendus on sees,
- võimsus ühes faasis on ebapiisav (vt „Toitehaldus“).



Maksimaalse kestuse nägemiseks vt jaotist "Tehnilised andmed".

## 6.7 OptiHeat Control (3-astmeline jääkuumuse indikaator)

### ⚠ HOIATUS!

Seni kuni märgutuli  $|||/||/|$  põleb, on jääkuumusest tingitud põletusohu.

Induksioonkeeduväljad toodavad toiduvalmistamiseks vajalikku kuumust otse keedunõude põhjas. Klaaskeraamikat kuumutatakse kööginõude kuumusega.

Indikaatorid lülituvad sisse, kui keeduväli on kuum. Need näitavad kasutatavate keeduväljade jääkuumuse taset:

$|||$  - toiduvalmistamise jätkamine,

$||$  - soojana hoidmine,

$|$  - jääkuumus.

Indikaatorid võivad sisse lülituda ka:

- külgnevatel keeduväljadel, isegi juhul, kui te neid parajasti ei kasuta,
- kui kuum keedunõu pannakse külmale keeduväljale,
- kui pliiit on välja lülitatud, kuid keeduväli on endiselt kuum.

Indikaator kaob, kui keeduala on jahtunud.

## 6.8 $\approx$ Soojashoidmise režiim

See funktsioon hoiab toidu soojana madala temperatuuri seadega.

Soojashoidmise režiim on saadaval ainult siis, kui keeduväli on pärast toiduvalmistamise protsessi lõppu veel soe (jääksoojuse ikoon põleb) ja keedunõud jäävad keeduväljale. See funktsioon ei tööta, kui keeduväli on külm. See funktsioon ei tööta, kui keeduväli on külm.

1. Puudutage  $\approx$ , et aktiveerida Soojashoidmise režiim.

Soojashoidmise režiim töötab kuni väljalülitamiseni.

2. Funktsiooni peatamiseks puudutage  $\blacksquare$  ekraani ülemises vasakus nurgas.

Vajadusel saate seadistada taimeri. Vaadake „Taimeri seadistamine“.

## 6.9 Taimeri seadistamine

### ECO Timer

Kasutage seda funktsiooni selleks, et määrata, kui kaua keeduväli ühe toiduvalmistusseansi ajal töötama peab.

Energia säästmiseks lülitub keeduala kütteseade välja enne, kui kostub ECO Timer. Tööaja erinevus sõltub kuumuse tasemest ja küpsetusperioodi pikkusest.

Seda funktsiooni saate kasutada, kui keeduväljad on aktiveeritud. Igale keeduväljale saab ka eraldi funktsiooni valida.

1. Kõigepealt valige vastava keeduvälja kuumusesätte tase ja seejärel valige funktsioon.
  2. Puudutage keeduala sümbolit.
  3. Puudutage .
- Ekraanile ilmub taimeri menüüaken.
4. Funktsiooni aktiveerimiseks tähistage Stop-tsoon kast .
  5. Seadke kellaageg.
  6. Kinnitamiseks puudutage OK.

Valiku tühistamiseks võite valida ka **X**.  
ECO Timer seadeid saate toiduvalmistamise ajal muuta: puudutage  taimeri väärtusega, seejärel puudutage MUUDA.

Kui taimer lõpetab, kostub helisignaal ja hüpikaken. Signaali peatamiseks puudutage nuppu OK.

Funktsiooni välja lülitamiseks seadke kuumusastme väärtuseks **0**. Teise võimalusena puudutage taimeri väärtust , puudutage **X** ja kinnitage oma valik, kui ilmub hüpikaken.

### Timer

Seda funktsiooni saate kasutada, kui keeduväli on aktiveeritud.

Funktsioon ei mõjuta muid samaaegselt töötavaid funktsioone.

1. Valige sobiv keeduväli.  
Ekraanil kuvatakse vastav liugriba.
  2. Puudutage .
- Ekraanile ilmub taimeri menüüaken.

3. Funktsiooni aktiveerimiseks tühistage linnuke Stop-tsoon märkeruudus .
4. Seadke kellaageg.
5. Kinnitamiseks puudutage OK.

Valiku tühistamiseks võite valida ka **X**.  
Timer seadeid saate toiduvalmistamise ajal muuta: puudutage  taimeri väärtusega, seejärel puudutage MUUDA.

Kui taimer lõpetab, kostub helisignaal ja hüpikaken. Signaali peatamiseks puudutage nuppu OK.

Funktsiooni väljalülitamiseks puudutage  taimeri väärtusega, puudutage **X** ja kinnitage oma valik, kui ilmub hüpikaken.

## 6.10 / ... Sildühendus

See funktsioon ühendab kaks keeduala ning need töötavad ühe ja sama kuumustaset kasutava alana. Saate seda kasutada suurte kööginõudega toiduvalmistamiseks.

Kööginõu peab katma mõlema välja keskpunkte. Kui kööginõu jääb kahe keeduvälja keskosade vahele, ei lülitu funktsioon sisse.

1. Pange keedunõu keeduväljadele.
2. Puudutage  >Sildühendus. Saate kasutada ka otseteed **\*\*\***, mida on näha keeduvälja ülevaates.
3. Kohandage kuumusesäte.  
Funktsiooni väljalülitamiseks puudutage otseteed **\*\*\***. Keeduväljad jätkavad iseseisvat tööd.



## 6.11 || Pause

See funktsioon seab kõik töötavad keeduväljade madalaimale kuumusastmele.

Funktsiooni ei saa sisse lülitada, kui mõni automaatprogramm (Toidud või FUNKTSIOONID) töötab.

Kui funktsioon on sees, saab kasutada ainult sümboleid  ja TAASALUSTA. Kõik muud juhtpaneeli sümبولid on lukustatud.

Funktsioon ei peata taimerifunktsioone. Kui taimeri funktsioon lõpeb, koputage akustilise signaali peatamiseks ekraani mistahes kohale.

1. Puudutage  Menüü avamiseks.
2. Funktsiooni aktiveerimiseks puudutage .



Kuumusesäte langetatakse tasemele  (Soojashoidmise režiim) ja ventilaatori kiiruse tase Manuaalne režiimis langetatakse väärtusele 1.

Funktsiooni väljalülitamiseks puudutage TAASALUSTA.

Eelmised kuumuseseaded taastatakse.

## 6.12 Lukk

Pliidi kasutamise ajal saate juhtpaneeli lukustada. See hoiab ära kuumutustaseme.

1. Seadke kuumusaste.
2. Menüü avamiseks puudutage .
3. Funktsiooni käivitamiseks puudutage nuppu .

Funktsiooni väljalülitamiseks vajutage ja hoidke nuppu all AVA 4 sekundit.



Kui lülitate pliidi välja, deaktiveerite ka selle funktsiooni.

## 6.13 Child Lock

See funktsioon hoiab ära pliidi juhusliku sisselülitamise.

1. Menüü avamiseks puudutage .
2. Valige Seaded > Funktsioonid > Child Lock.
3. Lülitage lüliti sisse ja puudutage funktsiooni aktiveerimiseks tähti E-U-O tähestikulises järjekorras.

Funktsiooni väljalülitamiseks lülitage lüliti välja.

Pärast aktiveerimist võib funktsiooni toimimine veidi aega võtta.

## 6.14 FUNKTSIOONID: Pannil praadimine

See funktsioon võimaldab teil määrata toidu praadimiseks sobiva kuumusastme. Pliit reguleerib temperatuuri eri tüüpi toiduainete järgi ja hoiab seda kogu toiduvalmistamise ajal. Kui kuumusesäte tase on kohandatud,

pole temperatuuri käsitsi kohandamine vajalik.

### ETTEVAATUST!

Kasutage ainult külma kööginõud. Ärge jätke pliiti funktsiooni töötamise ajal järelevalveta.

1. Asetage ilma õlita/rasvata pann ühele vasakpoolsele keeduväljale. Võite kasutada ühte keeduvälja või ühendada mõlema poole väljad kasutades Sildühendus.
2. Valige FUNKTSIOONID > Pannil praadimine.
3. Valige praadimistase.

Eelkuumutamine algab.

4. Vajadusel seadistage taimerifunktsioon. Taimer käivitub kohe.

Kui pann saavutab määratud temperatuuri, kõlab helisignaal ja ekraanile ilmub hüpikaken. Nüüd saate pannile panna õli ja toiduained. Akna sulgemiseks ja praadimise alustamiseks puudutage OK. Funktsiooni käsitsi peatamiseks puudutage juhtribal nuppu 0.

Nõuanded ja soovitusused:

- Järgige ekraanil kuvatavaid juhiseid toidu ümberpööramise või kuumuse taseme reguleerimise kohta.
- Kuumuse vaikseadet saab vajadusel muuta.
- Paksude toiduainete või toorete kartulite jaoks kasutage praadimise esimese 10 minuti jooksul kaant.
- Raskete pannide kuumutamiseks võib kuluda kauem aega.
- Kasutage lamineeritud panne alati madalal kuumussastmel, et vältida nõude ülekuumenemist ja kahjustamist.
- Ärge kasutage õhukesi emailitud kööginõusid. Need võivad üle kuumeneda ja saada kahjustusi.

Sobivad pannid Pannil praadimine funktsiooni jaoks

Kasutage ainult sileda põhjaga panne. Kontrollimaks, kas pann on õige:

1. Pange oma pann tagurpidi.
2. Pange joonlaud panni põhjale.

3. Proovige panna joonlaua ja panni põhja vahele 1-, 2- või 5-eurose mündi (või mis tahes sarnase paksusega münd, umbes 1,7 mm).

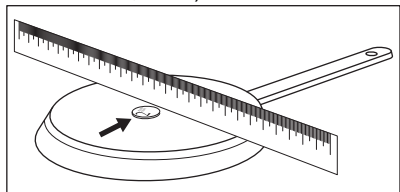

- a. Pann on vale, kui te saate mündi joonlaua ja panni vahele panna.

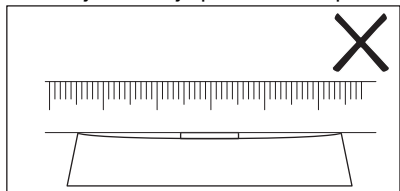

- b. Pann on õige, kui te ei saa mündi joonlaua ja panni vahele panna.

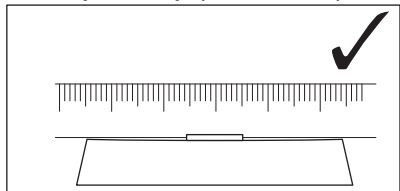

## 6.15 FUNKTSIOONID: Keetmine

See funktsioon kohandab automaatselt kuumusesätte taset nii, et vesi ei kee pärast keemispunkti saavutamist enam edasi.



Funktsioon on saadaval kõigil keeduväljadel. Jääkuumuse korral (I / II / III) keeduväljal, mida soovite kasutada, on funktsioon keelatud. Funktsiooni kasutamiseks oodake, kuni väli jahtub. See funktsioon ei tööta mittenakkuva pealispinnaga kööginõudega.

## ETTEVAATUST!

Ärge kasutage funktsiooni tühjade kööginõudega. Ärge jätke pliiti funktsiooni töötamise ajal järelevalveta.

1. Pange keeduväljale vähemalt 1 l veega täidetud pott.
2. Valige FUNKTSIOONID > Keetmine.
3. Vajadusel seadistage taimerifunktsioon. Taimer käivitub kohe.
4. Funktsiooni käsitsi peatamiseks puudutage  ekraani ülemises vasakus nurgas.

Kui keemistemperatuur on saavutatud, vähendab pliit automaatselt kuumuse seadistustaset. Sel hetkel saate seda vajadusel ka käsitsi reguleerida.

Nõuanded ja soovitusel:

- Funktsioon sobib kõige paremini vee ja kartulite keetmiseks.
- Funktsioon ei pruugi nõuetekohaselt töötada veekeedukannudega ja kiirkeedupottidega.
- Täitke pool kuni kolmveerand potist külma kraaniveega, jättes 4 cm poti servast tühjaks. Ärge kasutage vähem kui 1 ega rohkem kui 5 liitrit vett. Veenduge, et vee (või vee ja kartulite) kogumaal jääb vahemikku 1–5 kg.

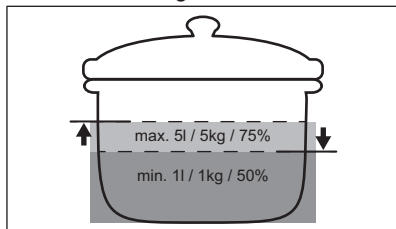

- Parima tulemuse saamiseks keetke terveid, koorimata, keskmise suurusega kartuleid. Ärge pange kartuleid potti liiga tihedalt.
- Funktsiooni töötamise ajal vältige väliste vibratsioonide tekitamist (nt blenderi kasutamist või mobiiltelefoni asetamist seadme kõrvale).
- Sõltuvalt toidu ja kööginõude tüübist saate pärast keemistemperatuuri saavutamist reguleerida kuumuse seadistust.
- Lisa soola pärast keemistemperatuuri saavutamist.

- Kasutage kaant energia säästmiseks.

## 6.16 FUNKTSIOONID: Sulatus

Seda funktsiooni võite kasutada toiduainete sulatamiseks (nt šokolaad, või).

### ETTEVAATUST!

Ärge jätke pliiti funktsiooni töötamise ajal järelevalveta.

1. Pange keedunõu keeduväljale.
  2. Valige FUNKTSIOONID > Sulatus.
  3. Vajadusel seadistage taimerifunktsioon.
  4. Puudutage OK.
- Funktsiooni käsitsi peatamiseks puudutage  ekraani ülemises vasakus nurgas.

## 6.17 Toidud



See funktsioon aitab teil valmistada erinevaid toite, kasutades eelseadistatud programme, mis on ettenähtud kindlatele toidukategooriatele. Programmide saadavus oleneb keeduväljast.

### ETTEVAATUST!

Ärge jätke pliiti funktsiooni töötamise ajal järelevalveta.

1. Asetage nõu kahele keeduväljale. Võite kasutada kahte keeduvälja või ühendada mõlema poole väljad, kasutades Sildühendus.
  2. Valige Toidud.
  3. Valige toiduaine tüüp.
  4. Vajadusel seadistage taimerifunktsioon.
  5. Järgige ekraanil kuvatavaid juhiseid.
- Olenevalt toiduaine tüübist ja valitud programmist saate määrata ja muuta detaile, nt. küpsusaste, praadimise kuumuse tase jne.

Nõuanded ja soovitusused:

- Kõige sagedamini valmistatud toidud lisatakse automaatselt Enim valmistatud loendisse.
- Programme saate Lemmikud .
- Teatud programme saab peita, kui puudutate . Programmide taastamiseks minge Seaded > Seadistamine > Toidud.

## 6.18 Hob<sup>2</sup>Hood

See on automaatne funktsioon, mis ühendab pliidi sobiva õhupuhastiga. Nii pliidil kui ka õhupuhastil on infrapuna-signaalkommunikaator. Ventilatori pöörlemiskiirus määratakse automaatselt vastavalt valitud režiimi sättele ja pliidil oleva kõige kuumema keedunõu temperatuurile. Ventilatorit saate pliidilt või õhupuhastilt juhtida ka käsitsi.

### 

Kui muudate puhastilt ventilatori pöörlemiskiirust, lülitatakse vaikeühendus pliidiga välja. Funktsiooni sisselülitamiseks lülitage mõlemad seadmed välja ja seejärel uuesti sisse.

### 



Mõne õhupuhasti puhul võib funktsioon vaikimisi olla keelatud. Sellistel juhtudel aktiveerige funktsioon esmalt õhupuhastil, seejärel pliidil. Lisateavet leiate õhupuhasti kasutusjuhendist.

## Ventilatori automaatrežiimi seadistamine



Õhupuhasti automaatrežiimile seadmiseks valige järgmiste ventilatori pöörlemiskiiruste vahel: Režiim 2 - Režiim 6. Õhupuhasti reageerib alati, kui kasutate pliiti. Valides 1 režiimi, saate pliiti seadistada ainult valgustit sisse lülitama.

1. Puudutage .
2. Valige Seaded > Hob<sup>2</sup>Hood.
3. Õhupuhasti aktiveerimiseks lülitage lüliti sisse.

Kõik automaatrežiimid kuvatakse loendina.

4. Valige režiim.
5. Puudutage  või  valiku salvestamiseks ja lahkumiseks.

Praeguse ventilatori pöörlemiskiiruse taseme kontrollimiseks puudutage .

Ventilatori pöörlemiskiiruse tase on näha ekraani vasakus ülannurgas. Ventilatori väljalülitamiseks puudutage . Ventilatori sisse lülitamiseks puudutage .

Automaatrežiimid	Auto-maatne tuli	Keetmine <sup>1)</sup>	Praadimine <sup>2)</sup>
		Ventilaatori kiirus	
	Väljas	-	-
Režiim 1	Sees	-	-
Režiim 2 <sup>3)</sup>	Sees	1	1
Režiim 3	Sees	-	1
Režiim 4	Sees	1	1
Režiim 5	Sees	1	2
Režiim 6	Sees	2	3

1) Pliit tuvastab keemisprotsessi ja seadistab ventilaatori pöörlemiskiiruse vastavalt automaatrežiimile.

2) Pliit tuvastab praadimisprotsessi ja seadistab ventilaatori pöörlemiskiiruse vastavalt automaatrežiimile.

3) See režiim aktiveerib ventilaatori ja valgustuse ega sõltu temperatuurist.

## Ventilaatori käsitsi töörežiimi seadmine

Ventilaatori pöörlemiskiirust saab reguleerida ka käsitsi.

1. Vajutage

2. Vajutage Manuaalne.

Juhtriba kuvatakse koos ventilaatori praeguse pöörlemiskiirusega.

3. Ventilaatori kiiruse määramiseks puudutage või libistage sõrme.

Ventilaatori maksimaalse pöörlemiskiiruse taseme aktiveerimiseks puudutage Boost.

Ventilaator töötab teatud aja Boost režiimis.

Pärast seda seatakse ventilaatori pöörlemiskiiruseks automaatselt 3.

Boost käsitsi väljalülitamiseks vajutage 0.

## Õhupuhasti valgusti

Saate pliidiplaadi seadistada nii, et see aktiveeriks valgusti automaatselt sisse, kui pliidiplaadi aktiveerite. Selleks seadke automaatrežiim tasemele 1. režiim - 6. režiim. Samuti saate õhupuhasti valgustit käsitsi sisse või välja lülitada.

### Valgusti käsitsi sisse lülitamine

1. Puudutage .

2. Valguse sisselülitamiseks puudutage . Valguse välja lülitamiseks puudutage uuesti .

## 6.19 Keel

1. Puudutage Menüü avamiseks.

2. Valige Seaded > Seadistamine > Keel.

3. Valige loendist keel.

Valiku salvestamiseks puudutage või . Seejärel valige hüppiknäs JAH.

Kui valite vale keele, puudutage > . Ilmub loend. Valige esimene suvand ülevalt vasakult, seejärel esimene ülevalt vasakult (sõltuvalt tarkvara versioonist võib teine valik asuda ka paremal). Kerige loendis allapoole, et leida sobiv keel. Kui ilmub hüppikaken, valige paremal olev valik.

## 6.20 Nuputoonid / Helitugevus

Pliidi helisignaalide tüüpi võite muuta või need täielikult välja lülitada. Valida saate klõpsu (vaikimisi) või piiksu.

Saate valida ka helitugevuse taseme.

1. avamiseks puudutage ekraanil nuppu Menüü.

2. Valige Seaded > Seadistamine > Nuputoonid / Helitugevus.

3. Valige sobiv valik.

Säte salvestatakse automaatselt.

## 6.21 Heledus

Saate muuta ekraani heledust.

Valida saate 5 heledusastme vahel, kusjuures 1 on madalaim ja 5 kõrgeim.

1. Menüü avamiseks puudutage .

2. Valige Seaded > Seadistamine > Heledus.

3. Valige sobiv tase.

Säte salvestatakse automaatselt.

## 6.22 Toitehaldus

Kui mitu ala on aktiivsed ja tarbitav võimsus ületab toitepinge piirväärtuse, jagab see funktsioon saadaoleva võimsuse kõigi keedualade vahel (mis on ühendatud sama

faasiga). Pliit reguleerib kuumusastmeid, et kaitsta kodupaigaldiste kaitsmeid.

- Keedualad rühmitatakse vastavalt nende asukohale ja pliidi faaside arvule. Iga faasi maksimaalne elektrivõimsus on 3680W. Kui pliit saavutab maksimaalse saadaoleva võimsustaseme ühel faasil, vähendatakse automaatselt keeduala võimsust.
- Esmalt valitud keeduvälja (või FUNKTSIOONID või Toidud kasutava keeduvälja) kuumuse seadistus on alati esikohal. Ülejäänud võimsus jagatakse teiste keeduväljade vahel vastavalt valiku järjestusele.
- Juhtriiba värv näitab saadaolevaid kuumuse seadistuse valikuid:
  - red - näitavad praegust kuumuse seadet,
  - valge - maksimaalne saadaolev kuumuse seade,
  - helehall – kuumuse seade pole saadaval (Toitehaldus töötab).
- Kui kõrgem kuumustase pole saadaval, vähendage kõigepealt muude keedualade oma.

Vt illustratsiooni võimalikest kombinatsioonidest, mille korral saab võimust jagada erinevate keedualade vahel.

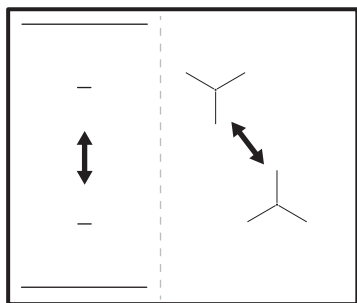

Kui pliidi koguvõimsus on piiratud (1500 W – 6000 W), jaotab funktsioon saadaoleva võimsuse kõigi keeduväljade vahel. Vaadake peatükki "Enne esmakordset kasutamist" > "FlexPower".

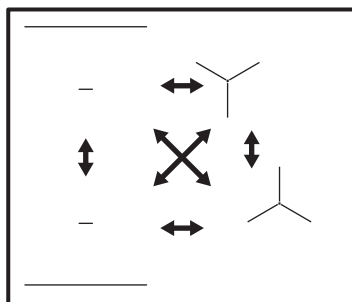

## 7. NÕUANDED JA SOOVITUSED

### HOIATUS!

Vt ohutust käsitlevaid peatükke.

### 7.1 Keedunõud



Induktsiooniladel tekitab tugev elektromagnetväli kööginõus kuumuse väga kiiresti.

Kasutage induktsiooniladega sobivaid nõusid.

- Ülekuumenemise vältimiseks ja keeduväljade töö parandamiseks peavad kööginõud olema võimalikult paksud ja lamedapõhjalised.
- Pannil praadimine funktsiooniks kasutage ainult lameda põhjaga panne.
- Enne kööginõu asetamist pliidile kontrollige, kas selle põhi on kuiv ja puhas.
- Olge alati ettevaatlik, et te ei libistaks ega hõõruks kööginõusid klaasi servade ja nurkade vastu kuna see võib klaasi pinda purustada või kahjustada.

#### Keedunõu materjal

- **sobiv:** malm, teras, emailitud teras, roostevaba teras, mitmekihilise põhjaga (vastava tootjapoolse tähistusega).
- **mittesobiv:** alumiinium, vask, messing, klaas, keraamika, portselan.

#### Keedunõud võib induktsioonpliidiplaadil kasutada, kui:

- vesi hakkab keeduvälja kõrgeima soojusastme valimisel väga kiirelt keema.
- magnet tõmbub keedunõu põhjale.

#### Keedunõu mõõtmed

- Induktsioonkeedualad kohanduvad automaatselt nõu põhja suurusega. Sobivaid kööginõu mõõtmeid vt jaotisest „Tehnilised andmed“ > „Keeduväljade tehnilised näitajad“. Pange nõu valitud keeduvälja keskele.
- Keeduvälja tõhusus sõltub kööginõu läbimõõdust. Optimaalseks soojusülekandeks kasutage keedunõusid, mille põhja läbimõõt on sarnane keeduvälja suurusega (st keedunõu maksimaalse läbimõõdu väärtusega jaotises "Tehnilised andmed" > "Keeduvälja spetsifikatsioon").
  - Keeduväljast väiksema läbimõõduga kööginõud saavad ainult osa keeduvälja genereeritud võimsusest, mille tulemusena on kuumenemine aeglasem.
  - Nii ohutuse kui ka optimaalsete toiduvalmistulemuste huvides ärge kasutage keedunõusid, mis on suuremad jaotises "Keedualade spetsifikatsioon" nimetatutest. Vältige toiduvalmistamise ajal keedunõude

hoidmist juhtpaneeli läheduses. See võib mõjutada juhtpaneeli funktsioneerimist või võib juhuslikult aktiveerida pliidiplaadi funktsioonid.



Vt jaotist "Tehnilised andmed".

## 7.2 Müra töötamise ajal



Need helid on normaalsed ega ole märgiks pliidi rikkest. Kööginõuga seotud helid sõltuvad kööginõu materjalist ja kasutatavast võimsustasemest.

#### Kööginõuga seotud helid:

- praksumised: kööginõud on valmistatud erinevatest materjalidest (mitmekihiline konstruktsioon).
- vilinad: kasutate suure võimsusega keeduvälja ja kööginõud on valmistatud erinevatest materjalidest (mitmekihiline konstruktsioon).
- pirin: kasutate suurt võimsust.

#### Pliidiga seotud helid:

- klõpsud: toimuvad elektrilised lülitused, kööginõu tuvastatakse pärast selle paigutamist pliidile.
- susisemine, sumin: ventilaator töötab.
- rütmiline heli: kööginõu on tuvastatud.

## 7.3 Näpunäiteid Hob<sup>2</sup>Hood kasutamiseks

Kui kasutate pliidiplaati funktsiooniga:

- Kaitske õhupuhasti paneeli otsese päikesevalguse eest.
- Ärge suunake halogeenvalgust õhupuhasti paneelile.
- Ärge katke pliidi juhtpaneeli kinni.
- Ärge tõkestage pliidi ja õhupuhasti vahelist signaali (nt käe, keedunõu käepideme või kõrge keedunõuga). Vt pilti.

#### Õhupuhasti pilt on illustratiivne.

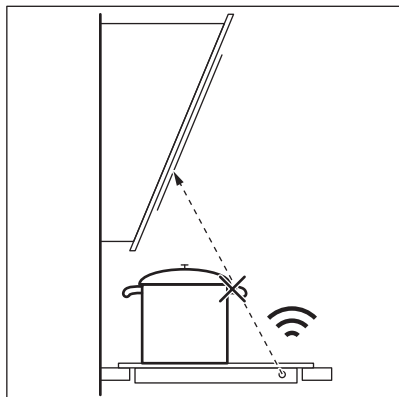

Hoidke Hob²Hood infrapunasi signaali kommunikaatori aken puhtana.



Muud kaugjuhitavad seadmed võivad signaali blokeerida. Ärge kasutage selliseid seadmeid pliidi läheduses, kui Hob²Hood on sisse lülitatud.

### Õhupuhastid Hob²Hood-funktsiooniga

Selle funktsiooniga õhupuhastite valiku leiате meie toodete veebisaidilt. Seda funktsiooni kasutavad AEG õhupuhastid peavad olema varustatud sümboliga .

## 8. PUHASTAMINE JA HOOLDUS



### HOIATUS!

Vt ohutust käsitlevaid peatükke.

### 8.1 Üldteave

- Puhastage pliiti iga kord pärast kasutamist.
- Kasutage alati puhta põhjaga nõusid.
- Kriimustused või tumedad plekid pinnal ei mõjuta kuidagi pliidi tööd.
- Kasutage pliidi pinna jaoks sobivat puhastusvahendit.
- Kasutage alati klaaspinnaga pliitide jaoks soovitatud kaabitsat. Kasutage kaabitsat ainult lisavahendina klaasi puhastamiseks pärast tavapärasid puhastusprotseduuri.



### HOIATUS!

Ärge kasutage klaaspinna puhastamiseks nuge ega muid teravaid metalltööriistu.

### 8.2 Pliidi puhastamine

- **Eemaldage kohe:** sulanud plast, plastkile, sool, suhkur ja suhkrut sisaldavad toiduained, vastasel korral võib kinnikõrbenud mustus pliiti kahjustada. Püüdke vältida toidu pinnale kõrbemist. Asetage spetsiaalne kaabits õige nurga all klaaspinna ja liigutage selle tera pliidi pinnal.
- **Eemaldage, kui pliit on piisavalt jahtunud:** katlakiviringid, veeringid, rasvapekid, metalse läikega plekid. Puhastage pliiti niiske lapi ja mitteabrasiivse pesuvahendiga. Pärast puhastamist pühkige pliit pehme lapiga kuivaks.
- **Metalse läikega pleki eemaldamine:** kasutage vee ja äädika lahust ja puhastage selles niisutatud lapiga pliidi pinda.

## 9. TÕRKEOTSING







### HOIATUS!

Vt ohutust käsitlevaid peatükke.

## 9.1 Mida teha, kui...

Probleem	Võimalik põhjus	Kõrvaldamise abinõu
Pliidiplaati ei saa käivitada või kasutada.	Pliidiplaati ei ole elektrivõrku ühendatud või ühendus ei ole korralik.	Kontrollige, kas pliidiplaati on õigesti elektrivõrku ühendatud. Vt ühendusskeemi.
	Kaitse on vallandunud.	Veenduge, et tõrke põhjuseks on kaitse. Kui kaitse korduvalt uuesti vallandub, võtke ühendust elektrikuga.
	Te ei ole 60 sekundi jooksul kuumustaset valinud.	Käivitage pliit uuesti ja seadke kuumustaste vähemalt 60 sekundi jooksul.
	Puudutasite samaaegselt 2 või enamat puuteala.	Puudutage ainult ühte puuteala.
	Pause on sees.	Vt jaotist "Igapäevane kasutamine".
Ekraan ei reageeri puudutusele.	Osa ekraanist on kaetud või asetsevad nõud ekraanile liiga lähedal. Ekraanile on sattunud vedelikku või mõni ese.	Eemaldage objektid. Viige potid ekraanist eemale. Puhastage ekraan ja oodake, kuni seade on jahtunud. Eemaldage pliidiplaati vooluvõrgust. Lülitage pliit vooluvõrku tagasi 1 minuti pärast.
Kostab helisignaali ja pliidiplaati lülitub välja. Pliidiplaadi välja lülitumisel kostab helisignaali.	Olete asetanud midagi ühele või enamale andurialale.	Eemaldage andurialadelt mistahes esemed.
Pliidiplaati lülitub välja.	Olete asetanud midagi andurialale  .	Eemaldage andurialalt mistahes esemed.
Jääkuumuse indikaator ei lülitu sisse.	Väli ei ole kuum, sest see töötas vaid lühikest aega või on pliidi pinna all olev sensor kahjustunud.	Kui ala kuumutamiseks kulub liiga palju aega, siis pöörduge volitatud teeninduskeskusesse.
Te ei saa kõrgeimat kuumustaset valida.	Teisel keedualal on juba kõrgeim kuumustase valitud.	Vähendage esmalt teise keeduala võimsust.
	FlexPower tase on liiga madal.	Muutke maksimaalset võimsust Menüü. Vt jaotist "Enne esimest kasutamist".
Andurialad muutuvad kuumaks.	Kööginõu on liiga suur või on paigutatud juhtelementidele liiga lähedale.	Võimalusel asetage suured nõud tagumistele väljadele.
Hob <sup>2</sup> Hood ei tööta.	Olete juhtpaneeli kinni katnud.	Eemaldage juhtpaneelilt mistahes esemed.
Hob <sup>2</sup> Hood ekraan ei ole nähtav.	Hob <sup>2</sup> Hood on seadetes välja lülitatud.	Minge seadetes/Hob <sup>2</sup> Hood ja aktiveerige funktsioon.
Hob <sup>2</sup> Hood töötab, kuid ainult tuli põleb.	Olete sisse lülitanud 1. režiimi.	Valige režiimiks 1. režiim - 6. režiim või oodake, kuni käivitub automaatne režiim.
Hob <sup>2</sup> Hood Režiimi 1 - 6 töötavad, kuid sisevalgustus ei põle.	Probleem võib olla ka valgusti pirnis.	Võtke ühendust volitatud teeninduskeskusega.

Probleem	Võimalik põhjus	Kõrvaldamise abinõu
Kui puudutate paneeli andurallasid, puudub heli.	Helid on välja lülitatud.	Lülitage heli sisse. Vt jaotist "Igapäevane kasutamine".
Valitud on vale keel.	Keelt on kogemata muudetud.	Vale keele muutmiseks järgige jaotistes "Igapäevane kasutamine", "Keel" toodud juhiseid.
Keeduala lülitub välja.	Automaatne väljalülitus lülitab keeduala välja.	Lülitage pliidiplaat välja ja uuesti sisse. Vt jaotist „Igapäevane kasutamine“.
Ilmuvad  ja teade.	Lukk on sees.	Vt jaotist "Igapäevane kasutamine".
Ilmuvad E - U - O.	Child Lock on sees.	Vt jaotist "Igapäevane kasutamine".
Võimsustaseme riba vilgub.	Alal ei ole ühtegi keedunõud.	Asetage alale kööginõu.
	Kasutate ebasobivat nõud.	Kasutage sobivat keedunõud. Vt jaotist "Nõuanded ja soovitusel".
	Nõu põhja läbimõõt on liiga väike.	Kasutage sobivate mõõtudega keedunõusid. Vt jaotist "Tehnilised andmed".
 lülitub sisse.	Elektriühendus on vigane.	Ühendage pliit vooluvõrgust lahti ja kontrollige ühendust. Vt jaotist "Pai-galdamine".
 lülitub sisse.	Välja temperatuuriandur tuvastab liiga kõrge või liiga madala temperatuuri.	Laske keeduväljal jahtuda või tõstke ümbritseva õhu temperatuur üle 15°C. Kui probleem püsib, pöörduge volitatud teeninduskeskusesse.
 lülitub sisse.	Jahutusventilaator on blokeeritud.	Veenduge, et miski ei blokeeri ventilaatorit. Kui ventilaatorit ei blokeeri miski ja probleem püsib, võtke ühendust volitatud teeninduskeskusega.
Võite kuulda pidevat helisignaali.	Elektriühendus ei ole nõuetekohane.	Eemaldage pliidiplaat vooluvõrgust. Laske kvalifitseeritud elektrikul ühendused üle kontrollida.
Kööginõu kuumeneb kauem kui 5 minutit.	Kööginõu põhi ei sobi kasutamiseks induksioonpliidil.	Kasutage nõuetekohase põhjaga (lame, magnetiline) kööginõusid. Vt jaotist "Nõuanded ja soovitusel".
Kuumutamine võtab kaua aega.	Kööginõu on liiga väike ja kasutab keeduvälja saadaolevat võimsust ainult osaliselt.	Optimaalseks soojusülekaneks kasutage keedunõusid, mille põhja läbimõõt on sarnane keeduvälja suurusga (st keedunõu maksimaalse läbimõõdu väärtusega jaotises "Tehnilised andmed" > "Keeduvälja spetsifikatsioon").
Pliit ei saa WiFi-võrguga ühendust luua.	Ruuter blokeerib uued WLAN-võrgu kasutajad.	Veenduge, et ruuter lubab uusi kasutajaid. Vajadusel taaskäivitage ruuter.

Probleem	Võimalik põhjus	Kõrvaldamise abinõu
	Pliidi traadita ühendus ei ole aktiiveeritud.	Aktiveerige WiFi. Vt jaotist "Enne esimest kasutamist", juhtmevaba/rakenduse ühendus.
	Ruuteri seadistatud sagedus on 5 GHz.	Seadke ruuteri seadistus väärtusele 2,4 GHz-ni või 2,4+5 GHz-ni. Ruuter toetab ainult 5 GHz sagedust, pliiti ei saa ühendada.
	Juhtmevaba võrgu signaal on nõrk.	Viige ruuter pliidile lähemale. Vajadusel kasutage signaali tugevdamiseks signaali võimendajat WiFi.
Ei leia pliiti rakenduse WLAN-võrgu loendist.	Pliit on juba võrguga ühendatud, kuid ei pruugi olla nähtav.	Ühendage pliit WiFi-võrgust lahti. Vt jaotist „Enne esimest kasutamist“, juhtmevaba/rakenduse ühendus.
Kõrgem kuumusaste ei ole saadaval.	Toitehaldus töötab ja vähendab maksimaalset võimsust.	Vt jaotist "Igapäevane kasutamine", Toitehaldus.
Keetmine funktsioon ei käivitu.	Sellel väljal on endiselt jääkuumus.	Oodake, kuni väli jahtub, või kasutage mõnda muud külma välja.
Keetmine funktsioon ei peatu.	Potis ei pruugi olla piisavalt vett (vibratsiooni ei ole võimalik tuvastada) või vesi on juba liiga soe.	Kasutage vähemalt 1 l külma vett poti kohta.
Keetmine funktsioon peatub ootamatult.	Keedunõud ei ühildu selle funktsiooniga. Funktsioon ei suuda tuvastada keeva vee tekitatud vibratsiooni. Keedunõud võivad olla keeduvälja jaoks liiga väikesed.	Ärge kasutage seda funktsiooni nakkekindla pinnakattega kööginõudega. Keetke rohkem vett või liikuge külmale väljale. Ärge lisage soola enne, kui vesi jõuab keemistemperatuurini. Veenduge, et keedunõu läbimõõt vastaks keeduvälja suurusele. Pange keedunõu valitud keeduvälja keskele.
Pannil praadimine funktsioon ei käivitu.	Funktsioon on saadaval ainult valitud väljade jaoks.	Liikuge väljale, mille jaoks funktsioon on saadaval. Vt jaotist „Toote kirjeldus“.
Pannil praadimine funktsiooniga kuumutamine võtab kaua aega.	Kööginõu on liiga väikene, liiga raske või põhi on ebatasane.	Vaadake jaotist "Nõuanded ja soovitused".

## 9.2 Kui te ei leia lahendust ...

Kui te ei suuda probleemile ise lahendust leida, siis võtke ühendust edasimüüja või teeninduskeskusega. Esitage andmed andmesildilt. Veenduge, et kasutasite pliidiplaati õigesti. Vastasel juhul on

hooldustehniku või edasimüüja poolt teostatav hooldus tasuline ka garantiiaja jooksul. Teavet garantiiperioodi ja volitatud hoolduskeskuste kohta leiate hooldusjuhendist.

## 10. TEHNILISED ANDMED

### 10.1 Andmesilt

Mudel NIH64B30AB  
Tüüp 62 B4A 01 EA  
Induktsioon 7.35 kW  
Seerianr .....  
AEG

Tootekood (PNC) 949 598 457 00  
220 - 240 V / 400 V 2N, 50 Hz  
Valmistatud: Saksamaa  
7.35 kW



### 10.2 WiFi ühendus

WiFi sagedus 2400 - 2483,5 MHz

EIRP max 20 dBm / 100 mW

### 10.3 Keeduväljade tehnilised näitajad

Keeduväli	Nimivõimsus (mx soojusaste) [W]	Boost [W]	Boost maksimumkestus [min]	Kööginõu läbimõõt [mm]
Vasak eesmine	2300	3200	10	125 - 210
Vasak tagumine	2300	3200	10	125 - 210
Parem eesmine	1400	2500	4	125 - 145
Parem tagumine	1800	2800	10	145 - 180

Keeduväljade võimsus võib tabelis toodud andmetest veidi erineda. See muutub olenevalt keedunõude materjalist ja mõõtetest.

Optimaalse soojusülekanne tagamiseks kasutage kööginõusid, mille põhja läbimõõt

on sarnane keeduvälja suurusega (st max kööginõu läbimõõdu väärtusega tabelis). Ärge kasutage kööginõusid, mille läbimõõt on suurem keeduvälja läbimõõdust.

## 11. ENERGIATÕHUSUS

### 11.1 Tooteteave vastavalt ELi ökodisaini määrustele

Mudeli tunnus	NIH64B30AB	
Pliidi tüüp	Sisseehitatud pliit	
Toidukuumtöötlemisvõõndite arv	4	
Kuumutustehnoloogia	Induktsioon	
Ringikujuliste toidukuumtöötlemisvõõndite läbimõõt (Ø)	Vasak eesmine	21.0 cm
	Vasak tagumine	21.0 cm
	Parem eesmine	14.5 cm
	Parem tagumine	18.0 cm

Toidukuumtöötlemisvõõndi energiatarbimine (EC electric cooking)	Vasak eesmine	184.4 Wh/kg
	Vasak tagumine	184.4 Wh/kg
	Parem eesmine	180.2 Wh/kg
	Parem tagumine	172.9 Wh/kg
Pliidi energiatarbimine (EC electric hob)		180.5 Wh/kg

IEC / EN 60350-2 – Kodumajapidamises kasutatavad elektrilised toiduvalmistusseadmed – 2. osa: Pliidiplaadid – Toimivuse mõõtemeetodid.

## 11.2 Energiasäästlik

Alljärgnevat soovitud järgimisel saate igapäevase toiduvalmistamise ajal energiat säästa.

- Kui kuumutate vett, kasutage ainult vajalikku kogust.
- Võimalusel pange nõule alati kaas peale.
- Pange nõu otse keeduala keskele.
- Toidu soojashoidmiseks või sulatamiseks kasutage jääkuumust.

## 11.3 Tooteteave energiatarbimise ja kohaldatava vähese energiatarbega režiimini jõudmiseks kuluva maksimaalse aja kohta

Väljalülitatud režiimis tarbitav võimsus	0.5 W
Võimsustarve võrgu-ooterežiimis	2.0 W
Maksimaalne aeg, mis kulub seadmel automaatselt kohaldatavale väikese energiatarbega režiimini jõudmiseks	2 min

Juhtmeta võrguühenduse aktiveerimise ja deaktiveerimise juhiste saamiseks vaadake peatükki "Enne esimest kasutamist".

## 12. JÄÄTMEKÄITLUS

Sümboliga  tähistatud materjalid võib ringlusse suunata. Selleks viige pakendid vastavatesse konteineritesse. Aidake hoida keskkonda ja inimeste tervist ja suunake elektri- ja elektroonilised jäätmed ringlusse.

Ärge visake sümboliga  tähistatud

seadmeid muude majapidamisjäätmete hulka. Viige seade kohaliku ringluspunkti või pöörduge abi saamiseks kohaliku omavalitsusse.

# Esiet sveicināti AEG pasaulē! Pateicamies jums, ka iegādājāties mūsu ierīci.



Saņemiet lietošanas ieteikumus un brošūras, traucējumu novēršanas, servisa un remonta informāciju:  
[www.aeg.com/support](http://www.aeg.com/support)

Izmaiņu tiesības rezervētas.

## SATURS

1. DROŠĪBAS NORĀDĪJUMI.....	107
2. INFORMĀCIJA PAR DROŠĪBU.....	109
3. UZSTĀDĪŠANA.....	112
4. PRODUKTA APRAKSTS.....	114
5. PIRMS PIRMĀS LIETOŠANAS.....	116
6. IKDIENAS LIETOŠANA.....	117
7. IETEIKUMI UN PADOMI.....	125
8. APKOPE UN TĪRĪŠANA.....	127
9. TRAUCĒJUMMEKLĒŠANA.....	128
10. TEHNISKIE DATI.....	131
11. ENERGOEFEKTĪVITĀTE.....	132
12. APSVĒRUMI PAR VIDES AIZSARDZĪBU.....	133

## 1. ⚠ DROŠĪBAS NORĀDĪJUMI

Pirms ierīces uzstādīšanas un lietošanas rūpīgi izlasiet pievienotos norādījumus. Ražotājs neatbild par savainojumiem un bojājumiem, kas radušies ierīces nepareizas uzstādīšanas vai izmantošanas rezultātā. Vienmēr glabājiet šīs instrukcijas drošā, pieejamā vietā, lai tās varētu izmantot nākotnē.

### 1.1 Bērnu un paši jūtīgu personu drošība

- Šo ierīci drīkst izmantot bērni no 8 gadu vecuma un cilvēki ar ierobežotām fiziskām, sensorām vai garīgām spējām vai pieredzes un zināšanu trūkumu atbildīgas personas uzraudzībā vai, ja tie ir informēti par ierīces drošu lietošanu un izprot potenciālos riskus. Bērniem no līdz 8 gadu vecumam un personām ar ļoti plašu un sarežģītu invaliditāti jāliedz piekļuve ierīcei, ja vien tos nepārtraukti neuzrauga.

- Bērni ir jāuzrauga, lai tie nerotaļātos ar ierīci un mobilajām ierīcēm, kurās ir attiecīgā lietotne.
- Neļaujiet bērniem tuvoties iepakojumam un atbrīvojieties no tā pienācīgā veidā.
- UZMANĪBU: Ierīce un tās pieejamās detaļas lietošanas laikā sakarst. Neļaujiet bērniem un mājdzīvniekiem atrasties ierīces tuvumā, kad tā tiek lietota vai atdziest.
- Ja ierīcei ir bērnu drošības ierīce, tā jāaktivizē.
- Bērni nedrīkst tīrīt ierīci un veikt tās apkopi bez uzraudzības.

## 1.2 Vispārīgā drošība

- Šī ierīce paredzēta tikai ēdiena gatavošanai.
- Šī ierīce ir izstrādāta tikai izmantošanai mājas apstākļos un telpās.
- Šo ierīci var izmantot birojos, viesnīcu viesu numuros, pansiju viesu numuros, lauku viesu mājās un citās līdzīgās uzturēšanās vietās, kurās izmantošana nepārsniedz (vidējo) mājsaimniecības lietošanas intensitāti.
- UZMANĪBU: Ierīce un tās pieejamās detaļas lietošanas laikā sakarst. Nepieskarieties sildelementiem.
- UZMANĪBU: Gatavojot uz plīts ēdienu ar taukiem vai eļļu bez pieskatīšanas, var izcelties ugunsgrēks.
- Dūmi liecina par pārkaršanu. Nekādā gadījumā neizmantojiet ūdeni ēdiena gatavošanas uguns nodzēšanai. Izslēdziet ierīci un aplājiet liesmu ar, piemēram, uguns segu vai vāku.
- UZMANĪBU: Ierīci nedrīkst barot caur ārējo komutācijas ierīci, piemēram, taimeru, vai pievienot to sistēmai, kuru regulāri ieslēdz un izslēdz inženiertehniskā nodrošinājuma sistēma.
- BRĪDINĀJUMS: Gatavošanas process ir jāuzrauga (pat automātiskās gatavošanas funkcijas). Īss gatavošanas process jāuzrauga nepārtraukti.
- UZMANĪBU: Aizdeģšanās risks: neuzglabājiet priekšmetus uz gatavošanas virsmām.

- Nenovietojiet uz plīts virsmas metāla priekšmetus, piemēram, nažus, dakšas, karotes un vākus, jo tie var sakarst.
- Nelietojiet ierīci pirms tās iebūvēšanas.
- Ierīces tīrīšanai neizmantojiet ūdens smidzinātāju un tvaika tīrītāju.
- Pēc lietošanas izslēdziet plīts virsmas sildelementu, izmantojot tā vadības slēdzi, un nepaļaujieties uz gatavošanas trauka noteicēju.
- **UZMANĪBU!** Ja stikla keramikas virsma ir saplaisājusi, izslēdziet ierīci, lai novērstu iespējamo elektrības triecienu. Ja ierīce ir pieslēgta strāvas padeves avotam tiešā veidā, izmantojot savienojuma kārbu, noņemiet drošinātāju, lai atvienotu ierīci no strāvas padeves avota. Jebkurā gadījumā sazinieties ar Pilnvarotu servisa centru.
- Lai izvairītos no negadījumiem, strāvas padeves vada bojājuma gadījumā tas jānomaina ražotājam, autorizētajam servisam vai līdzīgi kvalificētam speciālistam.
- **UZMANĪBU:** Izmantojiet tikai tos plīts aizsargus, kurus ir izgatavojis ierīces ražotājs vai kuri norādīti lietošanas instrukcijā kā lietošanai piemēroti vai kuri ir iestrādāti ierīcē. Nepiemērotu plīts aizsargu lietošana var izraisīt negadījumus.

## 2. INFORMĀCIJA PAR DROŠĪBU

### 2.1 Montavimas

#### **BRĪDINĀJUMS!**

Ierīci drīkst uzstādīt tikai sertificēti speciālisti.

#### **BRĪDINĀJUMS!**

Pastāv traumu un ierīces bojājumu risks.

- Noņemiet visu iesaiņojumu.
- Neuzstādiet un nelietojiet bojātu ierīci.
- Ievērojiet kopā ar ierīci piegādātās uzstādīšanas norādes.
- Nodrošiniet starp blakus uzstādītām ierīcēm piemērotu attālumu.

- Vienmēr uzmanīgi pārvietojiet ierīci, jo tā ir smaga. Vienmēr izmantojiet drošības cimdus un slēgtus apavus.
- Apstrādājiet nozāgētās skapiša virsmas ar hermetizējošu līdzekli, lai nepieļautu piebriešanu mitruma ietekmē.
- Aizsargājiet ierīces apakšu no tvaika un mitruma.
- Neuzstādiet ierīci blakus durvīm vai zem logiem. Tas jāievēro, lai, atverot durvis vai logu, nenokristu ēdiena gatavošanas trauki.
- Katrai ierīcei apakšā ir dzesēšanas ventilators.
- Ja ierīce tiek uzstādīta virs atvilktnes:

- Neglabājiet mazus priekšmetus vai papīra lapas, kuras varētu izvilkst, tādējādi sabojājot dzesēšanas ventilatorus vai dzesēšanas sistēmu.
  - Starp ierīces apakšdaļu un atvilktnē esošajiem priekšmetiem atstājiet vismaz 2 cm attālumu.
- Noņemiet visus atdalošos paneļus, kas uzstādīti skapīti zem ierīces.

## 2.2 Pieslēgums elektrotīklam

### BRĪDINĀJUMS!

Ugunsgrēka un elektrošoka risks!

- Visi elektriskie savienojumi jāveic kvalificētam elektriķim.
- Ierīcei jābūt izemētai.
- Pirms jebkādu darbību veikšanas pārliedzieties, ka ierīce ir atvienota no strāvas padeves.
- Pārliedzieties, ka tehnisko datu plāksnītē norādītie parametri atbilst elektrotīkla parametriem.
- Pārbaudiet, vai ierīce ir pareizi uzstādīta. Valīgs vai neatbilstošs strāvas vads vai kontaktdakša (ja tāda ir) var izraisīt kontakta pārmērīgu sakaršanu.
- Izmantojiet pareizu elektrības padeves vadu.
- Neļaujiet elektrības padeves vadam satīties.
- Nodrošiniet, ka tiek uzstādīta triecienu aizsardzība.
- Kabeļa stiprinājumam izmantojiet vada atslogotāju.
- Pieslēdzot ierīci rozetei, pārliedzieties, ka elektrības vads vai kontaktdakša (ja tāda ir) nepieskaras ierīces karstajām daļām vai ēdiena gatavošanas traukiem.
- Nelietojiet daudzkontakta adapterus vai pagarinātājus.
- Rīkojieties uzmanīgi, lai nesabojātu kontaktspraudni (ja tāds ir) un strāvas kabeli. Sazinieties ar mūsu pilnvaroto servisa centru vai elektriķi, lai nomainītu bojātu strāvas kabeli.
- Daļas, kas nodrošina aizsardzību pret elektrošoku no strāvu vadošiem un izolētajiem elementiem, jānostiprina tā, lai tos nevarētu noņemt bez instrumentiem.
- Pieslēdziet kontaktspraudni kontaktlīdzdai tikai uzstādīšanas beigās. Pārbaudiet, vai

pēc uzstādīšanas kontaktspraudnim var brīvi piekļūt.

- Ja kontaktlīdzda ir valīga, neievietojiet tajā kontaktspraudni.
- Nekad neatslēdziet ierīci no tīkla, velkot aiz strāvas kabeļa. Vienmēr velciet aiz kontaktspraudņa.
- Ir jāizmanto atbilstošas izolācijas ierīces: automātslēdzī, drošinātāji (no turētājiem izskrūvējami drošinātāji), zemējuma noplūdes automātslēdzī un savienotāji.
- Elektroinstalācijā jābūt izolācijas ierīcei, kas ļauj atvienot ierīci no visiem elektrotīkla poliem. Izolācijas ierīcē atstarpei starp kontaktiem jābūt vismaz 3 mm.
- Ja E3 kods parādās ekrānā, nekavējoties atvienojiet plīts virsmu un pārbaudiet, vai elektroenerģijas pieslēgums un tīkla spriegums ir pareizi.

## 2.3 Lietošana

### BRĪDINĀJUMS!

Savainojumu, apdegumu vai elektrošoka risks.

- Nemainiet šī produkta specifikāciju.
- Pirms pirmās lietošanas, noņemiet visus iesaiņojuma materiālus, uzlīmes un aizsargplēvi (ja tādi ir).
- Pārliedzieties, ka ierīces ventilācijas atveres nav nosprostatas.
- Lietošanas laikā neatstājiet ierīci bez uzraudzības.
- Pēc katras izmantošanas reizes iestatiet gatavošanas zonu stāvoklī "Izslēgts".
- Nenovietojiet galda piederumus un gatavošanas trauku vākus uz gatavošanas zonām. Tie var sakarst.
- Nelietojiet ierīci ar mitrām rokām, vai ja ierīce saskārusies ar ūdeni.
- Nelietojiet ierīci kā darba virsmu un novietojiet pārtiku tiešā saskarē ar to.
- Ja ierīces virsma ir ieleplisājusi, nekavējoties atvienojiet ierīci no strāvas padeves, lai novērstu elektriskās strāvas triecienu.
- Ierīces darbināšanas laikā lietotājiem ar elektrokardiostimulatoru jāturas vismaz 30 cm attālumā no indukcijas gatavošanas zonām.

- Ievietojot pārtiku karstā eļļā, tā var izšļakstīties.
- Neizmantojiet alumīnija foliju vai citus materiālus starp gatavošanas virsmu un ēdiena gatavošanas traukiem, ja vien ierīces ražotājs nav norādījis citādāk.
- Izmantojiet tikai šai ierīcei ražotāja ieteiktos papildpiederumus.

#### **BRĪDINĀJUMS!**

Pastāv ugunsgrēka un sprādziena risks.

- Uzkarsēti tauki un eļļas var radīt uzliesmojošu tvaiku. Gatavošanas laikā netuviniet taukvielas un eļļu atklātai liesmai vai sakarsētiem priekšmetiem.
- Augstā temperatūrā uzkarsētas eļļas izdalītie tvaiki var pēkšņi uzliesmot.
- Pārtikas atliekas saturoša izmantotā eļļa var uzliesmot zemākā temperatūrā nekā pirmreizējās lietošanas eļļa.
- Neievietojiet ierīcē un neglabājiet tās tuvumā vai uz tās viegli uzliesmojošas vielas vai ar viegli uzliesmojošām vielām piesūcinātus priekšmetus.

#### **BRĪDINĀJUMS!**

Pastāv ierīces bojājumu risks.

- Neturiet karstus ēdiena gatavošanas traukus uz vadības paneļa, lai izvairītos no apdegumu riska.
- Nedrīkst novietot karstu pannas vāku uz plīts stikla virsmas.
- Ēdiena gatavošanas laikā neļaujiet ēdiena gatavošanas traukiem vārīties tukšiem.
- Ievērojiet piesardzību, lai neļautu priekšmetiem vai gatavošanas traukiem nokrist uz ierīces. Tas var sabojāt virsmu.
- Neieslēdziet gatavošanas zonas ar tukšiem gatavošanas traukiem vai bez tiem.
- Gatavošanas trauki, kas ražoti no čuguna vai ar bojātu apakšu var radīt skrāpējumus stiklam / stikla keramikas virsmai. Pārvietojot priekšmetus uz gatavošanas virsmas, vienmēr tos paceliet.

## 2.4 Termozonde

#### **BRĪDINĀJUMS!**

Ievainojumu un apdegumu risks.

- Lietojiet Termozonde saskaņā ar paredzēto lietojumu. Nelietojiet to, lai kaut ko atvērtu vai paceltu.
- Lietojiet tikai plīts virsmai paredzēto Termozonde, katru reizi pa vienam.
- Neizmantojiet to, ja tam ir darbības traucējumi vai bojājumi.
- Nelietojiet Termozonde cepeškrāsnī vai mikroviļņu krāsnī.
- Gādājiet, lai Termozonde vienmēr atrastos produktos vai šķīdumā līdz minimālā līmeņa atzīmei.
- Notīriet Termozonde pirms un pēc katras lietošanas reizes. Esiet uzmanīgi, Termozonde gals ir ass.
- Izmantojiet tikai neitrālus mazgāšanas līdzekļus. Neizmantojiet abrazīvus izstrādājumus, abrazīvus sūkļus, šķīdinātājus vai metāla priekšmetus. Nemazgājiet Termozonde trauku mazgājamajā mašīnā. Silikona rokturis var zaudēt krāsu, taču tas neietekmē Termozonde darbību.
- Izmantojiet oriģinālo iepakojumu, lai uzglabātu un uzlādētu Termozonde.
- Pirms Termozonde ievietošanas lādētājā pārliecinieties, ka tas ir atdzisis, tīrs un sauss.
- Uzglabājiet Termozonde drošā, sausā un bērniem nepieejamā vietā.

## 2.5 Apkope un tīrīšana

- Regulāri tīriet ierīci, lai novērstu virsmas materiāla sabojāšanos.
- Pirms tīrīšanas izslēdziet ierīci un ļaujiet tai atdzist.
- Tīriet ierīci ar mitru, mīkstu drānu. Izmantojiet tikai neitrālus mazgāšanas līdzekļus. Neizmantojiet abrazīvus izstrādājumus, abrazīvus sūkļus, šķīdinātājus vai metāla priekšmetus, ja vien nav norādīts citādi.

## 2.6 Serviss

- Lai salabotu ierīci, sazinieties ar pilnvarotu servisa centru. Izmantojiet tikai oriģinālās rezerves daļas.
- Informācija par šajā produktā esošo lampu (lampām) un atsevišķi nopērkamajām rezerves lampām: Šīs lampas ir paredzētas ekstremāliem fiziskajiem apstākļiem, piemēram, temperatūrai, vibrācijai, mitrumam, mējasaimniecības

ierīcēs vai paredzētas informēšanai par ierīces darbības statusu. Tās nav paredzētas citiem lietošanas veidiem un nav piemērotas māsaimniecības telpu apgaismojumam.

## 2.7 Utilizācija

### ⚠ BRĪDINĀJUMS!

Pastāv traumu un nosmakšanas risks.

- Sazinieties ar vietējām iestādēm, lai noskaidrotu, kā utilizēt ierīci.
- Atvienojiet ierīci no strāvas padeves.
- Nogrieziet strāvas kabeli netālu no ierīces un utilizējiet to.

## 3. UZSTĀDĪŠANA

### ⚠ BRĪDINĀJUMS!

Skatiet sadaļu "Drošība".

### 3.1 Pirms uzstādīšanas

Pirms plīts uzstādīšanas pierakstiet zemāk informāciju, kas norādīta uz datu plāksnītes. Tehnisko datu plāksnīte atrodas plīts apakšā.

Sērijas numurs .....

### 3.2 Iebūvējamas plītis

Lietojiet iebūvējamās plītis tikai pēc tam, kad tās ir pareizi iebūvētas virtuves mēbelēs un darba virsmās atbilstoši spēkā esošiem standartiem.

### 3.3 Strāvas padeves kabelis

- Plīts virsma ir aprīkota ar strāvas padeves kabeli.
- Lai nomaiņītu bojātu strāvas vadu, izmantojiet kabeli: H05V2V2-F kas iztur 90 °C vai augstāku temperatūru. Atsevišķam vadam ir jābūt minimālam šķērsgrizumam atbilstoši tālāk sniegtajai tabulai. Sazinieties ar vietējo servisa centru. Strāvas padeves kabeļa nomaiņu drīkst veikt tikai kvalificēts elektriķis.

### ⚠ BRĪDINĀJUMS!

Visi elektrisko savienojumu darbi ir jāveic kvalificētam elektriķim.

### ⚠ UZMANĪBU!

Savienojumi, izmantojot kontaktspraudņus ir aizliegti.

### ⚠ UZMANĪBU!

Neurbiet un nelodējiet vadu galus. Tas ir aizliegts.



### ⚠ UZMANĪBU!

Neveidojiet kabeļa savienojumus bez kabeļa gala uznavas.

### Vienfāzes pieslēgums

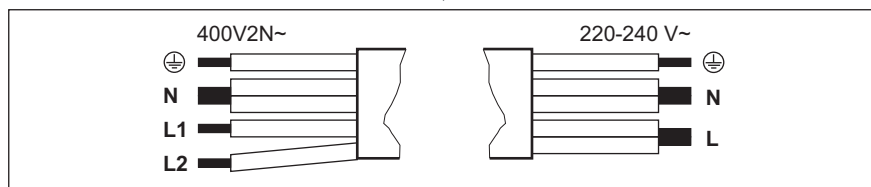
1. Atvienojiet kabeļa gala uznavu no melnās un brūnās krāsas vadiem.
2. Noņemiet daļu izolācijas no melnās un brūnās krāsas vadu galiem.
3. Savienojiet melnās un brūnās krāsas vadu galus.
4. Izmantojiet jaunu vada gala uznavu uz savienotā vada gala (nepieciešams īpašs instruments).



Divfāzu pieslēgums 400 V2N~		Vienfāzes pieslēgums: 220 - 240 V~	
5 x 1,5 mm <sup>2</sup> vai 4 x 2,5 mm <sup>2</sup>		5 x 1,5 mm <sup>2</sup> vai 3 x 4 mm <sup>2</sup>	
	Dzeltens — zaļš		Dzeltens — zaļš
N	Zils un zils	N	Zils un zils
L1	Melns	L	Melns un brūns
L2	Brūns		

### 3.4 Montāža

Uzstādīšanas laikā rīkojieties ar ierīci uzmanīgi, lai nesalocītu vai nesabojātu rāmi.

Uzstādot plīts virsmu zem tvaika nosūcēja, skatiet minimālo nepieciešamo attālumu starp ierīcēm tvaika nosūcēja uzstādīšanas instrukcijās.

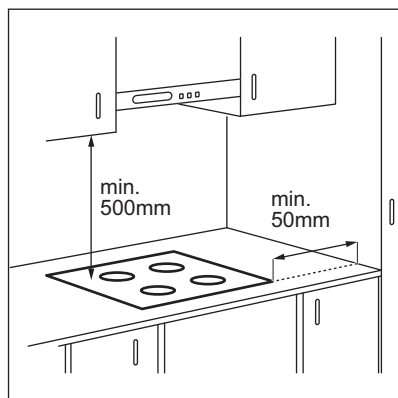

Ja ierīce tiek uzstādīta virs atvilktnes, plīts virsmas ventilācija gatavošanas procesa laikā var uzsildīt atvilktnē glabātos priekšmetus.

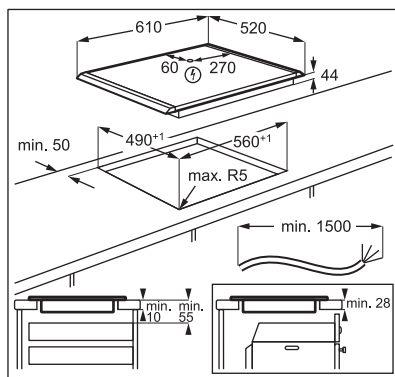

Meklējiet video pamācību “AEG indukcijas plīts virsmas uzstādīšana — uzstādīšana un virsmas”, ievadot pilnu turpmāk redzamajā attēlā norādīto nosaukumu.

 [www.youtube.com/electrolux](http://www.youtube.com/electrolux)  
[www.youtube.com/aeg](http://www.youtube.com/aeg)

How to install your AEG  
 Induction Hob - Worktop installation 

## 4. PRODUKTA APRAKSTS

### 4.1 Gatavošanas virsmas izkārtojums

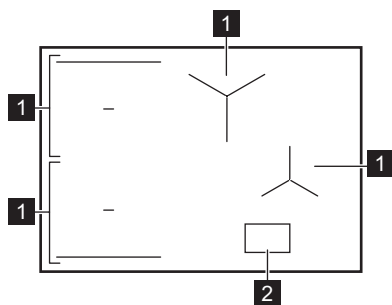

1 Indukcijas gatavošanas zona

2 Vadības panelis





Detalizētu informāciju par gatavošanas zonu izmēriem skatiet sadaļā "Tehniskie dati".

### 4.2 Vadības paneļa izkārtojums

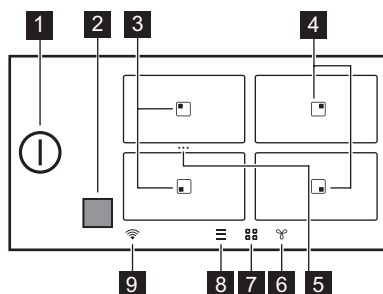
Galvenais skats









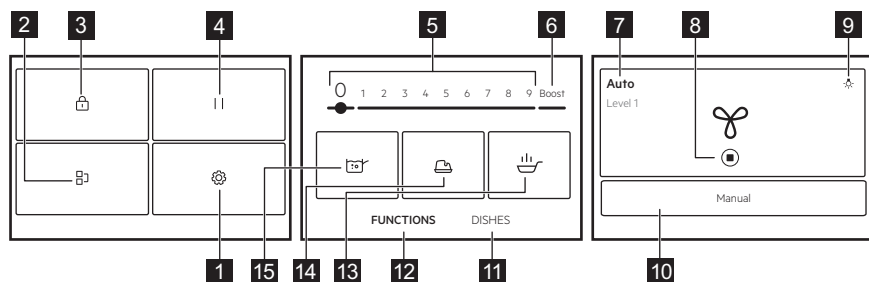







Simbols	Apraksts
1	Pfīts virsmas aktivizācija vai deaktivizācija.
2	Hob®Hood infrasarkanā signāla sakaru lodziņš. Neaizsedziet to.
3	Zona ar Cepšana pannā un Vārīšana funkcijām.
4	Zona ar Vārīšana funkciju.
5 ...	Bridge īsceļš. Divu sānu gatavošanas zonu apvienošana, lai izveidotu vienu lielāku gatavošanas zonu, vai apvienotu zonu sadalīšana.
6	Tvaika nosūcēja funkciju iestatīšana.
7	Zonas pārskata atvēršana.

Simbols	Apraksts
8 	Izvēlne atvēršana.
9 	Wi-Fi indikators.

## Paplašinātais skats



Funkciju saraksts var atšķirties atkarībā no programmatūras versijas.

Simbols	Apraksts
1 	Iestatījumi. Tvaika nosūcēja iestatījumu atvēršana.
2 	Bridge. Divu vienas puses gatavošanas zonu apvienošana, lai tās darbotos kā viena.
3 	Lock. Vadības paneļa bloķēšana/atbloķēšana.
4 	Pause. Visu darbojošos gatavošanas zonu iestatīšana uz zemāko karsēšanas pakāpi.
5 1 - 9	Iestata sildīšanas pakāpi.
6 	Maksimālās karsēšanas pakāpes aktivizēšana.
7 	Pašreizējā tvaika nosūcēja ventilatora iestatījuma parādīšana.
8 	Tvaika nosūcēja izslēgšana/restartēšana.
9 	Tvaika nosūcēja apgaismojuma ieslēgšana un izslēgšana.
10 	Manuāli / Auto Tvaika nosūcēja pārslēgšana uz manuālo vai automātisko režīmu.
11 	Ēdieni Iepriekš iestatītu automātisko programmu atlasīšana dažādiem ēdienu veidiem.
12 	FUNKCIJAS Automātisko programmu atlase dažādām gatavošanas metodēm.
13 	Cepšana pannā. Lai ceptu ar automātiski kontrolētām sildīšanas pakāpēm, kas paredzētas dažādiem pārtikas veidiem.
14 	Kausēšana. Šo funkciju var lietot, lai kausētu dažādus produktus, piem., šokolādi vai sviestu.
15 	Vārīšana. Lai automātiski noregulētu ūdens temperatūru, lai tas nepārvārtos pāri katla malām, kad sasniegts vārīšanās punkts.

## Displeja navigācija

Simbols	Apraksts
OK	Izvēles un iestatījumu apstiprināšana.
X	Lai aizvērtu uznirstošo lodziņu.
^ v	Displejā redzamo norādījumu aizvēršana/izvēršana.
☐	Iespējas aktivizēšana/deaktivizēšana.
< >	Došanās par vienu līmeni atpakaļ/uz priekšu izvēlnē Izvēlne.

## 5. PIRMS PIRMĀS LIETOŠANAS

### ⚠ BRĪDINĀJUMS!

Skatiet sadaļu "Drošība".

### 5.1 Displeja navigācija

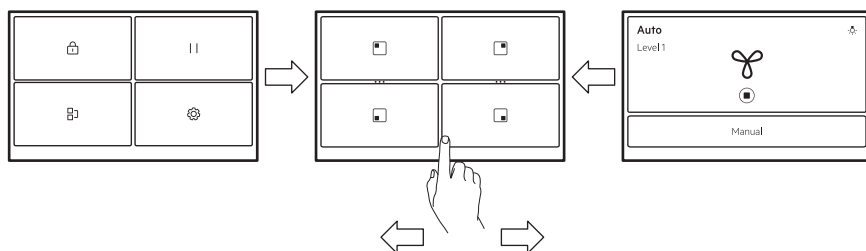

Lai pārvietotos starp ekrāniem, pieskarieties simboliem displeja apakšā. Varat arī vilkt pa kreisi, lai pārvaldītu Hob<sup>2</sup>Hood iestatījumus, vai pa labi, lai sasniegtu Izvēlne.



Ja displejs nekavējoties nereaģē, pārliecinieties, ka pieskarieties izvēlētajā simbola/iespējas centram, vai mēģiniet to nospiegt un turēt nospiestu mazliet ilgāk.

### 5.2 Pirmreizējā pieslēgšana elektrotīklam

Kad pieslēdzat plīts virsmu elektrotīklam, jums jāiestata Valoda, Displeja spilgtums, Skaļums un Taustiņu skaņas signāls.

Jūs varat mainīt iestatījumu sadaļā Izvēlne > Iestatījumi > Uzstādīšana. Skatiet sadaļu "Ikdienas lietošana".

### 5.3 FlexPower

FlexPower nosaka, cik daudz jaudas virsma lieto kopā, ievērojot mājas elektroinstalācijas drošinātāju ierobežojumus.

Parasti ierīce darbojas visaugstākajā iespējamajā jaudas līmenī. Maksimālo jaudas līmeni var mainīt, ja elektrosistēma nevar nodrošināt pilnu jaudu.



Ja jaudas līmenis ir zemāks par 2000 W, jūs nevarat aktivizēt nevienu automātisko programmu (Ēdieni vai FUNKCIJAS).

1. Izslēdziet plīti.
2. Pārliecinieties, ka visas gatavošanas zonas tiek izslēgtas.
3. Pieskarieties pie displejā, lai atvērtu izvēlni.
4. Atlasiet Iestatījumi > Uzstādīšana > FlexPower un izvēlieties atbilstošu jaudas līmeni.
5. Pieskarieties pie vai . Izpildiet displejā redzamos norādījumus, lai apstiprinātu savu izvēli.



### UZMANĪBU!

Pārliecinieties, ka mājokļa drošinātāji spēj izturēt izvēlēto jaudu.

## 5.4 Bezvadu savienojums / Lietotnes savienojums

Lai izmantotu lietotni, plīts virsmai jābūt savienotai ar bezvadu tīklu. Wi-Fi ir ieslēgts pēc noklusējuma.

1. Nospiediet .
2. Atlasiet Iestatījumi > Savienojumi > Wi-Fi.

3. Pieskarieties simbolam, lai aktivizētu Wi-Fi.

Tagad plīts virsma ir gatava savienošanai ar bezvadu tīklu un lietotni.

4. Nospiediet SAVIENOT.
5. Lejupielādējiet lietotni. Skenējiet QR kodu, kas atrodas uz lietotāja rokasgrāmatas aizmugurējā vāka, vai lejupielādējiet lietotni tieši no lietotņu veikala.
6. Atveriet lietotni un reģistrējieties, lai izveidotu kontu.
7. Pievienojiet jaunu ierīci.
8. Izpildiet lietotnē sniegtos norādījumus, lai pabeigtu savienošanas procesu.

### Tīkla savienojuma maiņa/ deaktivizēšana

Lai atvienotu plīti no mājas tīkla, izpildiet turpmāk sniegtos norādījumus.

1. Nospiediet .
2. Atlasiet Iestatījumi > Savienojumi > Wi-Fi:
  - Lai atvienotu no bezvadu tīkla, pieskarieties pie ATVIENOT.
  - Lai deaktivizētu Wi-Fi, pieskarieties pie .

Lai pieslēgtu plīts virsmu jaunajam bezvadu tīklam, skatiet iepriekš minēto sadaļu "Bezvadu / lietotnes savienojums".

## 6. IKDIENAS LIETOŠANA



### BRĪDINĀJUMS!

Skatiet sadaļu "Drošība".

### 6.1 Aktivizēšana un deaktivizēšana

Pieskarieties pie vienu sekundi, lai aktivizētu vai deaktivizētu plīti.

### 6.2 Automātiskā izslēgšanās

**Funkcija automātiski izslēdz plīts virsmu, ja:**

- visas gatavošanas zonas tiek izslēgtas;
- neiestatāt karsēšanas iestatījumu pēc plīts virsmas aktivizēšanas.
- jūs izlējat vai nolikāt kaut ko uz vadības paneļa ilgāk par 10 sekundēm (piem.,

pannu, divieli utt.). Atskan skaņas signāls, un plīts virsma tiek deaktivizēta. Noņemiet priekšmetu vai notīriet vadības paneli.

- plīts virsma pārāk sakarst (piemēram, kad katls ir izvārījies sauss). Ļaujiet gatavošanas zonai atdzist, pirms atkārtoti izmantojat plīts virsmu.
- jūs izmantojat nepareizus ēdiena gatavošanas traukus vai arī uz konkrētās zonas nav ēdiena gatavošanas trauku. Indukcijas gatavošanas zona automātiski izslēdzas pēc 50 sekundēm.
- jūs neizslēdzat gatavošanas zonu vai maināt karstuma iestatījumu. Pēc kāda laika parādās ziņojums un plīts izslēdzas.

## Attiecība starp karsēšanas iestatījumu un laiku, pēc kura plīts virsma izslēdzas:

Karsēšanas iestatījums	Plīts virsma izslēdzas pēc
1 - 2	6 stundām
3 - 5	5 stundām
6	4 stundām
7 - 9	pusotras stundas



Izmantojot Cepšana pannā, plīts virsma izslēdzas pēc 1,5 stundas. Funkcijai Kausēšana plīts virsma izslēdzas pēc 6 stundām.

### 6.3 Katlu noteikšana

Šī funkcija nosaka, vai gatavošanas trauki ir novietoti uz gatavošanas zonām, un izslēdz gatavošanas zonas, ja gatavošanas trauki vairs uz tām neatrodas.

- Ja vispirms novietojat traukus uz gatavošanas zonas un pēc tam aktivizējat plīts virsmu, attiecīgās gatavošanas zonas pārskatā tiek parādīta pelēka josla.
- Josla neparādīsies, ja uz gatavošanas zonas neatrodas gatavošanas trauks vai gatavošanas trauku nevar noteikt nepareiza novietojuma vai nepiemērota materiāla dēļ.
- Noņemot gatavošanas trauku no aktivizētas gatavošanas zonas un īslaicīgi novietojot to citviet, sāks mirgot atbilstošās gatavošanas zonas pārskata josla. Nenovietojot gatavošanas trauku atpakaļ uz aktivizētās gatavošanas zonas 120 sekunžu laikā, attiecīgā gatavošanas zona tiek automātiski deaktivizēta. Lai atsāktu gatavošanu, novietojiet gatavošanas trauku atpakaļ uz gatavošanas zonām, pirms beidzas norādītais gaidīšanas laiks.

### 6.4 Gatavošanas zonu lietošana

Indukcijas gatavošanas zonas līdz zināmai robežai automātiski pielāgojas ēdiena gatavošanas trauka apakšas izmēram.



Lai nodrošinātu optimālu siltumpārnesi, lietojiet ēdiena gatavošanas traukus, kuru pamatnes diametrs ir līdzīgs gatavošanas zonas diametram (t. i., maksimālais izmērs ēdiena gatavošanas traukiem, kas norādīts sadaļā "Tehniskie dati" > "Gatavošanas zonu specifikācija"). Pārbaudiet, vai ēdiena gatavošanas trauks ir piemērots lietošanai ar indukcijas plīts virsmas. Lai iegūtu plašāku informāciju par ēdiena gatavošanas veidiem, skatiet sadaļu Ieteikumi un padomi.

Lai aktivizētu gatavošanas zonu, novietojiet ēdiena gatavošanas traukus gatavošanas zonas centrā un pieskarities attiecīgās zonas simbolam. Displejā tiek parādītas pieejamās programmas. Iestatiet karstuma līmeni vai izvēlieties kādu no automātiskajām funkcijām. Lai atgrieztos galvenajā skatā, augšējā labajā stūrī pieskarities pie X.

Varat gatavot, izmantojot lielu ēdiena gatavošanas trauku, novietojot to uz divām gatavošanas zonām vienlaikus, izmantojot Bridge.

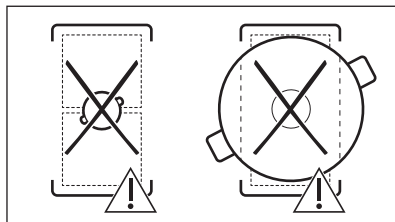
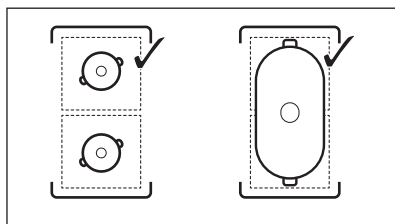

Kad ir aktīvas citas zonas, zonas, kuru vēlaties izmantot, karsēšanas pakāpe var būt ierobežota. Skatiet sadaļu Jaudas pārvaldība.

## 6.5 Karsēšanas iestatījums

1. Ieslēdziet plīts virsmu.
2. Nolieciet katlu uz izvēlētās gatavošanas zonas un pieskarieties attiecīgās zonas simbolam.
3. Pieskarieties vai velciet ar pirkstu, lai iestatītu sildīšanas iestatījumus.

Jaudas līmeņa ikonas 1-9 kļūst lielākas, un zemāk esošā josla kļūst sarkana, lai norādītu pašreizējo jaudas iestatījumu. Kad ir atlasīts jaudas līmenis, ekrāns tiek mainīts uz izvērsto ekrāna skatu.

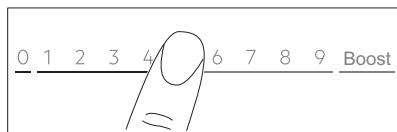

Siltuma iestatījumu varat mainīt arī zonas pārskata ekrānā. Lai pārietu uz zonas pārskata ekrānu, pieskarieties izvērstā ekrāna skata centra daļā. Lai mainītu siltuma līmeni, pieskarieties — vai +. Lai atvērtu izvērsto ekrāna skatu, pieskarieties jaudas līmenim.

## 6.6 Boost

Šī funkcija nodrošina vairāk jaudas indukcijas gatavošanas zonām. Funkciju gatavošanas zonai var aktivizēt tikai uz ierobežotu laiku. Pēc šī laika gatavošanas zona automātiski tiek iestatīta atpakaļ uz augstāko karsēšanas līmeni.

1. Atlasiet gatavošanas zonu.
2. Pieskarieties, Boost, lai ieslēgtu funkciju. Funkcija izslēdzas automātiski. Lai izslēgtu funkciju manuāli, izvēlieties zonu un mainiet tās sildīšanas iestatījumu uz 0.



Boost nedarbojas, ja:

- darbojas Bridge,
- vienas fāzes jauda ir nepietiekama (skatiet "Jaudas pārvaldība").



Lai aplūkotu maksimālās darbības ilguma vērtības, skatiet sadaļu "Tehniskie dati".

## 6.7 OptiHeat Control (trīspakāpju atlikušā siltuma indikators)

### ⚠ BRĪDINĀJUMS!

Kamēr deg indikators / / , pastāv apdegumu risks atlikušā siltuma dēļ.

Indukcijas gatavošanas zonas rada gatavošanas procesam nepieciešamo siltumu tieši ēdiena gatavošanas trauka pamatnē. Stikla keramikas virsma sakarst no trauku izstarotā karstuma.

Indikatori sāk degt, kad gatavošanas zona ir karsta. Tie parāda pašreiz izmantoto gatavošanas zonu atlikušā siltuma pakāpi:

— turpiniet gatavošanu,

— uzturiet siltu,

— atlikušais siltums,

Indikatori var arī iedegties:

- blakus esošajām gatavošanas zonām, pat ja tās neizmantojat,
- ja uz aukstas gatavošanas zonas tiek novietoti karsti gatavošanas trauki,
- kad gatavošanas virsma ir izslēgta, bet gatavošanas zona joprojām ir karsta.

Indikators nodzies, kad gatavošanas zona ir atdzisusi.

## 6.8 Siltuma uzturēšanas režīms

Šī funkcija uztur ēdienu siltu ar zemas temperatūras iestatījumu.

Siltuma uzturēšanas režīms ir pieejams tikai tad, ja gatavošanas zona pēc gatavošanas procesa beigām joprojām ir silta (ar redzamu atlikušā siltuma ikonu) un ēdiena gatavošanas trauks paliek uz zonas. Funkcija nedarbojas ar aukstu gatavošanas zonu.

1. Pieskarieties , lai aktivizētu Siltuma uzturēšanas režīms.

Siltuma uzturēšanas režīms darbojas līdz tiek izslēgta.

2. Lai apturētu funkciju, pieskarieties displeja augšējā kreisajā stūrī.

Ja nepieciešams, varat iestatīt taimerī. Skatiet sadaļu "Taimera iespējas".

## 6.9 Taimera iespējas



### ECO Timer

Šo funkciju var izmantot, lai norādītu, cik ilgi gatavošanas zonai būtu jādarbojas vienas vārīšanas reizes laikā.



Lai ietaupītu enerģiju, gatavošanas zonas sildīšanas tiek deaktivizēts pirms ECO Timer atskaņošanas. Darbības laika un laika atskaites laika atšķirība ir atkarīga no sildīšanas pakāpes līmeņa un gatavošanas ilguma.

Šo funkciju var izmantot, kad gatavošanas zona ir ieslēgta. Funkciju var iestatīt katrai gatavošanas zonai atsevišķi.

1. Iestatiet attiecīgās gatavošanas zonas sildīšanas pakāpi un pēc tam funkciju.
  2. Pieskarities zonas simbolam.
  3. Nospiediet .
- Displejā parādīsies taimera izvēlnes logs.
4. Atzīmējiet Zonas izslēgšanās izvēles rūtiņu, lai aktivizētu funkciju.
  5. Iestatiet laiku.
  6. Lai apstiprinātu izvēli, pieskarities pie OK.

Varat arī izvēlēties , lai atceltu atlasī. Gatavošanas laikā varat mainīt ECO Timer iestatījumus: pieskarities  ar taimera vērtību, pēc tam pieskarities REDIĢĒT.

Kad taimeris ir beidzies, atskan skaņas signāls un parādās uznirstošais logs. Lai apturētu signāla darbību, pieskarities pie OK.

Lai izslēgtu funkciju, iestatiet karsēšanas pakāpi uz 0. Vai arī pieskarities  ar taimera vērtību, pieskarities  un apstipriniet savu izvēli, kad parādās uznirstošais logs.

### Timer

Varat izmantot šo funkciju, kad gatavošanas zona ir aktivizēta.

Funkcija neietekmē nevienu citu funkciju, kas darbojas vienlaikus.

1. Izvēlieties jebkuru gatavošanas zonu.

Displejā parādīsies attiecīgais slīdnis.

2. Nospiediet .



Displejā parādīsies taimera izvēlnes logs.

3. Noņemiet atzīmi no izvēles rūtiņas Zonas izslēgšanās, lai aktivizētu funkciju.
4. Iestatiet laiku.
5. Lai apstiprinātu izvēli, pieskarities pie OK.

Varat arī izvēlēties , lai atceltu atlasī. Gatavošanas laikā varat mainīt Timer

iestatījumus: pieskarities pie  ar taimera vērtību, pēc tam pieskarities pie REDIĢĒT.

Kad taimeris ir beidzies, atskan skaņas signāls un parādās uznirstošais logs. Lai apturētu signāla darbību, pieskarities pie OK.

Lai deaktivizētu funkciju, Pieskarities pie  ar taimera vērtību, pieskarities pie  un apstipriniet savu izvēli, kad parādās uznirstošais logs.

## 6.10 / ... Bridge

Funkcija apvieno divas gatavošanas zonas, un tās darbojas kā viena ar to pašu sildīšanas pakāpi. Varat to izmantot, lai gatavotu ar lieliem ēdiena gatavošanas traukiem.

Ēdiena gatavošanas traukam jānosedz abu zonu centri. Ja ēdiena gatavošanas trauks atrodas starp abiem centriem, funkcija netiks aktivizēta.

1. Novietojiet ēdiena gatavošanas trauku uz gatavošanas zonām.
2. Pieskarities pie  > Bridge. Varat arī izmantot saīsnes\*\*\*, kas redzams zonas pārskatā.
3. Iestatiet karstumu.

Lai deaktivizētu funkciju, pieskarities saīsnes \*\*\*. Gatavošanas zonas atsāk darboties neatkarīgi.



## 6.11 || Pause

Visas darbojošos gatavošanas zonu iestatīšana uz zemāko karsēšanas pakāpi.

Funkciju nevar aktivizēt, ja darbojas automātiskā programma (Ēdieni vai FUNKCIJAS).

Kad šī funkcija ir ieslēgta, var izmantot tikai  un **ATSĀKT**. Visi pārējie simboli uz vadības paneļa ir bloķēti.

Šī funkcija neaptur taimera funkcijas. Kad taimera funkcija beidzas, pieskarieties jebkurā ekrāna vietā, lai apturētu skaņas signālu.

1. Pieskarieties , lai atvērtu Izvēlne.
2. Lai aktivizētu funkciju, pieskarieties pie .



Sildīšanas pakāpe ir pazemināta līdz  (Siltuma uzturēšanas režīms) un ventilatora ātruma līmenis Manuāli režīmā tiek pazemināts uz 1.

Lai izslēgtu šo funkciju, pieskarieties **ATSĀKT**.

Tiks atjaunoti iepriekšējie siltuma iestatījumi.

## 6.12 Lock

Jūs varat bloķēt vadības paneli plīts virsmas darbības laikā. Tas novērš nejaušu sildīšanas iestatījuma.

1. Iestatiet karstumu.
2. Pieskarieties , lai atvērtu Izvēlne.
3. Lai aktivizētu funkciju, pieskarieties pie .

Lai deaktivizētu funkciju, nospiediet un 4 sekundes turiet nospiestu taustiņu **ATBLOĶĒT**.



Izslēdzot plīts virsmu, tiek deaktivizēta šī funkcija.

## 6.13 Bērnu drošība

Šī funkcija nepieļauj nejaušu plīts virsmas.

1. Pieskarieties , lai atvērtu Izvēlne.
2. Atlasiet Iestatījumi > Iespējas > Bērnu drošība.
3. Pagrieziet slēdzi ieslēgšanas pozīcijā un pieskarieties pie burtiem E-U-O alfabētiskā secībā, lai aktivizētu funkciju.

Lai deaktivizētu funkciju, pagrieziet slēdzi pozīcijā izslēgt.

Pēc aktivizēšanas var paiet kāds laiks, līdz funkcija darbosies.

## 6.14 FUNKCIJAS: Cepšana pannā

Šī funkcija ļauj iestatīt atbilstošu siltuma iestatījumu ēdiena cepšanai. Šī funkcija pielāgo plīts virsmas temperatūru dažādiem ēdienu veidiem un uztur to gatavošanas laikā. Kad karsēšanas iestatījuma līmenis ir iestatīts, manuāla temperatūras regulēšana nav nepieciešama.

### UZMANĪBU!

Izmantojiet tikai aukstus ēdiena gatavošanas traukus. Neatstājiet plīts virsmu bez uzraudzības, kamēr darbojas funkcija.

1. Novietojiet pannu ar eļļu/taukvielām uz vienas no gatavošanas zonām kreisajā pusē. Varat izmantot vienu gatavošanas zonu vai savienot abas zonas, izmantojot Bridge.
2. Atlasiet FUNKCIJAS > Cepšana pannā.
3. Izvēlieties cepšanas līmeni. Iepriekšēja karsēšana sākas.
4. Iestatiet taimera funkciju, ja nepieciešams.

Taimeris nekavējoties ieslēdzas. Kad katls ir sasniedzis nepieciešamo temperatūru, atskan skaņas signāls un parādās uzturēšanas logs. Tagad varat ieliet eļļu un ievietot ēdienu pannā. Lai aizvērtu logu un sāktu cepšanu, pieskarieties pie OK. Lai apturētu funkciju manuāli, vadības joslā pieskarieties 0.

Ieteikumi un padomi

- Izpildiet displejā redzamos norādījumus par to, kad ēdiens ir jāapgriež vai kad jāregulē karsēšanas līmenis.
- Jūs varat mainīt noklusējuma sildīšanas pakāpi, ja nepieciešams.
- Biezu sastāvdaļu gabalu vai zaļu kartupeļu gadījumā izmantojiet vāku pirmajās 10 cepšanas minūtēs.
- Smagas pannas sasilst ilgāk.
- Izmantojiet laminētas pannas uz zema sildīšanas līmeņa, lai novērstu pārkaršanu un ēdiena gatavošanas trauku bojāšanu.
- Neizmantojiet plānus emaljētus gatavošanas traukus. Tie var pārkarst un tikt sabojāti.

## Pareizo pannu izvēle Cepšana pannā funkcijai

Lietojiet tikai pannas ar plakanu pamatni.  
Pārbaudiet, vai panna ir pareiza:

1. Novietojiet pannu ar apakšu uz augšu.
2. Novietojiet lineālu uz pannas pamatnes.
3. Mēģiniet ievietot 1, 2 vai 5 centu monētu (vai jebkuru citu tāda paša biezuma monētu, aptuveni 1,7 mm biezumā) starp lineālu un pannas pamatni.

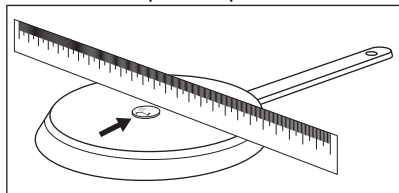

- a. Panna neder, ja varat ievietot monētu starp lineālu un pannas pamatni.

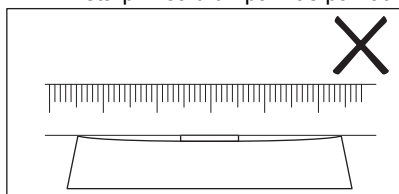

- b. Panna der, ja nevarat ievietot monētu starp lineālu un pannas pamatni.

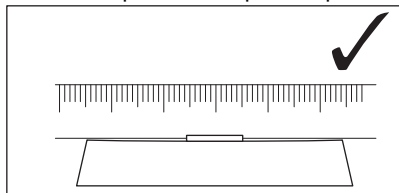

### 6.15 FUNKCIJAS: Vārīšana

Šī funkcija automātiski pielāgo karsēšanas iestatījuma līmeni, lai ūdens nepārvārītos, kad tas sasniedz vārīšanās punktu.



Funkcija ir pieejama visās gatavošanas zonās. Ja gatavošanas zonā, kuru vēlaties izmantot, ir atlikušais siltums (I / II / III), funkcija ir atspējota. Lai izmantotu funkciju, nogaidiet, līdz zona atdziest.

Funkcija nedarbojas ar nepiedeģošiem ēdiena gatavošanas traukiem.

### UZMANĪBU!

Neizmantojiet šo funkciju ar tukšiem ēdiena gatavošanas traukiem. Neatstājiet plīts virsmu bez uzraudzības, kamēr darbojas funkcija.

1. Uz gatavošanas zonas novietojiet katlu, kas piepildīts ar vismaz 1 l ūdens.
2. Atlasiet FUNKCIJAS > Vārīšana.
3. Iestatiet taimera funkciju, ja nepieciešams.
4. Taimeris nekavējoties ieslēdzas. Lai manuāli apturētu funkciju, pieskarieties pie  displeja augšējā kreisajā stūrī.

Kad ir sasniegts vārīšanās punkts, plīts virsma automātiski samazina karsēšanas iestatījuma līmeni. Šajā brīdī jūs to varat pielāgot arī manuāli, ja nepieciešams.

Ieteikumi un padomi

- Funkcija vislabāk ir piemērota, lai uzvārītu ūdeni un kartupeļus.
- Funkcija var nedarboties pareizi, izmantojot tējkannas vai espreso katliņus.
- Uzpildiet pusi vai trīs ceturtdaļas katla ar aukstu krāna ūdeni, atstājot tukšus 4 cm no katla augšas. Nelietojiet mazāk kā 1 un vairāk kā 5 litrus ūdens. Ūdens (vai ūdens un kartupeļu) kopējam svaram jābūt 1–5 kg robežās.

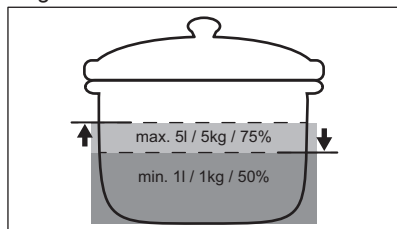

- Lai panāktu vislabākos rezultātus, vāriet tikai veselus, nemizotus vidēja izmēra kartupeļus. Nesalieciet kartupeļus pārāk blīvi.
- Centieties neradīt ārējas vibrācijas (piem., lietojot blenderi vai novietojot mobilo tālruni blakus plīts virsmai), kad darbojas funkcija.
- Atkarībā no ēdiena veida un gatavošanas traukiem var pielāgot sildīšanas pakāpi, kad ūdens sācis vārīties.
- Kad ūdens sācis vārīties, pievienojiet sāli.
- Izmantojiet vāku, lai taupītu elektroenerģiju.

## 6.16 FUNKCIJAS: Kausēšana

Šo funkciju var lietot, lai kausētu produktus, piem., šokolādi vai sviestu.

### UZMANĪBU!

Neatstājiet plīts virsmu bez uzraudzības, kamēr darbojas funkcija.

1. Novietojiet ēdiena gatavošanas trauku uz gatavošanas zonas.
2. Atlasiet FUNKCIJAS > Kausēšana.
3. Iestatiet taimera funkciju, ja nepieciešams.
4. Nospiediet OK.

Lai manuāli apturētu funkciju, pieskarieties pie  displeja augšējā kreisajā stūrī.

## 6.17 Ēdieni

Šī funkcija palīdz sagatavot dažādus ēdienus, izmantojot iepriekš iestatītas programmas, kas paredzētas noteiktām pārtikas kategorijām. Programmu pieejamība ir atkarīga no gatavošanas zonas.



### UZMANĪBU!

Neatstājiet plīts virsmu bez uzraudzības, kamēr darbojas funkcija.

1. Novietojiet ēdiena gatavošanas trauku uz gatavošanas zonas. Varat izmantot vienu gatavošanas zonu vai pievienot divas sānu zonas, izmantojot Bridge.
2. Izvēlieties Ēdieni.
3. Izvēlieties ēdiena veidu.
4. Iestatiet taimera funkciju, ja nepieciešams.
5. Ievērojiet displejā redzamās norādes.

Atkarībā no ēdiena veida un izvēlētās programmas varat iestatīt un modificēt detaļas, piem. gatavības līmenis, cepšanas karsēšanas līmenis utt.

Ieteikumi un padomi

- Visbiežāk gatavotie ēdieni tiek automātiski pievienoti Vislabāk pagatavotais sarakstam.
- Varat manuāli pievienot programmas simbolam Biežāk lietotie .
- Jūs varat paslēpt noteiktas programmas, pieskaroties . Lai atjaunotu programmas, dodieties uz Iestatījumi > Uztādīšana > Ēdieni.

## 6.18 Hob<sup>2</sup>Hood

Tā ir automātiska funkcija, kas savieno plīts virsmu un piemērotu tvaika nosūcēju. Plīts virsmai un tvaika nosūcējam ir infrasarkanā signāla komunikācijas ierīce. Ventilatora ātrums tiek noteikts un pielāgots automātiski, pamatojoties uz režīma iestatījumu un uz plīts karstāko gatavošanas trauku temperatūru. Ventilatoru var darbināt arī manuāli no plīts virsmas vai paša tvaika nosūcēja.



Mainot ventilatora ātrumu no plīts virsmas, noklusējuma savienojums ar plīts virsmu tiks deaktivizēts. Lai atkārtoti aktivizētu šo funkciju, izslēdziet un vēlreiz ieslēdziet abas ierīces.



Dažiem tvaika nosūcējiem šī funkcija var būt atspējota pēc noklusējuma. Šādos gadījumos aktivizējiet funkciju vispirms uz tvaika nosūcēja, pēc tam uz plīts virsmas. Plašāka informācija pieejama tvaika nosūcēja lietotāja rokasgrāmatā.

## Automātiskā ventilatora režīma iestatīšana



Lai iestatītu tvaika nosūcēju automātiskā režīmā, izvēlieties kādu no šiem iestatītajiem ventilatora ātrumiem: Režīms 2 — režīms 6. Tvaika nosūcējs reaģē ikreiz, kad sākat izmantot plīts virsmu. Varat iestatīt, ka plīts

virsmā aktivizē tikai apgaismojumu, izvēloties 1 režīmu.

1. Nospiediet .
2. Atlasiet iestatījumi > Hob<sup>2</sup>Hood.
3. Ieslēdziet slēdzi, lai aktivizētu tvaika nosūcēju.

Visi automātiskie režīmi tiek parādīti kā saraksts.

4. Atlasiet režīmu.
5. Pieskarieties pie **X** vai **<**, lai saglabātu izvēli un izietu.

Lai pārbaudītu pašreizējo ventilatora ātruma līmeni, pieskarieties . Ventilatora ātruma līmenis ir redzams displeja augšējā kreisajā stūrī. Lai izslēgtu ventilatoru, pieskarieties .

Lai ieslēgtu ventilatoru, pieskarieties .

Automātiskie režīmi	Automātiskais apgaismojums	Vārīšana <sup>1)</sup>	Cepšana <sup>2)</sup>
	Izslēgts	-	-
Režīms 1	Izslēgts	-	-
Režīms 2 <sup>3)</sup>	Izslēgts	1	1
Režīms 3	Izslēgts	-	1
Režīms 4	Izslēgts	1	1
Režīms 5	Izslēgts	1	2
Režīms 6	Izslēgts	2	3

- 1) Plīts virsmā konstatē vārīšanās procesu un iestata ventilatora ātrumu saskaņā ar automātisko režīmu.
- 2) Plīts virsmā konstatē cepšanas procesu un iestata ventilatora ātrumu saskaņā ar automātisko režīmu.
- 3) Šis režīms aktivizē ventilatoru un apgaismojumu, un tas nav atkarīgs no temperatūras.

## Manuālā ventilatora režīma iestatīšana

Jūs varat pielāgot ventilatora darbības ātrumu manuāli.

1. Nospiediet .
2. Nospiediet Manuāli. Parādās vadības josla ar pašreizējo ventilatora ātrumu.



3. Pieskarieties vai velciet ar pirkstu, lai iestatītu ventilatora ātruma līmeni.

Lai aktivizētu maksimālo ventilatora ātruma līmeni, pieskarieties Boost. Ventilators noteiktu laiku darbojas Boost režīmā. Pēc šī laika beigām ventilatora darbības ātruma līmenis automātiski pārslēdzas uz 3. Lai deaktivizētu Boost manuāli, nospiediet 0.

## Tvaika nosūcēja apgaismojums

Jūs varat iestatīt, lai plīts virsmā automātiski ieslēgtu apgaismojumu, ikreiz, kad jūs ieslēdzat plīts virsmu. Lai to izdarītu, iestatiet automātisko režīmu, sākot no 1 režīma līdz 6 režīmam. Varat arī manuāli aktivizēt vai deaktivizēt apgaismojumu uz tvaika nosūcēja.



### Apgaismojuma manuāla ieslēgšana

1. Nospiediet .
2. Pieskarieties pie , lai ieslēgtu apgaismojumu. Lai izslēgtu apgaismojumu, vēlreiz pieskarieties pie .

## 6.19 Valoda

1. Pieskarieties , lai atvērtu Izvēlne.
2. Atlasiet iestatījumi > Uzstādīšana > Valoda.
3. Izvēlieties valodu no saraksta.

Lai saglabātu izvēli, pieskarieties pie **X** vai **<**. Pēc tam uznirstošajā logā izvēlieties JĀ.

Ja izvēlējaties nepareizo valodu, pieskarieties pie  > . Parādās saraksts. Atlasiet pirmo opciju no augšas kreisajā pusē, pēc tam pirmo opciju no augšas kreisajā pusē (alternatīvi otro opciju no augšas labajā pusē, atkarībā no programmatūras versijas). Ritiniet uz leju, lai no saraksta izvēlētos pareizo valodu. Kad tiek parādīts uznirstošais logs, izvēlieties opciju labajā pusē.

## 6.20 Taustiņu skaņas signāls / Skaļums

Jūs varat izvēlēties, kāda veida skaņa atskan no plīts virsmas, vai izslēgt to pavisam. Jūs varat izvēlēties klikšķi (noklusējuma režīms) vai pīkstieni.

Varat arī izvēlēties skaļuma līmeni.

1. Pieskarieties pie  displejā, lai atvērtu Izvēlne.
2. Izvēlieties Iestatījumi > Uzstādīšana > Taustiņu skaņas signāls / Skaļums.
3. Izvēlieties atbilstošu iespēju. Iestatījums tiek saglabāts automātiski.

## 6.21 Displeja spilgtums

Varat mainīt displeja spilgtumu.

Ir pieejami 5 spilgtuma līmeņi: 1 ir viszemākais, un 5 ir visaugstākais.

1. Pieskarieties , lai atvērtu Izvēlne.
2. Atlasiet Iestatījumi > Uzstādīšana > Displeja spilgtums.
3. Izvēlieties atbilstošu pakāpi. Iestatījums tiek saglabāts automātiski.

## 6.22 Jaudas pārvaldība

Ja ir aktivizētas vairākas zonas un patērētā jauda pārsniedz strāvas padeves ierobežojumu, tad šī funkcija sadala pieejamo jaudu starp gatavošanas zonām (pieslēgtas vienai fāzei). Plīts virsma kontrolē karstuma iestatījumus, lai aizsargātu mājokļa elektroinstalācijas drošinātājus.

- Gatavošanas zonas ir grupētas atbilstoši to atrašanās vietai un plīts virsmas fāžu skaitam. Katras fāzes maksimālā elektrības slodze ir 3680 W. Ja plīts virsma sasniedz maksimāli pieejamo vienas fāzes strāvas apjomu, gatavošanas zonu jauda tiek automātiski samazināta.
- Pirmās izvēlētās gatavošanas zonas (vai gatavošanas zonas, izmantojot FUNKCIJAS vai Ēdieni) karsēšanas iestatījums vienmēr ir prioritāte. Atlikusī jauda tiks sadalīta starp pārējām gatavošanas zonām atbilstoši izvēles secībai.
- Vadības joslas krāsa parāda pieejamās karsēšanas iestatījumu opcijas:

- sarkans - pašreizējais karsēšanas iestatījums,
- balts - maksimālais pieejamais karsēšanas iestatījums,
- gaiši pelēks — nepieejamais karsēšanas iestatījums (darbojas Jaudas pārvaldība).

- Ja augstāka sildīšanas pakāpe nav pieejama, vispirms samaziniet to citām gatavošanas zonām.

Aplūkojiet ilustrāciju ar iespējamajām kombinācijām, kurās jauda var tikt sadalīta starp gatavošanas zonām.

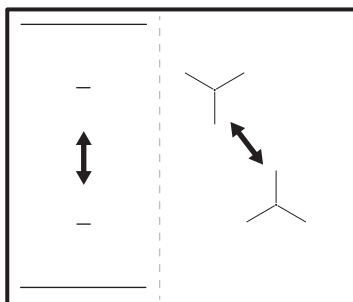

Ja plīts kopējā jauda ir ierobežota (1500 W – 6000 W), šī funkcija sadala pieejamo jaudu starp visām gatavošanas zonām. Skatiet nodaļu "Pirms pirmās lietošanas reizes" > "FlexPower".

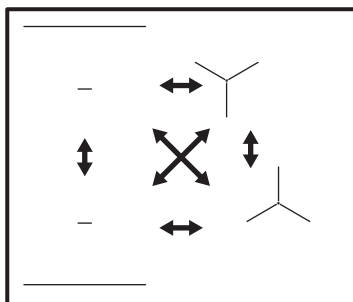

## 7. IETEIKUMI UN PADOMI

### BRĪDINĀJUMS!

Skatiet sadaļu "Drošība".

## 7.1 Ēdiena gatavošanas trauki



Indukcijas gatavošanas zonām spēcīgs elektromagnētiskais lauks rada karstumu ēdiena gatavošanas traukos ļoti ātri.

Izmantojot indukcijas gatavošanas zonas, lietojiet piemērotus ēdiena gatavošanas traukus.

- Lai novērstu pārkaršanu un uzlabotu zonu veiktspēju, ēdiena gatavošanas traukiem jābūt pēc iespējas biežākiem un plakanākiem.
- Funkcijai Cepšana pannā lietojiet tikai pannas ar plakanu pamatni.
- Pirms ēdienu gatavošanas trauku novietošanas uz plīts virsmas nodrošiniet, lai trauku pamatnes būtu tīras un sausas.
- Vienmēr esiet piesardzīgi, lai nevilktu un nebīdītu ēdiena gatavošanas traukus pa stikla malām un stūriem jo tādējādi stikla virsma var iepīst vai sabojāties.

### Ēdiena gatavošanas trauku materiāls

- **piemērots:** čuguns, tērauds, emaljēts tērauds, nerūsējošs tērauds, daudzslāņu dibens (ar atbilstošu ražotāja marķējumu).
- **nepiemērots:** alumīnijs, varš, misiņš, stikls, keramika, porcelāns.

### Ēdiena gatavošanas trauki ir piemēroti indukcijas plīts virmai, ja:

- ūdens uzvārās ļoti ātri zonā, kurā iestatīta augstākā sildīšanas pakāpe.
- pie ēdiena gatavošanas trauka dibena pielīp magnēts.

### Ēdiena gatavošanas trauku izmēri

- Indukcijas gatavošanas zonas automātiski pielāgojas ēdiena gatavošanas trauka dibena izmēram. Sk. sadaļu "Tehniskie dati" > "Gatavošanas zonu specifikācija", lai uzzinātu pareizo ēdiena gatavošanas trauku izmērus. Ēdiena gatavošanas traukus lieciet izvēlētas gatavošanas zonas centrā.
- Gatavošanas zonas efektivitāte ir saistīta ar ēdiena gatavošanas trauka diametru. Lai nodrošinātu optimālu siltumpārnesi, lietojiet ēdiena gatavošanas traukus, kuru pamatnes diametrs ir līdzīgs gatavošanas zonas diametram (t. i., maksimālais izmērs ēdiena gatavošanas traukiem, kas

norādīts sadaļā "Tehniskie dati" > "Gatavošanas zonu specifikācija").

- Ēdiena gatavošanas trauki ar mazāku diametru par norādīto saņems tikai daļu no gatavošanas zonas ģenerētās jaudas, kas noved pie lēnākas karsēšanas.
- Drošības apsvērumu dēļ un, lai sasniegtu optimālus ēdiena gatavošanas rezultātus, neizmantojiet ēdiena gatavošanas traukus, kas lielāki par sadaļā "Gatavošanas zonu specifikācija" norādītajiem izmēriem. Ēdiena gatavošanas laikā nenovietojiet ēdiena gatavošanas traukus pārāk tuvu vadības panelim. Tas var ietekmēt vadības paneļa darbību vai izraisīt nejaūšu plīts virsmas funkciju aktivizēšanu.



Skatiet sadaļu "Tehniskie dati".

## 7.2 Trokšņi darbības laikā:



Šie trokšņi ir parasta parādība, tie nenorāda, ka ir kādi darbības traucējumi. Ēdiena gatavošanas trauku trokšņi var atšķirties dažādiem materiāliem un pie dažāda jaudas līmeņa.

### Ēdiena gatavošanas trauku trokšņi:

- krakšķi: ēdiena gatavošanas trauks izgatavots no dažādiem materiāliem („sendviča” uzbūve);
- svilpieni: tiek izmantota gatavošanas zona ar augstu jaudas līmeni un ēdiena gatavošanas trauks ir gatavots no dažādiem materiāliem ("sendviča" uzbūve).
- dūkoņa: tiek izmantots augsts jaudas līmenis;

### Plīts trokšņi:

- klikšķi: notiek elektrības pārslēgšana, plīts nosaka, ka uz tās novietots ēdiena gatavošanas trauks;
- svilpšana, dūkoņa: darbojas ventilators.
- ritmiska skaņa: noteikti ēdiena gatavošanas trauki.

## 7.3 Ieteikumi un padomi Hob<sup>2</sup>Hood izmantošanai

Darbinot plīts virsmu ar funkciju

- sargājiet plīts virsmas panelis no tiešiem saules stariem.
- Nevirziet halogēno apgaismojumu uz plīts virsmas paneli.
- Nenosedziet plīts virsmas vadības paneli.
- Nepārtrauciet signālu starp plīts virsmu un tvaika nosūcēju (piemēram, ar roku, ēdiena gatavošanas trauka rokturi vai augstu gatavošanas trauku). Aplūkojiet attēlu.

**Nosūcēja attēls tālāk ir tikai ilustratīviem nolūkiem.**

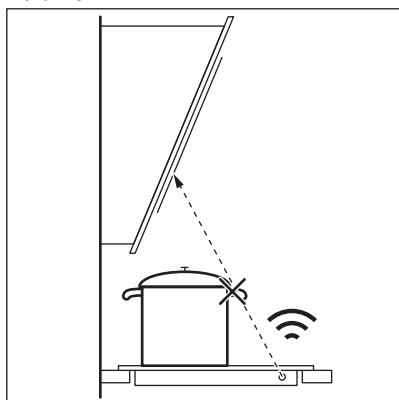

Uzturiet Hob<sup>2</sup>Hood infrasarkanā signāla komunikācijas ierīces lodziņu tīru.



Citas tālvadības ierīces var bloķēt signālu. Nelietojiet šādas ierīces plīts virsmas tuvumā, kamēr darbojas Hob<sup>2</sup>Hood.

### Tvaika nosūcēji ar funkciju Hob<sup>2</sup>Hood

Skatiet mūsu tīmekļa vietni, lai atrastu pilnu tvaika nosūcēju klāstu, kas darbojas ar šo funkciju. AEG tvaika nosūcējiem, kas darbojas ar šo funkciju, jābūt simbolam

## 8. APKOPE UN TĪRĪŠANA

### BRĪDINĀJUMS!

Skatiet sadaļu "Drošība".

### 8.1 Vispārīga informācija

- Notīriet plīts virsmu pēc katras lietošanas reizes.
- Vienmēr izmantojiet ēdiena gatavošanas traukus ar tīru apakšu.
- Skrāpējumi vai tumši traipi uz virsmas neietekmē plīts virsmas darbību.
- Izmantojiet plīts virsmām īpaši paredzētu tīrīšanas līdzekli.
- Vienmēr izmantojiet ieteicamo skrāpi plīts virsmām ar stikla virsmu. Izmantojiet skrāpi tikai kā papildu piederumu stikla

tīrīšanai pēc standarta tīrīšanas procedūras.

### BRĪDINĀJUMS!

Stikla virsmas tīrīšanai neizmantojiet nažus vai citus asus metāla piederumus.

### 8.2 Plīts tīrīšana

- **Nekavējoties notīriet:** izkusušu plastmasu, plastmasas plēvi, sāli, cukuru un ēdiena, kura sastāvā ir cukurs, jo pretējā gadījumā netīrumi var izraisīt gatavošanas virsmas bojājumus. Uzmanieties, lai negūtu apdegumus. Izmantojiet īpašu skrāpi uz stikla virsmas

piemērotā leņķī un virziet tā asmeni pāri virsmai.

- **Notīriet, kad virsma ir pietiekoši atdzisusi:** kaļķakmens apļus, ūdens apļus, tauku traipus, spožu metālisku virsmu krāsu izmaiņas. Tīriet plīti ar mitru drāniņu un neabrazīvu mazgāšanas

līdzekli. Pēc tīrīšanas noslaukiet plīts virsmu sausu ar mīkstu drānu.

- **Notīriet spīdīgu metālisku krāsu izmaiņas:** izmantojiet ūdens un etiķa šķīdumu un notīriet stikla virsmu ar drānu.



## 9. TRAUCĒJUMMEKLĒŠANA

### BRĪDINĀJUMS!

Skatiet sadaļu "Drošība".

### 9.1 Ko darīt, ja...

Problēma	Iespējamais cēlonis	Risinājums
Plīts virsmu nevar ieslēgt vai tā nedarbojas.	Plīts virsma nav pieslēgta elektrotīklam vai tā ir pieslēgta elektrotīklam nepareizi.	Pārbaudiet, vai plīts virsma ir pareizi pieslēgta elektrotīklam. Skatiet savienojuma diagrammu.
	Izdedzis drošinātājs.	Pārbaudiet, vai darbības traucējumu cēlonis ir drošinātājs. Ja drošinātājs izdeg atkārtoti, sazinieties ar kvalificētu elektriķi.
	Jūs neiestatījāt karsēšanas pakāpi 60 sekunžu laikā.	Atkārtoti aktivizējiet plīts virsmu un 60 sekunžu laikā iestatiet karsēšanas pakāpi.
	Jūs pieskārties 2 vai vairāk sensora laukiem vienlaikus.	Pieskarieties tikai vienam sensora laukam.
	Darbojas Pause.	Skatiet sadaļu "Ikdienas lietošana".
Displejs nereaģē uz pieskārienu.	Displeja daļa ir aizklāta, vai katliņi novietoti pārāk tuvu displejam. Uz displeja ir izlījis šķidrums vai atrodas kāds priekšmets.	Noņemiet uz tā novietotos priekšmetus. Noņemiet gatavošanas traukus no displeja. Noīriet displeju; nogaidiet, līdz ieīce ir atdzisusi. Atvienojiet plīts virsmu no elektrotīkla. Pēc 1 minūtes atkal pievienojiet plīts virsmu strāvas padevei.
Atskan skaņas signāls, un plīts virsma tiek deaktivizēta. Kad plīts virsma tiek deaktivizēta, atskan skaņas signāls.	Uz viena vai vairākiem sensoriem ir novietots kāds priekšmets.	Noņemiet priekšmetu, kas atrodas uz sensoru laukiem.
Plīts virsma tiek deaktivizēta.	Uz sensora lauka  ir novietots kāds priekšmets.	Noņemiet priekšmetu, kas atrodas uz sensora lauka.
Neiedegas atlikušā siltuma indikators.	Zona nav karsta, jo darbojas pavisam īsu laiku vai sensors zem plīts virsmas ir bojāts.	Ja zona ir darbojusies pietiekami ilgi, lai tā būtu uzkarususi, sazinieties ar pilnvarotu servisa centru.
Jūs nevarat aktivizēt augstāko sildīšanas pakāpi.	Cita zona jau iestatīta, izmantojot augstāko sildīšanas pakāpi.	Vispirms samaziniet šīs zonas jau.

Problēma	Iespējamais cēlonis	Risinājums
	FlexPower līmenis ir pārāk zems.	Pārslēdziet maksimālo jaudu uz Izvēlne. Skatiet sadaļu "Pirms pirmās lietošanas reizes".
Sensora lauks sakarst.	Ēdiena gatavošanas trauks ir pārāk liels vai novietots pārāk tuvu vadības elementiem.	Ja tas ir iespējams, novietojiet lielāka izmēra ēdiena gatavošanas traukus uz aizmugurējām gatavošanas zonām.
Nedarbojas Hob <sup>2</sup> Hood.	Nosegts vadības panelis.	Noņemiet priekšmetu, kas nosedz vadības paneli.
Hob <sup>2</sup> Hood ekrāns nav redzams.	Hob <sup>2</sup> Hood iestatījumos ir izslēgts.	Dodieties uz iestatījumiem/Hob <sup>2</sup> Hood un aktivizējiet funkciju.
Hob <sup>2</sup> Hood darbojas, bet ir ieslēgta tikai gaisma.	Jūs aktivizējāt režīmu 1.	Pārslēdziet režīmu uz režīmu 1 līdz 6vai nogaidiet, kamēr ieslēdzas automātiskais režīms.
Darbojas Hob <sup>2</sup> Hoodrežīmi 1 līdz 6, bet gaisma ir izslēgta.	Var būt radusies problēma ar spuldzi.	Sazinieties ar pilnvaroto servisa centru.
Pieskaroties vadības paneļa sensora laukiem, neatskan skaņas signāls.	Skaņas signāli ir deaktivizēti.	Aktivizējiet skaņas signālus. Skatiet sadaļu "Ikdienas lietošana".
Iestatīta nepareiza valoda.	Valodu var mainīt nejauši.	Izpildiet sadaļā "Ikdienas lietošana", "Valoda" sniegtos norādījumus, lai mainītu nepareizi izvēlētu valodu.
Gatavošanas zona tiek izslēgta.	Automātiskā izslēgšanās izslēdz gatavošanas zonu.	Deaktivizējiet plīts virsmu un aktivizējiet to atkārtoti. Skatiet sadaļu "Ikdienas lietošana".
Parādās  un ziņojums.	Darbojas Lock.	Skatiet sadaļu "Ikdienas lietošana".
Parādās E - U - O.	Darbojas Bērnu drošība.	Skatiet sadaļu "Ikdienas lietošana".
Mirgo jaudas līmeņa joslas.	Uz zonas nav novietots ēdiena gatavošanas trauks.	Novietojiet ēdiena gatavošanas trauku uz attiecīgās gatavošanas zonas.
	Nepiemēroti ēdiena gatavošanas trauki.	Izmantojiet piemērotus ēdiena gatavošanas traukus. Skatiet sadaļu "Ieteikumi un padomi".
	Ēdiena gatavošanas trauka dibena diametrs ir pārāk mazs gatavošanas zonai.	Izmantojiet atbilstoša izmēra ēdiena gatavošanas traukus. Skatiet sadaļu "Tehniskie dati".
 iedegas.	Elektrības savienojumā ir kļūme.	Atvienojiet plīts virsmu no elektrofikla un pārbaudiet savienojumu. Skatiet sadaļu „Uzstādīšana”.
 iedegas.	Zonas temperatūras sensors nosaka pārāk augstu vai pārāk zemu temperatūru.	Ļaujiet gatavošanas zonai atdzist vai paaugstiniet apkārtējās vides temperatūru virs 15 °C. Ja problēma joprojām pastāv, sazinieties ar pilnvaroto servisa centru.

Problēma	Iespējamais cēlonis	Risinājums
E7 iedegas.	Dzesēšanas ventilators ir nosprostots.	Pārļiecinieties, ka nekas neaizsprosto ventilatoru. Ja ventilatoru nekas neaizsprosto un problēma joprojām pastāv, sazinieties ar pilnvaroto servisa centru.
Dzirdams nepārtraukts skaņas signāls.	Nepareizs pieslēgums elektrotīklam.	Atvienojiet plīts virsmu no elektrotīkla. Palūdziet kvalificētam elektriķim pārbaudīt pieslēgumu.
Gatavošanas trauki uzkarst ilgāk nekā 5 minūtēs.	Gatavošanas trauka apakša nav saņēma ar indukcijas plīts virsmu.	Izmantojiet gatavošanas traukus ar atbilstošu (plakanu, magnētisku) apakšu. Skatiet sadaļu "Ieteikumi un padomi".
Uzsildīšana aizņem ilgu laiku.	Ēdiena gatavošanas trauki ir par mazu un saņem tikai daļu no gatavošanas zonas ģenerētās jaudas.	Lai nodrošinātu optimālu siltum pārnesi, lietojiet ēdiena gatavošanas traukus, kuru pamatnes diametrs ir līdzīgs gatavošanas zonas diametram (t. i., maksimālais izmērs ēdiena gatavošanas traukiem, kas norādīts sadaļā "Tehniskie dati" > "Gatavošanas zonu specifikācija").
Plīts virsma nevar izveidot savienojumu ar bezvadu tīklu.	Maršrutētājs bloķē jaunu WLAN dalībnieku pievienošanu.	Raugieties, lai maršrutētājs atļautu jaunu dalībnieku pievienošanu. Nepieciešamības gadījumā restartējiet maršrutētāju.
	Nav aktivizēts plīts virsmas savienojums ar bezvadu tīklu.	Aktivizējiet Wi-Fi. Skatiet sadaļas "Pirms pirmās lietošanas" apakšsadaļu "Bezvadu / lietošnes savienojums".
	Maršrutētāja iestatītā frekvence ir 5 GHz.	Mainiet maršrutētāja iestatījumus uz 2,4 GHz vai 2,4+5 GHz. Nevar izveidot savienojumu ar plīts virsmu, ja maršrutētājs atbalsta tikai 5 GHz frekvenci.
	Bezvadu tīkla signāls ir vājš.	Pievirziet maršrutētāju tuvāk ierīcei. Nepieciešamības gadījumā izmantojiet Wi-Fi atkārtotāju, lai paplašinātu signāla darbības lauku.
Jūs nevarat atrast plīts virsmu lietošanas iestatījumu WLAN tīklu sarakstā.	Plīts virsmai jau ir izveidots savienojums ar tīklu, taču tas var nebūt redzams.	Atslēdziet plīts virsmu no tīkla. Skatiet sadaļas "Pirms pirmās lietošanas" apakšsadaļu "Bezvadu / lietošnes savienojums".
Augstāka sildīšanas pakāpe nav pieejama.	Jaudas pārvaldība darbojas un samazina maksimālo jaudu.	Skatiet sadaļu "Ikdienas lietošana", Jaudas pārvaldība.
Neieslēdzas funkcija Vārīšana.	Šajā zonā joprojām ir aktīvs atlikušais siltums.	Pagaidiet, līdz zona atdziest, vai izmantojiet citu auksto zonu.
Neizslēdzas funkcija Vārīšana.	Katlā var būt par maz ūdens (vibrācijas nevar noteikt) vai ūdens jau ir pārāk silts.	Katrā katlā izmantojiet vismaz 1 l auksta ūdens.

Problēma	Iespējamais cēlonis	Risinājums
Funkcija Vārīšana pēkšņi apstājas.	Ēdiena gatavošanas trauks nav sa- derīgs ar funkciju. Funkcija nevar noteikt verdoša ūdens radītās vibrā- cijas. Ēdiena gatavošanas trauks var būt pārāk mazs gatavošanas zonai.	Neizmantojiet nepiedegošus ēdiena gatavošana traukus, lietojot šo funk- ciju. Uzvēriet vairāk ūdens vai pārejiet uz aukstu zonu. Nepievienojiet sāli, pirms ūdens nav sasniedzis vārīša- nās punktu. Pārliecinieties, vai gatavošanas trauku diametrs atbilst gatavošanas zonas izmēram. Ēdiena gatavoša- nas traukus lieciet gatavošanas zo- nas centrā.
Neieslēdzas funkcija Cepšana pan- nā.	Funkcija ir pieejama tikai noteiktām zonām.	Pārslēdzieties uz zonu, kurai šī funkcija ir pieejama. Skatiet sadaļu "Produkta apraksts".
Uzsildīšana ar Cepšana pannā funk- ciju aizņem ilgu laiku.	Ēdiena gatavošanas trauks ir pārāk mazs, pārāk smags vai tā apakša ir nelīdzena.	Skatiet sadaļu "Ieteikumi un padomi" pilnajā lietotāja rokasgrāmatas ver- sijā tiešsaistē.

## 9.2 Ja nevarat rast risinājumu...

Ja nevarat rast risinājumu, sazinieties ar  
ierīces izplatītāju vai pilnvarotu servisa centru.  
Norādiet tehnisko datu plāksnītē redzamos  
datus. Pārliecinieties, ka jūs pareizi darbināt  
plīts virsmu. Pretējā gadījumā tehnika vai

izplatītāja nodrošinātā apkalpošana nebūs  
pieejama bez maksas arī garantijas perioda  
laikā. Informācija par garantijas periodu un  
pilnvaroto servisa centru ir norādīta apkopes  
rokasgrāmatā.

## 10. TEHNISKIE DATI

### 10.1 Tehnisko datu plāksnīte

Modelis NIH64B30AB  
Veids 62 B4A 01 EA  
Indukcija 7.35 kW  
Sēr. Nr. ....  
AEG

Izstrādājuma Nr. (PNC) 949 598 457 00  
220 - 240 V/400 V 2 N, 50 Hz  
Ražots: Vācija  
7.35 kW



### 10.2 Wi-Fi savienojums

Wi-Fi frekvence 2400 - 2483,5 MHz

EIRP max 20 dBm / 100 mW

### 10.3 Gatavošanas zonu specifikācija

Gatavošanas zona	Nominālā jauda (maksimālā sildīšanas pakāpe) [W]	Boost [W]	Boost maksimālais darbības laiks [min]	Ēdiena gatavošanas trauka diametrs [mm]
Kreisā priekšā	2300	3200	10	125 - 210

Gatavošanas zona	Nominālā jauda (maksimālā sildīšanas pakāpe) [W]	Boost [W]	Boost maksimālais darbības laiks [min]	Ēdiena gatavošanas trauka diametrs [mm]
Kreisā aizmugurē	2300	3200	10	125 - 210
Labā priekšā	1400	2500	4	125 - 145
Labā aizmugurē	1800	2800	10	145 - 180

Gatavošanas zonu jauda var nedaudz atšķirties no tabulā norādītajiem datiem. Tā mainās atkarībā no gatavošanas trauku materiāla un izmēriem.

Lai nodrošinātu optimālu siltumpārnesi un gatavošanas rezultātus, lietojiet ēdiena

gatavošanas traukus, kuru pamatnes diametrs ir līdzīgs gatavošanas zonas diametram (t. i., maksimālais izmērs ēdiena gatavošanas traukiem, kas norādīts tabulā). Lietojiet ēdiena gatavošanas traukus, kas nav lielāki par gatavošanas zonas diametru.

## 11. ENERGOEFEKTIVITĀTE

### 11.1 Produkta informācija saskaņā ar ES Ekodizaina regulu

Modeļa identifikācija	NIH64B30AB	
Plīts virsmas veids	Iebūvētā plīts virsma	
Gatavošanas zonu skaits	4	
Karsēšanas tehnoloģija	Indukcija	
Apalo gatavošanas zonu diametrs (Ø)	Kreisā priekšā	21.0 cm
	Kreisā aizmugurē	21.0 cm
	Labā priekšā	14.5 cm
	Labā aizmugurē	18.0 cm
Enerģijas patēriņš pa gatavošanas zonām (EC electric cooking)	Kreisā priekšā	184.4 Wh/kg
	Kreisā aizmugurē	184.4 Wh/kg
	Labā priekšā	180.2 Wh/kg
	Labā aizmugurē	172.9 Wh/kg
Plīts enerģijas patēriņš (EC electric hob)	180.5 Wh/kg	

IEC / EN 60350-2 — Elektroierīces gatavošanai mājāsaimniecībā — 2. daļa: Virsmas — veikspējas mērīšanas metodes.

### 11.2 Enerģijas taupīšana

Jūs varat taupīt enerģiju ikdienas gatavošanas laikā, ja ievērojat tālāk sniegtos padomus.

- Uzkaršējot ūdeni, izmantojiet tikai nepieciešamo ūdens daudzumu.
- Ja iespējams, uzlieciet vāku ēdiena gatavošanas traukam.
- Novietojiet ēdiena gatavošanas traukus gatavošanas zonas centrā.
- Izmantojiet atlikušo siltumu, lai uzturētu ēdienu siltu vai to kausētu.

### 11.3 Produkta informācija par enerģijas patēriņu un maksimālo laiku, kas nepieciešams, lai sasniegtu attiecīgo zemas jaudas režīmu

Jaudas patēriņš izslēgtā režīmā	0.5 W
Jaudas patēriņš tīkla gaidstāves režīmā	2.0 W
Maksimālais laiks, kas nepieciešams, lai aprīkojums automātiski sasniegtu attiecīgo zemas jaudas režīmu	2 min

Norādījumus par to, kā aktivizēt un deaktivizēt bezvadu tīkla savienojumu, skatiet nodaļā "Pirms pirmās lietošanas reizes".

## 12. APSVĒRUMI PAR VIDES AIZSARDZĪBU

Nododiet otrreizējai pārstrādei materiālus ar simbolu . Ievietojiet iepakojuma materiālus atbilstošajos konteineros to otrreizējai pārstrādei. Palīdziet aizsargāt apkārtējo vidi un cilvēku veselību, atkārtoti pārstrādājot elektrisko un elektronisko iekārtu atkritumus.

Neizmetiet ierīces, kas apzīmētas ar šo simbolu , kopā ar mājsaimniecības atkritumiem. Nododiet izstrādājumu vietējā otrreizējās pārstrādes punktā vai sazinieties ar vietējo pašvaldību.

# Sveiki atvykę į „AEG“ pasaulį! Dėkojame, kad pasirinkote mūsų prietaisą.



Čia rasite naudojimo patarimų, brošiūrų, informacijos apie trikdžių šalinimą, aptarnavimą ir remontą:  
[www.aeg.com/support](http://www.aeg.com/support)

Galimi pakeitimai.

## TURINYS

1. SAUGOS INFORMACIJA.....	134
2. SAUGOS TAISYKLĖS.....	136
3. MONTAVIMAS.....	139
4. GAMINIO APRAŠYMAS.....	141
5. PRIEŠ NAUDOJANT PIRMĄ KARTĄ.....	143
6. KASDIENIS NAUDOJIMAS.....	144
7. NAUDINGI PATARIMAI.....	152
8. VALYMAS IR PRIEŽIŪRA.....	154
9. GEDIMŲ ŠALINIMAS.....	154
10. TECHNINIAI DUOMENYS.....	157
11. ENERGIJOS EFEKTYVUMAS.....	158
12. APLINKOS APSAUGA.....	159

## 1. ⚠ SAUGOS INFORMACIJA

Prieš įrengdami ir naudodami šį prietaisą, atidžiai perskaitykite pateiktą instrukciją. Gamintojas neatsako už sužalojimus ar nuostolius, patirtus dėl netinkamo prietaiso įrengimo ar naudojimo. Instrukciją visada laikykite saugioje ir pasiekiamoje vietoje, kad prireikus galėtumėte ja pasinaudoti.

### 1.1 Vaikų ir pažeidžiamų žmonių sauga

- Vyresni nei 8 metų vaikai ir asmenys, turintys fizinių, jutiminių arba protinių sutrikimų, arba asmenys, kuriems trūksta patirties ar žinių, šį prietaisą gali naudoti tik prižiūrimi kitų arba gavę nurodymus, kaip saugiai naudotis prietaisu, jei jie supranta su prietaiso naudojimu susijusius pavojus. Mažesnių nei 8 metų vaikų ir asmenų, turinčių labai sunkią ir sudėtingą negalią, negalima be priežiūros leisti būti šalia prietaiso.

- Nuolat prižiūrėkite vaikus ir pasirūpinkite, kad jie nežaistų su šiuo buitiniu prietaisu ir mobiliaisiais įrenginiais su tam skirta programėle.
- Visas pakuotės medžiagas saugokite nuo vaikų ir tinkamai pašalinkite.
- DĖMESIO! Prietaisas ir jo pasiekiamos dalys naudojimo metu įkaista. Neleiskite vaikams ir naminiams gyvūnams būti šalia prietaiso jam veikiant arba vėstant.
- Jeigu prietaise yra apsaugos nuo vaikų įtaisas, jį reikia suaktyvinti.
- Vaikai be priežiūros negali atlikti prietaiso valymo ir naudotojo priežiūros darbų.

## 1.2 Bendrieji saugos reikalavimai

- Šis prietaisas yra skirtas tik maistui gaminti.
- Tai buitinis prietaisas, skirtas naudoti patalpose, vienam šeimos ūkiui.
- Šį prietaisą galima naudoti biuruose, viešbučių kambariuose, nakvynės ar svečių namuose, sodybose ar kitoje panašioje aplinkoje, kur prietaiso naudojimo intensyvumas neviršija buitinio (vidutinio) naudojimo.
- DĖMESIO: Prietaisas ir jo pasiekiamos dalys naudojimo metu įkaista. Būkite atsargūs, kad neprisiliestumėte prie kaitinimo elementų.
- DĖMESIO: Palikę veikiančią kaitlentę su riebiais patiekalais ar aliejumi galite sukelti gaisrą.
- Dūmai yra perkaitinimo ženklas. Užsidegusio gaminamo maisto gesinimui niekada nenaudokite vandens. Išjunkite prietaisą ir uždenkite liepsną nedegančiu uždangalu ar dangčiu.
- DĖMESIO: Prietaiso negalima jungti prie maitinimo per išorinį įjungimo įtaisą, pavyzdžiui, laikmatį ar kitą elektros grandinę, kurią komunalinės tarnybos reguliariai įjungia ir išjungia.

- **ATSARGIAI** Maisto gaminimo procesą būtina nuolat prižiūrėti, net kai naudojate automatinėmis funkcijomis. Greitai ruošiamą maistą būtina prižiūrėti nuolat.
- **DĖMESIO!** Gaisro pavojus: Nelaikykite daiktų ant maisto gaminimo paviršių.
- Niekada nedėkite dangčių, peilių, šaukštų ar kitų metalinių daiktų ant prietaiso viršaus, nes jie gali įkaisti.
- Nenaudokite prietaiso, prieš jo įrengimą balduose.
- Prietaisui valyti nenaudokite garų ir nepurškite vandeniu.
- Baigę naudotis kaitlentę išjunkite jos valdikliais. Nepasikliaukite vien keptuvės detektoriumi.
- **DĖMESIO!** Jei paviršius įtrūktų, prietaisą išjunkite, kad išvengtumėte galimo elektros smūgio. Jeigu prietaisas prie maitinimo tinklo prijungtas per jungiamąją dėžutę, prietaisą nuo maitinimo tinklo atjungsite ištraukę iš dėžutės saugiklį. Bet kuriuo atveju kreipkitės į įgaliotąjį techninės priežiūros centrą.
- Kad nekiltų pavojus, pažeistą maitinimo kabelį gali keisti tik gamintojas, įgaliota techninės priežiūros bendrovė arba atitinkamos kvalifikacijos specialistas.
- **DĖMESIO:** Naudokite tik maisto gaminimo prietaiso gamintojo sukurtas arba prietaiso gamintojo instrukcijoje nurodytas tinkamas arba prietaise jau integruotas kaitlenčių apsaugas. Netinkamų apsaugų naudojimas gali sukelti nelaimingus atsitikimus.

## 2. SAUGOS TAISYKLĖS

### 2.1 Įrengimas

#### **ĮSPĖJIMAS!**

Šį prietaisą įrengti privalo tik atitinkamos kvalifikacijos specialistas.

#### **ĮSPĖJIMAS!**

Galite susižeisti arba sugadinti prietaisą.

- Nuimkite visas pakavimo medžiagas.
- Neįrenkite ir nenaudokite sugadinto prietaiso.

- Vadovaukitės su prietaisu pateiktomis įrengimo instrukcijomis.
- Būtina paaisyti minimalių atstumų iki kitų prietaisų ir spintelių.
- Visada būkite atsargūs, kai perkeliate prietaisą, nes jis yra sunkus. Visada mūvėkite apsaugines pirštines ir avėkite uždarą avalynę.
- Hermetizuokite nupjautus spintelės paviršius hermetiku, kad jie nuo drėgmės neišbrinktų.
- Apsaugokite prietaiso apačią nuo garų ir drėgmės.

- Jokiū būdu neįrenkite prietaiso šalia durų ir po langų. Atidarant duris ar langą, jie gali nuversti įkaitusius prikaistuvius nuo prietaiso.
- Kiekvieno prietaiso apačioje yra aušinimo ventiliatoriai.
- Jeigu prietaisas įrengtas virš stalčiaus:
  - Nelaikykite mažų daiktų ar popieriaus lapų, kuriuos galėtų įtraukti, nes jie gali sugadinti aušinimo ventiliatorius arba aušinimo sistemą.
  - Užtikrinkite bent 2 cm atstumą nuo stalčiuje laikomų daiktų iki prietaiso apačios.
- Išimkite spintelėje po prietaisu įdėtas pertvaras.

## 2.2 Elektros prijungimas

### ĮSPĖJIMAS!

Pavojus sukelti gaisrą ir gauti elektros smūgį.

- Visus elektros sujungimų darbus, turi vykdyti kvalifikuotas elektrikas.
- Prietaisas turi būti įžemintas.
- Prieš atlikdami bet kokią veiksmą, įsitikinkite, kad prietaisas būtų atjungtas nuo maitinimo.
- Įsitikinkite, kad parametrai techninių duomenų plokštelėje atitinka maitinimo tinklo elektros vardinis duomenis.
- Įsitikinkite, kad prietaisas tinkamai įrengtas. Dėl netinkamai prijungto arba netinkamo elektros maitinimo laido ar kištuko (jei taikytina) gnybtas gali labai įkaisti.
- Naudokite tinkamą elektros maitinimo laidą.
- Neleiskite elektros maitinimo laidams susipainioti.
- Įsitikinkite, kad įrengta apsauga nuo elektros smūgių.
- Naudokite laido įtempimą mažinančią spaustuką.
- Įsitikinkite, kad maitinimo laidas ar kištukas (jei taikytina) neliestų įkaitusiu prietaiso ar prikaistuvių paviršiu.
- Nenaudokite daugiakanalių adapterių ir ilginamųjų laidų.
- Būkite atsargūs, kad nesugadintumėte elektros laido arba kištuko (jei taikytina). Jei reikia pakeisti pažeistą elektros laidą,

- kreipkitės į mūsų įgaliotą aptarnavimo centrą arba kvalifikuotą elektriką.
- Dalių su įtampa ir izoliuotų dalių apsauga nuo smūgių turi būti pritvirtinta taip, kad nebūtų galima nuimti be įrankių.
- Elektros kištuką į tinklo lizdą junkite tik tuomet, kai visiškai pabaigsite įrengimą. Įsitikinkite, kad įrengus prietaisą, elektros laido kištuką būtų lengva pasiekti.
- Jeigu tinklo lizdas atsilaisvinęs, nejunkite kištuko.
- Norėdami išjungti prietaisą, netraukite už maitinimo laido. Visada traukite paėmę už elektros kištuko.
- Naudokite tik tinkamus izoliavimo įtaisus: liniją apsaugančius automatinius jungiklius, saugiklius (įsukami saugikliai turi būti išimami iš jų laikiklio), įžeminimo nuotėkio atjungiamuosius įtaisus ir kontaktorius.
- Elektros instaliacija privalo turėti izoliavimo įtaisą, kuris leidžia atjungti prietaisą nuo maitinimo tinklo ties visais poliais. Tarp izoliavimo įtaiso kontaktų turi būti mažiausiai 3 mm pločio tarpelis.
- Ekране pamatę E3 kodą nedelsdami atjunkite kaitlentę nuo elektros maitinimo ir patikrinkite, ar elektros laidų jungtis bei tinklo įtampa.

## 2.3 Naudojimas

### ĮSPĖJIMAS!

Pavojus susižaloti, nudegti arba gauti elektros smūgį.

- Nebandykite pakeisti šio prietaiso techninių savybių.
- Prieš naudodamiesi pirmą kartą pašalinkite visas pakuotės, ženklinimo medžiagas ir apsauginę plėvelę (jeigu yra).
- Pasirūpinkite, kad ventiliacinės angos nebūtų užblokuotos.
- Nepalikite įjungto prietaiso be priežiūros.
- Kiekvieną kartą pasinaudoję prietaisu kaitvietę išjunkite.
- Ant kaitviečių nedėkite įrankių ar puodų dangčių. Ant kaitvietės padėti įrankiai ar puodų dangčiai gali įkaisti.
- Nelieskite prietaiso drėgnomis rankomis arba, jei prietaisas liečiasi su vandeniu.

- Nenaudokite prietaiso kaip darbinio paviršiaus ir nedėkite ant jo maisto produktų.
- Pastebėję prietaiso korpuse įtrūkimą, nedelsiant atjunkite prietaisą nuo elektros maitinimo tinklo, kad negautumėte elektros smūgio.
- Širdies stimulatorius naudojantys asmenys neturėtų būti arčiau nei 30 cm atstumu nuo veikiančių indukcinio kaitviečių.
- Maistą dedant į įkaitintą aliejų, šis gali aptaškyti.
- Nenaudokite aliuminio folijos ar kitų medžiagų tarp kepimo paviršiaus ir virtuvės indų, nebent šio prietaiso gamintojas nurodo kitaip.
- Naudokite tik prietaiso gamintojo rekomenduojamus priedus.

### ĮSPĖJIMAS!

Gaisro ir sprogo pavojus.

- Kaitinant riebalus arba aliejų gali kilti lengvai užsiliepsnojančių garų. Ruošdami maistą saugokite riebalus ir aliejų nuo atviros liepsnos ar įkaitusių daiktų.
- Įkaitusio aliejaus išskiriami garai gali sukelti savaiminį sprogoimą.
- Įkaitintas naudotas aliejus su maisto likučiais gali užsidegti esant žemesnei temperatūrai, nei pirmą kartą naudojamas aliejus.
- Šalia prietaiso, į prietaisą arba ant jo nedėkite degių medžiagų arba degiomis medžiagomis sudrėkintų daiktų.

### ĮSPĖJIMAS!

Pavojus sugadinti prietaisą.

- Nestatykite karštų gaminimo indų ant valdymo skydelio, kad išvengtumėte nudegimų.
- Nedėkite karšto prikaistuvio dangčio ant kaitlentės stiklinio paviršiaus.
- Nepalikite tuščio gaminimo indo ant įkaitintos kaitvietės.
- Būkite atsargūs ir ant prietaiso nenumeskite indų ar kitų daiktų. Galite pažeisti paviršių.
- Nejunkite kaitviečių be gaminimo indų arba su tuščiais indais.
- Ketaus gaminimo indai arba indai pažeistų dugnu gali subraižyti stiklo / stiklo

keramikos paviršius. Jei tokių indų norite perkelti, nestumkite jo, o pakelkite.

## 2.4 Maisto termometras

### ĮSPĖJIMAS!

Nusideginimo ir susižalojimo pavojus

- Naudokite Maisto termometras pagal paskirtį. Nenaudokite jo kam nors atidaryti ar kelti.
- Naudokite vieną tik kaitlentei rekomenduojamą Maisto termometras vienu metu.
- Nenaudokite, kai jis netinkamai veikia arba yra sugadintas.
- Nenaudokite Maisto termometras orkaitėje ar mikrobangų krosnelėje.
- Įsitinkinkite, kad Maisto termometras visada būtų įkištas į maistą ar skystį iki minimalaus lygio žymos.
- Prieš kiekvieną naudojimą ir po jo nuvalykite Maisto termometras. Būkite atsargūs, Maisto termometras galas yra smailas.
- Naudokite tik neutralius ploviklius. Nenaudokite šveičiamųjų produktų, šveitimo kempinių, tirpiklių arba metalinių daiktų. Neplaukite Maisto termometras indaplovėje. Silikono rankenėlė gali prarasti spalvą, tačiau tai neturi įtakos Maisto termometras funkcionalumui.
- Maisto termometras laikyti ir įkrauti naudokite gamintojo pakuotę.
- Prieš dėdami į įkroviklį įsitinkinkite, kad Maisto termometras yra atvėsęs, švarus ir sausas.
- Laikykite Maisto termometras saugioje, sausoje vietoje, vaikams nepasiekiamoje vietoje.

## 2.5 Valymas ir priežiūra

- Reguliariai valykite prietaisą, kad apsaugotumėte paviršių nuo nusidėvėjimo.
- Prieš pradėdami valyti, išjunkite prietaisą ir leiskite jam atvėsti
- Prietaisą valykite drėgna minkšta šluoste. Naudokite tik neutralius ploviklius. Nenaudokite šveičiamųjų produktų, šveitimo kempinių, tirpiklių arba metalinių grandyklų.

## 2.6 Paslauga

- Dėl prietaiso remonto kreipkitės į įgaliotąjį techninės priežiūros centrą. Naudokite tik originalias dalis.
- Šio gaminio viduje esanti (-čios) lemputė (-ės) ir atskirai parduodamos atsarginės lemputės: Šios lemputės turi atlaikyti ekstremalias fizines sąlygas buitiniuose prietaisuose, pavyzdžiui, temperatūrą, vibraciją, drėgmę, arba yra skirtos informuoti apie prietaiso veikimo būseną. Jos nėra skirtos naudoti kitoms paskirtims ir netinka patalpoms apšviesti.

## 2.7 Utilizavimas

### ĮSPĖJIMAS!

Pavojus susižeisti arba uždusti.

- Norėdami sužinoti, kaip tinkamai utilizuoti įrenginį, susisieki su atitinkama vietos įstaiga.
- Ištraukite laido kištuką iš elektros tinklo lizdo.
- Nupjaukite maitinimo laidą prie pat prietaiso ir tinkamai utilizuokite.

## 3. MONTAVIMAS

### ĮSPĖJIMAS!

Žr. saugos skyrius.

### 3.1 Prieš įrengiant

Prieš įrengdami kaitlentę, užrašykite žemiau informaciją iš techninių duomenų plokštelės. Techninių duomenų plokštelę rasite kaitlentės apačioje.

Serijos numeris.....

### 3.2 Įmontuojamos kaitlentės

Į baldus įmontuojamos kaitlentės gali būti naudojamos tik po to, kai jos bus įrengtos tinkamame standartus atitinkančiame paviršiuje.

### 3.3 Sujungimo kabelis

- Kaitlentę tiekiamą su prijungimo laidu .
- Norėdami pakeisti pažeistą maitinimo kabelį naudokite: H05V2V2-F kurios atlaiko 90 °C arba aukštesnę temperatūrą. Kiekvienas kabelio laidas turi būti ne mažesnio kaip toliau lentelėje nurodyto skerspjūvio. Kreipkitės į vietinį techninės priežiūros centrą. Elektros kabelį pakeisti gali tik kvalifikuotas elektrikas.

### ĮSPĖJIMAS!

Visus elektros sujungimo darbus privalo vykdyti kvalifikuotas elektrikas.

### DĖMESIO

Prijungimas per kontaktų kištukus draudžiamas.

### DĖMESIO

Nekeiskite ir nelituokite laidų galų. Tai griežtai draudžiama.

### DĖMESIO

Nejunkite kabelio be jo galinės movos.

### Vienfazė jungtis

1. Nuo juodo ir rudo laidų nuimkite galines movas.
2. Rudo ir juodo laidų galuose nuimkite izoliacijos sluoksnį.
3. Sujunkite juodo ir rudo laidų galus.
4. Ant laidų galų uždėkite naują bendrą galinę movą (reikalingas specialus įrankis).

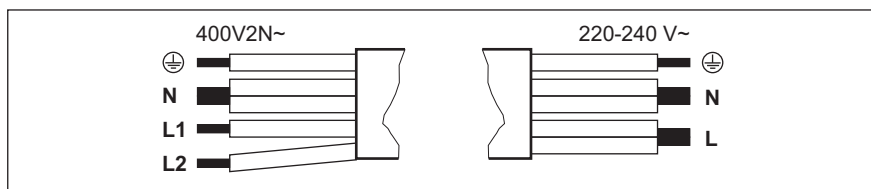

Dvifazė jungtis: 400 V2N~		Vienfazė jungtis: 220 - 240 V~	
5 x 1,5 mm <sup>2</sup> arba 4 x 2,5 mm <sup>2</sup>		5 x 1,5 mm <sup>2</sup> arba 3 x 4 mm <sup>2</sup>	
	Žalias-geltonas		Žalias-geltonas
N	Mėlynas ir mėlynas	N	Mėlynas ir mėlynas
L1	Juodi	L	Juodas ir rudas
L2	Rudas		

### 3.4 Surinkimas

Įrengdami prietaisą elkitės atsargiai, kad rėmas nesulinktų ir nesugadintų.

Jeigu kaitlentę įrengsite po gartraukiu, pasirinkite gartraukio įrengimo instrukcijoje nurodytu minimaliu atstumu tarp šių prietaisų.

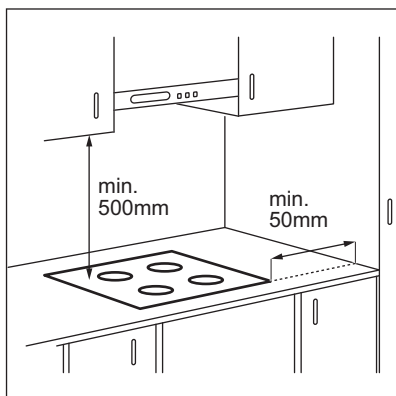

Jeigu prietaisą įrengsite virš stalčiaus, gaminant maistą kaitlentės ventilacija gali sušildyti stalčiuje laikomus daiktus.

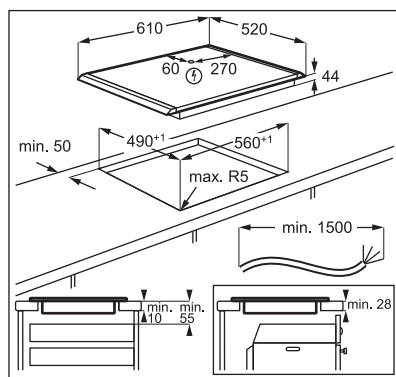

Peržiūrėkite vaizdo įrašą „Kaip įdiegti „AEG“ indukcinę kaitlentę – integravimas stalviršyje“. Jį surasite įvedę toliau grafike nurodytą pavadinimą.

[www.youtube.com/electrolux](https://www.youtube.com/electrolux)  
[www.youtube.com/aeg](https://www.youtube.com/aeg)

How to install your AEG  
 Induction Hob - Worktop installation

## 4. GAMINIO APRAŠYMAS

### 4.1 Kaitinimo paviršių planas

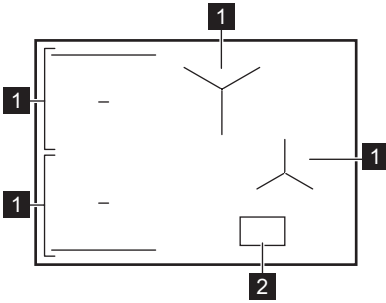

1 Indukcinė kaitvietė

2 Valdymo skydelis





Daugiau informacijos apie kaitviečių dydžius rasite skyrelyje „Techniniai duomenys“.

### 4.2 Valdymo skydelio išdėstymas

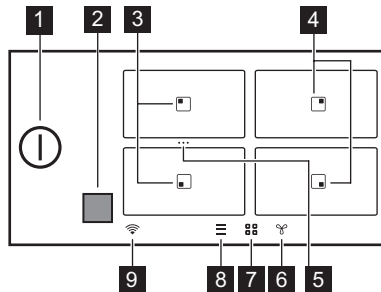
Pagrindinis rodinys









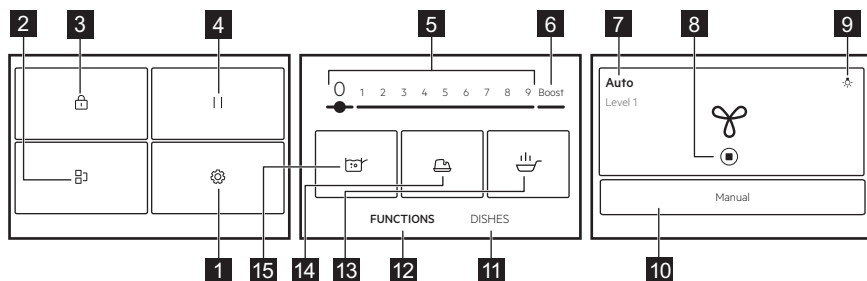

Simbolis	Aprašymas
1	Ijungti ir išjungti kaitlentę.
2	Hob®Hood infraraudonųjų spindulių perdavimo langelis. Neuždenkite jo.
3	Kaitvietė su funkcijomis Kepimas keptuvėje ir Virimas.
4	Kaitvietė su funkcija Virimas.
5 ...	Nuoroda į Bridge. Sujungti dvi šonines kaitvietes į vieną zoną arba sujungtoms kaitvietėms atskirti.
6	Skirtas nustatyti gartraukio funkcijas.
7	Skirtas atverti kaitviečių apžvalgą.

Simbolis	Aprašymas
8 	Atverti Meniu.
9 	Indikatorius „WiFi“.

## Išplėstasis rodinys



Funkcijų sąrašas gali skirtis priklausomai nuo programinės įrangos versijos.

Simbolis	Aprašymas
1 	Nuostatos. Atverti kaitlentės nuostatas.
2 	Bridge. Sujungti dvi šonines kaitvietes, kad veiktų kaip viena.
3 	Užraktas. Užrakinti / atrakinti valdymo skydelį.
4 	Pause. Sumažinti visų įjungtų kaitviečių kaitrą iki mažiausios.
5 1 - 9	Nustato kaitinimo lygį.
6 Boost	Įjungti maksimalaus karščio nuostatą.
7 Rankinis nustatymas / Auto	Parodyti esamą gartraukio ventiliatoriaus nuostatą.
8 	Sustabdyti / iš naujo paleisti gartraukį.
9 	Gartraukio apšvietimui įjungti ir išjungti.
10 Rankinis nustatymas / Auto	Perjungti į rankinį arba automatinį gartraukio režimą.
11 Pateikalai	Pasirinkti iš anksto nustatytas automatines programas skirtingoms maisto rūšims.
12 FUNKCIJOS	Skirtas pasirinkti automatines programas įvairiems maisto gaminimo būdams.
13 	Kepimas keptuvėje. Kepti įvairius patiekalus su automatiškai kontroliuojamais kaitinimo lygiais.
14 	Tirpinimas. Šią funkciją galite naudoti skirtingiems produktams, pvz., šokoladui arba sviestui tirpinti.

Simbolis	Aprašymas
15	Virimas. Kad pasiektus virimo tašką, vandens temperatūra būtų reguliuojama automatiškai ir neviršytų reikiamos.

## Naršymas ekrane

Simbolis	Aprašymas
OK	Pasirinkimui arba nustatymui patvirtinti.
X	Užverti išskylantįjį langą.
^ / v	Suskleisti / išplėsti nurodymus ekrane.
	Ijungti / išjungti parinktį.
< >	Grįžti vienu Meniu lygiu atgal / pereiti pirmyn.

## 5. PRIEŠ NAUDOJANT PIRMAJĄ KARTĄ

### ĮSPĖJIMAS!

Žr. saugos skyrius.

### 5.1 Naršymas ekrane

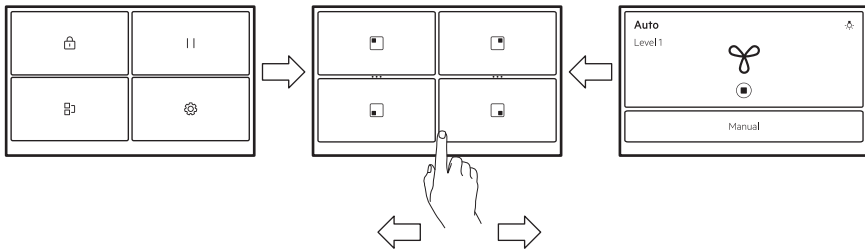

Norėdami naršyti tarp ekranų, bakstelėkite simbolius ekrano apačioje. Taip pat galite braukti į kairę, kad valdytumėte Hob<sup>2</sup>Hood nuostatas, arba į dešinę, kad pasiektumėte Meniu.

### 

Jeigu ekranas tuoj pat nereaguoja, būtinai palieskite pasirinkto simbolio / parinktį centrai arba pamėginkite jį šiek tiek ilgiau paspausti.

### 5.2 Pirmasis prijungimas prie maitinimo tinklo

Prijungę kaitlentę prie elektros tinklo nustatykite Kalbą, Ryškumas, Garsumas ir Mygtukų tonai.

Nustatymus galite pakeisti čia: Meniu > Nustatymai > Parinktys. Žr. skyrių „Kasdienis naudojimas“.

### 5.3 FlexPower

FlexPower apibrėžia, kiek, buitinių elektros saugiklių galimybių ribose, kaitlentė sunaudoja energijos.

Gamykloje nustatomas didžiausias prietaiso galios lygis. Jei instaliacija maksimalios galios nepalaiko, maksimalią galią galima pakeisti.



Jeigu galios lygis žemesnis kaip 2 000 W, negalite įjungti jokių automatiščių programų (Pateikalai arba FUNKCIJOS).

1. Įjunkite kaitlentę.
2. Pasirūpinkite, kad visos kaitvietės būtų išjungtos.
3. Ekrane palieskite , kad atidarytumėte Meniu.
4. Pasirinkite Nustatymai > Parinkty > FlexPower ir nustatykite atitinkamą galios lygį .
5. Palieskite < arba X. Laikykitės ekrane pateikiamų nurodymų savo pasirinkimui patvirtinti.





#### DĖMESIO

Įsitikinkite, kad pasirinktas galios lygis neviršija jūsų elektros saugiklių parametrų.



### 5.4 Belaidis ryšys / programėlės prijungimas

Norint naudotis programėle, kaitlentę reikia prijungti prie belaidžio tinklo. „WiFi“ įjungta pagal numatytąsias nuostatas.

1. Palieskite .
2. Pasirinkite Nustatymai > Prisijungimo nustatymai > „WiFi“.
3. Palieskite  kad įjungtumėte „WiFi“. Kaitlentė jau paruošta prisijungti prie belaidžio tinklo ir su programėle.
4. Palieskite PRIJUNGTI.
5. Atsisiųskite . Nuskenuokite QR kodą, esantį naudotojo vadovo galiniame viršelyje, arba atsisiųskite programėlę tiesiai iš programėlių parduotuvės.
6. Atverkite programėlę ir prisiregistruokite, kad sukurtumėte paskyrą.
7. Pridėkite naują prietaisą.
8. Norėdami užbaigti prijungimo procesą, vadovaukitės programėlėje pateiktais nurodymais.

#### Tinklo ryšio keitimas / išjungimas

Kaitlentės atjungimas nuo namų tinklo:

1. Palieskite .
2. Pasirinkite Nustatymai > Prisijungimo nustatymai > „WiFi“:
  - Norėdami atsijungti nuo belaidžio tinklo, palieskite ATJUNGTI. .
  - Norėdami išjungti „WiFi“, palieskite .

Norėdami prijungti kaitlentę prie naujo belaidžio tinklo, žr. pirmiau pateiktą skyrių „Belaidis ryšys / programėlės prijungimas“.

## 6. KASDIENIS NAUDOJIMAS



#### ĮSPĖJIMAS!

Žr. saugos skyrius.

### 6.1 Įjungimas ir išjungimas

Lieskite  1 sekundę, kad įjungtumėte arba išjungtumėte kaitlentę.

### 6.2 Automatinis išsijungimas

**Funkcija automatiškai išsijungia viryklę, jeigu:**

- visos kaitvietės yra išjungtos;
- įjungę kaitlentę nenustatėte kaitros lygio;
- kažką išliejote arba padėjote ką nors (puodą, šluostę ir pan.) ant valdymo skydelio ilgesniam laikui nei 10 sekundžių. Suveikia garsinis signalas ir kaitlentė

išsijungia. Nuimkite ant valdymo skydelio padėtą daiktą.

- per daug įkaista viryklė (pvz., jei kaitinate tuščią prikaistuvį). Prieš toliau naudodamiesi virykle palaukite, kol kaitvietė atvės.
- naudojate netinkamą prikaistuvį arba ant kaitvietės neuždėtas prikaistus. Inducinė kaitvietė automatiškai išsijungia po 50 sekundžių.
- neišjungėte kaitvietės arba pakeitėte kaitros lygį. Po tam tikro laiko rodomas pranešimas ir kaitlentė išsijungia.

### Kaitros parinktį atitinkantis laikas, po kurio viryklė išsijungia:

Kaitros parinktis	Viryklė išsijungia po
1 - 2	6 val.
3 - 5	5 val.
6	4 val.
7 - 9	1,5 val.



Jei naudojate Kepimas keptuvėje, kaitlentė išsijungia po 1,5 valandos. Kai naudojate Tirpinimas, kaitlentė išsijungs po 6 valandų.

### 6.3 Gaminimo indo aptikimas

Ši funkcija aptinka, ar puodai buvo padėti ant kaitviečių, o jeigu gaminimo indai nebeaptinkami, išjungia tas kaitvietes.

- Jeigu pirmiausia padedate gaminimo indą ant kaitvietės, o paskui įjungiate kaitlentę, atitinkamos kaitvietės apžvalgoje atsiranda pilka juosta.
- Juosta neatsiras, jeigu kaitvietėje nėra gaminimo indo arba jo neįmanoma aptikti, nes jis netinkamai padėtas arba yra iš netinkamos medžiagos.
- Jeigu nuimsite gaminimo indą nuo įjungtos kaitvietės ir laikinai padėsite kitur, virš atitinkamos kaitvietės pradės mirksėti apžvalga. Jeigu per 120 sekundžių nepadėsite gaminimo indo atgal ant kaitvietės, ji automatiškai išsijungs. Jeigu norite tęsti maisto gaminimą, padėkite gaminimo indą atgal ant kaitvietės prieš pasibaigiant skirtajam laikui.

### 6.4 Kaitviečių naudojimas

Inducinės kaitvietės prisitaiko automatiškai pagal gaminimo indo dugno dydį.



Kad šiluma būtų perduodama optimaliai, naudokite indus, kurių apačios skersmuo atitinka kaitvietės dydį (žr. maksimalų skersmenį, nurodytą „Techniniai duomenys > Kaitviečių specifikacija“). Patikrinkite, ar gaminimo indas tinkamas naudoti ant indukcinių kaitlenčių. Daugiau informacijos apie gaminimo indų rūšis pateikta skyriuje „Naudingi patarimai“.

Jei norite įjungti kaitvietę, padėkite gaminimo indą kaitvietės centre ir palieskite atitinkamos srities simbolį. Ekrane atsiranda galimos programos. Nustatykite karščio lygį arba pasirinkite vieną iš automatinių funkcijų. Norėdami grįžti į pagrindinį rodinį, viršutiniame dešiniajame kampe palieskite **X**.

Naudodamiesi funkcija Bridge galite sujungti dvi kaitvietes ir ant jų gaminti maistą dideliame gaminimo inde.

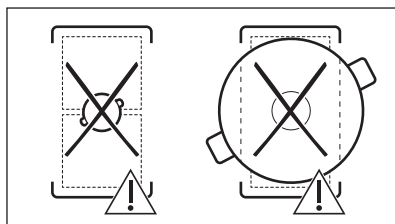
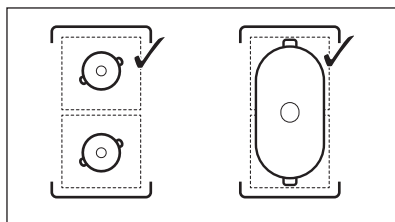

Kai įjungtos kitos kaitvietės, gali būti ribojami kaitvietei norimi naudoti karščio lygiai. Žr. „Galios valdymas“.

### 6.5 Kaitros parinktis

1. Įjunkite kaitlentę.

2. Padėkite puodą ant pasirinktos kaitvietės ir palieskite atitinkamos srities simbolį.
3. Palieskite arba braukite pirštu, kad nustatytumėte karščio lygį.

Galios lygio piktogramos 1-9 padidėja, o juosta apačioje paraudonuoja, parodydama esamą galios nuostatą. Kai pasirenkamas galios lygis, vaizdas ekrane pasikeičia į išplėstinį.

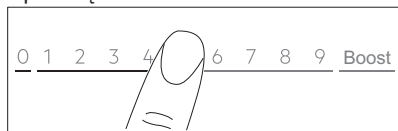

Karščio lygį galite pakeisti ir kaitviečių apžvalgos ekrane. Norėdami nueiti į kaitviečių apžvalgos ekraną, palieskite išplėstinio vaizdo vidurį. Norėdami pakeisti karščio lygį, palieskite — arba +. Norėdami atverti išplėstinį ekrano vaizdą, palieskite galios lygį.

## 6.6 Boost

Ši funkcija suteikia daugiau galios indukcinėms kaitvietėms. Funkciją kaitvietei galima įjungti tik ribotam laikui. Pasibaigus šiam laikui kaitvietė automatiškai sugrįžta prie aukščiausios karščio nuostatos.

1. Pasirinkite kaitvietę.
2. Palieskite, Boost, kad įjungtumėte funkciją.

Funkcija išsijungia automatiškai. Jeigu norite išjungti funkciją rankiniu būdu, pasirinkite kaitvietę ir pakeiskite jos karščio lygį į 0.



Boost neveikia, kai:

- Veikia Bridge.
- vienos fazės metu nepakanka galios (žr. „Galios valdymas“).



Didžiausias trukmės reikšmės rasite skyriuje „Techniniai duomenys“.

## 6.7 OptiHeat Control (3 lygių karščio indikatorius)

### ⚠ ĮSPĖJIMAS!

Kol dega **|||** / **||** / **|**, kyla likusio karščio nudegimų pavojus.

Indukcinės kaitvietės tiesiogiai kaitina prikaistuvio dugną. Stiklo keramika įkaista nuo įkaitusio gaminimo indo.

Indikatoriai įsijungia, kai kaitvietė įkaista. Jie rodo, kiek yra įkaitusi kiekviena kaitvietė.

**|||** – tęskite gaminimą,

**||** – palaikykite šiltą,

**|** – likutinis karštis.

Gali įsijungti ir šalimais esančios kaitvietės indikatorius ,

- net jei jos nenaudojate,
- kai pastatote įkaitintą prikaistuvį ant šaltos kaitvietės,
- net jei viryklė išjungta.

Indikatorius išsijungia kaitvietei atvėsus.

## 6.8 Šilumos palaikymo režimas

Ši funkcija palaiko maistą šiltą naudojantis žemos temperatūros nuostata.

Šilumos palaikymo režimas yra prieinama tik tada, kai kaitvietė tebėra šilta po pasibaigusio maisto gaminimo proceso (matoma liekamojo karščio piktograma) ir prikaistuvis lieka ant kaitvietės. Funkcija neveikia su šalta kaitvietė.

1. Palieskite , kad įjungtumėte Šilumos palaikymo režimą.

Šilumos palaikymo režimas veikia iki išsijungiamo.

2. Norėdami sustabdyti funkciją, viršutiniame dešiniajame ekrano kampe palieskite

Jeigu reikia, galite nustatyti laikmatį. Žr. „Laikmačio parinkty“.

## 6.9 Laiko nustatymai

### ECO laikmatis

Naudokite šią funkciją nurodyti, kiek laiko kaitvietė turi veikti vieno karto maisto gaminimo metu.



Siekiant taupyti energiją, kaitvietė išsijungia dar prieš signalą ECO laikmatis. Veikimo trukmės skirtumas priklauso nuo kaitinimo lygio ir maisto gaminimo trukmės.

Galite naudoti šią funkciją, kai kaitvietė yra įjungta. Kiekvienai kaitvietei galite atskirai nustatyti funkciją.



1. Pirmiausiai nustatykite atitinkamos kaitvietės, o po to – funkcijos kaitinimo lygį.
2. Palieskite zonos simbolį.
3. Palieskite .

Ekране rodomas laikmačio meniu langas.

4. Norėdami įjungti funkciją, pažymėkite Išjungti kaitvietę/langelį.
5. Nustatykite laiką.
6. Palieskite OK , kad patvirtintumėte.

Taip pat galite pasirinkti , kad atšauktumėte savo pasirinkimą. Nuostatas ECO laikmatis galite keisti gamindami maistą: palieskite  laikmačio vertei nustatyti, o paskui palieskite REDAGUOTI..

Kai laikmatis išsijungia, pasigirsta signalas ir . Norėdami išjungti signalą, palieskite OK.

Norėdami šią funkciją išjungti, nustatykite karščio lygį 0. Arba palieskite  su laikmačio verte, palieskite  ir patvirtinkite savo pasirinkimą, kai pasirodys išskylantysis langas.



### Laikmatis

Galite naudoti šią funkciją, kai kaitvietė įjungta.



Ši funkcija neturi poveikio jokiai kitai kartu veikiančiai funkcijai.

1. Pasirinkite bet kokią kaitvietę. Atitinkamas slankiklis bus rodomas ekrane.
  2. Palieskite .
- Ekране rodomas laikmačio meniu langas.

3. Norėdami įjungti funkciją, nuimkite langelio Išjungti kaitvietę žymėjimą.
4. Nustatykite laiką.
5. Palieskite OK , kad patvirtintumėte.

Taip pat galite pasirinkti , kad atšauktumėte savo pasirinkimą. Laikmatis/Nuostatas galite keisti gamindami maistą: palieskite  laikmačio vertei nustatyti, o paskui palieskite REDAGUOTI.

Kai laikmatis išsijungia, pasigirsta signalas ir pasirodo išskylantysis langas . Norėdami išjungti signalą, palieskite OK.

Norėdami išjungti šią funkciją Palieskite  su laikmačio verte, palieskite  ir patvirtinkite savo pasirinkimą, kai pasirodys išskylantysis langas.

## 6.10 / ... Bridge

Ši funkcija sujungia dvi kaitvietes ir jos veikia kaip viena tuo pačiu kaitinimo lygiu. Galite tai naudoti maistui gaminti dideliuose gaminimo induose.

Gaminimo indas turi uždengti abiejų kaitviečių centrus. Jeigu gaminimo indas yra tarp dviejų centrų, funkcija nebus įjungta.

1. Uždėkite gaminimo indą ant kaitviečių.
2. Palieskite  > Bridge. Taip pat galite naudoti spartųjį mygtuką **\*\*\***, kuris matomas zonos apžvalgoje.
3. Nustatykite karščio parinktį.

Norėdami išjungti funkciją, palieskite sparčiosios **\*\*\***. Kaitvietės vėl veikia nepriklausomai.



## 6.11 Pause

Ši funkcija sumažina visų įjungtų kaitviečių kaitrą iki mažiausio kaitros lygio.

Funkcijos įjungti negalima, jei vykdoma bet kuri automatinė programa (Patiekalai arba FUNKCIJOS).



Kai funkcija veikia, galima naudoti tik simbolius  ir TESTI. Visi kiti simboliai valdymo skydelyje yra užrakinti.

Ši funkcija laikmačio neišjungia. Kai laikmačio funkcija pasibaigia, palieskite bet kurią ekrano vietą garso signalui išjungti.

1. Palieskite , kad atvertumėte Meniu.
  2. Palieskite  kad įjungtumėte funkciją.
- Kaitinimo lygis sumažinamas iki  (Šilumos palaikymo režimas) o ventiliatoriaus greičio lygis Rankinis nustatymas režimu sumažinamas iki 1.
- Norėdami išjungti funkciją, palieskite TĖSTI.
- Bus grąžintos ankstesnės karščio nuostatos.

## 6.12 Užraktas

Galite užrakinti valdymo skydelį, kai kaitlentė veikia. Tai padės išvengti atsitiktinio kaitinimo pokyčio.

1. Nustatykite kaitros parinktį.
2. Palieskite , kad atvertumėte Meniu.
3. Palieskite , kad įjungtumėte funkciją. Norėdami išjungti funkciją, o 4 sekundes palaikykite ATRAKINTI.



Išjungę kaitlentę, išjungsite ir šią funkciją.

## 6.13 Vaikų užraktas

Ši funkcija apsaugo viryklę nuo atsitiktinio įjungimo.

1. Palieskite , kad atvertumėte Meniu.
2. Pasirinkite Nustatymai > Parinktys > Vaikų užraktas.
3. Įjunkite jungiklį ir palieskite raides E-U-O abėcėlės tvarka, kad įjungtumėte funkciją. Norėdami išjungti funkciją, išjunkite jungiklį.

Po įjungimo funkcija gali pradėti veikti po tam tikro laiko.

## 6.14 FUNKCIJOS: Kepimas keptuvėje

Ši funkcija leidžia nustatyti maistui kepinti tinkamą kaitros lygį. Kaitlentė reguliuoja temperatūrą skirtingos rūšies patiekalams ir išlaiko ją ruošiant maistą. Kai nustatysite karščio lygį, rankiniu būdu reguliuoti temperatūros nebereikės.

### DĖMESIO

Naudokite tik šaltą gaminimo indą. Kai ši funkcija veikia, nepalikite viryklės be priežiūros.

1. Padėkite gaminimo indą be aliejaus / riebalų ant kairės pusės kaitvietės. Galite naudoti vieną kaitvietę arba sujungti abi kaitvietes naudodami Bridge.
2. Pasirinkite FUNKCIJOS > Kepimas keptuvėje > .
3. Pasirinkite kepimo lygį. Pradedamas išankstinis įkaitinimas.
4. Jeigu reikia, nustatykite laikmačio funkciją.

Laikmatis iškart pradeda veikti. Pasiekus numatytąją temperatūrą suveikia garso signalas ir pasirodo iššokantis langelis. langas. Galite įpilti aliejaus ir sudėti maistą. Norėdami uždaryti langą ir pradėti kepti, palieskite OK. Norėdami rankiniu būdu išjungti funkciją, valdymo juostoje palieskite 0.

Naudingi patarimai

- Laikykites nurodymų ekrane, kada apversti maistą arba pakoreguoti karščio lygį.
- Jeigu reikia, galite pakeisti numatytąjį kaitinimo lygį.
- Jei naudojate stambesnius maisto gabalus arba žalias bulves, pirmąsias 10 minučių naudokite dangtį.
- Sunkūs gaminimo indai kaista ilgiau.
- Naudodami gaminimo indus laminuotais paviršiais rinkitės žemesnį kaitros lygį, kad neperkaitintumėte ir nepažeistumėte indų.
- Nenaudokite plonų emaliuotų gaminimo indų. Jie gali perkaisti ir prarasti funkcionalumą.

Funkcijai Kepimas keptuvėje tinkami gaminimo indai

Naudokite tik keptuves lygiu dugnu. Patikrinkite, ar gaminimo indas yra tinkamas.

1. Padėkite savo keptuvę apverstą.
2. Ant gaminimo indo dugno padėkite liniuotę.
3. Tarp liniuotės ir gaminimo indo dugno pabandykite įkišti 1, 2 arba 5 euro centų

(ar bet kokią kitą maždaug 1,7 mm storio monetą.

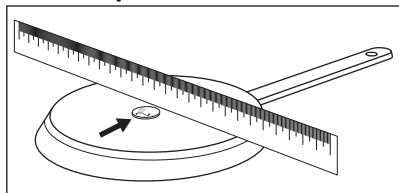

a. Gaminimo indas nėra tinkamas, jei moneta telpa tarp liniuotės ir gaminimo indo dugno.

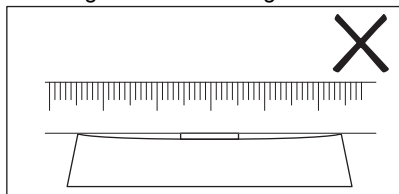

b. Gaminimo indas yra tinkamas, jei moneta netelpa tarp liniuotės ir gaminimo indo dugno.

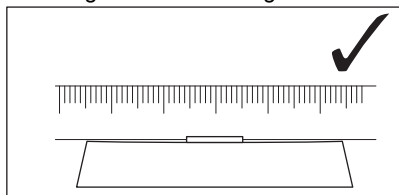

## 6.15 FUNKCIJOS: Virimas

Ši funkcija sureguliuoja karščio lygį, kad vanduo vėl neužvirtų pasiekus virimo temperatūrą.



Ši funkcija galima visose kaitvietėse.

Jeigu yra likusio karščio (I / II / III) norimoje naudoti kaitvietėje, funkcija išjungta. Jei norite naudoti funkciją, palaukite, kol kaitvietė atvės. Nenaudokite šios funkcijos su prikaistuviais nepridegančiais paviršiais.



### DĖMESIO

Nenaudokite funkcijos su tuščiais prikaistuviais. Kai ši funkcija veikia, nepalikite viryklės be priežiūros.

1. Ant kaitvietės padėkite puodą su bent 1 l vandens.
2. Pasirinkite FUNKCIJOS > Virimas > .
3. Jeigu reikia, nustatykite laikmačio funkciją.

Laikmatis iškart pradeda veikti.

4. Norėdami sustabdyti funkciją rankiniu būdu, viršutiniame dešiniajame ekrano kampe palieskite 

Kai pasiekiami virimo temperatūra, kaitlentė automatiškai sumažina karščio lygį. Šiuo metu tai galite nustatyti ir rankiniu būdu.

Naudingi patarimai

- Ši funkcija geriausiai tinka užvirinti vandenį ar išvirti bulves.
- Funkcija gali neveikti tinkamai su arbatinukais ar espresso kavinukais.
- Pripildykite pusę ar tris ketvirčius puodo šalto vandens iš čiaupo, kad iki puodo viršaus liktų 4 cm. Nenaudokite mažiau kaip 1 ar daugiau kaip 5 litrų vandens. Pasirūpinkite, kad vandens (arba bendras vandens ir bulvių) svoris būtų nuo 1 iki 5 kg.

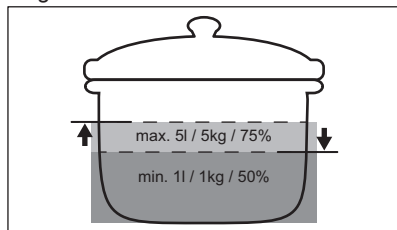

- Norėdami pasiekti geriausių rezultatų, virkite tik nepjaustytas, neluotas vidutinio dydžio bulves. Pasirūpinkite, kad bulvės puode nebūtų suspaustos.
- Kol funkcija veikia, stenkitės nesukelti išorinių vibracijų (nenaudokite trintuvo, šalia kaitlentės nelaikykite mobiliojo telefono).
- Priklausomai nuo maisto rūšies ir naudojamų puodų, pasiekus virimo temperatūrą galite nustatyti kitą kaitros lygį.
- Druską berkite vandeniui užvirus.
- Naudokite dangtį, kad taupytumėte energiją.

## 6.16 FUNKCIJOS: Tirpinimas

Šią funkciją galite naudoti produktams tirpinti, pvz., šokoladui arba sviestui.

### DĖMESIO

Kai ši funkcija veikia, nepalikite kaitlentės be priežiūros.

1. Uždėkite gaminimo indą ant kaitvietės.
2. Pasirinkite FUNKCIJOS > Tirpinimas > .
3. Jeigu reikia, nustatykite laikmačio funkciją.
4. Palieskite OK.

Norėdami sustabdyti funkciją rankiniu būdu, viršutiniame dešiniajame ekrano kampe palieskite .

## 6.17 Patiekalai



Ši funkcija padeda Jums gaminti skirtingą maistą naudojantis iš anksto nustatytomis programomis, skirtomis konkrečioms maisto kategorijoms. Programų prieinamumas priklauso nuo kaitvietės.

### DĖMESIO

Kai ši funkcija veikia, nepalikite kaitlentės be priežiūros.

1. Uždėkite gaminimo indą ant kaitvietės. Galite naudoti vieną kaitvietę arba sujungti dvi šonines kaitvietes naudodami Bridge.
2. Pasirinkite Patiekalai / .
3. Pasirinkite maisto rūšį.
4. Jeigu reikia, nustatykite laikmačio funkciją.
5. Vykdykite ekrane pateiktus nurodymus. Atsizvelgiant į maisto rūšį ir pasirinktą programą, galite nustatyti ir keisti parametrus, pvz., pagaminimo lygį, kepimo karščio lygį ir kt.

Naudingi patarimai

- Dažniausiai gaminami patiekalai automatiškai įtraukiami į Daugiausiai gaminta sąrašą.
- Galite rankiniu būdu įtraukti programas į simbolį Mėgstamiausios .
- Tam tikras programos galite paslėpti paliesdami . Norėdami atkurti

programas, pasirinkite Nustatymai > Parinkty > Patiekalai.

## 6.18 Hob<sup>2</sup>Hood

Tai yra automatinė funkcija, kuri sujungia kaitlentę su tinkamu gartraukiu. Viryklė ir gartraukis turi infraraudonųjų spindulių signalų perdavimo-priėmimo sistemas. Ventilatoriaus greitis nustatomas ir koreguojamas automatiškai, pagal pasirinktą režimą ir labiausiai įkaitusio prikaistuvio temperatūrą. Ventilatorių taip pat galite valdyti rankiniu būdu patys iš kaitlentės arba ant paties gartraukio.





Jeigu pakeisite ventilatoriaus greitį gartraukyje, numatytasis ryšys su kaitlente bus išjungtas. Norėdami vėl aktyvinti šią funkciją, vėl išjunkite ir įjunkite abu prietaisus.





Kai kuriuose gartraukiuose ši funkcija pagal numatytąsias nuostatas gali būti išjungta. Tokiais atvejais pirmiausia įjunkite funkciją gartraukyje, o paskui kaitlenteje. Daugiau informacijos rasite gartraukio naudojimo instrukcijoje.

## Automatinio ventilatoriaus režimo nustatymas.

Norėdami nustatyti automatinį gartraukio režimą, pasirinkite vieną iš šių nustatytųjų ventilatoriaus greičių: Režimas 2 – režimas 6. Gartraukis veiks kiekvieną kartą, kai naudosis virykle. Jūs galite nustatyti kaitlentę, kad apšvietimas būtų įjungtas tik pasirinkus režimą 1.

1. Palieskite .
2. Pasirinkite Nustatymai > Hob<sup>2</sup>Hood > .
3. Gartraukį įjunkite mygtuku. Sąraše rodomi visi automatiniai režimai.
4. Pasirinkite režimą.
5. Palieskite  arba  kad išsaugotumėte pasirinkimą ir išeitumėte.

Norėdami patikrinti esamą ventilatoriaus greičio lygį, palieskite . Ventilatoriaus

greičio lygis rodomas ekrano viršutiniame kairiajame kampe. Norėdami išjungti ventiliatorių, palieskite . Norėdami įjungti ventiliatorių, palieskite .

Automatiniai režimai	Automatinis apšvietimas	Virimas <sup>1)</sup>	Kepimas <sup>2)</sup>
		Ventiliatoriaus greitis	
 OFF	Išjungta	-	-
Režimas 1	Ijungta	-	-
Režimas 2 <sup>3)</sup>	Ijungta	1	1
Režimas 3	Ijungta	-	1
Režimas 4	Ijungta	1	1
Režimas 5	Ijungta	1	2
Režimas 6	Ijungta	2	3

- 1) Kaitlentė aptinka virimo procesą ir pagal automatinį režimą nustato ventiliatoriaus greitį.
- 2) Kaitlentė aptinka kepimo procesą ir pagal automatinį režimą nustato ventiliatoriaus greitį.
- 3) Šis režimas įjungia ventiliatorių bei apšvietimą ir nepriklauso nuo temperatūros.

## Rankinio ventiliatoriaus režimo nustatymas

Ventiliatoriaus greitį galite reguliuoti rankiniu būdu.



1. Palieskite .
2. Palieskite Rankinis nustatymas. Atsiranda valdymo juosta su nurodytu esamu ventiliatoriaus greičiu.
3. Palieskite arba paslinkite pirštu, kad nustatytumėte ventiliatoriaus greičio lygį. Norėdami įjungti maksimalų ventiliatoriaus greičio lygį, palieskite Boost. Ventiliatorius veikia režimu Boost tam tikrą laiką. Tam laikui praėjus, ventiliatoriaus greičio lygis automatiškai pasikeičia į 3. Norėdami išjungti Boost rankiniu būdu, paspauskite 0.

## Gartraukio apšvietimas

Galite pasirinkti, kad kaitlentė įjungtų apšvietimą automatiškai, kai tik aktyvuojate kaitlentę. Kad tai galėtumėte padaryti,



pakeiskite automatinį režimą į 1–6 režimą. Gartraukio apšvietimą galite įjungti ir išjungti patys.



### Apšvietimo įjungimas rankiniu būdu

1. Palieskite .
2. Norėdami įjungti lempuotę, palieskite . Norėdami išjungti lempuotę, dar kartą palieskite .

## 6.19 Kalba

1. Palieskite , kad atvertumėte Meniu.
2. Pasirinkite Nustatymai > Parinkty s > Kalba.
3. Iš sąrašo pasirinkite kalbą.

Norėdami išsaugoti pasirinkimą, palieskite  arba . Tada Iššokusiam lange pasirinkite TAIP.

Jei pasirinkote netinkamą kalbą, palieskite  > . Rodomas sąrašas. Ekrano viršuje kairėje arba dešinėje (priklauso nuo programinės įrangos versijos) pasirinkite pirmąją, o tada antrąją parinktį. Slinkite žemyn ir iš sąrašo pasirinkite tinkamą kalbą. Kai atsiranda iškylantysis langas, pasirinkite parinktį dešinėje.

## 6.20 Mygtukų tonai / Garsumas

Jūs galite pasirinkti savo kaitlentės skleidžiamą garsą arba visiškai jį išjungti. Galite rinktis spragtelėjimą (numatytasis) arba pypsėjimą.

Taip pat galite pasirinkti garsumo lygį.

1. Ekrane palieskite , kad atidarytumėte Meniu.
2. Pasirinkite Nustatymai > Parinkty s > Mygtukų tonai / Garsumas.
3. Pasirinkite atitinkamą parinktį. Nuostata išsaugoma automatiškai.

## 6.21 Ryškumas

Galite pakeisti ekrano ryškumą.

Galimi 5 ryškumo lygiai: 1 yra žemiausias, o 5 – aukščiausias.

1. Palieskite , kad atvertumėte Meniu.

2. Pasirinkite Nustatymai > Parinkty > Ryškumas.
3. Pasirinkite atitinkamą lygį. Nuostata išsaugoma automatiškai.

## 6.22 Galios valdymas

Jei aktyvios kelios kaitvietės ir vartojama galia viršija energijos šaltinio galimybes, ši funkcija paskirsto galią tarp visų kaitviečių (prijungtų prie tos pačios fazės). Kaitlentėje įdiegta kaitinimo kontrolė, skirta apsaugoti namų elektros instaliaciją ir saugiklius.

- Kaitvietės grupuojamos pagal vietą ir kaitlentės fazių skaičių. Didžiausia kiekvienos fazės apkrova yra 3 860 W. Vienos fazės kaitlentei pasiekus turimos galios ribą, kaitviečių galia automatiškai sumažinama.
- Pirmenybė visada teikiama pirmiausiai pasirinktos kaitvietės (arba FUNKCIJOS / Patiekalai naudojančios kaitvietės) karščio nustatymui. Likusi galia kitoms kaitvietėms bus paskirstoma pagal pasirinkimo eilės tvarką.
- Valdymo juostos spalva rodo galimas karščio nustatymo parinktis:
  - raudona – esamas karščio lygis;
  - balta – maksimali galima karščio nuostata;
  - šviesiai pilka – neprieinama karščio nuostata (veikia Galios valdymas).
- Jeigu didesnis kaitinimo lygis negalimas, pirmiausia sumažinkite kitų kaitviečių kaitinimo lygius.

Paveikslėlyje pavaizduotos galimos kombinacijos, leidžiančios galią paskirstyti kaitvietėms.

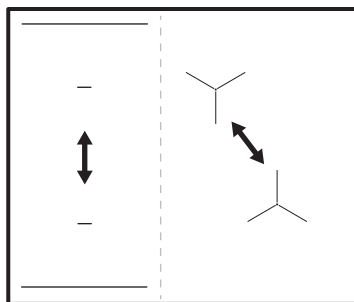

Jeigu kaitlentės bendroji galia ribota (1500 W–6000 W), funkcija paskirsto turimą galią visoms kaitvietėms (žr. skyrių „Prieš naudojant pirmąkart“ > „FlexPower“).

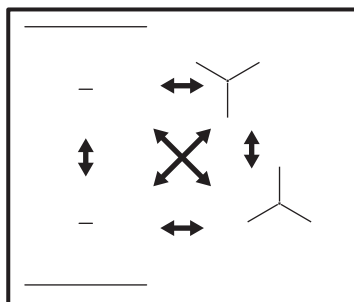

## 7. NAUDINGI PATARIMAI

### ⚠ ĮSPĖJIMAS!

Žr. saugos skyrius.

### 7.1 Indai

#### i

Indukcinėse kaitvietėse veikiantis stiprus elektromagnetinis laukas labai greitai įkaitina indą.

Indukcinės kaitvietės naudokite tik su joms pritaikytais indais.

- Kad kaitvietės neperkaistų ir gerai funkcionuotų, prikaistuvio dugnas turi kiek įmanoma storesnis ir lygesnis.
- Funkcijai Kepimas keptuvėje naudokite tik lygaus dugno prikaistuvius.
- Ant kaitlentės statykite tik švaraus ir lygaus dugno prikaistuvius.
- Nestumdykite prikaistuvių ant stiklinio kaitlentės paviršiaus, jos kraštų, kampų, kad nepažeistumėte.

#### Indų tipai ir jų medžiagos

- **Tinkamos medžiagos:** ketus, plienas, emaliuotasis plienas, nerūdijantis plienas,

daugiasluoksnis dugnas (jeigu gamintojo pažymėta, kad tinka).

- **Netinkamos medžiagos:** aliuminis, varis, žalvaris, stiklas, keramika, porcelianas.

### Indai yra tinkami naudoti su indukcinė virykle, jeigu:

- ant kaitvietės vanduo tokiame inde užverda labai greitai, jei pasirinkamas didžiausios kaitros nustatymas;
- magnetas prikimba prie indo dugno.

### Indo matmenys

- Indukcinės kaitvietės automatiškai prisitaiko prie indo dugno dydžio. Tinkamus indų matmenis žr. „Techniniai duomenys > Kaitviečių specifikacija“. Uždėkite prikaistuvį ant pasirinktos kaitvietės vidurio.
- Kaitvietės veiksmingumas priklauso nuo indo skersmens. Kad šiluma būtų perduodama optimaliai, naudokite indus, kurių apačios skersmuo atitinka kaitvietės dydį (žr. maksimalų skersmenį, nurodytą „Techniniai duomenys > Kaitviečių specifikacija“).
  - Mažesnio nei atitinkamos kaitvietės skersmens indui perduodama tik dalis kaitvietės sukuriamos energijos, todėl toks indas įkaista lėčiau.
  - Siekiant užtikrinti saugumą ir pasiekti geriausių rezultatų, nenaudokite didesnių indų, nei nustatyta skyriuje „Kaitviečių specifikacija“. Gamindami maistą stenkitės nelaikyti indų arti valdymo skydelio. Tai gali įtakoti valdymo skydelio veikimą, taip pat galite atsitiktinai įjungti tam tikras viryklės funkcijas.



Žr. „Techniniai duomenys“.

## 7.2 Veikiant girdimi garsai



Šis triukšmas yra normalus ir nereikia jokio gedimo. Indų skleidžiamas triukšmas gali skirtis dėl jų medžiagos ir naudojamo galios lygio.

### Indų skleidžiamas triukšmas:

- traškėjimas: gaminimo indai pagaminti iš skirtingų medžiagų (kelių sluoksnių principu);
- švilpimas: naudojate kaitvietę nustatę didelę galią ir puodą, pagamintą iš skirtingų medžiagų (kelių sluoksnių principu).
- dūzgimą: naudojate didelę galią;

### Kaitlentės skleidžiamas triukšmas:

- spragsėjimas: vyksta elektrinis perjungimas, aptiktas gaminimo indas, kai jį pastote ant kaitlentės;
- šnypštimas, gaudimas: veikia ventiliatorius.
- ritmingas garsas: aptiktas indas.

## 7.3 Naudingi patarimai dėl Hob<sup>2</sup>Hood

Jei kaitlentę naudosite su šia funkcija:

- Apsaugokite gartraukio skydelį nuo tiesioginės saulės šviesos.
- Nenukreipkite halogeno šviesos į gartraukio valdymo skydelį.
- Neuždenkite kaitlentės valdymo skydelio.
- Neužblokuokite signalo tarp kaitlentės ir gartraukio (pvz., ranka, prikaistuvio rankena ar aukštų puodų). Žr. paveikslėlį.

### Toliau gartraukio vaizdas pateiktas tik iliustracijos tikslais.

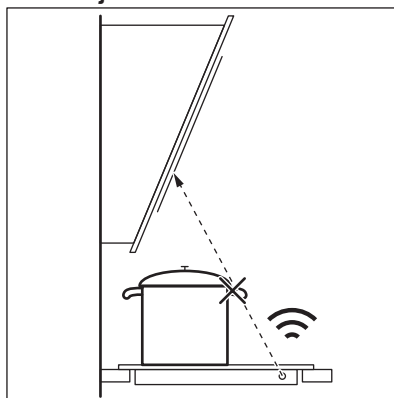

Neužblokuokite Hob<sup>2</sup>Hood infraraudonųjų spindulių signalų.



Kiti nuotoliniu būdu valdomi prietaisai gali užblokuoti signalą. Nenaudokite tokių prietaisų šalia kaitlentės, kol įjungta Hob<sup>2</sup>Hood funkcija.

### Gartraukiai su Hob<sup>2</sup>Hood funkcija

Visus su šia funkcija suderinamus gartraukius rasite mūsų klientams skirtoje interneto svetainėje. Šią funkciją turintys AEG gartraukiai pažymėti simboliu .

## 8. VALYMAS IR PRIEŽIŪRA



### ĮSPĖJIMAS!

Žr. saugos skyrius.

### 8.1 Bendra informacija

- Kiekvieną kartą pasinaudoję virykle išvalykite ją.
- Visada naudokite prikaistuvius švariais dugnais.
- Įbrėžimai ar tamsios dėmės ant paviršiaus neturi įtakos viryklės veikimui.
- Naudokite specialias kaitlentėms valyti skirtas priemones.
- Naudokite tik stiklinio paviršiaus kaitlentėms skirtą grandiklį. Grandiklį naudokite tik po standartinės valymo procedūros, kaip papildomą įrankį stikliui nuvalyti.



### ĮSPĖJIMAS!

Stikliniam paviršiui valyti nenaudokite peilių ir kitų aštrių metalinių įrankių.

### 8.2 Kaitlentės valymas

- **Nedelsiant pašalinkite:** išsilydžiusias plastiko dalis, plėvelę, druską, cukrų ar cukringą maistą. Šie nešvarumai gali pakenkti kaitlentei. Būkite atsargūs, kad nenusidegintumėte. Naudokite specialią kaitlentės grandyklę – pridėkite prie stiklo ir palenkę arčiau paviršiaus stumkite paviršiumi.
- **Kaitlentei pakankamai atvėsus** kalkių, riebalų ir vandens dėmes bei atnaujinkite spalvą pakeitusias vietas. Kaitlentę valykite drėgna šluoste ir švelnia valymo priemone. Nuvalytą kaitlentę nusauskinkite minkšta šluoste.
- **Išvalykite žvilgančias pakitusios spalvos vietas:** stiklinį paviršių valykite vandens ir acto tirpalu.

## 9. GEDIMŲ ŠALINIMAS



### ĮSPĖJIMAS!

Žr. saugos skyrius.

### 9.1 Ką daryti, jeigu...

Sutrikimas	Galima priežastis	Veiksmai
Kaitlentės nepavyksta įjungti arba valdyti.	Kaitlentė neprijungta arba netinkamai prijungta prie elektros tinklo.	Patikrinkite, ar viryklė tinkamai prijungta prie elektros tinklo. Žr. prijungimo schemą.
	Perdegę saugiklis.	Patikrinkite, ar veikimas sutriko dėl saugiklio. Jeigu saugiklis pakartotinai perdega, kreipkitės į kvalifikuotą elektriką.

Sutrikimas	Galima priežastis	Veiksmai
	Nenustatėte 60 sekundžių kaitinimo režimo.	Dar kartą įjunkite kaitlentę ir per 60 sek. pasirinkite kaitinimo lygį.
	Vienu metu palietėte 2 arba daugiau mygtukų.	Vienu metu paspauskite tik vieną jutiklinį mygtuką.
	Veikia Pause.	Žr. skyrių „Kasdienis naudojimas“.
Ekranas nereaguoja į palietimą.	Uždengta dalis ekrano arba per arti ekrano pastatyti puodai. Ant ekrano yra šiek tiek skysčio arba uždėtas daiktas.	Nuimkite daiktus. Patraukite puodus nuo ekrano. Nuvalykite ekraną, palaukite, kol prietaisas atvės. Atjunkite kaitlentę nuo elektros tinklo. Praėjus 1 minūtei, vėl prijunkite kaitlentę.
Suveikia garsinis signalas ir kaitlentė išsijungia. Garsinis signalas suveikia tuomet, kai kaitlentė išsijungia.	Ant vienos ar kelių kaitviečių padėtas kažkoks objektas.	Nuimkite objektą nuo kaitviečių.
Kaitlentė išsijungia.	Kažką uždėjote ant jutiklinio skydelio ①.	Nuimkite uždėtą objektą nuo kaitviečių.
Likutinės kaitros indikatorius neįsijungia.	Kaitvietė neįkaitusi, nes veikė pernelyg trumpai, arba sugedęs po kaitlente esantis jutiklis.	Jei kaitvietė įjungta jau pakankamai ilgą laiką ir neįkaista, kreipkitės į įgaliotąjį aptarnavimo centrą.
Jūs negalite įjungti didžiausio kaitinimo lygio.	Kitai kaitvietei jau nustatytas didžiausias kaitinimo lygis.	Pirmausia sumažinkite kitos kaitvietės galią.
	Lygis FlexPower yra per žemas.	Pasirinkite Meniu ir pakeiskite maksimalią galią. Žr. skyrių „Prieš naudojantis pirmą kartą“.
Kaitvietės įkaito.	Padėtas pernelyg didelis indas arba padėtas indas yra per arti valdymo skydelio.	Jeigu galite, didesnius indus dėkite ant galinių kaitviečių.
Hob <sup>2</sup> Hood neveikia.	Uždengėte valdymo skydelį.	Nuimkite ant valdymo skydelio uždėtą objektą.
Hob <sup>2</sup> Hood ekranas nematomas.	Hob <sup>2</sup> Hood išjungta nuostatose.	Eikite į nuostatas / Hob <sup>2</sup> Hood ir įjunkite funkciją.
Hob <sup>2</sup> Hood veikia, bet šviečia tik lemputė.	Jūs aktyvinote 1 režimą.	Pasirinkite 1–6 režimą arba palaukite, kol įsijungs automatinis režimas.
Veikia Hob <sup>2</sup> Hood 1–6 režimai, bet apšvietimas neįsijungia.	Gali būti perdegusi lemputė.	Kreipkitės į įgaliotąjį aptarnavimo centrą.
Liečiant mygtukus nesigirdi garsinių signalų.	Garsas yra išjungtas.	Įjunkite garso signalus. Žr. skyrių „Kasdienis naudojimas“.
Buvo nustatyta netinkama kalba.	Jūs per klaidą pakeitėte kalbą.	Laikykites „Kasdienio naudojimo“ > „Kalba“ nurodymų kaip pakeisti netinkamą kalbą.
Kaitvietė išsijungia.	Automatinis išsijungimas išjungia kaitvietę.	Išjunkite viryklę ir vėl ją įjunkite. Žr. skyrių „Kasdienis naudojimas“.
Rodoma  ir pranešimas.	Veikia Užraktas.	Žr. skyrių „Kasdienis naudojimas“.

Sutrikimas	Galima priežastis	Veiksmai
Pasirodo E - U - O.	Veikia Vaikų užraktas.	Žr. skyrių „Kasdienis naudojimas“.
Mirksi galios lygio juostos.	Ant kaitvietės neuždėtas indas.	Uždėkite ant kaitvietės indą.
	Netinkamas indas.	Pasirinkite tinkamą indą. Žr. skyrių „Naudingi patarimai“.
	Per mažas indo dugno skersmuo.	Naudokite tinkamo dydžio indą. Žr. „Techniniai duomenys“.
<b>E3</b> įsijungia.	Elektros jungtis yra netinkama.	Atjunkite kaitlentę nuo maitinimo tinklo ir patikrinkite jungtį. Skaitykite skyrių „Montavimas“.
<b>E4</b> įsijungia.	Kaitviečių temperatūros jutiklis aptinka per aukštą arba per žemą temperatūrą.	Leiskite kaitviete atvėsti arba sušilti iki aukštesnės kaip 15 °C temperatūros. Jeigu problemos pašalinti nepavyks, kreipkitės į įgaliotąjį techninės priežiūros centrą.
<b>E7</b> įsijungia.	Aušinimo ventiliatorius užstotas.	Pasirūpinkite, kad niekas neužstotų ventiliatoriaus. Jeigu ventiliatoriaus niekas neužstoja ir nesklendumas išlieka, kreipkitės į įgaliotąjį remonto paslaugų centrą.
Išgirsite nuolatinį garsinį signalą.	Neteisingas elektroninės sistemos sujungimas.	Atjunkite kaitlentę nuo elektros tinklo. Pasirūpinkite, kad sistemą patikrintų profesionalus elektrikas.
Gaminimo indai kaista ilgiau kaip 5 min	Gaminimo indo dugnas netinka indukcinei kaitlentei.	Naudokite gaminimo indus tinkamu (plokščiu, įsismagnetinančiu) dugnu. Žr. skyrių „Naudingi patarimai“.
Įkaitinama lėčiau.	Indas yra per mažas ir jam perduodama tik dalis kaitvietės sukuriamos galios.	Kad šiluma būtų perduodama optimaliai, naudokite indus, kurių apachios skersmuo atitinka kaitvietės dydį (žr. maksimalų skersmenį, nurodytą „Techniniai duomenys > Kaitviečių specifikacija“).
Kaitlentė negali prisijungti prie belaidžio tinklo.	Maršrutizatorius blokuoja naujus WLAN prietaisus.	Pasirūpinkite, kad maršrutizatorius leistų prisijungti naujiems prietaisams. Jeigu reikia, paleiskite maršrutizatorių iš naujo.
	Kaitlentės belaidis ryšys neįjungtas.	Įjunkite „WiFi“. Žr. skyriaus „Prieš naudojantis pirmąkart“ poskyrį „Belaidis ryšys / programėlės prijungimas“.
	Pasirinktas 5 GHz maršrutizatoriaus dažnis.	Pakeiskite maršrutizatoriaus dažnį į 2,4 GHz arba 2,4+5 GHz. Jeigu maršrutizatorius veikia tik 5 GHz režimu, kaitlentės prijungti negalėsite.

Sutrikimas	Galima priežastis	Veiksmai
	Silpnas belaidžio tinklo ryšys.	Perkelkite maršrutizatorių arčiau kaitlentės. Jeigu reikia, naudokite „WiFi“ signalo stiprintuvą.
Programėlės nuostatose WLAN tinklų sąrašė nepavyksta rasti kaitlentės.	Kaitlentė jau prijungta prie tinklo, bet gali būti nematoma.	Atjunkite kaitlentę nuo tinklo. Žr. skyriaus „Prieš naudojantis pirmą kart“ poskyrį „Belaidis ryšys / programėlės prijungimas“.
Aukštesnio kaitinimo lygio nėra.	Galios valdymas veikia ir sumažina didžiausią galią.	Žr. skyrių „Kasdienis naudojimas“, Galios valdymas.
Funkcija Virimas nepradedą veikti.	Ši kaitvietė tebėra karšta.	Palaukite, kol kaitvietė atvės, arba naudokite kitą šaltą kaitvietę, .
Funkcija Virimas nenustoja veikti.	Puode gali būti nepakankamai vandens (neįmanoma aptikti virpesių) arba vanduo jau per karštas.	Puode turi būti ne mažiau kaip 1 l šalto vandens.
Funkcija Virimas staiga sustoja.	Gaminimo indas netinkamas funkcijai. Funkcija negali aptikti verdančio vandens virpesių. Gaminimo indas gali būti per mažas kaitvietei.	Nenaudokite šios funkcijos su nepriegandniais gaminimo indais. Virkite daugiau vandens arba pereininkite prie šaltos kaitvietės. Nepilkite druskos, kol vanduo neužvirė. Pasirūpinkite, kad gaminimo indo skersmuo atitiktų kaitvietės dydį. Uždėkite gaminimo indą ant kaitvietės vidurio.
Funkcija Kepimas keptuvėje nepradedą veikti.	Ši funkcija prieinama tik tam tikrose kaitvietėse.	Pereikite prie kaitvietės, kurioje funkcija prieinama. Žr. skyrių „Gaminio aprašymas“.
Naudojant funkciją Kepimas keptuvėje šildymas trunka ilgiau.	Gaminimo indas yra per mažas, per sunkus arba jo dugnas nelygus.	Žr. „Naudingį patarimą“.

## 9.2 Jei tinkamo sprendimo nerandate...

Jeigu patiems problemos pašalinti nepavyksta, kreipkitės į prekybos atstovą arba įgaliojantį techninės priežiūros centrą. Nurodykite vardinėje lentelėje pateiktus duomenis. Pasirūpinkite, kad kaitlentę naudotumėte tinkamai. Jei prietaiso techninės

priežiūros ar remonto darbus atliks neįgaliojas techninės priežiūros atstovas, papildomi darbai bus mokami, net ir garantinio aptarnavimo laikotarpiu. Informacija apie garantinį laikotarpį ir įgaliotuosius techninės priežiūros centrus pateikta priežiūros knygelėje.

## 10. TECHNINIAI DUOMENYS

### 10.1 Vardinė lentelė

Modelis NIH64B30AB  
Tipas 62 B4A 01 EA  
Indukcija 7.35 kW  
Serijos nr. ....  
AEG

PNC 949 598 457 00  
220 - 240 V / 400 V 2N, 50 Hz  
Pagaminta: Vokietija  
7.35 kW



## 10.2 „WiFi“ jungtis

„WiFi“ dažnis 2400 - 2483,5 MHz

EIRP max 20 dBm / 100 mW

## 10.3 Kaitviečių specifikacija

Kaitvietė	Vardinė galia (didžiausias kaitinimo lygis) [W]	Boost [W]	Boost didžiausia trukmė [min]	Puodo skersmuo [mm]
Kairioji priekinė	2300	3200	10	125 - 210
Kairioji galinė	2300	3200	10	125 - 210
Dešinioji priekinė	1400	2500	4	125 - 145
Dešinioji galinė	1800	2800	10	145 - 180

Faktinė kaitviečių galia gali šiek tiek skirtis nuo lentelėje nurodytų duomenų. Ji priklauso nuo gaminimo indo dydžio ir medžiagos.

Kad šiluma būtų perduodama optimaliai, o maisto gaminimo rezultatai būtų optimalūs,

naudokite indus, kurių apačios skersmuo atitinka kaitvietės dydį (žr. maksimalų skersmenį, nurodytą lentelėje). Naudokite gaminimo indus, kurių skersmuo ne didesnis nei kaitvietės skersmuo.

## 11. ENERGIJOS EFEKTYVUMAS

### 11.1 Informacija apie gaminį atitinka ES „Ecodesign“ reglamento nuostatas dėl

Modelio identifikatorius	NIH64B30AB	
Kaitlentės tipas	Integruojama viryklė	
Kaitviečių skaičius	4	
Kaitinimo technologija	Indukcija	
Apskritų kaitviečių skersmuo (Ø)	Kairioji priekinė	21.0 cm
	Kairioji galinė	21.0 cm
	Dešinioji priekinė	14.5 cm
	Dešinioji galinė	18.0 cm
Kaitvietės energijos sąnaudos (EC electric cooking)	Kairioji priekinė	184.4 Wh/kg
	Kairioji galinė	184.4 Wh/kg
	Dešinioji priekinė	180.2 Wh/kg
	Dešinioji galinė	172.9 Wh/kg
Kaitlentės energijos sąnaudos (EC electric hob)	180.5 Wh/kg	

IEC / EN 60350-2 – buitiniai elektriniai virimo ir kepimo prietaisai. 2 dalis. Kaitlentės. Eksploatacinių charakteristikų matavimo metodai.

### 11.2 Energijos taupymas

Jei laikysitės toliau pateiktų patarimų, kiekvieną kartą ruošdami maistą galėsite sutaupyti energijos.

- Jei šildote vandenį, naudokite tik būtiną vandens kiekį.
- Jei įmanoma, indus visada uždenkite.

- Uždėkite indą tiesiai ant kaitvietės vidurio.
- Maistui pašildyti arba ištirpinti naudokite likutinį kaitviečių karštį.

### 11.3 Informacija apie gaminio energijos suvartojimą ir laiką, per kurį pasiekiamas taikomas mažos galios režimas

Energijos sąnaudos esant išjungimo režimui	0.5 W
Energijos sąnaudos tinklo parengties režimu	2.0 W
Laikas, per kurį automatiškai pasiekiamas taikomas mažos galios režimas	2 min

Nurodymai, kaip įjungti ir išjungti belaidžio tinklo ryšį, pateikti skyriuje „Prieš naudojimą pirmą kartą“.

## 12. APLINKOS APSAUGA

Atiduokite perdirbti medžiagas, pažymėtas šiuo ženklu . Išmeskite pakuotę į atitinkamą atliekų surinkimo konteinerį, kad ji būtų perdirbta. Padėkite saugoti aplinką bei žmonių sveikatą ir surinkti bei perdirbti elektros ir elektronikos prietaisų atliekas.

Neišmeskite šiuo ženklu  pažymėtų prietaisų kartu su kitomis buitinėmis atliekomis. Atiduokite šį gaminį į vietos atliekų surinkimo punktą arba susisiekite su vietos savivaldybe dėl papildomos informacijos.

## Добре дојдовте во AEG! Ви благодариме што го избравте нашиот апарат.



Добијте совети за користење, брошури, водич за решавање проблеми, информации за сервисирање и поправка:  
[www.aeg.com/support](http://www.aeg.com/support)

Можноста за промени е задржана.

## СОДРЖИНА

1. БЕЗБЕДНОСНИ ИНФОРМАЦИИ.....	160
2. БЕЗБЕДНОСНИ УПАТСТВА.....	163
3. МОНТАЖА.....	165
4. ОПИС НА ПРОИЗВОДОТ.....	168
5. ПРЕД ПРВА УПОТРЕБА.....	170
6. СЕКОЈДНЕВНА УПОТРЕБА.....	171
7. НАПОМЕНИ И КОРИСНИ СОВЕТИ.....	180
8. НЕГА И ЧИСТЕЊЕ.....	182
9. РЕШАВАЊЕ ПРОБЛЕМИ.....	183
10. ТЕХНИЧКИ ПОДАТОЦИ.....	187
11. ЕНЕРГЕТСКА ЕФИКАСНОСТ.....	187
12. ГРИЖА ЗА ОКОЛИНАТА.....	188

## 1. ⚠ БЕЗБЕДНОСНИ ИНФОРМАЦИИ

Пред монтажата и употребата на овој апарат, внимателно прочитајте ги приложените упатства. Производителот не сноси одговорност за повреда или штета кои се резултат на неправилна монтажа или употреба. Секогаш чувајте ги упатствата на сигурно и безбедно место за подоцнежна употреба.

### 1.1 Безбедност на деца и ранливи лица

- Овој апарат може да го користат деца над 8 години и лица со намалени физички, сетилни или ментални способности или лица без искуство и знаење доколку тоа го прават под надзор или доколку им биле дадени упатства како безбедно да го употребуваат апаратот, и доколку ги разбираат опасностите поврзани со него. Не смее да биде на дофат на деца помали од 8 години и

лица со многу обемни и сложени пречки во развојот, освен ако не се под постојан надзор.

- Децата треба да бидат под надзор да не играат со апаратот и мобилните уреди со назначената апликација.
- Држете ја амбалажата подалеку од деца и фрлете ја соодветно.
- ПРЕДУПРЕДУВАЊЕ: Уредот и неговите достапни делови стануваат жешки при употреба. Држете ги децата и милениците подалеку од апаратот кога работи или кога се лади.
- Ако апаратот има уред за заштита на деца, треба да се вклучи.
- Децата не треба да го чистат или да го оддржуваат апаратот без надзор.

## **1.2 Општа безбедност**

- Овој апарат е наменет само за готвење.
- Уредот е наменет да го користи едно домаќинство во домашни услови во затворен простор.
- Уредот може да се користи во канцеларии, хотелски соби, гостилници, фарми со гостилници и други слични сместувања каде неговото користење не надминува (просечно) ниво на користење во домаќинство.
- ПРЕДУПРЕДУВАЊЕ: Уредот и неговите достапни делови стануваат жешки при употреба. Треба да се внимава да не се допираат грејачите.
- ПРЕДУПРЕДУВАЊЕ: Готвењето на површина за готвење со маст или масло без надзор може да биде опасно и да доведе до пожар.
- Чадот е показател за прегревање. Никогаш не користете вода за гаснење на пожар од готвење. Исклучете го уредот и покријте го пламенот со на пример огноотпорна покривка или капак.
- ПРЕДУПРЕДУВАЊЕ: Апаратот не смее да биде доставен преку надворешен уред за прекинување, како

на пример тајмер или да биде поврзан на струја кога се гаси и пали постојано со помош на уред.

- **ВНИМАНИЕ!** Процесот на готвење мора да виде надгледуван (дури и функциите за автоматско готвење. Кратките процеси на готвење мора да бидат постојано надгледувани.
- **ПРЕДУПРЕДУВАЊЕ:** Опасност од оган: Не чувајте предмети на површините за готвење.
- Металните предмети, како што се ножеви, вилушки, лажици и капацы, не треба да се оставаат на површината за готвење бидејќи може да се вжештат.
- Не користете го апаратот пред да го монтирате во вградената структура.
- Не користете чистач со воден спреј и пареа за чистење на апаратот.
- По користењето, исклучете ја ринглата на површината за готвење преку соодветната контрола и не потпирајте се на уредот за откривање тенцере.
- **ПРЕДУПРЕДУВАЊЕ:** Ако површината е напукната, исклучете го апаратот за да избегнете можност од струен удар. Во случај апаратот да е поврзан со штекерот со разводна кутија, извадете ја спојката за да го исклучите апаратот од струја. Во секој случај контактирајте го Овластениот сервисен центар.
- Доколку кабелот за напојување се оштети, треба да се замени од страна на производителот, овластен сервис или слични квалификувани лица за да се избегне опасност.
- **ПРЕДУПРЕДУВАЊЕ:** Користете само заштитници за површина за готвење направени од страна на производителот на апаратот за готвење или оние кои се наведени во упатствата за користење како погодни или заштитници за површина за готвење кои се дел од самиот апарат. Користењето на несоодветни заштитници за површина за готвење може да предизвика незгода.

## 2. БЕЗБЕДНОСНИ УПАТСТВА

### 2.1 Монтажа

#### ПРЕДУПРЕДУВАЊЕ!

Апаратот мора да биде монтиран само од квалификувано лице.

#### ПРЕДУПРЕДУВАЊЕ!

Опасност од повреда или оштетување на апаратот.

- Извадете ја целата амбалажа.
- Немојте да монтирате ниту да користите оштетен апарат.
- Следете ги инструкциите за монтирање дадени со апаратот.
- Одржувајте минимална оддалеченост од другите апарати и делови.
- Секогаш внимавајте кога го пренесувате апаратот затоа што е тежок. Секогаш носете заштитни ракавици и приложените обувки.
- Зачепете ги засечените површини на плакарот со заптивач за да спречите влагата да предизвика надигнување.
- Заштитете го дното на апаратот од пареа и влага.
- Не го монтирајте апаратот во близина на врата или под прозорец. На овој начин ќе спречите некој жежок сад за готвење да падне од апаратот кога вратата или прозорецот се отворени.
- Секој апарат има вентилатори за ладење на дното.
- Ако апаратот е инсталиран над фиоката:
  - Не чувајте мали предмети или листови хартија кои можат да бидат вовлечени затоа што може да ги оштетат вентилаторите за ладење или да го оштетат системот за ладење.
  - Чувајте растојание од минимум 2 см помеѓу дното на апаратот и деловите кои се чуваат во фиоката.
- Извадете било кој разделувач на плочи монтиран во плакарот под апаратот.

### 2.2 Поврзување на струја

#### ПРЕДУПРЕДУВАЊЕ!

Ризик од пожар и струен удар.

- Сите електрични врски треба да ги изврши квалификуван електричар.
- Апаратот мора да е заземјен.
- Пред да се изведуваат какви било работи, проверете дали апаратот е исклучен од струја.
- Проверете дали параметрите на плочката со спецификации се компатибилни со електричната моќност на мрежата на електрична енергија.
- Погрижете се апаратот да е правилно монтиран. Лабав и несоодветен кабел за струја или приклучок (ако е применливо) може да предизвика прегревање на терминалот.
- Користете соодветен електричен кабел.
- Не дозволувајте електричниот кабел да се заплетка.
- Погрижете се да биде инсталирана заштита од електричен шок.
- Користете стегач за затегнување на кабелот.
- Уверете се дека кабелот за струја или приклучокот (ако е применливо) не го допираат топлиот апарат или топлиите садови за готвење кога го поврзувате апаратот со штекери.
- Не користете адаптери со повеќе приклучоци и продолжни кабли.
- Внимавајте да не го оштетите приклучокот за струја (ако е применливо) или кабелот. Контакттирајте со нашиот овластен сервисен центар или електричар за да смените оштетен кабел.
- Заштитата од електричен удар на активните и изолираните делови мора да се поврзе на таков начин што нема да може да се извади без алатки.
- Поврзете го приклучокот за струја со штекерот на крајот од монтажата. Проверете дали приклучокот за струја е пристапен по монтирањето.
- Доколку штекерот е лабав, не приклучувајте го приклучокот за струја.

- Не влечете го кабелот за да го исклучите апаратот од струја. Секогаш повлекувајте го приклучокот за струја.
- Користете само соодветни уреди за изолација: заштитни прекинувачи на линија, осигурувачи (осигурувачи на вртење извадени од држачот), заземјување и контактори.
- Електричната инсталација мора да има изолациски уред кој што ви овозможува да го исклучите апаратот од приклучокот за струја од сите полови. Изолацискиот уред мора да има контактен отвор со ширина од најмалку 3 мм.
- Ако на екранот се појави шифрата E3, веднаш исклучете ја плочата за готвење и проверете дали електричното поврзување и мрежниот напон се точни.

## 2.3 Употреба

### ПРЕДУПРЕДУВАЊЕ!

Ризик од повреда, изгореници, и струен удар.

- Не менувајте ја спецификацијата на овој апарат.
- Отстранете ја целата амбалажа, етикети и заштитниот филм (доколку е применливо) пред првата употреба.
- Осигурајте се дека отворите за вентилација не се блокирани.
- Не го оставајте апаратот да работи без надзор.
- Поставете ја ринглата на „исклучено“ по секоја употреба.
- Не ставајте прибор за јадење или капаци на садови за сос на ринглите. Тие може да станат жешки.
- Не ракувајте со апаратот со мокри раце или кога е во контакт со вода.
- Не употребувајте го апаратот како работна површина и не ставајте храна во директен контакт со него.
- Ако површината на апаратот е пукната, веднаш исклучете го апаратот од напојување за да спречите струен удар.
- Корисниците со пејсмејкер мора да се држат на растојание од минимум 30 см од индуктивните рингли кога апаратот работи.

- Кога ќе ставите храна во врело масло, тоа може да се распрсне.
- Не користете алуминиумска фолија или други материјали помеѓу површината за готвење и садот за готвење, освен ако поинаку не е наведено од производителот на овој апарат.
- Користете само додатоци препорачани за овој апарат од производителот.

### ПРЕДУПРЕДУВАЊЕ!

Опасност од пожар и експлозија.

- При загревање, маснотиите и маслата можат да испуштаат запаливи пари. Држете го пламенот или загреаните предмети подалеку од маснотиите и маслото кога готвите со нив.
- Испарувањата од жешкото масло може да предизвикаат спонтано согорување.
- Употребеното масло, кое може да содржи остатоци од храна, може да предизвика пожар на пониска температура отколку маслото кое се користи за првпат.
- Не ставајте запаливи производи или предмети натопени со запаливи производи во апаратот, или во негова близина.

### ПРЕДУПРЕДУВАЊЕ!

Опасност од оштетување на апаратот.

- Не чувајте жешки садови за готвење на контролната плоча за да избегнете ризик од изгореници.
- Не го ставајте капакот на жешка тава врз стаклената површина на плочата за готвење.
- Не оставајте садови за готвење да вријат без вода.
- Внимавајте да не паднат предмети или садови на апаратот. Површината може да се оштети.
- Не ги вклучувајте зоните за готвење со празни садови или без садови.
- Садовите направени од лиено железо или со оштетено дно може да предизвикаат гребаници на стаклото / стаклокерамиката. Секогаш подигнувајте ги овие предмети нагоре кога треба да ги поместите на површината за готвење.

## 2.4 Сензор за храна

### ПРЕДУПРЕДУВАЊЕ!

Ризик од повреда и изгореници.

- Користете го Сензор за храна според неговата цел. Не го користете за да отворите или да кренете нешто.
- Користете го само Сензор за храна кој е препорачан за површината за готвење, не повеќе од еден истовремено.
- Не го користете кога е во дефект или оштетен.
- Не употребувајте ја Сензор за храна во рерната или во микробрановата рерна.
- Проверете дали Сензор за храна е секогаш во храната или течноста до минимално обележеното ниво.
- Исчистете го Сензор за храна пред и по секоја употреба. Внимавајте, врвот на Сензор за храна е остар.
- Користете само неутрални детергенти. Не користете абразивни производи, абразивни сунѓери за чистење, растворувачи или метални предмети. Не мијте го Сензор за храна во машина за миење садови. Силиконската рачка може да изгуби боја, но тоа не влијае врз тоа како Сензор за храна работи.
- Користете го оригиналното пакување за да го чувате и полните Сензор за храна.
- Уверете се дека Сензор за храна е ладен, чист и сув пред да го ставите во полначот.
- Чувајте го Сензор за храна на безбедно и суво место, подалеку од дофат на деца.

## 2.5 Нега и чистење

- Редовно чистете го апаратот за да спречите оштетување на површинскиот материјал.

- Исклучете го апаратот и оставете го да се олади пред чистењето.
- Чистете го апаратот со влажна мека крпа. Користете само неутрални детергенти. Не користете абразивни производи, абразивни сунѓери за чистење, растворувачи или метални предмети, освен ако не е поинаку наведено.

## 2.6 Сервис

- За да го поправите апаратот, контактирајте со овластениот сервисен центар. Користете само оригинални резервни делови.
- Во однос на светилите во внатрешноста на овој производ и резервните светилки што се продаваат посебно: Овие светилки се предвидени да издржат екстремни физички услови во апаратите за домаќинство, како што се температура, вибрации, влажност или се предвидени за давање сигнали за работната состојба на апаратот. Тие не се предвидени да се користат за други намени и не се погодни за осветлување простории во домот.

## 2.7 Отстранување

### ПРЕДУПРЕДУВАЊЕ!

Ризик од повреда или задушување.

- Контактирајте со вашите локлани органи за да добиете информации за тоа како да се ослободите од апаратот.
- Исклучете го апаратот од напојувањето.
- Извадете го електричниот кабел блиску до апаратот и фрлете го.

## 3. МОНТАЖА

### ПРЕДУПРЕДУВАЊЕ!

Видете во поглавјата за заштита и сигурност.

### 3.1 Пред монтажата

Пред да ја монтирате површината за готвење, напишете ги информациите подолу од плочката за спецификации. Плочката со спецификации се наоѓа на дното од куќиштето на апаратот.

Сериски број (S.N.) .....

## 3.2 Вградени плочи за готвење

Користете ги апаратите што се вградуваат само ако се претходно вградени во соодветни елементи за вградување и во работни површини кои ги исполнуваат стандардите.

## 3.3 Кабел за поврзување

- Плочата за готвење има кабел за поврзување.
- За да го замените оштетениот приклучник за струја, користете тип на кабел: H05V2V2-F кој издржува температура од 90 °C или повисока. Една жица мора да има минимален пресек во согласност со табелата подолу. Обратете се во локалниот сервисен центар. Кабелот за поврзување смее да биде заменет само од квалификуван електричар.

### ⚠ ПРЕДУПРЕДУВАЊЕ!

Сите електрични поврзувања мора да бидат извршени од квалификуван електричар.

### ⚠ ВНИМАНИЕ!

Поврзувањата преку контактни приклучоци се забранети.

### ⚠ ВНИМАНИЕ!

Немојте да ги дупчите или залемувате краевите на жицата. Тоа е забрането.

### ⚠ ВНИМАНИЕ!

Не поврзувајте го кабелот без завршетокот.

### Еднофазно поврзување

1. Извадете го завршетокот на кабелот од црната и кафеавата жица.
2. Извадете дел од изолацијата од краевите на црниот и кафеавиот кабел.
3. Поврзете ги краевите на црните и кафените кабли.
4. Ставете нов завршеток за жица на завршеток на споделениот кабел (потребен е специјален алат).

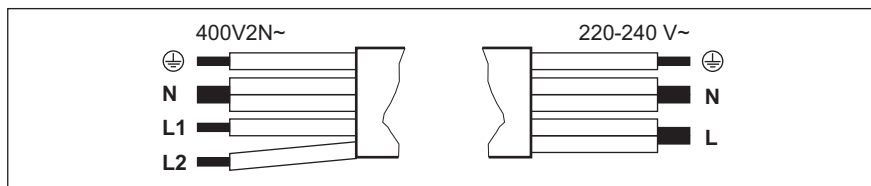

### Двофазно поврзување: 400 V2N~

5x1,5 мм<sup>2</sup> или 4x2,5 мм<sup>2</sup>



Зелена - жолта

N

Сина и сина

L1

Црна

L2

Кафеава

### Еднофазно поврзување: 220 - 240 V~

5x1,5 мм<sup>2</sup> или 3x4 мм<sup>2</sup>



Зелена - жолта

N

Сина и сина

L

Црна и кафеава

## 3.4 Склопување

Внимателно ракувајте со апаратот за време на монтажата за да избегнете свиткување или оштетување на рамката.

Ако монторате плоча за готвење под хауба, ве молиме да ги видите упатствата за монтирање на хаубата за минимална дистанца меѓу апаратите.

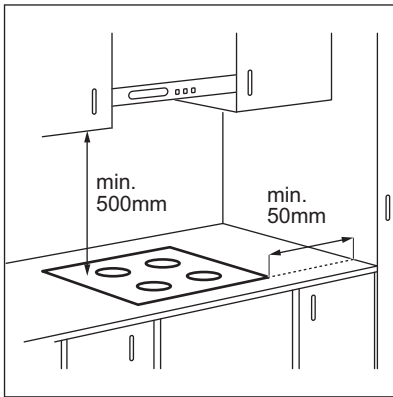

Најдете го видео упатството „Како да ја инсталирате вашата индукциска плоча за готвење AEG - монтирање“ така што ќе го внесете целото име наведено на сликата подолу.

 [www.youtube.com/electrolux](http://www.youtube.com/electrolux)  
[www.youtube.com/aeg](http://www.youtube.com/aeg)

How to install your AEG  
 Induction Hob - Worktop installation 

Ако апаратот е монтиран над фиоката, вентилацијата на површината за готвење може да ги затопли предметите кои се чуваат во фиоката за време на процесот на готвење.

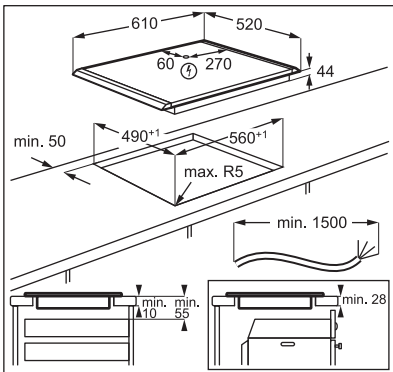

## 4. ОПИС НА ПРОИЗВОДОТ

### 4.1 Шема на површината за готвење

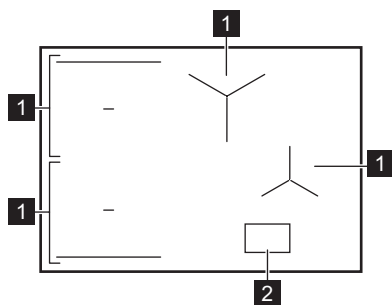

1 Индукциска рингла

2 Контролна плоча





За подетални информации за големината на ринглите видете во „Технички податоци“.

### 4.2 Распоред на контролната плоча

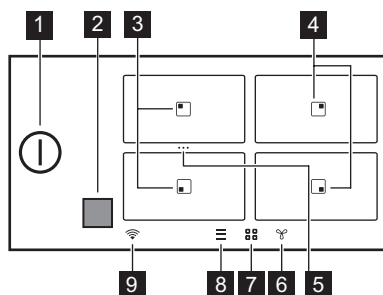
Главен преглед









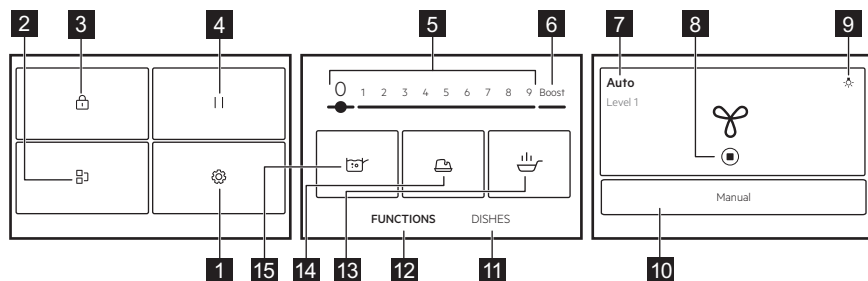



Симбол	Опис
1	За вклучување и исклучување на плочата за готвење.
2	Прозорецот за Hob <sup>2</sup> Hood инфра-црвениот сигнален комуникатор. Не покривајте ја.
3	Рингла со Пржење и Варење функции.
4	Рингла со Варење функција.
5 ...	Кратенка за Bridge. За да се спојат две странични рингли за да се создаде едно место за готвење или да се поделат споените рингли.
6	За поставување на функциите на аспираторот.
7	За да го отворите прегледот на ринглите.



Симбол	Опис
8 	За да го отворите Мени.
9 	Показателот WiFi.

## Проширен преглед





Листата на функции може да се разликува во зависност од верзијата на софтверот.

Симбол	Опис
1 	Поставки. За да ги отворите поставките на плочата за готвење.
2 	Bridge. За поврзување две рингли за да може да работат како една.
3 	Lock. За заклучување / отклучување на контролната плоча.
4 	Pause. За поставување на сите рингли што се во функција на најмала поставка за јачина на топлината.
5 1 - 9	За поставување на поставка за јачина на топлина.
6 Boost	За вклучување на максималната поставка за јачина на топлината.
7  Упатство за употреба / Auto	За да се прикаже моменталната поставка на вентилаторот на аспираторот.
8 	За запирање / рестартирање на аспираторот.
9 	За вклучување и исклучување на аспираторот.
10  Упатство за употреба / Auto	За да се префрлите на рачниот или автоматскиот режим на аспираторот.
11  Јадења	За да изберете претходно поставени автоматски програми за различни видови храна.
12  ФУНКЦИИ	За да изберете автоматски програми за различни методи на готвење.
13 	Пржење. Да се пржи со автоматски контролирани нивоа на топлина, посветени на разни видови јадење.

Симбол	Опис
14 	Топење. За топење различни видови производи, на пр. чоколадо или путер.
15 	Варење. Функцијата автоматски ја прилагодува температурата на водата за да не прекипе откако ќе ја достигне точката на вриење.

## Навигација на екран

Симбол	Опис
ОК	За потврда на изборот или поставката.
X	За да го затворите прозорецот кој се појавува.
	За да ги соберете / проширите упатствата на екранот.
	За да ги вклучите / исклучите опциите.
	За враќање назад / напред едно ниво во Мени.

## 5. ПРЕД ПРВА УПОТРЕБА

### ПРЕДУПРЕДУВАЊЕ!

Видете во поглавјата за заштита и сигурност.

### 5.1 Навигација на екранот

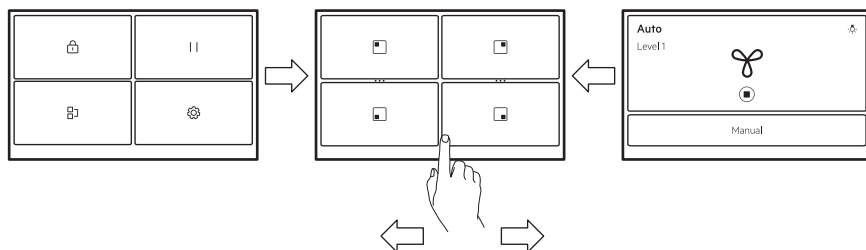

За да се движите меѓу екраните, допрете на симболите најдолу на екранот. Може и да повлечете налево за да управувате со поставките за Hob<sup>2</sup>Hood или надесно за да отидете на Мени.



Ако екранот не реагира веднаш, проверете дали ја допирате средината на избраниот симбол/опција или обидете се да го притиснете малку подолго.

## 5.2 Прво поврзување со приклучоците за струја

Кога ќе ја поврзете плочата за готвење со струја, ќе треба да ги поставите Јазик, Осветленост, Јачина на звук и Тонови на копчињата.

Можете да ја смените поставката во Мени > Поставки > Поставка. Погледнете во „Секојдневна употреба“.



## 5.3 FlexPower

FlexPower дефинира колку енергија троши вкупно плочата за готвење, во границите на осигурувачите за инсталација на куќата.

На почеток апаратот работи на највисоко можно ниво на јачина. Можете да ја смените максималната моќност ако монтажата не ја поддржува целата моќност.



Ако нивото на јачина е пониско од 2.000 W, не може да активирате ниедна автоматска програма (Јадења или ФУНКЦИИ).

1. Вклучете ја плочата за готвење.
2. Проверете дали сите рингли се исклучени.
3. Допрете го  на екранот за да се отвори Мени.
4. Одберете Поставки > Поставка > FlexPower и одберете го соодветното ниво на јачина. .
5. Допрете на  или . Следете ги упатствата на екранот за да го потврдите изборот.



### ВНИМАНИЕ!

Проверете дали одбраната моќност одговара на осигурувачите во куќата.

## 6. СЕКОЈДНЕВНА УПОТРЕБА





### ПРЕДУПРЕДУВАЊЕ!

Видете во поглавјата за заштита и сигурност.

## 5.4 Безжично поврзување / Поврзување со апликацијата

За да ја користите апликацијата, плочата за готвење треба да биде поврзана на безжичната мрежа. WiFi е стандардно вклучена.



1. Допрете  .
2. Изберете Поставки > Врски > WiFi.
3. Допрете на  за да активирате WiFi.

Плочата за готвење сега е подготвена за поврзување со безжичната мрежа и со апликацијата.

4. Допрете ПОВРЗИ.
5. Преземете ја апликацијата. Скенирајте го QR-кодот што се наоѓа на задната корица на Упатството за употреба или преземете ја апликацијата директно од продавницата за апликации.
6. Отворете ја апликацијата и регистрирајте се за да добиете сметка.
7. Додајте нов апарат.
8. Следете ги упатствата во апликацијата за да го завршите процесот на поврзување.

### Менување / деактивирање на мрежното поврзување

За да ја исклучите плочата за готвење од домашната мрежа:

1. Допрете  .
2. Изберете Поставки > Врски > WiFi:
  - За да ја прекинете врската со вашата безжична мрежа, допрете ПРЕКИНИ.
  - За да ја деактивирате WiFi, допрете го .

За да ја поврзете плочата за готвење со новата безжична мрежа, видете во „Безжично поврзување/поврзување со апликација“ погоре.

## 6.1 Активирање и деактивирање

Допрете го  1 секунда за да ја исклучите површината за готвење.

## 6.2 Автоматско исклучување

### Функцијата автоматски ја исклучува површината за готвење ако:

- сите рингли се исклучени.
- не ја поставувајте јачината на топлината откако ќе ја активирате плочата за готвење.
- ќе истурите или ќе ставите нешто на контролната плоча повеќе од 10 секунди (тавче, ткаенина, итн.). Се огласува звучен сигнал и плочата за готвење се исклучува. Отстранете го предметот или ја исчистете контролната плоча.
- плочата за готвење станува премногу жешка (на пр. кога врие празно тенџере). Оставете ја ринглата да се олади пред повторно да ја користите плочата за готвење.
- користите неправилен сад за готвење или нема сад за готвење на ринглата. Индукциската рингла автоматски се исклучува по 50 секунди.
- не ја исклучувате ринглата и не ја менувате поставката за јачина на топлината. По одредено време се појавува порака и површината за готвење се исклучува.

### Односот помеѓу поставувањето на топлината и времето по кое се исклучува плочата за готвење:

Поставки за подгревање	Плочата за готвење се исклучува по
1 - 2	6 часа
3 - 5	5 часа
6	4 часа
7 - 9	1,5 час



Кога го користите Пржење плочата за готвење се исклучува после 1,5 ч. За Топење, плочата за готвење се исклучува после 6 часа.

## 6.3 Откривање тенџере

Оваа функција открива дали се поставени тенџериња на ринглите и ги исклучува ринглите ако сатовите за готвење веќе не се откриваат.

- Ако прво ставите садови на ринглата, а потоа ја вклучите плочата за готвење, на прегледот на соодветната рингла се појавува сива лента.
- Лентата нема да се појави ако нема сад за готвење на ринглата или ако садот за готвење не може да се открие поради неговата неправилна поставеност или несоодветен материјал.
- Ако отстраните сад за готвење од вклучена рингла и привремено го ставите настрана, ќе почне да трепка соодветниот преглед на ринглата. Ако не го вратите садот за готвење на вклучената рингла во рок од 120 секунди, ринглата ќе се исклучи автоматски. За да продолжите со готвењето, погрижете се да ги вратите сатовите за готвење на ринглите пред наведениот рок.

## 6.4 Користење на ринглите

Индукциските рингли се автоматски приспособуваат на димензиите на дното на садот.



За оптимален пренос на топлина користете сад за готвење со дијаметар на дно сличен на големината на ринглата (односно максималната вредност на дијаметарот на сатовите за готвење во „Технички податоци“ > „Спецификација за рингли“). Проверете дали садот за готвење е погоден за индукциски плочи за готвење. За повеќе информации на видови на садови за готвење видете во „Напомени и корисни совети“.

За да ја вклучите ринглата, ставете ги сатовите во центарот на ринглата и допрете го симболот за соодветната рингла. Достапните програми се појавуваат на екранот. Поставете го нивото на топлина или изберете една од автоматските функции. За да се вратите на главниот преглед, допрете на **X** во горниот десен агол.

Можете да готвите во големи садови на две рингли истовремено користејќи ја Bridge.

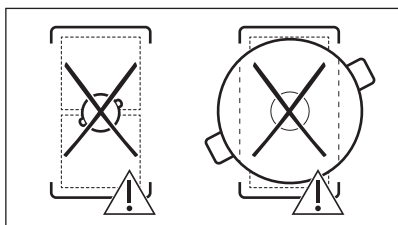
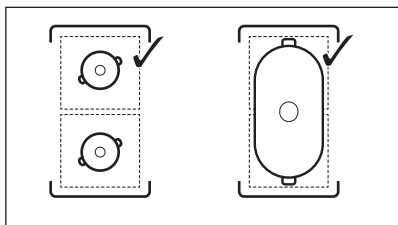

Кога другите рингли се активни поставката за јачина на ринглата која сакате да ја користите може да е ограничена. Погледнете во „Управ. со енергијата“.

### 6.5 Поставки за подгревање

1. Вклучете ја плочата за готвење.
2. Ставете го тенџерето на избраната рингла и допрете го симболот за соодветната рингла.
3. Допрете или лизгајте со прст за да поставите поставка за јачина на топлина.

Иконите за нивото на јачина 1-9 стануваат поголеми и лентата подолу станува црвена за да ја означи моменталната поставка за јачина. Кога е избрано нивото на јачина, екранот се менува во проширен приказ на екранот.

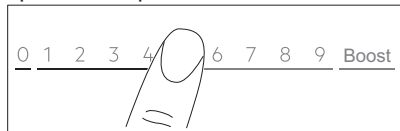

Можете исто така да ја промените поставката за топлина на екранот за преглед на ринглата. За да отидете на екранот за преглед на ринглата, допрете го центарот на проширениот приказ на

екранот. За да го промените нивото на топлина, допрете  $\text{—}$  или  $\text{+}$ . За да го отворите проширениот приказ на екранот, допрете го нивото на јачина.

### 6.6 Boost

Оваа функција овозможува поголема моќност на индукциските рингли. Функцијата може да се активира за ринглата само за ограничено време. По ова време, ринглата автоматски се враќа на највисоката јачина на топлина.

1. Изберете рингла.
2. Допрете го Boost за вклучување на функцијата.

Функцијата автоматски се исклучува. За да ја исклучите функцијата рачно одберете рингла и сменете ја нејзината поставка за јачина на 0.



Boost не работи кога:

- Bridge работи,
- моќноста во една фаза е недоволна (видете „Управ. со енергијата“).



За максимални вредности на траењето, видете во „Технички податоци“.

### 6.7 OptiHeat Control (Показател за преостаната топлина во 3 чекора)

#### ПРЕДУПРЕДУВАЊЕ!

Додека показателот  $\text{|||/|||/|}$  е вклучен, постои ризик од изгореници од преостанатата топлина.

Индукциските рингли ја произведуваат неопходната топлина за процесот на готвење директно на дното на садовите за готвење. Стаклокерамиката се загрева од топлината на садовите за готвење.

Показателите се појавуваат кога ринглата е жешка. Показателите го прикажуваат нивото на преостаната топлина за ринглите кои моментално ги користите:

$\text{|||}$  продолжете да готвите,

|| Одржување на топлината,

I преостаната топлина.

Показателот може, исто така, да се појави:

- за соседните рингли, дури и ако не ги користите,
- кога жежок сад за готвење ќе се стави на студена рингла,
- Кога површината за готвење е исклучена, но ринглата се уште е жешка.

Показателот исчезнува кога ринглата е изладена.

## 6.8 Режим за одржување на топлината

Оваа функција ја одржува храната топла со поставка за ниска температура.

Режим за одржување на топлината е достапна само кога ринглата е сè уште топла по завршениот процес на готвење (со видлива икона за преостаната топлина) и садот за готвење останува на ринглата. Функцијата не работи на ладна рингла.

1. Допрете го  за да ја активирате Режим за одржување на топлината.

Работи Режим за одржување на топлината додека не се исклучи.

2. За да ја запрете функцијата, допрете на  во горниот лев агол на екранот.

Можете да поставите тајмер, доколку е потребно. Погледнете во „Опции за тајмер“.

## 6.9 Опции на тајмерот

### ECO Timer

Користете ја оваа функција за да одредите колку долго ќе работи една рингла за време на една сесија на готвење.

За да заштедите енергија, грејачот на ринглата се деактивира пред да се огласи ECO Timer. Разликата во времето на работа зависи од нивото на поставка на топлината и од должината на готвењето.

Можете да ја користите оваа функција кога ринглата е вклучена. Можете да поставите функција за секоја рингла одделно.

1. Прво поставете ја јачината на топлината за соодветната рингла а потоа поставете ја функцијата.

2. Допрете го симболот за рингла.

3. Допрете  .

Менито со тајмерот се појавува на екранот.

4. Штиклирајте го Исклучи зона полето за да ја активирате функцијата.

5. Поставете го времето.



6. Допрете го ОК за да потврдите.

Исто така може да изберете  за да го откажете изборот.

Можете да ги промените ECO Timer поставките за време на готвењето:

допрете  за вредност на тајмерот, па допрете ИЗМЕНИ.

Кога тајмерот ќе истече, се огласува сигнал и скокачки прозорец. Допрете го ОК за да го запрете сигналот.

За да ја исклучите функцијата, сменете ја јачината на топлина на 0. Во друг случај, допрете на  на лево за вредност на тајмерот, допрете го  за да го потврдите изборот кога се појавува прозорецот.

### Timer

Оваа функција можете да ја користите кога е вклучена ринглата.

Функцијата нема ефект врз која било друга функција која работи истовремено.

1. Одберете било која рингла.

Соодветниот лизгач се појавува на екранот.

2. Допрете  .

Менито со тајмерот се појавува на екранот.

3. Отштиклирајте го Исклучи зона полето за да ја вклучите функцијата.

4. Поставете го времето.

5. Допрете го ОК за да потврдите.

Исто така може да изберете  да го откажете изборот.

Можете да ги промените Timer поставките за време на готвењето: допрете на  за вредност на тајмерот, па допрете ИЗМЕНИ.

Кога тајмерот ќе истече, се огласува сигнал и скокачки прозорец. Допрете го ОК за да го запрете сигналот.

За да ја исклучите функцијата допрете на  за вредноста на тајмерот, допрете на **X** и потврдете го вашиот избор кога ќе се појави прозорецот.

## 6.10 / ... Bridge

Функцијата поврзува две рингли и тие работат како една со иста јачина на топлина. Можете да го користите за готвење со големи садови.

Садот за готвење мора да ги покрива центрите на двете рингли. Ако садот за готвење е ставен меѓу двата центри, функцијата нема да биде вклучена.

1. Ставете го садот за готвење на ринглиците.
2. Допрете  >Bridge. Може да ја употребите и кратенката за ... што е видлива во прегледот за ринглиците.
3. Поставете ја поставката за подгревање.

За да ја деактивирате функцијата, допрете ја кратенката за ... Ринглиците продолжуваат да работат независно.



## 6.11 Pause

Оваа функција сите рингли ги поставува да работат на најмала јачина.

Не може да ја активирате функцијата ако се извршува некоја автоматска програма (Јадења или ФУНКЦИИ).

Кога функцијата се извршува, може да се користат само симболите  и ПРОДОЛЖИ. Сите други симболи на контролната плоча се затворени.

Функцијата не ги запира функциите на тајмерот. Кога ќе заврши функцијата на тајмерот, допрете каде било на екранот за да го запрете звучниот сигнал.

1. Допрете го  за да се отвори Мени.
2. Допрете го  за да ја вклучите функцијата.



Поставката за јачина на топлина е намалена на  (Режим за одржување на топлината) и нивото на брзина на вентилаторот во режимот Упатство за употреба се намалува на 1.

За да ја исклучите функцијата допрете го ПРОДОЛЖИ.

Претходните поставки за топлина ќе се вратат.

## 6.12 Lock

Можете да ја заклучите контролната плоча додека работи површината за готвење. Тоа спречува случајна промена на поставката за топлина.

1. Поставете ја поставката за подгревање.
2. Допрете го  за да се отвори Мени.
3. Допрете го  за да ја вклучите функцијата.

За да ја деактивирате функцијата, притиснете и задржете ОТКЛУЧИ 4 секунди.



Кога ќе ја исклучите плочата за готвење, се исклучува и оваа функција.

## 6.13 Child Lock

Оваа функција го спречува случајното вклучување на плочата за готвење.

1. Допрете го  за да се отвори Мени.
2. Изберете Поставки > Опции > Child Lock.
3. Вклучете го прекинувачот и допрете ги буквите E-U-O по азбучен ред за да ја вклучите функцијата.

За да ја исклучите функцијата, исклучете го прекинувачот.

Може да треба време за да работи функцијата по вклучувањето.

## 6.14 ФУНКЦИИ: Пржење

Оваа функција ви овозможува да поставите соодветно ниво на поставка за јачина на топлина за да ја пржите храната. Плочата за готвење ја приспособува температурата според различните видови храна и ја оддржува за време на готвењето. Откако ќе се постави нивото на поставка за јачина на топлината, не е потребно рачно прилагодување на температурата.

### ВНИМАНИЕ!

Користете само ладни садови за готвење.  
Не оставајте ја плочата за готвење без надзор додека работи функцијата.

1. Ставете тава без масло / маснотии на една од ринглите на левата страна. Може да користите една рингла или да повзете две странични рингли со помош на Bridge.
2. Изберете ФУНКЦИИ > Пржење.
3. Изберете ниво на пржење.
4. Поставете функција на тајмер, доколку е потребно.

Тајмерот започнува веднаш. Откако тавата ќе ја достигне посакуваната температура се огласува звучен сигнал и се појавува прозорец. Сега можете да ставите масло и храна во тавата. За да го затворите прозорецот и да започнете со пржење, допрете ОК. За да ја прекинете функцијата рачно, допрете 0 на контролната лента.

Напомени и корисни совети :

- Следете ги упатствата на екранот за тоа кога да ја превртите храната или да го прилагодите нивото на топлина.
- Може да го смените стандардното ниво на јачина на топлина, доколку е потребно.
- За дебели парчиња храна или сиров компир, користете капак во првите 10 минути од пржењето.
- На тешките тави може да им треба подолго време за да се загреат.
- Користете ламинирани тави со ниско ниво на јачина за да спречите

оштетување и прегревање на садот за готвење.

- Не користете тенки емајлирани садови за готвење. Може да се прегрејат и оштетат.

## Правилни тави за функцијата Пржење

Користете само тавчиња со рамно дно. За да проверите дали тавата е исправна:

1. Ставете ја тавата наопаку.
2. Ставете линијар на дното на тавата.
3. Обидете се да ставите паричка од 1, 2 или 5 евроценти (или која било монета со слична дебелина, приближно 1,7 мм) помеѓу линијарот и дното на тавата.

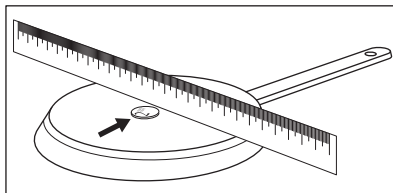

- a. Тавата е нерамна ако можете да ја ставите паричката помеѓу линијарот и тавата.

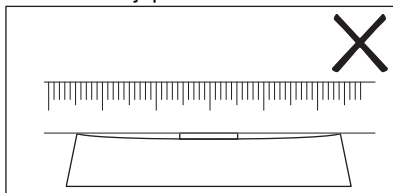

- b. Тавата е рамна ако не можете да ја ставите паричката помеѓу линијарот и тавата.

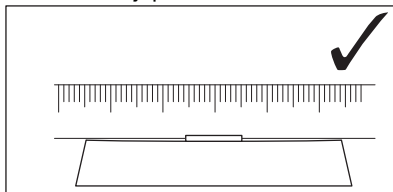

## 6.15 ФУНКЦИИ: Варене

Функцијата автоматски го прилагодува нивото на поставка на топлина за водата

да не прекипе откако ќе ја достигне точката на вриење.



Функцијата е достапна на сите рингли.

Ако има преостаната топлина (I/III/

III) на ринглата што сакате да ја користите, функцијата е оневозможена. Почекајте додека ринглата не се олади за да се користи оваа функција.

Функцијата не работи со нелеплив сад за готвење.



### ВНИМАНИЕ!

Не користете ја функцијата со празни садови. Не оставајте ја плочата за готвење без надзор додека работи функцијата.

1. Ставете тенџере наполнето со најмалку 1 л вода на ринглата.
2. Изберете ФУНКЦИИ > Вареење.
3. Поставете функција на тајмер, доколку е потребно.

Тајмерот започнува веднаш.

4. За да ја прекинете функцијата рачно допрете  во горниот лев агол на екранот.

Откако ќе се достигне точката на вриење, плочата за готвење автоматски го намалува нивото на поставка за топлината. Во овој момент можете да го прилагодите и рачно по потреба.

Напомени и корисни совети :

- Функцијата најдобро одговара за вриење на вода и готвење компири.
- Оваа функција може да не работи правилно за електрични бокали и апарати за правење на еспресо.
- Наполнете го тенџерето помеѓу пола и три - четвртини со ладна вода од чешма оставајќи го празно 4 см од ивицата. Не користете помалку од 1 или повеќе од 5 литри вода. Вкупната тежина на водата (или на водата и

компириите) варира меѓу 1-5 кг..

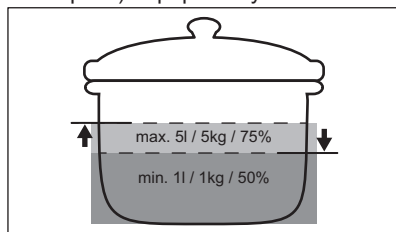

- За да постигнете најдобри резултати гответе само цели, неизлупени, средни компири. Погрижете се да не ги ставите компириите збиени едно до друго.
- Избегнувајте правење на надворешни вибрирања (на пр. користење на блендер или ставање на мобилен телефон до ринглата) кога функцијата работи.
- Во зависност од видот јадење и садовите за готвење, можете да ја прилагодите поставката за топлина откако ќе се достигне точката на вриење.
- Додајте сол откако ќе се достигне точката на вриење.
- Употребете го капакот за да заштедите енергија.

## 6.16 ФУНКЦИИ: Топеење

Оваа функција може да ја користите за топење производи, на пр. чоколадо или путер.



### ВНИМАНИЕ!

Не оставајте ја плочата за готвење без надзор додека работи функцијата.

1. Ставете го садот за готвење на ринглата.
2. Изберете ФУНКЦИИ > Топеење.
3. Поставете функција на тајмер, доколку е потребно.
4. Допрете ОК.

За да ја прекинете функцијата рачно допрете на  во горниот лев агол на екранот.

## 6.17 Јадења

Оваа функција ви помага да подготвувате различни јадења користејќи претходно



поставени програми посветени на одредени категории на храна. Достапноста на програмите зависи од ринглата.

### **ВНИМАНИЕ!**

Не оставајте ја плочата за готвење без надзор додека работи функцијата.

1. Ставете го садот за готвење на ринглата. Може да користите една рингла или да поврзете две странични рингли со помош на Bridge.
2. Изберете Јадења.
3. Изберете го видот на храна.
4. Поставете функција на тајмер, доколку е потребно.
5. Следете ги упатствата на екранот. Во зависност од видот на храната и избраната програма, можете да поставите и менувате детали, на пр. ниво на подготвеност, ниво на топлина за пржење итн.

Напомени и корисни совети :

- Најчесто готвените јадења автоматски се додаваат на списокот на Најмногу готвено.
- Можете рачно да додавате програми во списокот со Омилени .
- Можете да скриете одредени програми со допирање на . За да ги вратите програмите, одете до Поставки > Поставка > Јадења.

## 6.18 Hob<sup>2</sup>Hood

Тоа е автоматска функција која ја поврзува плочата за готвење со соодветен аспиратор. И плочата за готвење и поклопецот имаат инфра-црвен сигнален комуникатор. Брзината на вентилаторот се дефинира и се прилагодува автоматски врз основа на поставката на режимот и температурата на најжешкиот сад на плочата за готвење. Можете исто така да работите со вентилаторот рачно од плочата за готвење или од самиот аспиратор.



Ако ја смените брзината на вентилаторот на аспираторот, стандардното поврзување со плочата за готвење ќе биде исклучено. За да ја обновите функцијата, исклучете ги и вклучете ги двата апарата повторно.





Во некои аспиратори, функцијата може да биде стандардно исклучена. Во такви случаи, активирајте ја функцијата прво на аспираторот, а потоа на плочата за готвење. За повеќе информации видете во упатството за употреба на поклопецот.



## Поставување на автоматскиот режим на вентилатор

За да го поставите аспираторот во автоматски режим, изберете помеѓу следниве поставени брзини на вентилаторот: Режим 2 - Режим 6. Аспираторот реагира секогаш кога работите со плочата за готвење. Можете да ја поставите плочата за готвење да го вклучи само светлото со одбирање на режим 1.

1. Допрете .
2. Изберете Поставки > Hob<sup>2</sup>Hood.
3. Вклучете го прекинувачот и вклучете го аспираторот.

Сите автоматски режими се појавуваат како листа.

4. Одберете го режимот.
5. Допрете на  или на  за да го зачувате изборот и заминете.

За да го проверите моменталното ниво на брзина на вентилаторот, допрете . Нивото на брзината на вентилаторот е видно во горниот лев агол на екранот. За да го исклучите вентилаторот, допрете го . За да го исклучите вентилаторот, допрете го .

Автоматски и режими	Автоматско светло	Вриење е1)	Пржење е2)
	Исклучи	-	-
Режим 1	Вклучи	-	-
Режим 2 3)	Вклучи	1	1
Режим 3	Вклучи	-	1
Режим 4	Вклучи	1	1
Режим 5	Вклучи	1	2
Режим 6	Вклучи	2	3

- 1) Плочата за готвење го открива процесот на вриење и ја поставува брзината на вентилаторот според автоматскиот режим.
- 2) Плочата за готвење го открива процесот на пржење и ја поставува брзината на вентилаторот според автоматскиот режим.
- 3) Овој режим го вклучува вентилаторот и светлото и не се потпира врз температурата.

## Рачно поставување режим на вентилатор

Можете да ја прилагодите брзината на вентилаторот рачно.

1. Допрете .
2. Допрете Упатство за употреба. Се појавува контролна лента со моменталната брзина на вентилаторот.
3. Допрете или лизгајте со прст за да го поставите нивото на брзина на вентилаторот.



За да го активирате нивото на максимална брзина на вентилаторот, допрете Boost. Вентилаторот работи во Boost режим одредено време. По тој период, нивото на брзина на вентилаторот автоматски се менува на 3. За исклучување Boost рачно, притиснете 0.

## Светло на аспираторот

Можете да ја поставите површината за готвење автоматски да го активира светлото секогаш кога ја активирате површината за готвење. За да го



направите тоа, поставете го автоматскиот режим на Режим 1 - Режим 6. Можете и рачно да го вклучите или исклучите светлото на аспираторот.



## Рачно активирање на светлото

1. Допрете .
  2. Допрете го  за да го вклучите светлото.
- За да го исклучите светлото допрете повторно на .

## 6.19 Јазик

1. Допрете го  за да се отвори Мени.
2. Изберете Поставки > Поставка > Јазик.
3. Одберете јазик од списокот.

За да го зачувате изборот, допрете го  или . Потоа изберете ДА во прозорецот кој се појавува.

Ако избравте погрешен јазик, допрете  > . Се појавува листа. Изберете ја првата опција од горниот лев агол, потоа првата опција од горниот лев агол (алтернативно, втората опција од горниот десен агол, во зависност од верзијата на софтверот). Вртете надолу за да го одберете точниот јазик од списокот. Кога ќе се појави прозорецот, изберете ја опцијата десно.

## 6.20 Тоновни на копчињата / Јачина на звук

Може да изберете тип на звук или површина за готвење којашто емитура или исклучува звуци. Можете да изберете помеѓу клик (стандард) или бип.

Можете исто така да го изберете нивото на јачина на звук.

1. Допрете го  на екранот за да се отвори Мени.
2. Изберете Поставки > Поставка > Тоновни на копчињата / Јачина на звук.
3. Одберете ја соодветната опција. Поставката е автоматски зачувана.

## 6.21 Осветленост

Можете да ја смените светлината на екранот.

Има 5 нивоа на светлина, 1 е за најниско и 5 е за највисоко.

1. Допрете го  за да се отвори Мени.
2. Изберете Поставки > Поставка > Осветленост.
3. Одберете го соодветното ниво. Поставката е автоматски зачувана.

## 6.22 Управ. со енергијата

Ако повеќе рингли се активни и потрошената електрична енергија ги надминува ограничувањата на напојувањето, функцијата ја дели расположливата јачина меѓу сите рингли (поврзани со истата фаза). Плочата за готвење ги контролира поставките за јачина на топлината за да ги заштити осигурувачите на инсталацијата во куќата.

- Ринглите се групирани според местото и бројот на фазите на плочата за готвење. Секоја фаза има максимално електрично напојување од 3680W. Ако плочата за готвење го достигне ограничувањето на максималната достапна јачина во една фаза, јачината на ринглите автоматски се намалува.
- Секогаш се дава предност на поставката за јачина на топлината на ринглата која е избрана прва (или ринглата со користење ФУНКЦИИ или Јадења). Пре останатата јачина се дели меѓу другите рингли по редослед на избор.
- Бојата на контролната лента ги прикажува достапните опции за поставка за топлина:
  - црвена - моментална јачина на топлина,

- бела - максимална достапна јачина на топлина
- светло сива - недостапна јачина на топлина (Управ. со енергијата работи).
- Ако повисока поставка за јачина не е достапна намалете ја прво за другите рингли.

Погледнете ја илустрацијата за можни комбинации при кои јачината може да се дистрибуира меѓу ринглите.

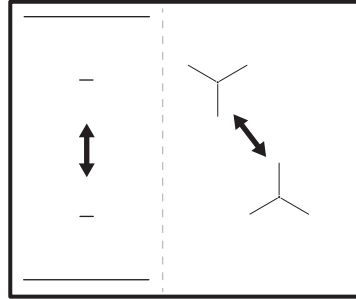

Ако вкупната моќност на ринглата е ограничена (1500 W - 6000 W), функцијата ја распределува достапната моќност помеѓу сите рингли. Видете во поглавјето „Пред првата употреба“ > "FlexPower".

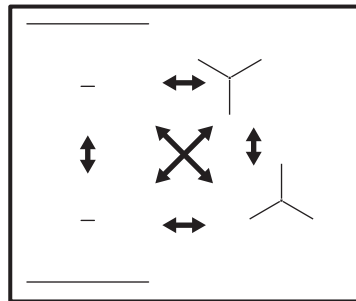

## 7. НАПОМЕНИ И КОРИСНИ СОВЕТИ

### ПРЕДУПРЕДУВАЊЕ!

Видете во поглавјата за заштита и сигурност.

## 7.1 Садови за готвење



За индуктивни рингли, силно електромагнетно поле ја создава топлината во садовите за готвење многу брзо.

Користете ги индуктивните рингли со соодветни садови за готвење.

- За да се спречи прегревање и да се подобри работата на ринглите, садовите за готвење мора да бидат што е можно подебели и рамни.
- За функција Пржење користете само тави со рамно дно.
- Осигурете се дека дното на садовите за готвење се чисти и суви пред да ги ставите на површината на плочата за готвење.
- Секогаш внимавајте да не го лизгате или триете садот за готвење на рабовите и аглите на стаклото бидејќи може да се скрши или оштети стаклената површина.

### Материјал на садовите за готвење

- **погоден:** лиено железо, челик, емајлиран челик, челик што не `рѓосува, повеќеслојно дно (означено како погодно од производителот).
- **непогоден:** алуминиум, бакар, бронза, стакло, керамика, порцелан.

### Садовите за готвење се погодни за индуктивната плоча за готвење ако:

- водата врие многу брзо на рингла поставена на највисоката поставка за јачина на топлината.
- магнет се привлекува на дното на садот за готвење.

### Димензии на садовите за готвење

- Индуктивните рингли автоматски се прилагодуваат на димензиите на дното на садот за готвење. Видете во „Технички податоци“ > „Спецификација за рингли“ за правилни димензии на садовите за готвење. Ставете го садот за готвење директно во центарот на одбраната рингла.
- Ефикасноста на ринглата е поврзана со дијаметарот на садот за готвење. За оптимален пренос на топлина користете

сад за готвење со дијаметар на дно сличен на големината на ринглата (односно максималната вредност на дијаметарот на садовите за готвење во „Технички податоци“ > „Спецификација за рингли“).

- Садот за готвење со дијаметар којшто е помал од големината на соодветната рингла добива само дел од енергијата којашто ја испушта ринглата што резултира со побавно загревање.
- Заради безбедносни причини и за постигнување оптимални резултати од готвењето, не користете садови за готвење поголеми од наведеното во „Спецификации на ринглите“. Избегнувајте да ги држите садовите за готвење во близина на контролната плоча во текот на готвењето. Тоа може да влијае на функционирањето на контролната плоча или ненамерно да ги вклучи функциите на површината за готвење.



Видете во „Технички податоци“.

## 7.2 Звуци за време на работата



Звучите се нормални и не се знак за неисправност. Звучите на садовите за готвење може да се разликуваат во зависност од материјалот на садовите за готвење и нивото на јачина.

### Звуци поврзани со садовите за готвење:

- звук на пукање: садот за готвење е направен од различни материјали (сендвич конструкција).
- звук на свиркање: ја користите ринглата на голема јачина и садовите за готвење се направени од различни материјали (сендвич конструкција).
- сунење: користите високо енергетско ниво.

### Звуци поврзани со ринглата:

- кликање: се појавува електрично префрлување, садот за готвење е

откриен откако сте го ставиле на плочата за готвење.

- пиштење, брмчење: вентилаторот работи.
- ритмички звук: откриени се садови за готвење.

### 7.3 Препораки и совети за Hob<sup>2</sup>Hood

Кога ракувате со плочата за готвење со функцијата:

- Заштитете ја плочата на аспираторот од директна светлина.
- Не ставајте халогена светилка на плочата на аспираторот.
- Не ја покривајте плочата на плочата за готвење.
- Не го прекинувајте сигналот помеѓу плочата за готвење и поклопецот (на пример со рака или со рачка од сад за готвење или висок лонец). Видете ја сликата.

Аспираторот на сликата подолу е само за илустрација.

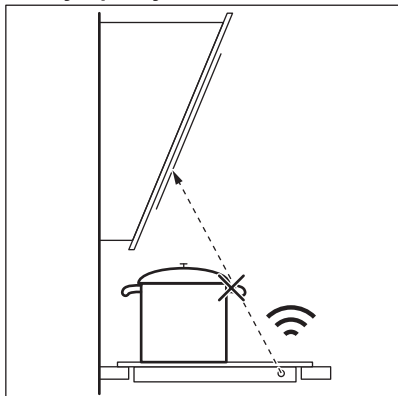

Оставете го прозорот за Hob<sup>2</sup>Hood инфрацрвениот сигнален комуникатор чист.



Другите далечинско - управувани апарати може да го блокираат сигналот. Не користете таков апарат блиску до плочата за готвење кога е вклучен Hob<sup>2</sup>Hood.

#### Аспиратори со функција Hob<sup>2</sup>Hood

За да ја најдете целата низа аспиратори кои работат со оваа функција, видете ја нашата Интернет-страница. Аспираторите AEG кои работат со оваа функција мора да го имаат симболот .

## 8. НЕГА И ЧИСТЕЊЕ



### ПРЕДУПРЕДУВАЊЕ!

Видете во поглавјата за заштита и сигурност.

### 8.1 Општи информации

- Чистете ја површината за готвење по секоја употреба.

- Секогаш употребувајте садови за готвење со чисто дно.
- Гребаниците или темните дамки на површината немаат ефект на тоа како функционира површината за готвење.
- Користете специјално средство за чистење наменето за површината на плочата за готвење.

- Секогаш користете стругалка препорачана за плочи за готвење со стаклена површина. Користете ја стругалката само како дополнителна алатка за чистење на стаклото по стандардната процедура за чистење.

**⚠ ПРЕДУПРЕДУВАЊЕ!**

Не користете ножеви или други остри метални алатки за чистење на стаклената површина.

## 8.2 Чистење на плочата за готвење

- **Веднаш отстранете:** стопена пластика, пластична фолија, сол, шеќер и храна со шеќер, во спротивно, нечистотијата

може да ја оштети плочата за готвење. Внимавајте да не се изгорите. Ставете го специјалното стругалко за чистење на плочата на стаклената површина под остар агол и движете го сечивото по површината.

- **Извадете ги откако апаратот е доволно изладен:** прстени од бигор, вода, дамки од маснотии, светкави метални промени на бојата. Чистете ја плочата за готвење со влажна крпа и неабразивен детергент. По чистењето, избришете ја плочата за готвење со мека крпа.
- **Отстранување светкави метални промени на бојата:** користете раствор од вода и оцет и чистете ја стаклената површина со крпа.

## 9. РЕШАВАЊЕ ПРОБЛЕМИ





**⚠ ПРЕДУПРЕДУВАЊЕ!**

Видете во поглавјата за заштита и сигурност.

### 9.1 Што да се направи ако...

Проблем	Можна причина	Решение
Не можете да ја вклучите или да ракувате со плочата за готвење.	Плочата за готвење не е поврзана со електрично напојување или не е правилно поврзана.	Проверете дали плочата за готвење е правилно поврзана со електрично напојување. Погледнете го дијаграмот за врски.
	Избил осигурувач.	Уверете се дека осигурувачот е причината за неисправноста. Ако осигурувачот постојано избива, стапете во контакт со квалификуван електричар.
	Не поставивте јачината за топлина за време од 60 секунди.	Повторно вклучете ја плочата за готвење и поставете ја поставката за јачина на топлината за помалку од 60 секунди.
	Сте допреле 2 или повеќе сензорски полиња во исто време.	Допрете само едно сензорско поле.
	Pause е во функција.	Видете во „Секојдневна употреба“.

Проблем	Можна причина	Решение
Екранот не реагира на допир.	Дел од екранот е покриен или се ставени тенџериња во близина на екранот. На екранот има течност или предмет.	Отстранете ги предметите. Тргнете ги тенџерињата од екранот. Исчистете го екранот, почекајте додека апаратот не се олади. Исключете ја плочата за готвење од електричното напојување. По 1 минута, повторно вклучете ја површината за готвење.
Се огласува звучен сигнал и плочата за готвење се исклучува. Се огласува звучен сигнал кога плочата за готвење е исклучена.	Сте ставиле нешто на едно или повеќе сензорски полиња.	Отстранете го предметот од сензорските полиња.
Плочата за готвење се исклучува.	Сте ставиле нешто на сензорското поле  .	Отстранете го предметот од сензорското поле.
Не се пали показното светло за преостаната топлина.	Ринглата не е жешка затоа што работела само кратко време или оштетен е сензорот под површината за готвење.	Ако ринглата работела доволно долго за да биде жешка, разговарајте со овластен сервисен центар.
Не можете да ја вклучете највисоката поставка на јачина.	Друга рингла веќе е поставена на највисока поставка на јачина.	Прво намалете ја јачината на другата рингла.
	Нивото на FlexPower е премногу ниско.	Променете ја максималната јачина во Мени. Видете во „Пред прва употреба“.
Сензорското поле се вжештува.	Садот за готвење е преголем или го ставате преблиску до контролите.	Големите садови за готвење ставајте ги на задните рингли, ако е можно.
Hob²Hood не работи.	Сте ја покриле контролната плоча.	Отстранете го предметот од контролната плоча.
Hob²Hood на екранот не е видлив.	Hob²Hood е исклучен во поставките.	Одете до поставките/Hob²Hood и активирајте ја функцијата.
Hob²Hood работи, но само светлото свети.	Сте го активирале Режим 1.	Сменете го режим Режим 1 - Режим 6 или почекајте додека не почне автоматскиот режим.
Hob²Hood Режимите 1 - 6 работат, но светлото е исклучено.	Можеби има проблем со светлото во светилката.	Контактирајте со овластен сервисен центар.
Нема звук кога ги допирате сензорските полиња на таблата.	Звучите се исклучени.	Вклучете ги звучите. Видете во „Секојдневна употреба“.
Поставен е погрешен јазик.	Го сменивте јазикот по грешка.	Следете ги упатствата во „Секојдневна употреба“, „Јазик“ за да го промените погрешниот јазик.
Ринглата се исклучува.	Автоматско исклучување ја деактивира ринглата.	Исключете и повторно вклучете ја плочата за готвење. Видете во „Секојдневна употреба“.

Проблем	Можна причина	Решение
 и се прикажува порака.	Lock е во функција.	Видете во „Секојдневна употреба“.
Се појавува E - U - O.	Child Lock е во функција.	Видете во „Секојдневна употреба“.
Лентата за ниво на јачина трепка.	Нема сад за готвење на ринглата.	Ставете сад за готвење на ринглата.
	Садот за готвење е несоодветен.	Користете соодветен сад за готвење. Видете во „Напомени и корисни совети“.
	Пречникот на дното на садот за готвење е премал за ринглата.	Користете сад за готвење со точни димензии. Видете во „Технички податоци“.
Се вклучува  .	Електричното поврзување е неисправно.	Исклучете ја плочата за готвење од електричната мрежа и проверете ја врската. Видете во „Монтажа“.
Се вклучува  .	Сензорот за температура во ринглата открива превисока или прениска температура.	Оставете ја ринглата да се излади или подигнете ја температурата на околината над 15°C. Ако повторно се појави проблемот, контактирајте со Овластен сервисен центар.
Се вклучува  .	Вентилаторот за ладење е блокиран.	Погрижете се ништо да не го блокира вентилаторот. Ако вентилаторот не е блокиран од ништо и проблемот постои, контактирајте го овластениот сервисен центар.
Можете да слушнете постојан звучен сигнал.	Електричното поврзување е неправилно.	Исклучете ја плочата за готвење од електричното напојување. Зборувајте со квалификуван електричар за да ја провери инсталацијата.
Садовите се загреваат подолго од 5 мин.	Дното на садот за готвење не е компатибилно со индукција.	Користете садови за готвење со соодветно дно (рамно, магнетно). Видете во „Напомени и корисни совети“.
Загревањето трае долго време.	Садовите за готвење се премали и добиваат само дел од енергијата што ја испушта ринглата.	За оптимален пренос на топлина користете сад за готвење со дијаметар на дно сличен на големината на ринглата (односно максималната вредност на дијаметарот на садовите за готвење во „Технички податоци“ > „Спецификација за рингли“).
Плочата за готвење не може да се поврзе со безжична мрежа.	Рутерот блокира нови учесници на WLAN.	Погрижете се рутерот да дозволува нови учесници. Рестартирајте го рутерот ако треба.

Проблем	Можна причина	Решение
	Безжичната врска во плочата за готвење не е активирана.	Активирајте WiFi. Видете во „Пред првата употреба“, Безжично поврзување/поврзување со апликација.
	Фреквенцијата на рутерот е поставена на 5 GHz.	Променете ги поставките на рутерот во 2,4 GHz или 2,4+5 GHz. Ако рутерот поддржува само фреквенција од 5 GHz, плочата за готвење не може да се поврзе.
	Јачината на сигналот на бежичната врска е слаб.	Поместете го рутерот поблиску до плочата за готвење. Користете WiFi повторувач за да го засилите сигналот, доколку е потребно.
Плочата за готвење не можете да ја најдете во списокот со WLAN-мрежи во поставките за апликацијата.	Плочата за готвење е веќе поврзана со мрежата, но можеби не е видлива.	Исклучете ја плочата за готвење од бежичната мрежа. Видете во „Пред првата употреба“, Безжично поврзување/поврзување со апликација.
Повисока јачина на топлина не е достапна.	Управ. со енергијата работи и ја намалува максималната јачина.	Видете во „Секојдневна употреба“Управ. со енергијата.
Варење функцијата не почнува.	Преостанатата топлина е сè уште активна на оваа рингла.	Почекајте додека ринглата не се олади или користете друга, ладна рингла.
Варење функцијата не запира.	Можеби нема доволно вода во тенџерето (вибрациите не може да се забележат) или водата е веќе премногу топла.	Користете минимум 1 l ладна вода по тенџере.
Варење функцијата наеднаш престанува.	Садот за готвење не е компатибилен со функцијата. Функцијата не може да детектира вибрации предизвикани од зовриената вода. Садот за готвење може да биде премал за ринглата.	Не користете ја оваа функција со нелеплив сад за готвење. Сварете повеќе вода или префрлете се на ладна рингла. Не додавајте сол пред водата да достигне точка на вриење. Проверете дали дијаметарот на садот за готвење одговара на големината на ринглата. Ставете го садот за готвење во центарот на ринглата.
Пржење функцијата не почнува.	Функцијата е достапна само за избраните рингли.	Префрлете се на рингла за која е достапна функцијата. Видете во „Опис на производот“.
Загревањето со функцијата Пржење трае долго време.	Садовите за готвење се премногу мали, премногу тешки или дното е нерамно.	Видете во „Напомени и корисни совети“.

## 9.2 Ако не можете да најдете решение...

Ако не можете самите да го решите проблемот, обратете се кај Вашиот дилер или во овластениот сервисен центар.

Дадете ги податоците од плочката со спецификации. Проверете дали правилно сте ракувале со плочата. Во противно, сервисирањето од сервисен техничар или дилер нема да биде бесплатно, дури и за

време на периодот на гаранција.  
Информациите за гарантниот период и

овластените сервисни центри се во  
сервисната книшка.

## 10. ТЕХНИЧКИ ПОДАТОЦИ

### 10.1 Плочка со спецификации

Модел NIN64B30AB  
Тур 62 B4A 01 EA  
Индукција 7.35 kW  
Сер.бр. ....  
AEG

PNC 949 598 457 00  
220 - 240 V / 400 V 2N, 50 Hz  
Произведено во: Германија  
7.35 kW



### 10.2 WiFi врска

WiFi фреквенција 2400 - 2483,5 MHz

EIRP max 20 dBm / 100 mW

### 10.3 Спецификации за ринглите

Рингла	Номинална моќност (поставка за максимална топлина) [W]	Boost [W]	Boost максимално траење [мин]	Дијаметар на сад за готвење [мм]
Лев преден	2300	3200	10	125 - 210
Лев заден	2300	3200	10	125 - 210
Десен преден	1400	2500	4	125 - 145
Десен заден	1800	2800	10	145 - 180

Јачината на ринглите може во мал обем да се разликува до споредба со податоците во табелата. Се менува со материјалот и димензиите на садовите за готвење.

За оптимален пренос на топлина и резултат од готвењето користете садови

со дијаметар на дно сличен на големината на ринглата (односно максималната вредност на дијаметарот на садовите за готвење во табелата). Не користете садови за готвење поголеми од дијаметарот на ринглата.

## 11. ЕНЕРГЕТСКА ЕФИКАСНОСТ

### 11.1 Информации за производ според Регулативата на ЕУ за екодизајн

Идентификација на модел	NIN64B30AB
Тип на плоча за готвење	Вградена плоча за готвење
Број на рингли	4

Технологија на подгревање		Индуkcија
Дијаметар на кружни рингли (Ø)	Лев преден	21.0 cm
	Лев заден	21.0 cm
	Десен преден	14.5 cm
	Десен заден	18.0 cm
Потрошувачка на енергија по рингла (EC electric cooking)	Лев преден	184.4 Wh/kg
	Лев заден	184.4 Wh/kg
	Десен преден	180.2 Wh/kg
	Десен заден	172.9 Wh/kg
Потрошувачка на енергија на плочата за готвење (EC electric hob)		180.5 Wh/kg

IEC / EN 60350-2 - Електрични апарати за готвење за домаќинства - Дел 2: Плочи за готвење - методи за мерење на резултатите.

## 11.2 Штеди енергија

Можете да заштитите енергија за време на секојдневното готвење ако ги следите советите подолу.

- Кога загревате вода, користете само колку што ви треба.
- Ако е можно, секогаш ставајте ги капаците на садовите за готвење.
- Ставете го садот за готвење директно во центарот на одбраната рингла.
- Користете ја преостанатата топлина за да ја задржите храната топла или да ја стопите.

## 11.3 Информации за производот за потрошувачката на енергија и максималното време за постигнување на применливиот режим со мала моќност

Потрошувачка на енергија со исклучен режим	0.5 W
Потрошувачка на енергија во режим на мирување	2.0 W
Максимално време потребно за опремата автоматски да го достигне применливиот режим со мала моќност	2 мин

За упатства како да ја вклучите и исклучите безжичната мрежна конекција, погледнете во поглавјето „Пред прва употреба“.

## 12. ГРИЖА ЗА ОКОЛИНАТА

Рециклирајте ги материјалите со симболот . Ставете ја амбалажата во соодветни контејнери за да ја рециклирате. Помогнете во заштитата на животната средина и човековото здравје и рециклирајте го отпадот од електрични и електронски апарати. Не фрлајте ги

апаратите озанчени со симболот  во отпадот од домаќинството. Вратете го производот во вашиот локален капацитет за рециклирање или контактирајте ја вашата општинска канцеларија.

**Witamy w świecie marki AEG! Dziękujemy za wybór naszego urządzenia.**



Wskazówki dotyczące użytkowania, broszury, pomoc w rozwiązywaniu problemów oraz informacje dotyczące serwisu i napraw:  
[www.aeg.com/support](http://www.aeg.com/support)

Producent zastrzega sobie możliwość wprowadzenia zmian bez wcześniejszego powiadomienia.

## SPIS TREŚCI

1. INFORMACJE DOTYCZĄCE BEZPIECZEŃSTWA.....	189
2. WSKAZÓWKI DOTYCZĄCE BEZPIECZEŃSTWA.....	192
3. INSTALACJA.....	195
4. OPIS PRODUKTU.....	196
5. PRZED PIERWSZYM UŻYCIEM.....	198
6. CODZIENNE UŻYTKOWANIE.....	200
7. WSKAZÓWKI I PORADY.....	208
8. PIELĘGNACJA I CZYSZCZENIE.....	210
9. ROZWIĄZYWANIE PROBLEMÓW.....	211
10. DANE TECHNICZNE.....	214
11. EFEKTYWNOŚĆ ENERGETYCZNA.....	215
12. OCHRONA ŚRODOWISKA.....	215

## 1. ⚠ INFORMACJE DOTYCZĄCE BEZPIECZEŃSTWA

Przed instalacją i użyciem urządzenia należy dokładnie przeczytać dołączoną instrukcję. Producent nie odpowiada za obrażenia ciała ani szkody spowodowane nieprawidłową instalacją lub eksploatacją produktu. Należy zachować instrukcję obsługi w bezpiecznym i łatwo dostępnym miejscu w celu wykorzystania w przyszłości.

### 1.1 Bezpieczeństwo dzieci i osób o ograniczonych zdolnościach ruchowych

- Urządzenie mogą obsługiwać dzieci po ukończeniu ósmego roku życia oraz osoby o ograniczonych zdolnościach fizycznych, sensorycznych lub umysłowych, a także nieposiadające odpowiedniej wiedzy lub doświadczenia, jeśli będą one nadzorowane lub zostaną poinstruowane w zakresie bezpiecznego korzystania z urządzenia i będą

świadome związanych z tym zagrożeń. Dzieci w wieku poniżej 8 lat i osoby o znacznym stopniu niepełnosprawności nie powinny zbliżać się urządzenia, jeśli nie znajdują się pod stałym nadzorem.

- Należy dopilnować, aby dzieci nie bawiły się urządzeniem ani smartfonem z aplikacją.
- Przechowywać opakowanie w miejscu niedostępnym dla dzieci lub zutylizować je w odpowiedni sposób.
- **OSTRZEŻENIE:** Podczas działania urządzenia jego nieosłonięte elementy nagrzewają się do wysokiej temperatury. Dzieci i zwierzęta domowe nie powinny się zbliżać do pracującego lub stygnącego urządzenia.
- Jeśli urządzenie wyposażono w blokadę uruchomienia, zaleca się jej włączenie.
- Dzieci nie powinny zajmować się czyszczeniem ani konserwacją urządzenia bez odpowiedniego nadzoru.

## **1.2 Ogólne zasady bezpieczeństwa**

- Urządzenie jest przeznaczone wyłącznie do stosowania w kuchni.
- Urządzenie przeznaczone jest do użytku domowego w pomieszczeniach zamkniętych.
- Urządzenie można użytkować w biurach, pokojach hotelowych, pokojach w pensjonatach, domach dla gości w gospodarstwach rolnych i innych podobnych miejscach, gdzie użytkowanie nie przekracza średniego poziomu użytkowania w gospodarstwie domowym.
- **OSTRZEŻENIE:** Podczas działania urządzenia jego nieosłonięte elementy nagrzewają się do wysokiej temperatury. Należy zachować ostrożność, aby nie dotknąć elementów grzejnych.
- **OSTRZEŻENIE:** Pozostawienie bez nadzoru potraw zawierających tłuszcz lub olej na włączonej płycie grzejnej może być przyczyną pożaru.
- Dym wskazuje na przegrzanie. Nigdy nie używać wody do gaszenia pożaru przygotowywanej żywności. Wyłączyć

urządzenie i przykryć płomień np. kocem przeciwpożarowym lub pokrywą.

- **OSTRZEŻENIE:** Urządzenia nie wolno zasilać przez zewnętrzny wyłącznik, np. programator czasowy, ani ze źródła zasilania często wyłączanego przez zakład energetyczny.
- **PRZESTROGA:** Proces gotowania musi być nadzorowany (nawet funkcje pieczenia automatycznego). Należy zapewnić stały nadzór nad krótkim gotowaniem.
- **OSTRZEŻENIE:** Zagrożenie pożarem: Nie przechowywać przedmiotów na powierzchni gotowania.
- Na powierzchni płyty grzejnej nie wolno kłaść przedmiotów metalowych, jak sztucze lub pokrywki do garnków, ponieważ mogą one bardzo się rozgrzać.
- Nie uruchamiać urządzenia przed zainstalowaniem go w zabudowie.
- Urządzenia nie wolno czyścić myjką parową ani wodą pod ciśnieniem.
- Po zakończeniu gotowania należy wyłączyć pole grzejne za pomocą elementu sterującego. Nie polegać na działaniu układu wykrywania obecności naczyń.
- **OSTRZEŻENIE:** Jeśli na powierzchni pojawią się pęknięcia, należy wyłączyć urządzenie, aby uniknąć zagrożenia porażeniem prądem elektrycznym. Jeśli urządzenie podłączono bezpośrednio do skrzynki przyłączonej, należy wyłączyć bezpiecznik, aby odłączyć zasilanie urządzenia. W obu przypadkach należy skontaktować się z autoryzowanym centrum serwisowym.
- Jeśli przewód zasilający uległ uszkodzeniu, należy zlecić jego wymianę producentowi urządzenia, autoryzowanemu centrum serwisowemu lub też innej kompetentnej osobie, aby uniknąć niebezpieczeństwa.
- **OSTRZEŻENIE:** Używać wyłącznie osłon do płyty grzejnej wyprodukowanych przez producenta urządzenia lub wskazanych jako odpowiednie przez producenta urządzenia w instrukcji obsługi, lub dostarczonych razem z

urządzeniem. Użycie nieodpowiednich osłon może skutkować wypadkiem.

## 2. WSKAZÓWKI DOTYCZĄCE BEZPIECZEŃSTWA

### 2.1 Instalacja

#### OSTRZEŻENIE!

Urządzenie może zainstalować i podłączyć wyłącznie wykwalifikowana osoba.

#### OSTRZEŻENIE!

Występuje zagrożenie odniesieniem obrażeń lub uszkodzeniem urządzenia.

- Usunąć wszystkie elementy opakowania.
- Nie instalować ani nie używać uszkodzonego urządzenia.
- Należy postępować zgodnie z instrukcją instalacji dołączoną do urządzenia.
- Zachować minimalne odstępów od innych urządzeń i mebli.
- Zachować ostrożność podczas przenoszenia urządzenia, ponieważ jest ono ciężkie. Należy zawsze stosować rękawice ochronne i mieć na stopach pełne obuwie.
- Po przycięciu zabezpieczyć krawędzie szafki przed pęcznieniem od wilgoci za pomocą odpowiedniego uszczelniacza.
- Zabezpieczyć spód urządzenia przed dostępem pary i wilgoci.
- Nie instalować urządzenia przy drzwiach ani pod oknem. Zapobiegnie to możliwości strącenia gorącego naczynia z urządzenia przy otwieraniu okna lub drzwi.
- W dolnej części każdego urządzenia znajdują się wentylatory chłodzące.
- Jeśli urządzenie zainstalowano nad szufladą:
  - Nie przechowywać drobnych elementów ani arkuszy papieru, które mogłyby zostać wciągnięte, uszkodzając wentylatory chłodzące lub obniżając wydajność układu chłodzenia.
  - Zachować odstęp co najmniej 2 cm między dolną częścią urządzenia a elementami przechowywanymi w szufladzie.

- Usunąć wszystkie przegrody zamontowane w szafce pod urządzeniem.

### 2.2 Podłączenie elektryczne

#### OSTRZEŻENIE!

Występuje zagrożenie pożarem i porażeniem prądem elektrycznym.

- Wszystkie połączenia elektryczne powinien wykonać wykwalifikowany elektryk.
- Urządzenie musi być uziemione.
- Przed wykonaniem jakiegokolwiek czynności upewnić się, że urządzenie jest odłączone od zasilania.
- Upewnić się, że parametry na tabliczce znamionowej odpowiadają parametrom znamionowym źródła zasilania.
- Upewnić się, że urządzenie jest prawidłowo zainstalowane. Luźny lub niewłaściwy przewód zasilający bądź wtyczka (jeśli dotyczy) może być przyczyną przegrzania się styków.
- Użyć odpowiedni przewód zasilający.
- Nie dopuszczać do splątania się przewodu zasilającego.
- Upewnić się, że zainstalowano zabezpieczenie przed porażeniem prądem.
- Stosować zacisk odciażający na przewodzie.
- Podczas podłączania urządzenia do gniazda sieciowego upewnić się, że przewód zasilający lub jego wtyczka (jeśli dotyczy) nie dotyka rozgrzanych elementów urządzenia lub naczyń.
- Nie stosować rozgałęźników ani przedłużaczy.
- Należy uważać, aby nie uszkodzić wtyczki (jeśli dotyczy) ani przewodu zasilającego. Wymianę uszkodzonego przewodu zasilającego należy zlecić autoryzowanemu centrum serwisowemu lub wykwalifikowanemu elektrykowi.

- Zarówno dla elementów znajdujących się pod napięciem, jak i zaizolowanych części, zabezpieczenie przed porażeniem prądem należy zamocować w taki sposób, aby nie można go było odłączyć bez użycia narzędzi.
- Podłączyć wtyczkę do gniazda elektrycznego dopiero po zakończeniu instalacji. Należy zadbać o to, aby po zakończeniu instalacji urządzenia wtyczka przewodu zasilającego była łatwo dostępna.
- Jeśli gniazdo elektryczne jest obluzowane, nie wolno podłączać do niego wtyczki.
- Odłączając urządzenie, nie należy ciągnąć za przewód zasilający. Należy zawsze ciągnąć za wtyczkę sieciową.
- Konieczne jest zastosowanie odpowiednich wyłączników obwodu zasilania: wyłączników automatycznych, bezpieczników topikowych (typu wykręcanego – wyjmowanych z oprawki), wyłączników różnicowoprądowych oraz styczników.
- W instalacji elektrycznej należy zastosować wyłącznik obwodu umożliwiający odłączenie urządzenia od zasilania na wszystkich biegunach. Wyłącznik obwodu musi mieć rozwarcie styków wynoszące minimum 3 mm.
- Jeśli na ekranie pojawi się kod E3, należy natychmiast odłączyć płytę grzejną i sprawdzić, czy podłączenie elektryczne i napięcie sieciowe są prawidłowe.

## 2.3 Sposób użytkowania

### OSTRZEŻENIE!

Występuje zagrożenie odniesieniem obrażeń, oparzeniem i porażeniem prądem elektrycznym.

- Nie zmieniać parametrów technicznych urządzenia.
- Przed pierwszym użyciem należy usunąć wszystkie opakowania, etykiety i folię ochronną (jeśli dotyczy).
- Upewnić się, że otwory wentylacyjne są drożne.
- Nie pozostawiać urządzenia bez nadzoru podczas pracy.
- Po każdym użyciu wyłączyć pole grzejne.

- Nie kłaść sztućców ani pokrywek naczyń na polach grzejnych. Mogą one się mocno rozgrzać.
- Nie wolno obsługiwać urządzenia mokrymi rękami lub gdy ma ono kontakt z wodą.
- Nie używaj urządzenia jako powierzchni roboczej i nie umieszczaj żywności w bezpośrednim kontakcie z nim.
- Jeśli powierzchnia urządzenia jest pęknięta, należy natychmiast odłączyć urządzenie od źródła zasilania.
- Gdy urządzenie jest włączone, użytkownicy z wszczepionym rozrusznikiem serca nie powinni zbliżać się do indukcyjnych pól grzejnych na odległość mniejszą niż 30 cm.
- Gorący olej może pryskać podczas wkładania do niego żywności.
- Nie używać folii aluminiowej ani innych materiałów między powierzchnią gotowania a naczyniami, chyba że producent urządzenia określił inaczej.
- Należy stosować wyłącznie akcesoria zalecane do tego urządzenia przez producenta.

### OSTRZEŻENIE!

Ryzyko pożaru i wybuchu.

- Pod wpływem wysokiej temperatury tłuszcze i oleje mogą uwalniać łatwopalne opary. Nie zbliżać płomienia ani rozgrzanych przedmiotów do tłuszczu i oleju podczas gotowania.
- Może dojść do samozapłonu oparów wydzielanych z gorącego oleju.
- Zużyty olej z resztkami żywności może zapalić się w niższej temperaturze niż świeży olej.
- W pobliżu urządzenia ani na nim nie wolno umieszczać produktów łatwopalnych ani przedmiotów nasączonych łatwopalnymi produktami

### OSTRZEŻENIE!

Zagrożenie uszkodzeniem urządzenia.

- Aby uniknąć poparzenia, nie należy stawiać gorących naczyń na panelu sterowania.
- Nie kłaść gorących pokrywek na szklanej powierzchni płyty grzejnej.
- Nie dopuszczać do wygotowania się potrawy.

- Uważać, aby nie upuścić przedmiotów lub naczyń na urządzenie. Powierzchnia może ulec uszkodzeniu.
- Nie włączać pól grzejnych z pustym naczyniem lub bez naczynia.
- Naczynia z żeliwa lub z uszkodzonym dnem mogą zarysować powierzchnie szklane/ceramiczne. Należy zawsze podnosić te przedmioty, gdy trzeba je przesunąć na powierzchnię gotowania.

## 2.4 Termosonda

### OSTRZEŻENIE!

Zagrożenie odniesieniem obrażeń i oparzeniem.

- Używać Termosonda zgodnie z przeznaczeniem. Nie należy używać jej do otwierania ani podważania przedmiotów.
- Używać tylko jednej Termosonda, zalecanej do danego modelu płyty grzejnej.
- Nie używać jej, gdy jest niesprawna lub uszkodzona.
- Nie używać Termosonda w piekarniku ani w kuchence mikrofalowej.
- Upewnić się, że Termosonda jest zagłębiona w potrawie lub zanurzona płynnie do oznaczenia minimalnej głębokości.
- Oczyszczyć Termosonda przed każdym użyciem i po nim. Uważaj, czubek Termosonda jest ostry.
- Stosować wyłącznie obojętne detergenty. Nie używać żadnych produktów ściernych, myjek do szorowania, rozpuszczalników ani metalowych przedmiotów. Nie myć Termosonda w zmywarce. Ewentualne odbarwienie uchwytu nie ma wpływu na działanie Termosonda.
- Do przechowywania i ładowania Termosonda używaj oryginalnego opakowania.
- Przed umieszczeniem Termosonda w ładowarce upewnij się, że jest chłodny, czysty i suchy.
- Przechowuj Termosonda w bezpiecznym, suchym miejscu niedostępnym dla dzieci.

## 2.5 Pielęgnacja i czyszczenie

- Aby zapobiec uszkodzeniu powierzchni urządzenia, należy regularnie ją czyścić.
- Przed rozpoczęciem czyszczenia urządzenia należy je wyłączyć i poczekać, aż ostygnie.
- Wyczyścić urządzenie wilgotną, miękką ściereczką. Stosować wyłącznie obojętne detergenty. Nie używać produktów ściernych, myjek do szorowania, rozpuszczalników ani metalowych przedmiotów, chyba że określono inaczej.

## 2.6 Usługi

- Aby naprawić urządzenie, należy skontaktować się z autoryzowanym centrum serwisowym. Należy stosować wyłącznie oryginalne części zamienne.
- Informacja dotycząca oświetlenia w urządzeniu i elementów oświetleniowych sprzedawanych osobno jako części zamienne: Zastosowane elementy oświetleniowe są przystosowane do pracy w wymagających warunkach fizycznych (temperatura, drgania, wilgotność) w urządzeniach domowych lub są przeznaczone do sygnalizacji stanu działania urządzenia. Nie są one przeznaczone do innych zastosowań i nie nadają się do oświetlania pomieszczeń domowych.

## 2.7 Utylizacja

### OSTRZEŻENIE!

Zagrożenie odniesieniem obrażeń lub uduszeniem.

- Aby uzyskać informacje dotyczące prawidłowej utylizacji tego produktu, należy skontaktować się z lokalnymi władzami.
- Odłączyć urządzenie od zasilania.
- Odciąć przewód zasilający blisko urządzenia i oddać do utylizacji.

### 3. INSTALACJA

#### **⚠ OSTRZEŻENIE!**

Patrz rozdział dotyczący bezpieczeństwa.

#### 3.1 Przed instalacją

Przed przystąpieniem do instalacji płyty grzejnej należy zapisać poniższe informacje umieszczone na tabliczce znamionowej. Tabliczka znamionowa znajduje się w dolnej części płyty grzejnej.

Numer seryjny .....

#### 3.2 Płyty grzejne do zabudowy

Płyt grzejnych do zabudowy wolno używać dopiero po ich zamontowaniu w odpowiednich szafkach lub blatach roboczych spełniających wymogi stosownych norm.

#### 3.3 Przewód zasilający

- Płyta grzejna jest wyposażona w przewód zasilający.
- Uszkodzony przewód należy wymienić na przewód zasilający następującego typu: H05V2V2-F który wytrzymuje temperaturę 90°C lub wyższą. Pojedynczy przewód musi mieć minimalny przekrój zgodnie z poniższą tabelą. Skontaktować się z miejscowym punktem serwisowym.

Przewód zasilający może wymienić wyłącznie wykwalifikowany elektryk.

#### **⚠ OSTRZEŻENIE!**

Wszystkie połączenia elektryczne musi wykonać wykwalifikowany elektryk.

#### **⚠ UWAGA!**

Połączenia za pomocą wtyczek stykowych są zabronione.

#### **⚠ UWAGA!**

Nie wiercić ani nie lutować końcówek. Jest to zabronione.

#### **⚠ UWAGA!**

Nie podłączać przewodu bez tulejki przewodu.

#### **Połączenie jednofazowe**

1. Zdjąć końcówkę z czarnego i brązowego przewodu.
2. Usunąć izolację końcówek przewodów brązowego i czarnego.
3. Podłączyć końcówki przewodów czarnego i brązowego.
4. Założyć nową tulejkę na końcówkę wspólnego przewodu (wymagana zaciskarka do tulejek).

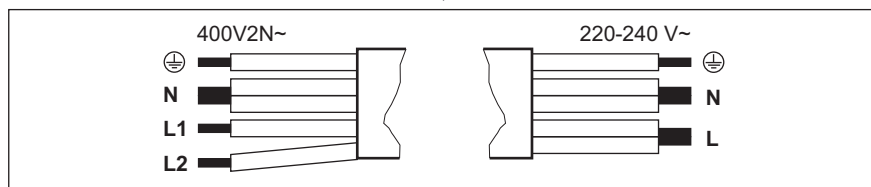

Połączenie dwufazowe: 400 V2N~		Połączenie jednofazowe: 220 - 240 V~	
5x1,5 mm <sup>2</sup> lub 4x2,5 mm <sup>2</sup>		5x1,5 mm <sup>2</sup> lub 3x4 mm <sup>2</sup>	
	Żółtozielony		Żółtozielony
N	Niebieski i niebieski	N	Niebieski i niebieski
L1	Czarny	L	Czarny i brązowy
L2	Brązowy		

### 3.4 Montaż

Podczas instalacji należy obchodzić się z urządzeniem ostrożnie, aby uniknąć zgięcia lub uszkodzenia ramy.

Gdy montuje się płytę grzejną pod okapem należy zapoznać się z informacjami w instrukcji instalacji okapu na temat minimalnej odległości między urządzeniami.

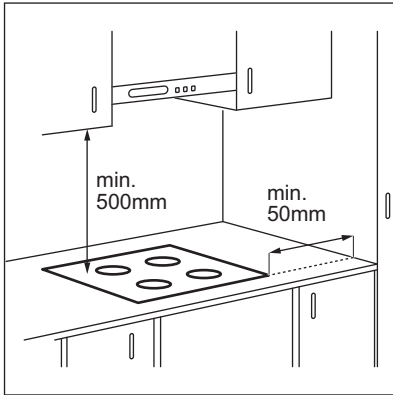

Jeśli urządzenie jest zainstalowane nad szufladą, to podczas gotowania wentylator płyty grzejnej może nagrzewać przedmioty w szufladzie.

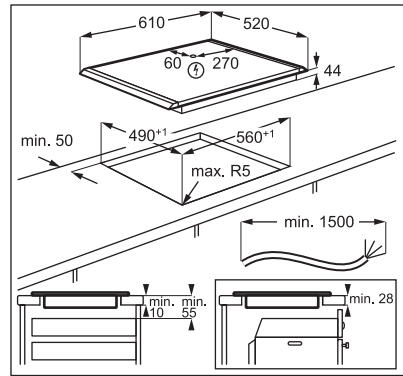

Znajdź film instruktażowy „Instalacja płyty indukcyjnej AEG – instalacja na blacie roboczym,” wpisując pełną nazwę pokazaną na poniższym rysunku.

 [www.youtube.com/electrolux](http://www.youtube.com/electrolux)  
[www.youtube.com/aeg](http://www.youtube.com/aeg)

How to install your AEG  
Induction Hob - Worktop installation 

## 4. OPIS PRODUKTU

### 4.1 Układ powierzchni gotowania

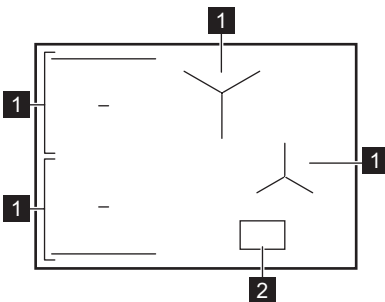

- 1 Indukcyjne pole grzejne
- 2 Panel sterowania



Szczegółowe informacje dotyczące wielkości pól grzejnych znajdują się w rozdziale „Dane techniczne”.

## 4.2 Układ panelu sterowania

### Widok główny

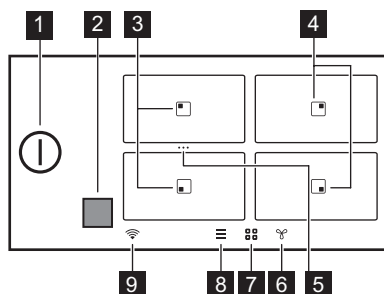





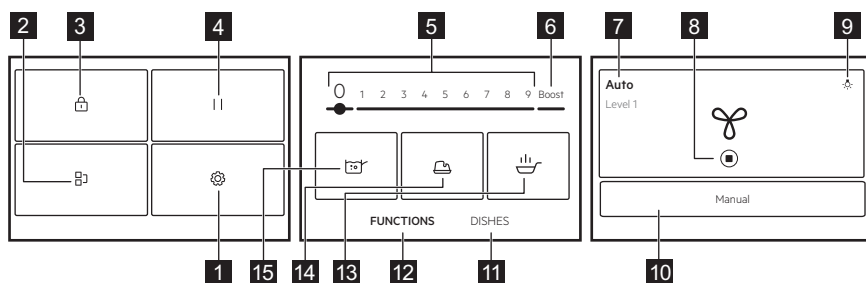



Symbol	Opis
1	Włączanie i wyłączanie płyty grzewczej.
2	Okienko emitera sygnałów w podczerwieni funkcji Hob <sup>2</sup> Hood. Nie należy go zakrywać.
3	Pole z funkcjami Smażenie na patelni i Gotowanie.
4	Pole z funkcją Gotowanie.
5 ...	Skrót do Bridge. Połączenie dwóch sąsiednich pól grzejnych, aby utworzyć jedną powierzchnię grzejną lub podzielić połączone pola.
6	Ustawianie funkcji okapu.
7	Otwieranie przeglądu pola.
8	Aby otworzyć Menu.
9	Wskaźnik WiFi



### Widok rozszerzony



Lista funkcji może się różnić w zależności od wersji oprogramowania.

Symbol	Opis
<b>1</b> 	Ustawienia. Otwieranie ustawień płyty grzejnej.
<b>2</b> 	Bridge. Połączenie obu bocznych pól grzejnych, aby działały jako jedno pole.
<b>3</b> 	Blokada. Blokowanie / odblokowanie panelu sterowania.
<b>4</b> 	Pauza. Przesłanie wszystkich włączonych pól grzejnych na najniższą moc grzania.
<b>5</b> 1 - 9	Ustawianie mocy grzania.
<b>6</b> Boost	Włączanie maksymalnego ustawienia mocy grzania.
<b>7</b> Tryb ręczny / Auto	Pokazanie aktualnego ustawienia wentylatora okapu.
<b>8</b> 	Zatrzymywanie/ ponowne uruchamianie okapu.
<b>9</b> 	Włączanie i wyłączanie oświetlenia w okapie.
<b>10</b> Tryb ręczny / Auto	Przełączanie okapu na tryb ręczny lub automatyczny.
<b>11</b> Potrawy	Wybór zadanych programów automatycznych dla różnych rodzajów żywności.
<b>12</b> FUNKCJE	Wybór programów automatycznych dla różnych metod gotowania.
<b>13</b> 	Smażenie na patelni. Do smażenia z automatycznie regulowanymi poziomami ciepła, przeznaczonymi do różnych rodzajów potraw.
<b>14</b> 	Roztapianie. Roztapianie różnych produktów, np. czekolady lub masła.
<b>15</b> 	Gotowanie. Aby automatycznie dostosować temperaturę wody tak, aby nie wykipiiała po osiągnięciu temperatury wrzenia.

## Poruszanie się po wyświetlaczu

Symbol	Opis
OK	Potwierdzenie wyboru lub ustawienia.
X	Zamknięcie wyskakującego okienka.
	Zwijanie/ rozwijanie instrukcji na wyświetlaczu.
	Włączanie/wyłączanie tej opcji.
	Przechodzenie do poprzedniego/następnego poziomu w Menu.

## 5. PRZED PIERWSZYM UŻYCIEM

### OSTRZEŻENIE!

Patrz rozdział dotyczący bezpieczeństwa.

## 5.1 Poruszanie się po wyświetlaczu

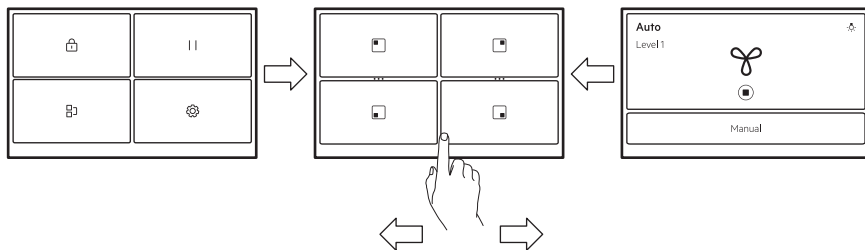

Aby poruszać się między ekranami, dotykaj symboli u dołu ekranu wyświetlacza. Możesz również przesunąć palcem w lewo, aby zarządzać ustawieniami dla Hob<sup>2</sup>Hood lub w prawo, aby dotrzeć do Menu.



Jeśli wyświetlacz nie reaguje od razu, upewnij się, że dotykasz środka wybranego symbolu/opcji lub spróbuj naciskać go nieco dłużej.

## 5.2 Pierwsze podłączenie do sieci

Po podłączeniu urządzenia do zasilania należy ustawić Język, Jasność, Głośność oraz Dźwięki przycisków.

Ustawienie można zmienić w Menu > Ustawienia > Konfiguracja. Patrz „Codzienne użytkowanie”.

## 5.3 FlexPower

FlexPower określa całkowitą energię elektryczną zużywaną przez płytę grzejną w granicach zabezpieczeń instalacji domowej.

Początkowo urządzenie jest ustawione na najwyższą możliwą moc. Jeśli instalacja nie umożliwia wykorzystania pełnej mocy, można zmienić maksymalną moc urządzenia.



Jeśli moc jest niższa niż 2000 W, nie można włączyć żadnych programów automatycznych (Potrawy ani FUNKCJE).

1. Włączyć płytę grzejną.
2. Upewnij się, że wszystkie pola grzejne są wyłączone.
3. Dotknąć na wyświetlaczu, aby otworzyć Menu.

4. Wybrać Ustawienia > Konfiguracja > FlexPower , a następnie odpowiednią moc.
5. Dotknąć lub . Postępować zgodnie z instrukcjami na wyświetlaczu, aby potwierdzić ten wybór.



### UWAGA!

Należy upewnić się, że wybrana moc nie powoduje przekroczenia wartości prądu znamionowego bezpieczników w instalacji domowej.

## 5.4 Połączenie bezprzewodowe z aplikacją



Aby korzystać z tej aplikacji, płyta grzejna musi być podłączona do sieci bezprzewodowej. WiFi jest domyślnie włączona.

1. Dotknąć .
2. Wybrać Ustawienia > Połączenia > WiFi.
3. Dotknąć , aby uruchomić WiFi. Płyta grzejna jest teraz gotowa do połączenia z siecią bezprzewodową i z aplikacją.
4. Dotknąć POŁĄCZ.
5. Pobierz ze sklepu z aplikacjami. Zeskanować kod QR znajdujący się na tylnej okładce instrukcji obsługi lub pobrać aplikację bezpośrednio ze sklepu z aplikacjami.

- Otworzyć tę aplikację i zarejestrować się, aby założyć konto.
- Dodać nowe urządzenie.
- Postępować zgodnie z instrukcjami w aplikacji, aby zakończyć proces łączenia.

### Zmiana/dezaktywacja połączenia sieciowego

Aby odłączyć płytę grzejącą od sieci domowej:

- Dotknąć .
- Wybrać Ustawienia > Połączenia > WiFi:
  - Aby odłączyć się od sieci bezprzewodowej, dotknąć ROZŁĄCZ.
  - Aby wyłączyć WiFi, należy dotknąć .

Aby podłączyć płytę grzejącą do nowej sieci bezprzewodowej, patrz „Połączenie bezprzewodowe/z aplikacją” powyżej.

## 6. CODZIENNE UŻYTKOWANIE

### OSTRZEŻENIE!

Patrz rozdział dotyczący bezpieczeństwa.

### 6.1 Włączanie i wyłączanie

Dotknąć  przez 1 sekundę, aby włączyć lub wyłączyć płytę grzejącą.

### 6.2 Samoczynne wyłączenie

**Funkcja wyłącza płytę grzejącą automatycznie, jeśli:**

- wszystkie pola grzejne są wyłączone;
- po włączeniu płyty grzejącej nie ustawia się mocy grzania.
- panel sterowania został zalany lub od ponad 10 sekund znajduje się na nim przedmiot (garnek, ściereczka itp). Rozlegnie się sygnał dźwiękowy i płyta grzejąca wyłączy się. Zdjąć przedmiot lub wyczyścić panel sterowania.
- płyta grzejąca nagrzewa się zbyt mocno (np. gdy wygotowała się zawartość garnka). Przed ponownym użyciem płyty grzejącej odczekać, aż pole grzejne ostygnie.
- użyto nieodpowiedniego naczynia lub nie ma naczynia na danym polu grzejącym. Indukcyjne pole grzejne wyłączy się automatycznie po 50 sek.
- nie można wyłączyć pola grzejącego lub zmienić ustawienia mocy grzania. Po pewnym czasie wyświetla się komunikat i urządzenie wyłącza się.

### Zależność między ustawieniem mocy grzania a czasem wyłączenia płyty grzejącej:

Ustawienie mocy grzania	Płyta grzejąca wyłącza się po
1 - 2	6 godz.
3 - 5	5 godz.
6	4 godz.
7 - 9	1,5 godz.

### 

Jeśli włączona jest funkcja Smażenie na patelni, płyta grzejąca wyłącza się samoczynnie po upływie 1,5 godz. W przypadku funkcji Roztapianie płyta grzejąca wyłącza się samoczynnie po 6 godzinach.

### 6.3 Wykrywanie naczyń

Funkcja ta sprawdza, czy na polach grzejnych ustawiono naczynia, i wyłącza pola grzejne, na których już nie wykrywa naczyń.

- Jeśli naczynie najpierw ustawi się na polu grzejącym, a potem włączy płytę grzejącą, na ekranie tego pola grzejącego pojawi się szary pasek.
- Pasek ten nie pojawi się, jeśli na polu grzejącym nie ma naczynia lub nie można wykryć naczynia z powodu jego nieprawidłowego umieszczenia lub nieodpowiedniego materiału.
- Jeśli naczynie na chwilę zdejmiesz z włączonego pola grzejącego i odstawi na bok, wskaźniki przeglądu tego pola zaczną migać. Jeśli w ciągu 120 sekund

na włączonym polu grzejnym nie postawi się z powrotem garnka, pole to wyłączy się automatycznie. Aby wznowić gotowanie, należy pamiętać, aby postawić naczynie z powrotem na polach grzejnych we wskazanym czasie.

## 6.4 Używanie pola grzejnego

Indukcyjne pola grzejne dostosowują się automatycznie do wielkości dna naczyń.



Aby zapewnić optymalne przenoszenia ciepła, stosować naczynia o średnicy dna zbliżonej do wielkości pola grzejnego (tj. maksymalnej średnicy naczyń w „Dane techniczne” > „Specyfikacja pól grzejnych”). Upewnić się, że naczynie jest odpowiednie do płyt indukcyjnych. Więcej informacji na temat rodzajów naczyń – patrz „Wskazówki i porady”.

Aby włączyć pole grzejne, należy umieścić naczynie na jego środku i dotknąć jego symbolu. Na wyświetlaczu pojawiają się dostępne programy. Ustawić poziom mocy grzania lub wybrać jedną z funkcji automatycznych. Aby powrócić do widoku głównego, dotknij **X** w prawym górnym rogu.

Można gotować w dużych naczyniach ustawiając je jednocześnie na dwóch polach grzejnych przy użyciu Bridge.

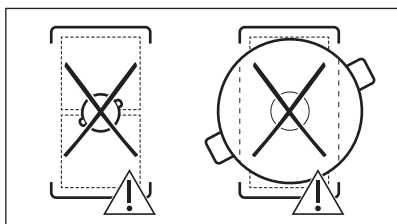
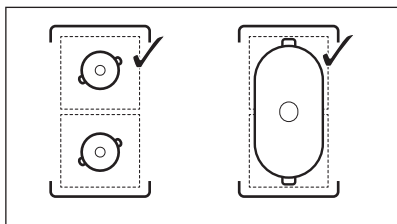

Gdy działają inne pola grzejne, zakres ustawień mocy dla wybranego pola może być ograniczony. Patrz punkt „Zarządzanie energią”.

## 6.5 Ustawienie mocy grzania

1. Włączyć płytę grzejną.
2. Umieścić naczynie na wybranym polu grzejnym i dotknąć odpowiedniego symbolu pola.

3. Dotknąć lub przesunąć palcem po suwaku, aby ustawić moc grzania.

Ikony mocy 1-9 powiększają się, a pasek poniżej zmienia kolor na czerwony wskazując aktualne ustawienie mocy. Po wybraniu mocy ekran przełącza się na widok rozszerzony.

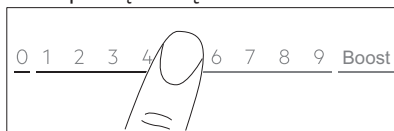

Można również zmienić ustawienie mocy grzania na ekranie przeglądu pola grzejnego. Aby przejść do ekranu przeglądu pola, należy dotknąć środka rozszerzonego widoku ekranu. Aby zmienić moc grzania, należy dotknąć **—** lub **+**. Aby otworzyć rozszerzony widok ekranu, dotknąć odpowiedniej mocy.

## 6.6 Boost

Funkcja dodatkowo zwiększa moc indukcyjnych pól grzejnych. W polu grzejnym funkcję tę można włączyć tylko na ograniczony czas. Po upływie tego czasu indukcyjne to pole grzejne automatycznie powraca do najwyższego ustawienia mocy grzania.

1. Wybór pola grzejnego.
2. Dotknąć Boost, aby włączyć funkcję. Funkcja wyłączy się automatycznie. Aby wyłączyć tę funkcję ręcznie, należy wybrać pole grzejne i zmienić jego ustawienie mocy grzania na 0.



Boost nie działa, gdy:

- działa Bridge,
- moc w jednej fazie jest niewystarczająca (patrz „Zarządzanie energią”).



Informacje o maksymalnym czasie działania funkcji znajdują się w części „Dane techniczne.”

## 6.7 OptiHeat Control (3-stopniowy wskaźnik ciepła resztkowego)

### OSTRZEŻENIE!

Dopóki wskaźnik /||/| jest włączony, istnieje ryzyko poparzenia od ciepła resztkowego.

Indukcyjne pola grzejne wytwarzają ciepło potrzebne do gotowania potraw bezpośrednio w dnie naczyń. Ciepło z naczynia podgrzewa płytę ceramiczną.

Wskaźniki te pojawiają się, gdy pole grzejne jest gorące. Pokazują one ciepło resztkowe aktualnie używanych pól grzejnych:

- kontynuowanie gotowania,

- podtrzymywanie temperatury,

- ciepło resztkowe.

Może również pojawić się wskaźnik:

- dla sąsiednich pól grzejnych, nawet jeśli nie są używane,
- gdy gorące naczynie zostanie umieszczone na zimnym polu grzejnym,
- gdy płyta grzejna jest wyłączona, ale pole grzejne jest nadal gorące.

Wskaźnik zniknie po ostygnięciu pola grzejnego.

## 6.8 Keep warm

Funkcja ta służy do podtrzymywania temperatury, aby potrawa pozostawała ciepła.

Funkcja Keep warm jest dostępna tylko wtedy, gdy pole grzejne jest nadal ciepłe po zakończeniu gotowania (widać ikonę ciepła resztkowego), a naczynie pozostaje na polu grzejnym. Funkcja ta nie działa przy zimnym polu grzejnym.

1. Dotknąć , aby aktywować Keep warm. Funkcja Keep warm działa do czasu jej wyłączenia.

2. Aby zatrzymać funkcję, dotknij w lewym górnym rogu wyświetlacza.

W razie potrzeby możesz ustawić timer. Patrz „Opcje timera”.

## 6.9 Opcje timera

### ECO Timer

Funkcja ta służy do określenia czasu pracy pola grzejnego podczas danego cyklu gotowania.

Aby oszczędzać energię, grzałka pola grzejnego wyłącza się zanim odezwie się ECO Timer. Różnica w czasie pracy zależy od ustawienia mocy grzania i czasu trwania pieczenia.

Funkcji tej można używać, gdy pole grzejne jest włączone. Funkcję można ustawić oddzielnie dla każdego pola grzejnego.

1. Najpierw wybrać moc grzania dla odpowiedniego pola grzejnego, a następnie ustawić tę funkcję.
2. Dotknąć symbolu pola.

3. Dotknąć .

Na wyświetlaczu pojawi się okienko menu zegara.

4. Zzanaczyć Wyłącz pole grzejne pole , aby włączyć tę funkcję.

5. Ustawić czas.

6. Dotknąć OK, aby potwierdzić.

Możesz również wybrać , aby anulować swój wybór.

Ustawienia ECO Timer można zmienić w trakcie pieczenia: dotknąć z wartością timera value, potem dotknąć EDYCJA.

Gdy upłynie czas ustawiony na timerze, rozlegnie się sygnał dźwiękowy i

wyskakujące okienko. Dotknąć OK, aby wyłączyć sygnał.

Aby wyłączyć tę funkcję, należy ustawić moc grzania na **0**. Można również dotknąć  z wartością timera, dotknąć **X** i potwierdzić wybór, gdy pojawi się wyskakujące okienko.

## Timer

Funkcji tej można używać, gdy pole grzejne jest włączone.

Funkcja nie ma wpływu na inne jednocześnie działające funkcje.

1. Wybrać dowolne pole grzejne. Na wyświetlaczu pojawi się odpowiedni suwak.
2. Dotknąć .
3. Odnaczyć pole Wyłącz pole grzejne, aby włączyć tę funkcję.
4. Ustawić czas.
5. Dotknąć OK, aby potwierdzić.

Możesz również wybrać **X**, aby anulować swój wybór.

Ustawienia Timer można zmienić w trakcie pieczenia: dotknąć  z wartością timera value, potem dotknąć EDYCJA.

Gdy upłynie czas ustawiony na timerze, rozlegnie się sygnał dźwiękowy i wyskakujące okienko. Dotknąć OK, aby wyłączyć sygnał.

Aby wyłączyć funkcję dotknąć  z wartością timera value, dotknąć **X** potwierdzić swój wybór gdy pojawi się okienko wyskakujące.

## 6.10 / ... Bridge

Funkcja ta łączy dwa pola grzejne, które działają jak jedno pole grzejne z tym samym ustawieniem mocy grzania. Można jej używać do gotowania w dużych naczyniach kuchennych.

Naczynie powinno zakrywać środki obu pól grzejnych. Jeśli naczynie stoi pomiędzy ich dwoma środkami, funkcja ta nie włączy się.

1. Ustawić naczynie na tych polach grzejnych.

2. Dotknąć  >Bridge. Można również użyć skrótu \*\*\* widocznego w widoku strefy.
3. Ustawić moc grzania. Aby wyłączyć tę funkcję, należy dotknąć skrótu \*\*\* Pola grzejne wznowiają pracę niezależnie.

## 6.11 || Pauza

Ta funkcja przestawia wszystkie włączone pola grzejne na najniższą moc grzania.

Nie można włączyć tej funkcji, jeśli uruchomiony jest jakiś program automatyczny (Potrawy lub FUNKCJE).

Gdy funkcja ta jest włączona, można używać tylko symboli  oraz WZNÓW Wszystkie pozostałe symbole na panelu sterowania są zablokowane.

Funkcja nie blokuje funkcji zegara: Po zakończeniu działania funkcji timera dotknąć dowolnego miejsca na ekranie, aby wyłączyć sygnał dźwiękowy.



1. Dotyk , aby otworzyć okno dialogowe Menu.
2. Dotknąć ||, aby włączyć tę funkcję.

Ustawienie mocy grzania obniża się do  (Keep warm) a prędkość wentylatora w trybie Tryb ręczny obniża się do 1. Aby wyłączyć tę funkcję, należy dotknąć WZNÓW.

Poprzednie ustawienia mocy grzania zostaną przywrócone.

## 6.12 Blokada

Podczas pracy płyty grzejnej można zablokować panel sterowania. Zapobiega to przypadkowej zmianie ustawienia.

1. Ustawić moc grzania.
2. Dotknij , aby otworzyć Menu
3. Dotknąć , aby włączyć funkcję. Aby wyłączyć tę funkcję, naciśnij i przytrzymaj ODBLOKUJ przez 4 sekundy.



Wyłączenie płyty grzejnej powoduje również wyłączenie tej funkcji.

## 6.13 Blokada uruchomienia

Funkcja ta zapobiega przypadkowemu włączeniu płyty grzejnej.

1. Dotknij , aby otworzyć Menu
2. Wybierz Ustawienia > Opcje > Blokada uruchomienia.
3. Aby włączyć tę funkcję, należy włączyć przełącznik i dotknąć liter E-U-O w kolejności alfabetycznej.

Aby wyłączyć funkcję, należy ustawić przełącznik w położeniu wyłączenia.

Uruchomienie funkcji po jej włączeniu może zająć trochę czasu.

## 6.14 FUNKCJE: Smażenie na patelni

Funkcja ta umożliwi ustawienie mocy grzania odpowiedniej do smażenia potraw. Płyta grzejna dostosowuje tę temperaturę do różnych rodzajów potraw i utrzymuje ją przez cały czas gotowania. Po ustawieniu mocy grzania nie jest konieczna ręczna regulacja temperatury.

### UWAGA!

Używać wyłącznie zimnych naczyń.  
Nie pozostawiać płyty grzejnej bez nadzoru podczas działania tej funkcji.

1. Ustawić naczynie bez oleju/tłuszcza na jednym z pól grzejnych po lewej stronie. Można użyć jednego pola grzejnego lub podłączyć oba pola przy użyciu Bridge.
2. Wybrać FUNKCJE > Smażenie na patelni.
3. Wybrać poziom smażenia.  
Start podgrzewania.
4. W razie potrzeby ustawić funkcję timera. Timer uruchamia się natychmiast. Gdy naczynie osiągnie żądaną temperaturę, rozlegnie się sygnał dźwiękowy i pojawi się wyskakujące okienko. Teraz do naczynia można dodać olej i potrawę. Aby zamknąć to okienko i rozpocząć smażenie, dotknij OK. Aby zatrzymać tę funkcję ręcznie, dotknij 0 na pasku sterowania.

Wskazówki i porady:

- Postępować zgodnie z instrukcją na wyświetlaczu, aby dowiedzieć się, kiedy

odwrócić potrawę lub dostosować poziom grzania.

- W razie potrzeby można zmienić domyślną moc grzania.
- Grube kawałki żywności lub surowe ziemniaki należy przykryć pokrywką podczas pierwszych 10 minut smażenia.
- Nagrzewanie ciężkich naczyń może potrwać dłużej.
- Naczynia wielowarstwowe należy używać przy małej mocy grzania, aby nie dopuścić do ich uszkodzenia.
- Nie używać cienkich naczyń emaliowanych. Mogą ulec przegrzaniu i uszkodzeniu.

## Odpowiednie naczynia do korzystania z funkcji Smażenie na patelni

Należy używać wyłącznie naczyń z płaskim dnem. Aby sprawdzić, czy naczynie jest prawidłowe:

1. Odwrócić naczynie do góry dnem.
2. Umieścić linijkę na dnie naczynia.
3. Spróbować wsunąć monetę 1, 2 lub 5 eurocentów (lub inną monetę o podobnej grubości około 1,7 mm) między linijkę a dno naczynia.

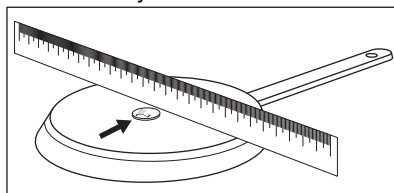

- a. Naczynie nie nadaje się, jeśli między linijką a dno naczynia można wsunąć monetę.

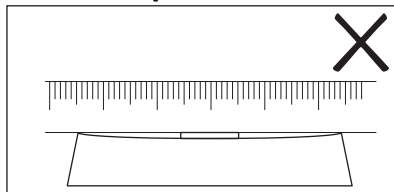

- b. Naczynie nadaje się, jeśli między linijką a dnem naczynia nie można wsunąć monety.

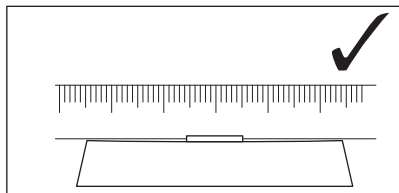

## 6.15 FUNKCJE: Gotowanie

Funkcja ta automatycznie dostosowuje moc grzania, aby woda nie wykipiła, gdy osiągnie temperaturę wrzenia.



Funkcja ta jest dostępna we wszystkich polach grzejnych. Jeśli występuje ciepło resztkowe (I/II/III) na polu grzejnym, którego chcesz użyć, funkcja jest wyłączona. Zaczekać, aż pole grzejne ostygnie, aby użyć funkcji. Funkcja ta nie działa z naczyniami nieprzywierającymi.

### UWAGA!

Nie używać tej funkcji z pustymi naczyniami. Nie pozostawiać płyty grzejnej bez nadzoru podczas działania tej funkcji.

1. Umieścić na polu grzejnym naczynie napełnione co najmniej 1 l wodą.
2. Wybrać FUNKCJE > Gotowanie.
3. W razie potrzeby ustawić funkcję timera. Timer uruchamia się natychmiast.
4. Aby wyłączyć tę funkcję ręcznie, należy dotknąć  w lewym górnym rogu wyświetlacza.

Po osiągnięciu temperatury wrzenia płyta grzejna automatycznie obniży ustawienie mocy grzania. W tym momencie można również dostosować je ręcznie w razie potrzeby.

Wskazówki i porady:

- Funkcja ta najlepiej nadaje się do gotowania wody i gotowania ziemniaków.
- Funkcja może nie działać prawidłowo, gdy korzysta się z czajnika lub kawiarki.
- Napełnić naczynie między połową a trzema czwartymi pojemności zimną

wodą, tak aby jej poziom znajdował się 4 cm poniżej górnej krawędzi. Użyć od 1 do 5 litrów wody. Łączny ciężar wody (lub wody i ziemniaków) powinien mieścić się w zakresie od 1 do 5 kg.

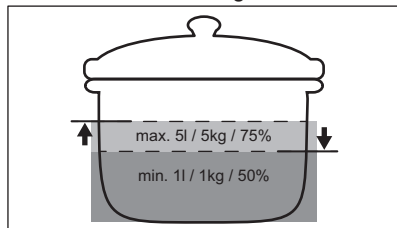

- Aby uzyskać najlepsze efekty, należy gotować tylko całe, nieobrane, średniej wielkości ziemniaki. Nie układać ziemniaków w naczyniu zbyt ściśle.
- Podczas działania tej funkcji należy unikać powodowania nadmiernych drgań zewnętrznych (np. od użycia blendera lub telefonu komórkowego położonego obok płyty grzejnej).
- W zależności od rodzaju produktu i naczynia można dostosować moc grzania po osiągnięciu temperatury wrzenia.
- Sól dodawać dopiero po osiągnięciu temperatury wrzenia.
- Używać pokrywki, aby oszczędzać energię.

## 6.16 FUNKCJE: Roztapianie

Funkcji tej można używać do roztapiania różnych produktów, np. czekolady lub masła.

### UWAGA!

Nie pozostawiać płyty grzejnej bez nadzoru podczas działania tej funkcji.

1. Ustaw naczynie na polu grzejnym.
2. Wybrać FUNKCJE > Roztapianie.
3. W razie potrzeby ustawić funkcję timera.
4. Dotknąć OK.

Aby wyłączyć tę funkcję ręcznie, należy dotknąć  w lewym górnym rogu wyświetlacza.

## 6.17 Potrawy

Funkcja ta pomaga w przygotowywaniu różnych potraw przy użyciu wstępnie ustawionych programów przeznaczonych dla

określonych kategorii żywności. Dostępność programów zależy od pola grzejnego.



### **UWAGA!**

Nie pozostawiać płyty grzejnej bez nadzoru podczas działania tej funkcji.

1. Ustaw naczynie na polu grzejnym. Można użyć jednego pola grzejnego lub podłączyć dwa pola boczne przy użyciu Bridge.
2. Wybrać Potrawy. .
3. Wybrać rodzaj potrawy.
4. W razie potrzeby ustawić funkcję timera.
5. Postępować zgodnie ze wskazówkami na wyświetlaczu.

W zależności od rodzaju potrawy i wybranego programu można ustawić i modyfikować szczegóły, np. poziom dogotowania potraw, poziom grzania do smażenia itp.

Wskazówki i porady:

- Najczęściej gotowane potrawy są automatycznie dodawane do listy Najczęściej przyrządzane.
- Można ręcznie dodać programy do listy Ulubione .
- Niektóre programy można ukryć, dotykając . Aby przywrócić programy, przejdź do Ustawienia > Konfiguracja > Potrawy.

## 6.18 Hob<sup>2</sup>Hood

Jest to funkcja automatyczna służąca do połączenia płyty grzejnej z odpowiednim okapem. Zarówno płyta grzejna, jak i okap są wyposażone w układ komunikacji przesyłający sygnały w podczerwieni. Prędkość wentylatora jest zadawana i ustawiana automatycznie stosownie do ustawienia trybu oraz temperatury najmocniej rozgrzanego naczynia na płycie grzejnej. Możliwe jest również ręczne sterowanie wentylatorem z płyty grzejnej lub samego okapu.





Jeśli zmieni się prędkość wentylatora okapu, domyślne połączenie z płytą grzejną zostaje wyłączone. Aby ponownie włączyć tę funkcję, należy wyłączyć oba urządzenia i ponownie je włączyć.



W niektórych okapach funkcja ta może być domyślnie wyłączona. W takim przypadku należy włączyć funkcję najpierw na okapie, a następnie na płycie grzejnej. Więcej informacji znajduje się w instrukcji obsługi okapu.



## Ustawianie automatycznego trybu wentylatora

Aby ustawić okap w trybie automatycznym, należy wybrać jedno z następujących ustawień prędkości wentylatora: Tryb 2 - Tryb 6. Okap reaguje na każde działanie płyty grzejnej. Można ustawić płytę grzejną, aby włączała tylko oświetlenie – w tym celu należy wybrać 1.

1. Dotknąć 
2. Wybrać Ustawienia > Hob<sup>2</sup>Hood.
3. Włączyć przełącznik, aby włączyć okap. Wszystkie tryby automatyczne są wyświetlane jako lista.
4. Wybrać tryb.
5. Dotknij  lub  aby zapisać wybór i wyjść.

Aby sprawdzić aktualną prędkość

wentylatora, należy dotknąć . Prędkość wentylatora widać w lewym górnym rogu wyświetlacza. Aby wyłączyć wentylator,

dotknąć . Aby włączyć wentylator, należy dotknąć .

Tryby auto- matyczne	Oświet- lenie automa- tyczne	Gotowa- nie <sup>1)</sup>	Smaże- nie <sup>2)</sup>
		Prędkość wentylato- ra	



Wyl.

-

-

Tryby auto- matyczne	Oświet- lenie automa- tyczne	Gotowa- nie <sup>1)</sup>	Smaże- nie <sup>2)</sup>
		Prędkość wentylo- ra	
Tryb 1	Wł.	-	-
Tryb 2 <sup>3)</sup>	Wł.	1	1
Tryb 3	Wł.	-	1
Tryb 4	Wł.	1	1
Tryb 5	Wł.	1	2
Tryb 6	Wł.	2	3

1) Płyta grzejna rozpoznaje proces gotowania i ustawia prędkość wentylatora zgodnie z trybem automatycznym.

2) Płyta grzejna rozpoznaje proces smażenia i ustawia prędkość wentylatora zgodnie z trybem automatycznym.

3) W tym trybie włączanie wentylatora i oświetlenia jest niezależne od temperatury.

## Ustawianie trybu ręcznego wentylatora

Prędkość wentylatora można również regulować ręcznie.

1. Dotknąć
2. Dotknąć Tryb ręczny.  
Pojawi się pasek regulacji z bieżącą prędkością wentylatora.
3. Dotknąć lub przesunąć palcem, aby ustawić prędkość wentylatora.  
Aby włączyć maksymalną prędkość wentylatora, należy dotknąć Boost. Przez pewien czas wentylator pracuje w trybie Boost. Po upływie tego czasu ustawienie prędkości wentylatora automatycznie zmienia się na 3. Aby wyłączyć Boost ręcznie, należy nacisnąć 0.

## Oświetlenie w okapie

Płyta grzejna umożliwia automatyczne włączanie oświetlenia podczas uruchamiania płyty grzejnej. W tym celu należy ustawić tryb automatyczny na tryb 1 - tryb 6. Oświetlenie okapu można również włączać lub wyłączać ręcznie.

### Ręczne włączanie oświetlenia

1. Dotknąć
2. Dotknąć , aby włączyć oświetlenie.  
Aby wyłączyć oświetlenie, należy ponownie dotknąć .

## 6.19 Język

1. Dotyk , aby otworzyć okno dialogowe Menu.
2. Wybrać Ustawienia > Konfiguracja > Język.
3. Wybierz język z listy.

Aby zapisać ten wybór, dotknij lub . Następnie wybierz TAK w wyskakującym okienku.

Jeśli wybrano niewłaściwy język, dotknąć > . Wyświetli się lista. Wybrać pierwszą opcję z góry po lewej, następnie pierwszą opcję z góry po lewej (lub drugą opcję z góry po prawej, w zależności od wersji oprogramowania). Przewinąć w dół, aby wybrać z listy odpowiedni język. Gdy pojawi się wyskakujące okienko, wybrać opcję po prawej stronie.

## 6.20 Dźwięki przycisków / Głośność

Możliwy jest wybór dźwięków emitowanych przez płytę grzejną lub ich całkowite wyłączenie. Dostępne ustawienia to klikanie (domyślnie) lub sygnały dźwiękowe.

Można również wybrać poziom głośności.

1. Dotknąć na wyświetlaczu, aby otworzyć Menu.
2. Wybrać Ustawienia > Konfiguracja > Dźwięki przycisków / Głośność.
3. Wybrać odpowiednią opcję.  
Ustawienie to zostaje automatycznie zapisane.

## 6.21 Jasność

Można zmienić ustawienie jasności wyświetlacza.

Do wyboru są 5 jasności wyświetlacza od najniższej 1 do najwyższej 5.

1. Dotknąć , aby otworzyć Menu.
2. Wybrać Ustawienia > Konfiguracja > Jasność.

3. Wybrać odpowiednie ustawienie. Ustawienie to zostaje automatycznie zapisane.

## 6.22 Zarządzanie energią

Jeśli włączone jest kilka pól grzejnych, a pobór mocy przekracza ograniczenia zasilania, funkcja ta dzieli dostępną moc pomiędzy wszystkie pola grzejne (zasilane z tej samej fazy). Płyta grzejna steruje ustawieniami mocy grzania, aby nie wyzwolić bezpieczników instalacji domowej.

- Pola grzejne są pogrupowane zgodnie z umiejscowieniem i liczbą faz podłączonych do płyty grzejnej. Maksymalne obciążenie każdej fazy wynosi 3680 W. Jeśli płyta grzejna osiągnie maksymalną dostępną moc jednej fazy, moc pól grzejnych zostanie automatycznie zmniejszona.
- Priorytetowe jest zawsze ustawienie mocy grzania pola grzejnego wybranego jako pierwsze (lub pola grzejnego przy użyciu FUNKCJE lub Potrawy). Pozostała moc zostanie rozdzielona pomiędzy pozostałymi polami grzejnymi zgodnie z wybraną kolejnością.
- Kolor paska sterowania pokazuje dostępne opcje mocy grzania:
  - czerwony – aktualne ustawienie mocy grzania,
  - biały – maksymalna dostępna moc grzania,
  - jasnoszary – niedostępne ustawienie grzania (działa Zarządzanie energią).

- Jeśli niedostępna jest wyższa moc grzania, należy najpierw zmniejszyć ją dla innych pól grzejnych.

Informacje dotyczące możliwych kombinacji mocy grzania można znaleźć na ilustracji.

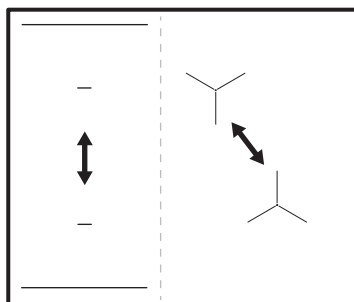

Jeśli całkowita moc płyty grzejnej jest ograniczona (1500W–6000 W), funkcja ta rozdziela dostępną moc między wszystkie pola grzejne. Patrz rozdział „Przed pierwszym użyciem” > „FlexPower”.

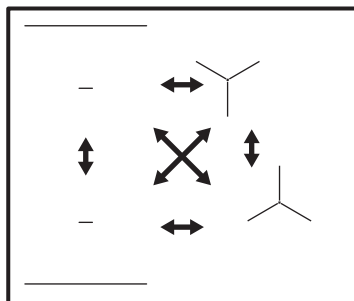

## 7. WSKAZÓWKI I PORADY

### OSTRZEŻENIE!

Patrz rozdział dotyczący bezpieczeństwa.

### 7.1 Naczynia

#### 

Silne pole elektromagnetyczne z indukcyjnego pola grzejnego bardzo szybko wytwarza ciepło w naczyniu.

Na indukcyjnych polach grzejnych należy używać odpowiednich naczyń.

- Aby zapobiec przegrzaniu i poprawić działanie pól grzejnych, naczynie musi być jak najgrubsze i jak najbardziej płaskie.
- Do funkcji Smażenie na patelni należy używać wyłącznie naczyń z płaskim dnem.
- Przed ustawieniem naczynia na powierzchni pyty grzejnej należy upewnić się, że jego spód jest czysty i suchy.
- Należy zawsze uważać, aby nie przesunąć ani nie trzeć naczynia o krawędzie i narożniki szkła, ponieważ

może to spowodować odprysnięcie lub uszkodzenie powierzchni szkła.

### **Materiał naczyń**

- **prawidłowe:** żeliwo, stal, stal emaliowana, stal nierdzewna, dno wielowarstwowe (z odpowiednim oznaczeniem producenta).
- **nieprawidłowe:** aluminium, miedź, mosiądz, szkło, ceramika, porcelana.

### **Naczynie nadaje się do gotowania na płycie indukcyjnej, jeśli:**

- możliwe jest szybkie zagotowanie wody w naczyniu postawionym na polu grzejnym ustawionym na maksymalną moc;
- magnes jest przyciągany przez dno naczynia.

### **Wymiary naczyń**

- Indukcyjne pola grzejne dostosowują się automatycznie do wielkości dna naczyń. Prawidłowe wymiary naczyń podano w punkcie „Dane techniczne” > „Parametry pól grzejnych”. Naczynia należy stawiać na środku pola grzejnego.
- Wydajność pola grzejnego zależy od średnicy naczyń. Aby zapewnić optymalny przepływ ciepła należy stosować naczynia o średnicy dna zbliżonej do wielkości pola grzejnego (tj. maksymalnej średnicy naczyń w „Dane techniczne” > „Parametry pól grzejnych”).
  - Naczynie o mniejszym niż pole grzejne obierze tylko część emitowanej energii i naczynie nagrzewa się wolniej.
  - Ze względów bezpieczeństwa oraz by uzyskać optymalne efekty pieczenia nie należy używać naczyń większych niż podano w rozdziale „Parametry pól grzejnych”. Podczas gotowania należy unikać umieszczania naczyń w pobliżu panelu sterowania. Może to mieć wpływ na działanie panelu sterowania lub spowodować przypadkowe włączenie funkcji płyty grzejnej.



Patrz „Dane techniczne”.

## **7.2 Odgłosy podczas pracy**



Opisane odgłosy są normalnym zjawiskiem i nie świadczą o usterce urządzenia. Odgłosy z naczyń zależą od materiału naczynia i mocy grzania.

### **Odgłosy z naczyń:**

- trzaski: naczynie wykonane jest z różnych materiałów (konstrukcja wielowarstwowa).
- gwizdanie: pole grzejne jest ustawione na wysoką moc grzania, a naczynie jest wykonane z różnych materiałów (konstrukcja wielowarstwowa).
- buczenie: ustawiono wysoką moc grzania.

### **Odgłosy z płyty grzejnej:**

- klikanie: następuje przełączanie elektryczne, naczynie jest wykrywane po jego umieszczeniu na płycie grzejnej .
- syczenie, brzęczenie: wentylator pracuje.
- rytmiczny dźwięk: wykryto naczynie.

## **7.3 Wskazówki i porady dotyczące korzystania z funkcji Hob<sup>2</sup>Hood**

Obsługa płyty grzejnej za pomocą funkcji:

- Zabezpieczyć panel okapu przed bezpośrednim działaniem promieni słonecznych.
- Nie kierować żarówki halogenowej na panel okapu.
- Nie należy zasłaniać panelu sterowania płyty grzejnej.
- Nie zakłócać sygnału między płytą grzejną a okapem (np. poprzez zasłonięcie dłonią, uchwytem naczynia lub wysokim naczyniem). Patrz ilustracja.

**Poniższy okap przedstawiono jako ilustrację.**

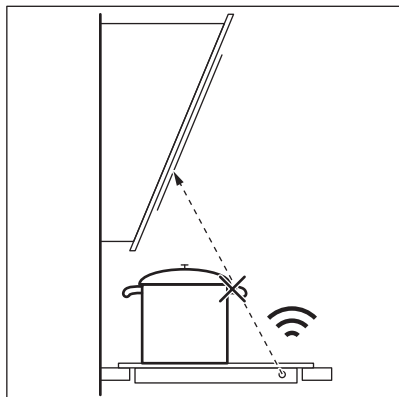

Utrzymywać w czystości okienko emitera sygnałów w podczerwieni funkcji Hob<sup>2</sup>Hood.



Inne urządzenia sterowane zdalnie mogą zakłócać sygnał. Nie należy używać tego typu urządzeń w pobliżu płyty grzejnej, jeśli włączono funkcję Hob<sup>2</sup>Hood.

### Okapy kuchenne z funkcją Hob<sup>2</sup>Hood

Pełną ofertę okapów kuchennych współpracujących z tą funkcją można znaleźć w naszej witrynie internetowej dla klientów. Okapy kuchenne AEG współpracujące z tą funkcją muszą mieć symbol .

## 8. PIEŁĘGNACJA I CZYSZCZENIE

### OSTRZEŻENIE!

Patrz rozdział dotyczący bezpieczeństwa.

### 8.1 Informacje ogólne

- Czyścić płytę grzejną po każdym użyciu.
- Zawsze używać naczyń z czystym dnem.
- Zarysowania lub ciemne plamy na powierzchni nie mają wpływu na działanie płyty grzejnej.
- Stosować specjalne środki przeznaczone do czyszczenia powierzchni płyty grzejnej.
- Zawsze używać skrobaka zalecanego do płyt grzejnych o szklanej powierzchni. Skrobak należy stosować wyłącznie jako dodatkowe narzędzie do czyszczenia szkła po czyszczeniu standardowym.

### OSTRZEŻENIE!

Do czyszczenia szklanej powierzchni nie wolno używać noży ani innych ostrych, metalowych narzędzi.

### 8.2 Czyszczenie płyty grzejnej

- **Wyjąć natychmiast:** stopiony plastik, folię, sól, cukier oraz zabrudzenia z potraw zawierających cukier. W przeciwnym razie zabrudzenia mogą uszkodzić płytę grzejną. Uważać, aby się nie oparzyć. Użyć specjalnego skrobaka, przykładając go pod ostrym kątem do szklanej powierzchni i przesuwać po niej ostrzem.
- **Usuwać, gdy płyta grzejna wystarczająco ostygnie:** pierścienie po kamieniu, pierścienie po wodzie, plamy tłuszczu, błyszczące metaliczne odbarwienia. Przetrzeć płytę grzejną wilgotną szmatką z dodatkiem delikatnego detergentu. Po wyczyszczeniu wytrzeć płytę grzejną do sucha miękką szmatką.
- **Usunąć błyszczące metaliczne odbarwienia:** użyć wodnego roztworu octu i wyczyścić szklaną powierzchnię wilgotną szmatką.

## 9. ROZWIĄZYWANIE PROBLEMÓW

### OSTRZEŻENIE!

Patrz rozdział dotyczący bezpieczeństwa.

### 9.1 Co zrobić, gdy...

Problem	Prawdopodobna przyczyna	Środek zaradczy
Nie można uruchomić płyty grzejnej ani nią sterować.	Płyty grzejnej nie podłączono do zasilania lub podłączono nieprawidłowo.	Sprawdzić, czy piekarnik podłączono prawidłowo do zasilania. Patrz schemat połączeń.
	Zadziałał bezpiecznik.	Sprawdzić, czy bezpiecznik jest przyczyną usterki. Jeżeli nadal będzie dochodzić do wyzwalań bezpiecznika, należy skontaktować się z wykwalifikowanym elektrykiem.
	W ciągu 60 sekund nie ustawiono mocy grzania.	Ponownie włączyć płytę grzejną i ustawić moc grzania w ciągu maksymalnie 60 sekund.
	Dotknięto jednocześnie 2 lub więcej pól czujników.	Dotknąć tylko jednego pola czujnika.
	Działa funkcja Pauza.	Patrz „Codzienne użytkowanie”.
Wyświetlacz nie reaguje na dotyk.	Część wyświetlacza jest zakryta lub naczynia są ustawione zbyt blisko wyświetlacza. Na wyświetlaczu jest jakiś płyn lub przedmiot.	Usunąć przedmioty. Odsunąć naczynia od wyświetlacza. Oczyścić wyświetlacz i zaczekać, aż urządzenie ostygnie. Odłączyć płytę grzejną od zasilania. Po upływie minuty ponownie podłączyć płytę grzejną.
Rozlegnie się sygnał dźwiękowy i płyta grzejna wyłączy się. Gdy płyta grzejna jest wyłączona, rozlega się sygnał dźwiękowy.	Umieszczono coś w jednym lub większej liczbie pól czujników.	Usunąć przedmiot z pól czujników.
Płyta grzejna wyłączy się.	Na polu czujnika znajduje się przedmiot  .	Usunąć przedmiot z pola czujnika.
Wskaźnik ciepła resztkowego nie włącza się.	Pole grzejne nie jest gorące, ponieważ działało za krótko lub doszło do uszkodzenia czujnika pod powierzchnią płyty grzejnej.	Jeśli pole grzejne działało wystarczająco długo, aby było gorące, należy skontaktować się z autoryzowanym centrum serwisowym.
Nie można włączyć największej mocy grzania.	Inne pole grzejne jest ustawione na największą moc grzania.	Najpierw należy zmniejszyć moc drugiego pola grzejnego.
	Poziom FlexPower jest za niski.	Zmiana mocy maksymalnej w Menu. Patrz „Przed pierwszym użyciem”.
Pola czujników nagrzewają się do wysokiej temperatury.	Naczynie jest zbyt duże lub ustawione zbyt blisko elementów sterujących.	Jeśli to możliwe, duże naczynia należy ustawiać na tylnych polach.

<b>Problem</b>	<b>Prawdopodobna przyczyna</b>	<b>Środek zaradczy</b>
Hob <sup>2</sup> Hood nie działa.	Zakryto panel sterowania.	Usunąć przedmiot z panelu sterowania.
ekran Hob <sup>2</sup> Hood nie jest widoczny.	Hob <sup>2</sup> Hood jest wyłączone w ustawieniach.	Przejsć do ustawień/Hob <sup>2</sup> Hood i włączyć tę funkcję.
Funkcja Hob <sup>2</sup> Hood jest włączona, ale działa tylko oświetlenie.	Włączono Tryb 1.	Zmienić tryb na Tryb 1 - Tryb 6 lub zaczekać, aż uruchomi się tryb automatyczny.
Hob <sup>2</sup> Hood Funkcja działa w trybie H1-H6, ale działa oświetlenie.	Prawdopodobnie problem jest związany z żarówką oświetlenia.	Skontaktować się z autoryzowanym centrum serwisowym.
Brak sygnałów dźwiękowych podczas dotykania pól czujników na panelu.	Sygnały dźwiękowe są wyłączone.	Włączyć sygnały dźwiękowe. Patrz „Codzienne użytkowanie”.
Ustawiono niewłaściwy język.	Przypadkowo zmieniono język.	Aby zmienić niewłaściwy język, należy postępować zgodnie z instrukcją w punkcie „Codzienne użytkowanie.Język”.
Pole grzejne wyłącza się.	Samoczynne wyłączenie wyłącza strefę gotowania.	Wyłączyć i ponownie włączyć płytę grzejną. Patrz „Codzienne użytkowanie”.
Wyświetla się  oraz komunikat.	Działa funkcja Blokada.	Patrz „Codzienne użytkowanie”.
Pojawia się E – U – O.	Działa funkcja Blokada uruchomienia.	Patrz „Codzienne użytkowanie”.
Pasek poziomu mocy miga.	Brak naczynia na polu grzejnym.	Postawić naczynie na polu grzejnym.
	Użyto nieodpowiedniego naczynia.	Użyć odpowiednie naczynie. Patrz „Wskazówki i porady”.
	Średnica dna naczynia jest za mała dla wybranego pola.	Używać naczyń o odpowiednich wymiarach. Patrz „Dane techniczne”.
<b>E3</b> się włączy.	Połączenie elektryczne jest wadliwe.	Odłączyć płytę grzejną od zasilania i sprawdzić to połączenie. Patrz „Instalacja”.
<b>E4</b> się włączy.	Czujnik temperatury pola wykrywa temperaturę zbyt wysoką lub zbyt niską.	Pozostawić pole grzejne do ostygnięcia lub podnieść temperaturę otoczenia powyżej 15°C. Jeśli problem będzie występował nadal, należy skontaktować się z autoryzowanym punktem serwisowym.
<b>E7</b> się włączy.	Wentylator chłodzący jest zablokowany.	Upewnić się, że nic nie blokuje wentylatora. Jeśli wentylator nie jest przez nic zablokowany i problem nie ustępuje, należy skontaktować się z autoryzowanym centrum serwisowym.

<b>Problem</b>	<b>Prawdopodobna przyczyna</b>	<b>Środek zaradczy</b>
Słyszalny jest ciągły sygnał dźwiękowy.	Nieprawidłowe podłączenie elektryczne.	Odcłączyć płytę grzejną od zasilania. Zwrócić się do wykwalifikowanego elektryka, aby sprawdził instalację.
Naczynia nagrzewają się dłużej niż 5 minut.	Dno naczynia nie jest kompatybilne z płytą indukcyjną.	Używać naczyń z odpowiednim (płaskim, magnetycznym) dnem. Patrz „Wskazówki i porady”.
Nagrzewanie trwa długo.	Zbyt małe naczynie, odbiera tylko część energii z pola grzejnego.	Aby zapewnić optymalny przepływ ciepła należy stosować naczynia o średnicy dna zbliżonej do wielkości pola grzejnego (tj. maksymalnej średnicy naczynia w „Dane techniczne” > „Parametry pól grzejnych”).
Płyta grzejna nie może połączyć się z siecią bezprzewodową.	Router blokuje nowych uczestników sieci WLAN.	Upewnij się, że router zezwala na nowych uczestników. W razie potrzeby ponownie uruchom router.
	Połączenie bezprzewodowe płyty grzejnej nie jest aktywne.	Włącz WiFi. Patrz „Przed pierwszym użyciem”, połączenie bezprzewodowe/ z aplikacją.
	Częstotliwość routera jest ustawiona na 5 GHz.	Zmień ustawienia routera na 2,4 GHz lub 2,4+5 GHz. Jeśli router obsługuje tylko częstotliwości 5 GHz, nie można podłączyć płyty grzejnej.
	Sygnał sieci bezprzewodowej jest słaby.	Przybliż router do płyty grzejnej. W razie potrzeby użyj wzmacniacza WiFi, aby wzmocnić sygnał.
Nie można znaleźć płyty grzejnej na liście sieci WLAN w ustawieniach aplikacji.	Płyta grzejna jest już połączona z siecią, ale może nie być widoczna.	Odcłączyć płytę grzejną od sieci. Patrz rozdział „Przed pierwszym użyciem” – Połączenie bezprzewodowe/ z aplikacją.
Nie można ustawić wyższej mocy grzania.	Zarządzanie energią działa i zmniejsza moc maksymalną.	Patrz „Codzienne użytkowanie”, Zarządzanie energią.
Funkcja Gotowanie nie włącza się.	W tym polu grzejnym nadal pozostaje ciepło resztkowe.	Poczekać, aż pole grzejne ostygnie, lub użyć innego, zimnego pola.
Funkcja Gotowanie nie wyłącza się.	W garnku może brakować wody (nie można wykryć wibracji) lub woda jest już zbyt ciepła.	Użyć co najmniej 1 l zimnej wody na garnek.
Funkcja Gotowanie nagle się wyłącza.	Naczynie nie spełnia warunków tej funkcji. Funkcja nie wykrywa drgań wywołanych wrzeniem wody. Naczynie może być zbyt małe dla tego pola grzejnego.	Funkcji tej nie należy używać do naczyń z powłoką zapobiegającą przywieraniu. Zagotować więcej wody lub przełączyć się na jakieś zimne pole. Nie dodawać soli, do czasu aż woda osiągnie punkt wrzenia. Upewnić się, że średnica naczynia odpowiada wielkości pola grzejnego. Naczynia należy stawiać na środku pola grzejnego.

Problem	Prawdopodobna przyczyna	Środek zaradczy
Funkcja Smażenie na patelni nie włącza się.	Funkcja jest dostępna tylko dla wybranych pól.	Przełączyć na pole, dla którego funkcja ta jest dostępna. Patrz „Opis produktu”.
Nagrzewanie przy użyciu funkcji Smażenie na patelni zajmuje dużo czasu.	Naczynie jest zbyt małe, zbyt ciężkie lub ma nierówne dno.	Patrz „Wskazówki i porady”.

## 9.2 Jeśli nie można znaleźć rozwiązania...

Jeżeli rozwiązanie problemu we własnym zakresie nie jest możliwe, należy skontaktować się ze sprzedawcą lub z autoryzowanym punktem serwisowym. Podać dane z tabliczki znamionowej. Upewnić się, że płyta grzejna była

prawidłowo użytkowana. Jeśli nie, naprawę wykona odpłatnie pracownik serwisu lub sprzedawca – również w okresie gwarancyjnym. Informacje na temat okresu gwarancyjnego i autoryzowanych punktów serwisowych znajdują się w książce serwisowej.

## 10. DANE TECHNICZNE

### 10.1 Tabliczka znamionowa

Model NIH64B30AB  
 Typ 62 B4A 01 EA  
 Indukcja 7.35 kW  
 Nr seryjny.....  
 AEG

Numer produktu (PNC) 949 598 457 00  
 220 - 240 V / 400 V 2N, 50 Hz  
 Wyprodukowano w: Niemcy  
 7.35 kW



### 10.2 Połączenie WiFi

Częstotliwość WiFi 2400 - 2483,5 MHz

EIRP max 20 dBm / 100 mW

### 10.3 Specyfikacja pól grzejnych

Pole grzejne	Moc znamionowa (maksymalna moc grzania) [W]	Boost [W]	Maksymalny czas funkcji Boost [min]	Średnica naczynia [mm]
Lewe przednie	2300	3200	10	125 - 210
Lewe tylne	2300	3200	10	125 - 210
Prawe przednie	1400	2500	4	125 - 145
Prawe tylne	1800	2800	10	145 - 180

Moc pól grzejnych może różnić się od wartości podanych w tabeli. Zmienia się ona w zależności od materiałów i wymiarów naczyń.

Aby zapewnić optymalny przepływ ciepła i efekty gotowania należy stosować naczynia o średnicy dna zbliżonej do wielkości pola grzejnego (tj. maksymalnej średnicy naczynia

podanej w tabeli). Nie stosować naczyń o dnie większym niż pole grzejne.

## 11. EFEKTYWNOŚĆ ENERGETYCZNA

### 11.1 Informacje o produkcie według rozporządzenia UE w sprawie ekoprojektu

Dane identyfikacyjne modelu	NIH64B30AB	
Typ płyty grzejnej	Płyta grzejna do zabudowy	
Liczba pól grzejnych	4	
Technologia grzania	Płyta indukcyjna	
Średnica okrągłych pól grzejnych (Ø)	Lewe przednie	21.0 cm
	Lewe tylne	21.0 cm
	Prawe przednie	14.5 cm
	Prawe tylne	18.0 cm
Zużycie energii na pole grzejne (EC electric cooking)	Lewe przednie	184.4 Wh/kg
	Lewe tylne	184.4 Wh/kg
	Prawe przednie	180.2 Wh/kg
	Prawe tylne	172.9 Wh/kg
Zużycie energii przez płytę grzejną (EC electric hob)	180.5 Wh/kg	

IEC / EN 60350-2 – elektryczny sprzęt do gotowania do użytku domowego – część 2: Płyty grzejne – metody pomiaru wydajności.

### 11.2 Oszczędzanie energii

Postępując zgodnie z poniższymi wskazówkami, można zaoszczędzić energię podczas codziennego gotowania.

- Podczas podgrzewania wody używać tylko niezbędnej jej ilości.
- Jeśli to możliwe, zawsze zakładać pokrywki na naczynia.
- Naczynia stawiać na środku pola grzejnego.
- Wykorzystać ciepło resztkowe, aby utrzymać ciepło potrawy lub ją stopić.

### 11.3 Informacje o produkcie dotyczące poboru mocy i maksymalnego czasu do osiągnięcia odpowiedniego trybu niskiego poboru mocy

Zużycie energii w trybie wyłączenia	0.5 W
Zużycie energii elektrycznej w trybie czuwania przy połączeniu z siecią	2.0 W
Maksymalny czas potrzebny na automatyczne przejście urządzenia do odpowiedniego trybu niskiego poboru mocy	2 min

Wskazówki dotyczące włączania i wyłączenia połączenia z siecią bezprzewodową podano w rozdziale „Przed pierwszym użyciem”.

## 12. OCHRONA ŚRODOWISKA

Materiały oznaczone symbolem  należy poddać utylizacji. Opakowanie urządzenia włożyć do odpowiedniego pojemnika w celu

przeprowadzenia recyklingu. Należy zadbać o ponowne przetwarzanie odpadów urządzeń elektrycznych i elektronicznych, aby chronić

środowisko naturalne oraz ludzkie zdrowie.  
Nie wolno wyrzucać urządzeń oznaczonych  
symbolem  razem z odpadami domowymi.  
Należy zwrócić produkt do miejscowego

punktu ponownego przetwarzania lub  
skontaktować się z odpowiednimi władzami  
miejskimi.

**Bine ați venit la AEG! Vă mulțumim pentru că ați ales produsul nostru.**



A găsi sfaturi privind utilizarea, broșuri, informații pentru depanare, service și reparații:  
[www.aeg.com/support](http://www.aeg.com/support)

Ne rezervăm dreptul asupra efectuării de modificări.

## CUPRINS

1. INFORMAȚII PRIVIND SIGURANȚA.....	217
2. INSTRUCȚIUNI DE SIGURANȚĂ.....	220
3. INSTALAREA.....	222
4. DESCRIEREA PRODUSULUI.....	225
5. ÎNAINTE DE PRIMA UTILIZARE.....	227
6. UTILIZARE ZILNICĂ.....	228
7. SFATURI UTILE.....	236
8. ÎNGRIJIREA ȘI CURĂȚAREA.....	238
9. DEPANARE.....	238
10. DATE TEHNICE.....	241
11. CLASA DE EFICIENȚĂ ENERGETICĂ.....	242
12. INFORMAȚII PRIVIND MEDIUL.....	243

## 1. ⚠️ INFORMAȚII PRIVIND SIGURANȚA

Înainte de instalarea și de utilizarea aparatului, citiți cu atenție instrucțiunile furnizate. Producătorul nu este responsabil pentru eventuale vătămări sau pagube rezultate din instalarea sau utilizarea incorectă. Păstrați permanent instrucțiunile într-un loc sigur și accesibil pentru consultare ulterioară.

### 1.1 Siguranța copiilor și a persoanelor vulnerabile

- Acest aparat poate fi utilizat de copiii cu vârsta mai mare de 8 ani, de persoanele cu capacități fizice, senzoriale sau mentale reduse sau de persoanele ne-experimentate doar sub supraveghere sau după o scurtă instruire care să le ofere informațiile necesare despre utilizarea sigură a aparatului și să le permită să înțeleagă pericolele la care se expun. Copiii cu vârsta mai mică de 8 ani și persoanele cu dizabilități profunde și complexe nu trebuie lăsate să se apropie de aparat dacă nu sunt supravegheate permanent.

- Copiii trebuie supravegheați pentru a vă asigura că nu se joacă cu aparatul și dispozitivele mobile pe care este instalată aplicația.
- Nu lăsați ambalajele la îndemâna copiilor și aruncați-le conform reglementărilor.
- **AVERTISMENT:** Aparatul și piesele accesibile ale acestuia devin fierbinți pe durata utilizării. Nu lăsați copiii și animalele de companie în apropierea aparatului atunci când funcționează și se răcește.
- Dacă aparatul are un dispozitiv de siguranță pentru copii, acesta trebuie activat.
- Copiii nu vor realiza operațiunile de curățare sau de întreținere care revin utilizatorului aparatului fără a fi supravegheați.

## **1.2 Informații generale despre siguranță**

- Acest aparat poate fi utilizat numai pentru gătire.
- Acest aparat este proiectat pentru uz casnic utilizarea în locuințe individuale într-un mediu interior.
- Acest aparat electrocasnic poate fi utilizat în birouri, camere de oaspeți, camere de oaspeți cu paturi și mic dejun, case de oaspeți în cadrul fermelor și alte spații de cazare similare, în care această utilizare nu depășește (media) nivelurile de utilizare domestică.
- **AVERTISMENT:** Aparatul și piesele accesibile ale acestuia devin fierbinți pe durata utilizării. Aveți grijă să nu atingeți elementele de încălzire.
- **AVERTISMENT:** Gătirea neasistată la plită folosind grăsimi sau ulei poate fi periculoasă și poate provoca un incendiu.
- Fumul este un indicator al supraîncălzirii. Nu folosiți niciodată apă pentru stingerea focului de gătire. Opriți aparatul și acoperiți flăcările cu o pătură ignifugă sau un capac.
- **AVERTISMENT:** Aparatul nu trebuie să fie alimentat de la un dispozitiv de comutare extern, cum ar fi un temporizator,

și nu trebuie conectat la un circuit care este cuplat și decuplat în mod regulat de rețea.

- **ATENȚIE:** Procesul de gătire trebuie supravegheat (chiar și funcțiile de gătire automată). Un proces de gătire pe termen scurt trebuie supravegheat permanent.
- **AVERTISMENT:** Pericol de incendiu: Nu depozitați nimic pe suprafețele de gătit.
- Obiectele de metal, de ex. cuțitele, furculițele, lingurile și capacele nu trebuie puse pe suprafața plitei, deoarece se pot înfierbânta.
- Nu folosiți aparatul înainte de a-l instala în structura încastrată.
- Nu folosiți apă pulverizată și aparatul de curățat cu abur pentru curățarea aparatului.
- După utilizare, stingeți elementul plitei cu ajutorul butonului și nu lăsați această operațiune în sarcina detectorului de vase.
- **AVERTISMENT:** Dacă suprafața este crăpată, opriți aparatul pentru a evita riscul de electrocutare. În cazul în care aparatul este conectat direct la sursa de alimentare folosind cutia de conexiuni, scoateți siguranța pentru a deconecta aparatul de la sursa de curent. În ambele cazuri, contactați Centrul de service autorizat.
- În cazul în care cablul de alimentare este deteriorat, acesta trebuie înlocuit de producător, centrul de service autorizat sau persoane cu o calificare similară pentru a se evita orice pericol.
- **AVERTISMENT:** Folosiți doar opritoare realizate de producătorul aparatului de gătit sau indicate de producătorul aparatului în instrucțiunile de utilizare ca fiind adecvate sau opritoare incluse în aparat. Utilizarea unor opritoare neadecvate poate produce accidente.

## 2. INSTRUCȚIUNI DE SIGURANȚĂ

### 2.1 Instalarea

#### **AVERTISMENT!**

Doar o persoană calificată trebuie să instaleze acest aparat.

#### **AVERTISMENT!**

Pericol de vătămare personală sau deteriorare a aparatului.

- Îndepărtați toate ambalajele.
- Dacă aparatul este deteriorat, nu îl instalați sau utilizați.
- Urmați instrucțiunile de instalare furnizate împreună cu aparatul.
- Respectați distanțele minime față de alte aparate și corpuri de mobilier.
- Aveți întotdeauna grijă când mutați aparatul deoarece acesta este greu. Folosiți întotdeauna mănuși de protecție și încălțăminte închisă.
- Închideți etanș suprafețele dulapului cu un agent de etanșare pentru ca umezeala să nu umfle materialul.
- Protejați partea de jos a aparatului de abur și umezeală.
- Nu așezați aparatul lângă o ușă sau sub o fereastră. Astfel, vasele fierbinți de pe aparat nu vor cădea atunci când ușa sau fereastra va fi deschisă.
- Fiecare aparat are ventilatoare de răcire în partea de jos.
- Dacă aparatul este instalat deasupra unui sertar:
  - Nu depozitați niciun obiect mic sau foi de hârtie care ar putea fi aspirate, deoarece acestea pot deteriora ventilatoarele de răcire sau pot afecta sistemul de răcire.
  - Păstrați o distanță de minim 2 cm între baza aparatului și obiectele depozitate în sertar.
- Scoateți toate panourile de separare instalate în cabinet sub aparat.

### 2.2 Conexiunea la rețeaua electrică

#### **AVERTISMENT!**

Pericol de incendiu și electrocutare.

- Toate conexiunile electrice trebuie realizate de către un electrician.
- Aparatul trebuie împământat.
- Înainte de a efectua orice tip de operație, asigurați-vă că ați deconectat aparatul de la sursa de curent.
- Asigurați-vă că parametrii de pe plăcuța cu date tehnice sunt compatibili cu valorile nominale ale sursei de alimentare.
- Asigurați-vă că aparatul a fost instalat corect. Cablurile de alimentare electrică și ștecherile (dacă există) slăbite sau incorecte pot să provoace încălzirea terminalului.
- Utilizați cablul de alimentare electrică corect.
- Nu permiteți încălzirea cablului de alimentare electrică.
- Asigurați-vă că este instalată o protecție împotriva șocurilor.
- Utilizați clema de detensionare de pe cablu.
- Nu lăsați cablul de alimentare sau ștecherul (dacă există) să atingă aparatul fierbinte sau vase fierbinți atunci când conectați aparatul la o priză.
- Nu folosiți prize multiple și cabluri prelungitoare.
- Procedați cu atenție pentru a nu deteriora ștecherul (dacă este cazul) sau cablul de alimentare electrică. Contactați Centrul nostru de service autorizat sau un electrician pentru a schimba un cablu de alimentare deteriorat.
- Protecția la electrocutare a pieselor aflate sub tensiune și izolate trebuie fixată astfel încât să nu permită scoaterea ei fără folosirea unor unelte.
- Introduceți ștecherul în priză numai după încheierea procedurii de instalare. Asigurați accesul la priză după instalare.
- Dacă priza de curent prezintă jocuri, nu conectați ștecherul.

- Nu trageți de cablul de alimentare pentru a scoate din priză aparatul. Trageți întotdeauna de ștecher.
- Folosiți doar dispozitive de izolare adecvate: întrerupătoare pentru protecția liniei, siguranțe (siguranțe înfiletabile scoase din suport), contactori și declanșatori la protecția de împământare.
- Instalația electrică trebuie să fie prevăzută cu un dispozitiv de izolare, care să vă permită să deconectați aparatul de la rețea la toți polii. Dispozitivul izolator trebuie să aibă o deschidere între contacte de cel puțin 3 mm.
- În cazul în care codul E3 apare pe ecran, deconectați imediat plita și verificați dacă conexiunea electrică și tensiunea de alimentare sunt corecte.

### 2.3 Utilizarea

#### **AVERTISMENT!**

Pericol de accidentare, arsuri și electrocutare.

- Nu modificați specificațiile acestui aparat.
- Îndepărtați toate ambalajele, etichetele și foliile protectoare (dacă este cazul) înainte de prima utilizare.
- Verificați dacă orificiile de ventilație nu sunt blocate.
- Nu lăsați aparatul nesupravegheat în timpul funcționării.
- Setați zona de gătit la „Off” (Oprit) după fiecare utilizare.
- Nu puneți tacâmuri sau capace pentru oale pe zonele de gătit. Acestea pot deveni fierbinți.
- Nu acționați aparatul având mâinile umede sau când acesta este în contact cu apa.
- Nu utilizați aparatul ca suprafață de lucru și nu puneți alimentele în contact direct cu acesta.
- Dacă suprafața aparatului este crăpată, deconectați imediat aparatul de la rețeaua electrică pentru a preveni șocul electric.
- Utilizatorii cu stimulator cardiac trebuie să păstreze o distanță de minim 30 de cm față de zonele de gătit prin inducție atunci când aparatul este în funcțiune.
- Când puneți alimente în ulei fierbinte, uleiul poate să sară.

- Nu utilizați folie de aluminiu sau alte materiale între suprafața de gătit și vas, cu excepția cazului în care producătorul acestui aparat specifică altfel.
- Utilizați doar accesorii recomandate de producător pentru acest aparat.

#### **AVERTISMENT!**

Pericol de incendiu și explozie.

- Grăsimile și uleiurile, când sunt încălzite, pot elibera vapori inflamabili. Nu apropiați flăcări sau obiecte încălzite de grăsimi și uleiuri când gătiți.
- Vaporii pe care uleiul îi eliberează pot să se aprindă spontan.
- Uleiul folosit, care conține resturi de mâncare, poate lua foc la temperaturi mai mici decât uleiul care este utilizat pentru prima dată.
- Produsele inflamabile sau obiectele umezite cu produse inflamabile nu trebuie introduse în aparat, nici puse alături sau deasupra acestuia.

#### **AVERTISMENT!**

Pericol de deteriorare a aparatului.

- Nu țineți vase fierbinți pe panoul de comandă pentru a evita riscul de arsuri.
- Nu puneți un capac fierbinte pentru vase pe suprafața de sticlă a plitei.
- Aveți grijă să nu se evaporeze tot lichidul din vas.
- Procedați cu atenție pentru a nu lăsa obiecte sau vase să cadă pe aparat. Suprafața se poate deteriora.
- Nu activați zonele de gătit cu vase goale sau fără vase.
- Vasele de gătit din fontă sau cu fund deteriorat pot zgâria sticla / suprafața vitroceramică. Ridicați întotdeauna aceste obiecte când trebuie să le mutați pe suprafața de gătit.

### 2.4 Senzor de gătire

#### **AVERTISMENT!**

Risc de vătămare și arsuri.

- Folosiți Senzor de gătire conform destinației sale. A nu se folosi pentru a deschide sau ridica niciun obiect.

- Folosiți doar Senzor de gătire recomandat pentru plită, câte unul pe rând.
- Nu îl folosiți când funcționează incorect sau este deteriorat.
- Nu utilizați Senzor de gătire în cuptor sau în cuptorul cu microunde.
- Asigurați-vă că Senzor de gătire este întotdeauna în interiorul alimentului sau lichidului până la nivelul marcat cu minim.
- Curățați Senzor de gătire înainte și după fiecare utilizare. Aveți grijă, vârful lui Senzor de gătire este ascuțit.
- Utilizați numai detergenți neutri. Nu folosiți niciun produs abraziv, burete abraziv, solvent sau obiect metalic. Nu spălați Senzor de gătire în mașina de spălat vase. Mănerul din silicon se poate decolora, ceea ce nu influențează modul de funcționare al Senzor de gătire.
- Utilizați ambalajul original pentru a depozita și încărca Senzor de gătire.
- Asigurați-vă că Senzor de gătire este rece, curat și uscat înainte de a-l introduce în încărcător.
- Depozitați Senzor de gătire într-un loc sigur și uscat, care nu este la îndemâna copiilor.

## 2.5 Îngrijirea și curățarea

- Curățați regulat aparatul pentru a preveni deteriorarea materialului de la suprafață.
- Înainte de curățare, opriți cuptorul și lăsați-l să se răcească.
- Curățați aparatul cu o lavetă moale umedă. Utilizați numai detergenți neutri.

Nu utilizați produse abrazive, bureți de curățare abrazivi, solvenți sau obiecte metalice, cu excepția cazului în care se specifică altfel.

## 2.6 Serviciul de asistență tehnică

- Pentru a repara aparatul contactați Centrul de service autorizat. Utilizați doar piese de schimb originale.
- Referitor la becul (becurile) din acest produs și becurile de schimb vândute separat: Aceste becuri sunt concepute pentru a suporta situațiile fizice extreme din aparatele electrocasnice, cum ar fi cele de temperatură, vibrație, umiditate sau au rolul de a semnaliza informații privitoare la starea operațională a aparatului. Acestea nu sunt destinate utilizării în alte aplicații și nu sunt adecvate pentru iluminarea camerelor din locuință.

## 2.7 Eliminare

### AVERTISMENT!

Pericol de rănire sau sufocare.

- Contactați autoritatea locală pentru informații privind eliminarea aparatului.
- Deconectați aparatul de la alimentarea de la rețea.
- Taiăți cablul de alimentare de la rețea chiar de lângă aparat și aruncați-l.

# 3. INSTALAREA

### AVERTISMENT!

Consultați capitolele privind siguranța.

## 3.1 Înaintea instalării

Înaintea instalării plitei, notați informațiile de mai jos aflate pe plăcuța cu date tehnice. Plăcuța cu datele tehnice se află pe partea inferioară a plitei.

Numărul de serie .....

## 3.2 Plitele încorporate

Utilizați plite încorporate numai după ce asamblați plita în unități de mobilier și suprafețe de lucru ce corespund standardelor.

## 3.3 Cablu de conectare

- Plita este furnizată cu un cablu de conexiune.
- Pentru a înlocui cablul de alimentare deteriorat, folosiți următorul tip de cablu: H05V2V2-F care rezistă la o temperatură de 90 °C sau mai mare. Un singur fir

trebuie să aibă o secțiune transversală minimă, în conformitate cu tabelul de mai jos. Contactați centrul de service local. Cablul de conectare poate fi înlocuit doar de un electrician calificat.

**⚠️ AVERTISMENT!**

Toate conexiunile electrice trebuie realizate de către un electrician calificat.

**⚠️ ATENȚIE!**

Conexiunile prin intermediul fișelor de contact sunt interzise.

**⚠️ ATENȚIE!**

Nu găuriți și nu lipiți capetele firelor. Acest lucru este interzis.

**⚠️ ATENȚIE!**

Nu conectați cablul fără manșonul cablului.

**Conexiune cu o fază**

1. Scoateți manșonul cablului de pe firele negru și maro.
2. Îndepărtați o parte din izolația de la capetele firelor maro și negru.
3. Conectați capetele cablurilor negre și maro.
4. Aplicați un nou manșon al capătului fiecărui fir (este necesară o sculă specială).

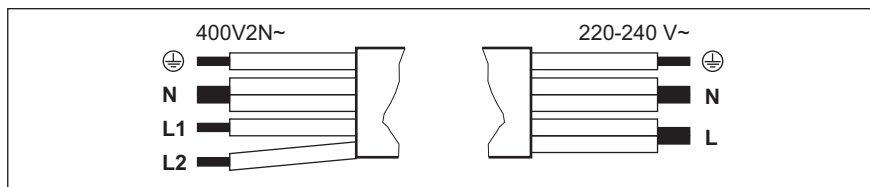

Conexiune cu două faze: 400 V2N~		Conexiune cu o fază: 220 - 240 V~	
5x1,5 mm <sup>2</sup> sau 4x2,5 mm <sup>2</sup>		5x1,5 mm <sup>2</sup> sau 3x4 mm <sup>2</sup>	
⊕	Verde - galben	⊕	Verde - galben
N	Albastru și albastru	N	Albastru și albastru
L1	Negru	L	Negru și maro
L2	Maro		

**3.4 Asamblare**

Manevrați aparatul cu atenție în timpul instalării pentru a evita îndoirea sau deteriorarea cadrului.

Dacă instalați plita sub o hotă, consultați instrucțiunile de instalare a hotei pentru a afla distanța minimă dintre aparate.

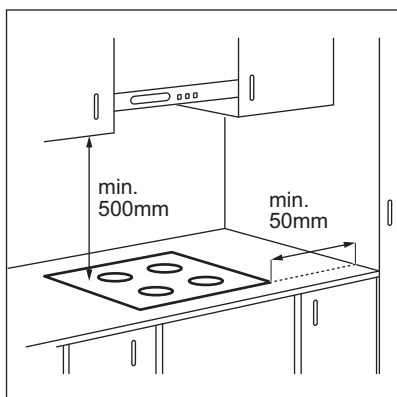

Dacă aparatul este instalat deasupra unui sertar, ventilația plitei poate încălzi articolele depozitate în sertar pe durata procesului de gătit.

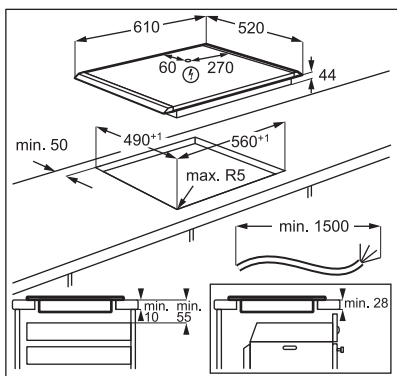

Găsiți tutorialul video „Instalarea plitei cu inducție AEG - Instalarea pe blatul de lucru” prin introducerea numelui complet indicat în graficul de mai jos.

 [www.youtube.com/electrolux](http://www.youtube.com/electrolux)  
[www.youtube.com/aeg](http://www.youtube.com/aeg)

How to install your AEG  
 Induction Hob - Worktop installation 

## 4. DESCRIEREA PRODUSULUI

### 4.1 Aranjarea suprafeței de gătire

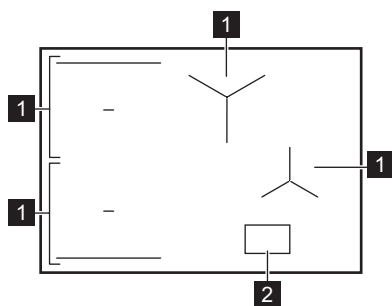

1 Zonă de gătire prin inducție

2 Panou de comandă





Pentru informații detaliate privind dimensiunile zonelor de gătire, consultați „Date tehnice”.

### 4.2 Structura panoului de comandă

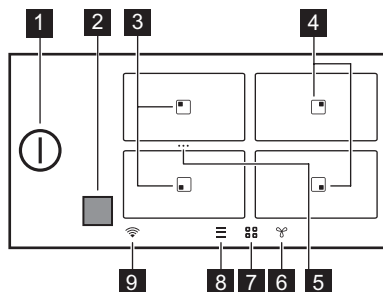
Vedere principală









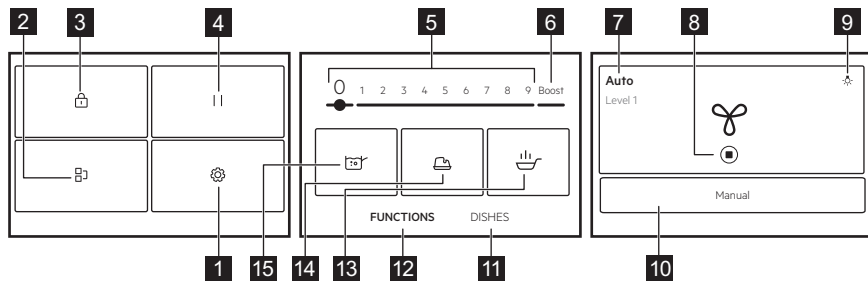

Simbol	Descriere
1	Pentru activarea și dezactivarea plitei.
2	Fereastra Hob®Hood comunicatorului cu semnal infraroșu. Nu o acoperiți.
3	Zonă cu funcții Prăjire la tigaie și Fierbere.
4	Zonă cu funcție Fierbere.
5 ...	O comandă rapidă pentru Bridge. Pentru a uni două zone de gătire laterale cu scopul de a crea o singură zonă de gătire sau pentru a împărți zonele unite.
6	Pentru a seta funcțiile hotel.
7	Pentru a deschide prezentarea generală a zonei.

Simbol	Descriere
8 	Pentru a deschide Meniu.
9 	Indicatorul WiFi.

### Vizualizare extinsă



Lista de funcții poate varia în funcție de versiunea software.

Simbol	Descriere
1 	Setări. Pentru a deschide setările plitei.
2 	Bridge. Pentru a conecta două zone de gătire din partea stângă, astfel încât să funcționeze ca o singură zonă.
3 	Lock. Pentru blocarea / deblocarea panoului de comandă.
4 	Pause. Pentru setarea tuturor zonelor de gătire care funcționează la setarea minimă.
5 1 - 9	Pentru a seta nivelul de căldură.
6 Boost	Pentru a activa nivelul maxim de încălzire.
7 Manual / Auto	Pentru a afișa setarea curentă a ventilatorului hotei.
8 	Pentru a opri/reporni hota.
9 	Pentru a aprinde sau stinge iluminarea hotei.
10 Manual / Auto	Pentru a comuta la modul manual sau automat al hotei.
11 Prepare	Pentru a selecta programe automate presetate pentru diferite tipuri de preparate.
12 FUNCȚII	Pentru a selecta programe automate pentru diferite metode de gătire.
13 	Prăjire la tigaie. Pentru a prăji diferite tipuri de alimente cu niveluri de căldură controlate automat.
14 	Topire. Pentru a topi diferite produse, de ex. ciocolată sau unt.
15 	Fierbere. Pentru a regla automat temperatura apei, astfel încât să nu clocotească după ce a atins punctul de fierbere.

## Navigarea prin afișaj

Simbol	Descriere
OK	Pentru confirmarea selecției sau setării.
X	Pentru a închide fereastra pop-up.
^ v	Pentru a restrânge/extinde instrucțiunile de pe afișaj.
☐	Pentru a activa / dezactiva opțiunea.
⟨ ⟩	Pentru un pas înapoi / înainte cu un nivel la Meniu.

## 5. ÎNAINTE DE PRIMA UTILIZARE

### ⚠ AVERTISMENT!

Consultați capitolele privind siguranța.

### 5.1 Navigarea pe afișaj

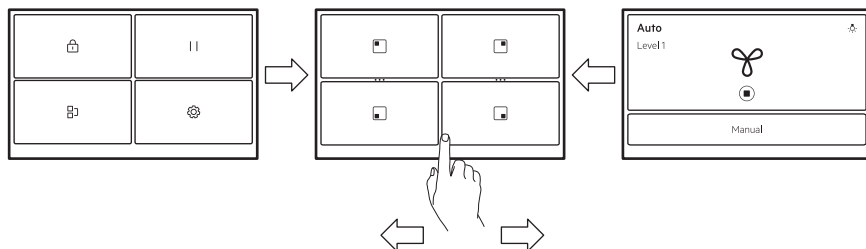

Pentru a naviga între ecrane, atingeți simbolurile din partea de jos a afișajului. De asemenea, puteți glisa spre stânga pentru a gestiona setările pentru Hob®Hood sau la dreapta pentru a accesa Meniu.



Dacă afișajul nu reacționează imediat, asigurați-vă că atingeți centrul simbolului/opțiunii alese sau încercați să îl apăsați puțin mai mult.

### 5.2 Prima conectare la rețeaua electrică

Când conectați plita la priză, trebuie să setați Limbă, Strălucire, Volumul și Tonul de la taste.

Puteți modifica setarea în Meniu > Setări > Configurare. Consultați „Utilizarea zilnică”.



### 5.3 FlexPower

FlexPower definește puterea totală utilizată de plită, în limitele siguranțelor de instalare ale locuinței.

Inițial, aparatul funcționează la cel mai înalt nivel de putere posibil. Puteți modifica puterea maximă dacă instalația nu acceptă puterea maximă.



Dacă nivelul de putere este mai mic de 2000 W, nu puteți activa niciun program automat (Preparate sau FUNCȚII).

1. Pornește plita.
2. Asigură-te că toate zonele de gătire sunt dezactivate.
3. Atinge  pe afișaj pentru a deschide Meniu.
4. Selectează Setări > Configurare > FlexPower și alege nivelul de putere corespunzător.
5. Atinge  sau . Urmează instrucțiunile de pe afișaj pentru a confirma selecția.

### ATENȚIE!

Asigurați-vă că puterea selectată este adecvată pentru siguranțele instalate în locuință.

## 5.4 Conexiune wireless



Pentru a utiliza aplicația, plita trebuie conectată la rețeaua wireless. WiFi este pornit în mod implicit.

1. Atinge .

2. Selectează Setări > Conexiuni > WiFi.
3. Atinge  pentru a activa WiFi. Plita este acum pregătită pentru a se conecta la rețeaua wireless și cu aplicația.
4. Atinge CONECTARE.
5. Descărcați . Scanează codul QR de pe coperta din spate a manualului de utilizare sau descarcă aplicația direct din magazinul de aplicații.
6. Deschide aplicația și înregistrează-te pentru a obține un cont.
7. Adaugă un aparat nou.
8. Urmează instrucțiunile din aplicație pentru a finaliza procesul de conectare.

### Modificarea/dezactivarea conexiunii la rețea

Pentru a deconecta plita de la rețeaua din locuință:

1. Atinge .
2. Selectează Setări > Conexiuni > WiFi:
  - Pentru a te deconecta de la rețeaua wireless, atinge DECONECTARE.
  - Pentru a dezactiva WiFi, atinge .

Pentru a conecta plita la noua rețea wireless, consultați „Conexiune wireless / aplicație” de mai sus.

## 6. UTILIZARE ZILNICĂ

### AVERTISMENT!

Consultați capitolele privind siguranța.

### 6.1 Activarea și dezactivarea

Atingeți  timp de 1 secundă pentru a activa sau dezactiva plita.

### 6.2 Oprirea automată

**Funcția dezactivează plita automat dacă:**

- toate zonele de gătit sunt dezactivate.
- nu setați nivelul de căldură după activarea plitei.
- vărsați sau puneți ceva pe panoul de comandă pentru mai mult de 10 secunde (o tigaie, o lavetă, etc.). Este emis un semnal acustic și plita se dezactivează.

Îndepărtați obiectul sau curățați panoul de comandă.

- plita se încinge prea tare (de ex. când s-a evaporat tot lichidul dintr-o tigaie). Lăsați zona de gătit să se răcească înainte de a utiliza din nou plita.
- folosiți vase neadecvate sau nu există niciun vas pe o anumită zonă. Zona de gătit cu inducție se dezactivează automat după 50 de secunde.
- Nu dezactivați o zonă de gătire sau nu modificați nivelul de căldură. După o perioadă de timp pe plită apare un mesaj, iar aceasta se dezactivează.

## Relația dintre nivelul de căldură și durata după care plita se dezactivează:

Nivelul de căldură	Plita se dezactivează după
1 - 2	6 ore
3 - 5	5 ore
6	4 ore
7 - 9	1,5 ore



Atunci când utilizați plita Prăjire la tiganie, aceasta se dezactivează după 1,5 ore. Pentru Topire, plita se dezactivează după 6 ore.

### 6.3 Detectarea vaselor

Această funcție detectează dacă au fost plasate vase pe zonele de gătire și dezactivează zonele de gătire dacă vasul nu mai este detectabil.

- Dacă puneți mai întâi vasul pe o zonă de gătire și apoi activați plita, o bară gri apare în prezentarea generală a zonei de gătire corespunzătoare.
- Bara nu va apărea dacă nu există niciun vas pe zona de gătire sau dacă vasul nu poate fi detectat din cauza amplasării incorecte sau a materialului inadecvat.
- Dacă scoateți vasul dintr-o zonă de gătire activată și îl puneți deoparte temporar, descrierea zonei de gătire aferente va începe să clipească. Dacă nu puneți vasul înapoi pe zona de gătire activată în decurs de 120 de secunde, zona de gătire se va dezactiva automat. Pentru a relua gătitul, asigurați-vă că puneți vasele din nou pe zonele de gătire înainte de expirarea timpului indicat.

### 6.4 Utilizarea zonei de gătire

Zonele de gătit cu inducție se adaptează automat la dimensiunile bazei vasului.



Pentru un transfer optim al căldurii, folosiți vase cu diametrul bazei similar cu dimensiunea zonei de gătire (adică valoarea maximă a diametrului vasului din „Date tehnice” > „Specificații privind zonele de gătire”). Asigurați-vă că vasul de gătit este adecvat pentru plitele cu inducție. Pentru mai multe informații privind tipurile de vase, consultați „Sfaturi utile”.

Pentru a activa zona de gătire, puneți vasul în centrul zonei de gătire și atingeți simbolul relevant zonei. Programele disponibile apar pe afișaj. Setati nivelul de încălzire sau selectați una dintre funcțiile automate. Pentru a reveni la vizualizarea principală, atingeți **X** din colțul din dreapta sus.

Puteți găti cu vasele mari puse pe două zone de gătire simultan utilizând Bridge.

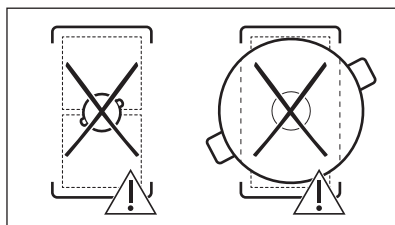
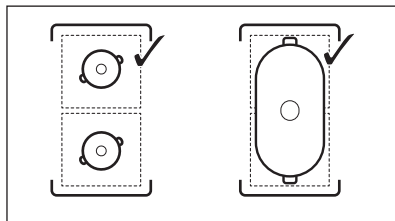

Atunci când alte zone de gătire sunt active, nivelul de încălzire pentru zona pe care doriți să o utilizați poate fi limitat. Consultați secțiunea „Management putere”.

### 6.5 Nivelul de căldură

1. Activați plita.
2. Puneți vasul pe zona de gătire selectată și atingeți simbolul zonei relevante.
3. Atingeți sau glisați cu degetul pentru a seta nivelul de încălzire.

Pictogramele nivelului de putere 1-9 devin mai mari, iar bara de dedesubt devine, roșie pentru a indica setarea curentă de putere. Atunci când este selectat nivelul de putere, ecranul se schimbă în vizualizarea extinsă a ecranului.

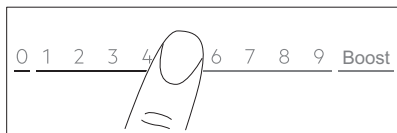

De asemenea, puteți modifica nivelul de încălzire pe ecranul de prezentare generală a zonei. Pentru a accesa ecranul de prezentare generală a zonei, atingeți centrul vizualizării extinse a ecranului. Pentru a modifica nivelul de încălzire, atingeți — sau +. Pentru a deschide vizualizarea extinsă a ecranului, atingeți nivelul de putere.

## 6.6 Boost

Această funcție oferă mai multă putere zonelor de gătire prin inducție. Funcția poate fi activată pentru zona de gătire doar pentru o perioadă limitată de timp. După această perioadă de timp, zona de gătire revine automat la setarea maximă de încălzire.

1. Selectați zona de gătire.
2. Apăsăți Boost pentru a activa funcția. Funcția se dezactivează automat. Pentru a dezactiva manual funcția, selectați zona și modificați setarea de încălzire la 0.



Boost nu funcționează atunci când:

- Bridge funcționează,
- puterea în cadrul unei faze este insuficientă (consultați „Management putere”).



Pentru valorile maxime ale duratei, consultați „Date tehnice”.

## 6.7 OptiHeat Control (Indicator de căldură reziduală cu 3 trepte)

### ⚠ AVERTISMENT!

Atât timp cât indicatorul este aprins, există riscul de arsuri din cauza căldurii reziduale.

Zonele de gătit prin inducție produc căldura necesară pentru procesul de gătire direct în baza vasului. Vitroceramica este încălzită de căldura vasului.

Indicatoarele apar când o zonă de gătire este fierbinte. Prezintă nivelul de căldură reziduală pentru zonele de gătit pe care le folosiți în acel moment:

- continuați gătitrea,

- Menține cald,

- căldură reziduală.

Este posibil să apară și indicatorul:

- pentru zonele de gătit învecinate chiar dacă nu le utilizați,
- când vasul fierbinte este pus pe o zonă de gătire rece,
- când plita este dezactivată, dar zona de gătit este încă fierbinte.

Indicatorul dispare când zona de gătit s-a răcit.

## 6.8 Modul Menține cald

Această funcție păstrează mâncarea caldă cu setarea de temperatură scăzută.

Modul Menține cald este disponibil numai atunci când zona de gătire mai este caldă după procesul de gătire finalizat (semnalat cu o pictogramă pentru căldură reziduală vizibilă) și vasul rămâne pe zonă. Funcția nu are efect cu zone de gătire reci.

1. Atinge pentru a activa Modul Menține cald.

Modul Menține cald funcționează până când este oprit.

2. Pentru a opri funcția, atinge în colțul din stânga sus al afișajului. Poți seta un temporizator, dacă este necesar. Consultați „Opțiuni cronometru”.

## 6.9 Cronometru

### ECO Timer

Folosii această funcție pentru a specifica durata de funcționare a unei zone de gătire în timpul unei singure sesiuni de gătire.

Pentru a economisi energie, încălzitorul zonei de gătire se dezactivează înainte de sunetul ECO Timer. Diferența de durată de funcționare depinde de nivelul de încălzire și de durata operațiunii de gătire.

Puteți utiliza această funcție atunci când zona de gătire este activată. Puteți seta funcția separat pentru fiecare zonă de gătire.

1. Setează mai întâi nivelul de căldură pentru zona de gătire respectivă și după aceea setează funcția.
2. Atinge simbolul zonei.

3. Atinge .

Fereastra meniului cronometru apare pe afișaj.

4. Bifează Stop zona pentru a activa funcția.
5. Setarea timpului.
6. Atinge OK pentru a confirma.

De asemenea, poți alege **X** pentru a anula selecția.

Poți modifica setările ECO Timer în timpul gătirii: atinge  cu valoarea cronometrului, apoi atinge EDITARE.

Atunci când timer atinge limita, este emis un semnal sonor și acesta , iar o fereastră pop-up apare. Atingeți OK pentru a opri semnalul.

Pentru a dezactiva funcția, setați nivelul de încălzire la **0**. Alternativ, atinge  cu valoarea cronometrului, atinge **X** și confirmă alegerea când apare o fereastră pop-up.

### Timer

Puteți utiliza această funcție atunci când zona de gătire este activată.

Funcția nu are niciun efect asupra niciunei alte funcții care funcționează concomitent.

1. Selectează orice zonă de gătire. Glisorul relevant apare pe afișaj.
2. Atinge .

Fereastra meniului cronometru apare pe afișaj.

3. Debifează Stop zona caseta pentru a activa funcția.
4. Setarea timpului.
5. Atinge OK pentru a confirma.

De asemenea, poți alege **X** pentru a anula selecția.

Poți modifica setările Timer în timpul gătirii: atinge  cu valoarea cronometrului, apoi atinge EDITARE.

Atunci când timer atinge limita, este emis un semnal sonor și acesta , iar o fereastră pop-up apare. Atingeți OK pentru a opri semnalul.

Pentru a dezactiva funcția, Atinge  cu valoarea cronometrului, atinge **X** și confirmă alegerea atunci când apare o fereastră pop-up.

## 6.10 / ... Bridge

Funcția conectează două zone de gătire care vor funcționa ca una cu același nivel de căldură. O puteți folosi pentru a găti cu vase mari.

Vasul trebuie să acopere centrele ambelor zone. Dacă vasul se află între cele două centre, funcția nu va fi activată.

1. Pune vasul pe cele două zone de gătire.
2. Atinge  >Bridge. De asemenea, poți utiliza comanda rapidă \*\*\* vizibilă în prezentarea generală a zonei.
3. Setează nivelul de căldură.

Pentru a dezactiva funcția, atinge comanda rapidă \*\*\*. Zonele de gătire își reiau funcționarea independent.

## 6.11 || Pause



Această funcție setează toate zonele de gătit care funcționează la cel mai scăzut nivel de căldură.

Nu puteți activa funcția dacă rulează un program automat (Preparate sau FUNCȚII).

Când funcția este activă pot fi utilizate numai simbolurile  și RELUARE. Toate celelalte



simboluri de pe panoul de comandă sunt blocate.

Funcția nu oprește funcțiile cronometrului. La finalul perioadei de timer, atingeți oriunde pe ecran pentru a opri semnalul acustic.

1. Atinge  pentru a deschide Meniu.
2. Pentru activarea funcției atingeți  .  
Setarea de încălzire este scăzută la simbolul  (Modul Menține cald) iar viteza ventilatorului în modul Manual este redusă la 1.  
Pentru a dezactiva funcția atinge RELUARE.  
Setările anterioare de încălzire vor fi restabile.

## 6.12 Lock

Puteți bloca panoul de comandă în timp ce plita funcționează. Previne modificarea accidentală a nivelului.

1. Setati nivelul de căldură.
2. Atingeți  pentru a deschide Meniu.
3. Pentru activarea funcției atingeți  .  
Pentru a dezactiva funcția, apăsați și mențineți apăsat DEBLOCARE timp de 4 secunde.



Când dezactivați plita, dezactivați și această funcție.

## 6.13 Child Lock

Această funcție împiedică utilizarea accidentală a plitei.

1. Atingeți  pentru a deschide Meniu.
2. Selectați Setări > Opțiuni > Child Lock.
3. Porniți comutatorul și atingeți literele E-U-O în ordine alfabetică pentru a activa funcția.

Pentru a dezactiva funcția, opriți comutatorul.

După activare, poate dura puțin timp pentru ca funcția să aibă efect.

## 6.14 FUNCȚII: Prăjire la tigaie

Această funcție vă permite să setați un nivel adecvat de căldură pentru a prăji alimentele. Plita reglează temperatura pentru diferite

tipuri de alimente și o menține pe durata gătirii. După setarea nivelului de căldură, nu mai este necesară reglarea manuală a temperaturii.

### ATENȚIE!

Folosiți doar vase reci.  
Nu lăsați plita nesupravegheată în timpul funcționării funcției.

1. Puneți o cratiță fără ulei/grăsime pe una dintre zonele de gătire din partea stângă. Poți utiliza o singură zonă de gătire sau poți conecta ambele zone folosind Bridge.
2. Selectează FUNCȚII > Prăjire la tigaie.
3. Alege un nivel de prăjire.  
Preîncălzirea va începe.
4. Setează o funcție cronometru, dacă este necesar.

Cronometrul va porni imediat.

După ce tigaia atinge temperatura dorită, plita va emite un semnal sonor și va fi afișată o fereastră pop-up. Acum puteți adăuga uleiul și alimentele în tigaie. Pentru a închide fereastra și a începe prăjirea, atinge OK.  
Pentru a opri manual funcția, atinge 0 de pe bara de comandă.

Sfaturi și recomandări:

- Urmați instrucțiunile de pe afișaj legate de momentul în care să întoarceți alimentele sau pentru a regla nivelul de încălzire.
- Pentru modifica nivelul implicit de căldură, dacă este necesar.
- Pentru bucăți mari sau cartofi cruzi, folosiți un capac în primele 10 minute de prăjire.
- Încălzirea vaselor grele poate dura mai mult.
- Utilizați cratițele laminate cu nivelurile scăzute de căldură pentru a preveni deteriorarea sau supra-încălzirea acestora.
- Nu folosiți vase emailate subțiri. Acestea pot fi supraîncălzite și deteriorate.

Cratițe adecvate pentru funcția Prăjire la tigaie

Utilizați numai cratițe cu fundul plat. Pentru a verifica dacă cratița este corectă:

1. Întoarce cratița cu baza în sus.

2. Pune o riglă la baza cratiței.
3. Încearcă să pui o monedă de 1, 2 sau 5 Euro cenți (sau orice monedă cu o grosime similară, aprox. 1,7 mm) între riglă și baza cratiței.

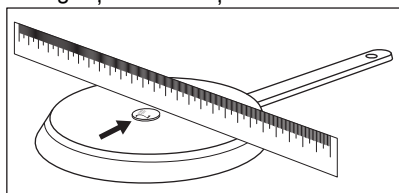

- a. Cratița este incorectă dacă poți pune moneda între riglă și cratița.

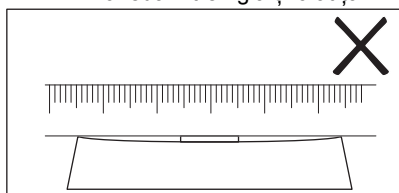

- b. Cratița este corectă dacă poți pune moneda între riglă și cratița.

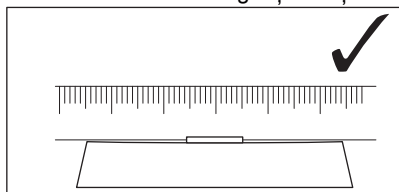

## 6.15 FUNCȚII: Fierbere

Această funcție reglează automat nivelul de căldură astfel încât apa să nu clocotească după ce a ajuns la punctul de fierbere.



Funcția este disponibilă pe toate zonele de gătire. Dacă există căldură reziduală (I/II/III) pe zona de gătire pe care doriți să o utilizați, funcția este dezactivată. Așteptați până când zona se răcește pentru a utiliza funcția. Funcția nu funcționează cu vase neaderente.

### ATENȚIE!

Nu utilizați funcția cu vase goale. Nu lăsați plita nesupravegheată în timp ce funcția este activă.

1. Pune un vas umplut cu cel puțin 1 l de apă pe zona de gătire.
2. Selectează FUNCȚII > Fierbere.
3. Setează o funcție cronometru, dacă este necesar.

Cronometrul va porni imediat.

4. Pentru a opri manual funcția apasă  în colțul din stânga sus al afișajului.

După ce punctul de fierbere a fost atins, plita reduce automat setarea nivelului de încălzire. În acest moment puteți să ajustați manual, după cum este necesar.

Sfaturi și recomandări:

- Funcția este cea mai potrivită pentru fierberea apei și gătirea cartofilor.
- Este posibil ca funcția să nu funcționeze corect cu ibrice și cu vase de espresso pentru aragaz.
- Puneți apă rece în vas, până la un nivel cuprins între jumătate și trei sferturi. Lăsați un spațiu de 4 cm până la marginea vasului. Folosiți cel puțin 1 litru și cel mult 5 litri de apă. Ai grijă ca greutatea totală a apei (sau a apei și a cartofilor) să fie între 1 și 5 kg.

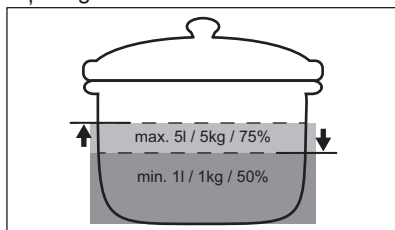

- Pentru rezultate optime, fierbeți numai cartofi întregi, de mărime medie și necurățați de coajă. Asigurați-vă că nu îngheșuiți prea mult cartofii.
- Evitați producerea de vibrații externe în timpul utilizării funcției (de ex., nu utilizați blenderul și nu așezați telefonul mobil lângă plită).
- În funcție de tipul de aliment și de vasul utilizat, puteți regla nivelul de căldură după ce a fost atins punctul de fierbere.

- Adăugați sare după ce punctul de fierbere a fost atins.
- Folosiți un capac pentru a economisi energie.

## 6.16 FUNCȚII: Topire

Puteți utiliza această funcție pentru topirea produselor, de ex. ciocolată sau unt.

### ATENȚIE!

Nu lăsați plita nesupravegheată în timp ce funcția este activă.

1. Pune vasul pe zona de gătire.
2. Selectează FUNCȚII > Topire.
3. Setează o funcție cronometru, dacă este necesar.
4. Atinge OK.

Pentru a opri manual funcția, apasă  în colțul din stânga sus al afișajului.

## 6.17 Preparete

Această funcție vă ajută să preparați diferite alimente utilizând programe prestabilite dedicate anumitor categorii de alimente. Disponibilitatea programelor depinde de zona de gătire.

### ATENȚIE!

Nu lăsați plita nesupravegheată în timp ce funcția este activă.

1. Puneți vasul pe zona de gătire. Poți utiliza o singură zonă de gătire sau conecta două zone laterale folosind Bridge.
2. Selectează Preparete / .
3. Selectează tipul de aliment.
4. Setează o funcție cronometru, dacă este necesar.
5. Urmează instrucțiunile de pe afișaj.

În funcție de tipul de aliment și de programul selectat, puteți seta și modifica detalii, de ex. nivelul de gătire, nivelul de încălzire pentru prăjire etc.

Sfaturi și recomandări:

- Preparetele găsite cel mai des sunt adăugate automat la lista Aproape gătit.
- Poți adăuga manual programe în lista de Favorite .

- Poți ascunde anumite programe apăsând . Pentru a restabili programele, accesează Setări > Configurare > Preparete.

## 6.18 Hob<sup>2</sup>Hood

Este o funcție automată care conectează plita la o hotă potrivită. Atât plita cât și hota au un sistem de comunicare cu semnale în infraroșu. Viteza ventilatorului este definită și reglată automat în funcție de setarea modului și de temperatura celor mai fierbinți vase de pe plită. De asemenea, puteți utiliza manual ventilatorul de pe plită sau de pe hotă.

### 

Dacă modificați viteza ventilatorului pe hotă, conexiunea implicită cu plita va fi dezactivată. Pentru a reactiva funcția, opriți și porniți din nou ambele aparate.

### 

La unele hote, funcția poate fi dezactivată în mod implicit. În astfel de cazuri, activați mai întâi funcția pe hotă, apoi pe plită. Pentru mai multe informații, consultați manualul de utilizare al hotei.

## Setarea modului automat pentru ventilator



Pentru a seta hota la un mod automat, alegeți dintre următoarele viteze setate ale ventilatorului: Modul 2 - Modul 6. Hota reacționează de fiecare dată când utilizați plita. Puteți seta plita să activeze doar lumina, selectând modul 1.

1. Atinge .
2. Selectează Setări > Hob<sup>2</sup>Hood.
3. Pornește un comutator pentru a activa hota.

Toate modurile automate apar sub formă de listă.

4. Alege modul.
5. Atinge  sau  pentru a salva selecția și a ieși.

Pentru a verifica nivelul curent de viteză a ventilatorului, atingeți . Nivelul vitezei ventilatorului este vizibil în colțul din stânga

sus al afișajului. Pentru a opri ventilatorul, atinge . Pentru a porni ventilatorul, atinge .

Moduri automate	Iluminare automată	Fierbere <sup>1)</sup>	Prăjire <sup>2)</sup>
		Viteză ventilator	
	Oprit	-	-
<b>Mod 1</b>	Pornit	-	-
<b>Mod 2 3)</b>	Pornit	1	1
<b>Mod 3</b>	Pornit	-	1
<b>Mod 4</b>	Pornit	1	1
<b>Mod 5</b>	Pornit	1	2
<b>Mod 6</b>	Pornit	2	3

- 1) Plita detectează procesul de fierbere și setează viteza ventilatorului în conformitate cu modul automat.
- 2) Plita detectează procesul de prăjire și setează viteza ventilatorului în conformitate cu modul automat.
- 3) Modul activează ventilatorul și lumina și nu se bazează pe temperatură.

## Setarea modului ventilator manual

Puteți regla nivelul vitezei ventilatorului manual.

1. Atingeți .
2. Atingeți Manual.

Apare o bară de comandă cu viteza curentă a ventilatorului.



3. Atingeți sau glisați cu degetul pentru a seta nivelul de viteză al ventilatorului.

Pentru a activa nivelul maxim de viteză al ventilatorului atingeți Boost. Ventilatorul funcționează în modul Boost pentru o anumită perioadă de timp. După această perioadă de timp, nivelul vitezei ventilatorului se modifică automat la treapta 3. Pentru a dezactiva Boost manual, apăsați 0.

## Lumină hotă

Puteți seta plita să activeze automat lumina de fiecare dată când activați plita. Pentru a face acest lucru, setați modul automat la 1 - Mod 6. De asemenea, puteți activa sau dezactiva manual lumina de pe hotă.



## Activarea manuală a luminii



1. Atinge .
2. Atinge  pentru a aprinde lumina.

Pentru a stinge lumina, atinge din nou .

## 6.19 Limbă

1. Atinge  pentru a deschide Meniu.
2. Selectează Setări > Configurare > Limbă.
3. Alege limba din listă.

Pentru a salva selecția, atinge  sau . Apoi selectează DA în fereastra pop-up.

Dacă alegi o limbă greșită, atinge  > . Apare o listă. Selectați prima opțiune din partea stângă sus, apoi prima opțiune din partea stângă sus (sau a doua opțiune din partea dreaptă sus, în funcție de versiunea software). Derulați în jos pentru a alege limba corectă din listă. Atunci când apare fereastra pop-up, alegeți opțiunea din dreapta.

## 6.20 Tonul de la taste/Volumul

Puteți alege tipul de sunet emis de plită sau să opriți sunetele complet. Puteți alege între clic (implicit) sau bip.

De asemenea, puteți alege nivelul volumului.

1. Atingeți  pe afișaj pentru a deschide Meniu.
2. Selectați Setări > Configurare > Tonul de la taste / Volumul.
3. Alegeți opțiunea corespunzătoare. Setarea este salvată automat.

## 6.21 Strălucire

Puteți modifica luminozitatea afișajului.

Există 5 niveluri de luminozitate, 1 fiind cel mai scăzut, iar 5 fiind cel mai ridicat.

1. Atingeți  pentru a deschide Meniu.
2. Selectați Setări > Configurare > Strălucire.
3. Alegeți nivelul corespunzător. Setarea este salvată automat.

## 6.22 Management putere

Dacă sunt active zone multiple și puterea consumată depășește limita de alimentare cu

curent, această funcție împarte puterea disponibilă între toate zonele de gătire (conectat la aceeași fază).. Plita controlează setările de încălzire pentru a proteja siguranțele instalației casnice.

- Zonele de gătire sunt grupate în funcție de amplasare și numărul de faze de la plită. Fiecare fază are o capacitate electrică maximă de 3680W. Dacă plita atinge limita maximă de putere disponibilă în cadrul unei faze, puterea zonelor de gătire va fi redusă automat.
- Setarea de încălzire a zonei de gătire selectate prima dată (sau a unei zone de gătire care utilizează FUNCȚII sau Prepare) este întotdeauna prioritară. Puterea rămasă va fi împărțită între celelalte zone de gătit, în ordinea selectării.
- Culoarea barei de comandă indică opțiunile disponibile pentru setările de încălzire:
  - roșu - nivelul curent de încălzire,
  - alb - nivelul maxim disponibil de încălzire,
  - gri deschis - nivelul de încălzire indisponibil (Management putere este activ).
- Dacă nu este disponibil un nivel de căldură mai mare, reduceți mai întâi nivelul de căldură pentru celelalte zone de gătit.

Consultați imaginea pentru eventualele combinații în care puterea poate fi distribuită între zonele de gătire.

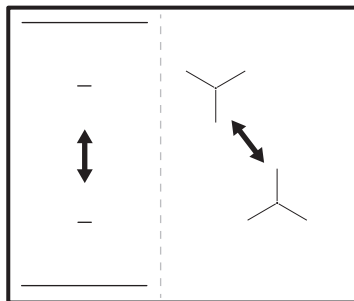

Dacă puterea totală a plitei este limitată (1500 W - 6000 W), funcția distribuie puterea disponibilă între toate zonele de gătire. Consultați capitolul „Înainte de prima utilizare” > „FlexPower”.

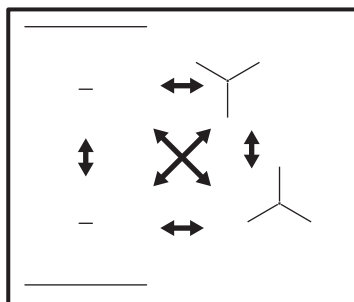

## 7. SFATURI UTILE

### AVERTISMENT!

Consultați capitolele privind siguranța.

### 7.1 Vase de gătit



Pentru zonele de gătit prin inducție, un câmp electromagnetic puternic creează foarte rapid căldura în vasul de gătit.

Folosiți zonele de gătit prin inducție cu vase adecvate.

- Pentru a preveni supraîncălzirea și pentru a îmbunătăți performanța zonelor, vasul trebuie să fie cât mai gros și mai plat posibil.
- Doar pentru funcția Prăjire la tigaie, utilizați numai vase cu fundul plat.
- Asigurați-vă că bazele vaselor sunt curate și uscate înainte de a le pune pe suprafața plitei.
- Aveți întotdeauna grijă să nu glisați sau să frecăți vasul pe marginile și colțurile sticlei, deoarece aceasta poate ciobli sau deteriora suprafața sticlei.

### Materialul vaselor de gătit

- **corect:** fontă, oțel, oțel emailat, oțel inoxidabil, bază cu mai multe straturi (cu un marcaj corect de la producător).
- **incorect:** aluminiu, cupru, alamă, sticlă, ceramică, porțelan.

**Vasele sunt adecvate pentru o plită cu inducție dacă:**

- apa fierbe foarte repede pe o zonă setată la nivelul de căldură maxim.
- un magnet trage de baza vasului.

#### **Dimensiunile vaselor**

- Zonele de gătit prin inducție se adaptează automat la dimensiunea bazei vasului. Pentru dimensiunile adecvate ale vaselor, consultați „Date tehnice” > „Specificații privind zonele de gătire”. Puneți vasul în centrul zonei de gătire selectate.
- Eficiența zonei de gătire depinde de diametrul vasului. Pentru un transfer optim al căldurii, folosiți vase cu diametrul bazei similar cu dimensiunea zonei de gătire (adică valoarea maximă a diametrului vasului din „Date tehnice” > „Specificații privind zonele de gătire”).
  - Vasele cu un diametru mai mic decât dimensiunile unei anumite zone de gătire primesc doar o parte din puterea generată de zona de gătire, ceea ce are ca rezultat o încălzire mai lentă.
  - Din motive de siguranță și pentru rezultate optime la gătire, nu utilizați vase mai mari decât cele indicate în „Specificațiile zonelor de gătit”. Evitați să țineți vasul aproape de panoul de comandă în timpul gătirii. Acest lucru poate afecta funcționarea panoului de comandă sau poate activa accidental funcțiile plitei.



Consultați „Date tehnice”.

## **7.2 Zgomote în timpul funcționării**



Zgomotele sunt normale și nu indică nicio defecțiune. Zgomotele produse de vase pot varia în funcție de materialul din care sunt realizate și de nivelul de putere.

#### **Zgomote legate de vase:**

- zgomot ca o pocnitură: vasul este realizat din materiale diferite (construcție de tip sendviș).
- zgomot ca de fluierat: folosiți o zonă de gătire cu nivel ridicat de putere, iar vasul este realizat din materiale diferite (construcție de tip sendviș).
- zumzet: folosiți un nivel ridicat de putere.

#### **Zgomote legate de plită:**

- clic: comutarea electrică are loc, vasul este detectat după ce îl puneți pe plită.
- șuierat, bâzâit: ventilatorul funcționează.
- sunet ritmic: este detectat un vas.

## **7.3 Sfaturi utile pentru Hob<sup>2</sup>Hood**

Atunci când utilizați plita cu funcția:

- Protejați panoul hotei de lumina directă a soarelui.
- Nu puneți lumină cu halogen pe panoul hotei.
- Nu acoperiți panoul de comandă al plitei.
- Nu întrerupeți semnalul dintre plită și hotă (de ex. cu mâna, cu mânerul unui vas sau cu un vas înalt). Consultați imaginea.

**Hota prezentată mai jos are doar scop ilustrativ.**

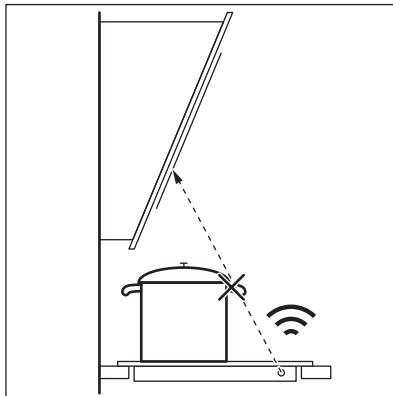

Păstrați curată fereastra pentru Hob<sup>2</sup>Hood comunicatorul prin semnal infraroșu.



Alte aparate controlate prin telecomandă pot bloca semnalul. Nu folosiți niciun astfel de aparat în apropierea plitei când Hob<sup>2</sup>Hood este pornit.

**Hotele aragazelor cu funcția Hob<sup>2</sup>Hood**  
Pentru a găsi gama completă de hote care funcționează cu această caracteristică,

consultați site-ul web pentru consumatori. Hotele AEG care utilizează această funcție trebuie să aibă simbolul 

## 8. ÎNGRIJIREA ȘI CURĂȚAREA



### AVERTISMENT!

Consultați capitolele privind siguranța.

### 8.1 Informații cu caracter general

- Curățați plita după fiecare utilizare.
- Utilizați întotdeauna vase cu baza curată.
- Zgărierurile sau petele închise la culoare de pe suprafața plitei nu au niciun efect asupra funcționării plitei.
- Folosiți un agent de curățare special, adecvat pentru suprafața plitei.
- Utilizați întotdeauna o racletă recomandată pentru plitele cu suprafață de sticlă. Utilizați racleta numai ca instrument suplimentar pentru curățarea sticlei după procedura standard de curățare.



### AVERTISMENT!

Nu utilizați cuțite sau alte instrumente metalice ascuțite pentru a curăța suprafața de sticlă.

### 8.2 Curățarea plitei

- **Îndepărtați imediat:** plasticul topit, folia de plastic, zahărul și alimentele cu zahăr, în caz contrar mizeria poate deteriora plita. Aveți grijă să nu vă ardeți. Folosiți o racleta specială pe suprafața vitrată, la un unghi mare și îndepărtați resturile de pe suprafață.
- **Îndepărtați-le atunci când plita este suficient de rece:** inele de calcar, inele de apă, pete de grăsime, decolorare metalică strălucitoare. Curățați plita cu o lavetă umedă și un detergent ne-abraziv. După curățare, ștergeți plita cu o lavetă moale.
- **Îndepărtați decolorarea metalică lucioasă:** folosiți o soluție de apă cu oțet și curățați suprafața de sticlă cu o lavetă.

## 9. DEPANARE







### AVERTISMENT!

Consultați capitolele privind siguranța.

### 9.1 Ce trebuie făcut dacă...

Problemă	Cauză posibilă	Soluție
Plita nu poate fi pornită sau utilizată.	Plita nu este conectată la o sursă electrică sau este conectată incorect.	Verificați dacă plita este conectată corect la priza electrică. Consultați schema de conectare.

<b>Problemă</b>	<b>Cauză posibilă</b>	<b>Soluție</b>
	Siguranța este arsă.	Verificați dacă siguranța este cauza defecțiunii. Dacă siguranța se arde în mod repetat, contactați un electrician calificat.
	Nu ați setat nivelul de încălzire timp de 60 de secunde.	Porniți plita din nou și setați nivelul de încălzire în mai puțin de 60 de secunde.
	Ați atins simultan 2 sau mai multe câmpuri cu senzor.	Atingeți doar un singur câmp cu senzor.
	Pause funcționează.	Consultați „Utilizarea zilnică”.
Afișajul nu reacționează la atingere.	O parte a afișajului este acoperită sau vasele sunt așezate prea aproape de afișaj. Pe afișaj este puțin lichid sau un obiect.	Scoateți obiectele. Îndepărtați vasele de afișaj. Curățați afișajul, așteptați să se răcească aparatul. Deconectați plita de la rețeaua electrică. După 1 minut, conectați din nou plita.
Este emis un semnal acustic și plita se dezactivează. Când plita este dezactivată este emis un semnal acustic.	Ați pus ceva pe unul sau mai multe câmpuri cu senzor.	Îndepărtați obiectul de pe câmpurile cu senzor.
Plita se dezactivează.	Ați pus ceva pe câmpul cu senzor ①.	Îndepărtați obiectul de pe câmpul cu senzor.
Indicatorul de căldură reziduală nu se aprinde.	Zona nu este fierbinte pentru că a fost utilizată numai o scurtă perioadă de timp sau senzorul de sub suprafața plitei s-a defectat.	Dacă zona a funcționat suficient de mult pentru a fi fierbinte, apălați la un Centru de service autorizat.
Nu puteți activa cel mai ridicat nivel de căldură.	O altă zonă este deja setată la nivelul de căldură cel mai ridicat.	Mai întâi reduceți puterea celeilalte zone.
	FlexPower Nivelul este prea scăzut.	Schimbați puterea maximă în Meniu. Consultați „Înainte de prima utilizare”.
Câmpurile cu senzori devin încinse.	Vasul este prea mare sau l-ați pus prea aproape de butoane.	Puneți vasele mari pe zonele din spate, dacă este posibil.
Hob <sup>2</sup> Hood nu funcționează.	Ați acoperit panoul de comandă.	Îndepărtați obiectul din panoul de comandă.
Ecranul Hob <sup>2</sup> Hood nu este vizibil.	Este Hob <sup>2</sup> Hood oprit din setări.	Mergeți la setări/Hob <sup>2</sup> Hood și activați funcția.
Hob <sup>2</sup> Hood funcționează, însă doar lumina este aprinsă.	Ați activat Mod 1.	Modificați modul la Modul 1 - Modul 6sau așteptați până când începe modul automat.
Hob <sup>2</sup> Hood Modulile 1 - 6 , dar iluminarea este oprită.	Becul s-ar putea să fie ars.	Contactați un Centru de service autorizat.
Nu există sunet atunci când atingeți câmpurile cu senzor ale panoului.	Sunetele sunt dezactivate.	Activați sunetele. Consultați capitolul „Utilizare zilnică”.

<b>Problemă</b>	<b>Cauză posibilă</b>	<b>Soluție</b>
A fost setată o limbă greșită.	Ați schimbat limba din greșeală.	Urmați instrucțiunile din „Utilizarea zilnică”, „Limbă” pentru a schimba limba greșită.
O zonă de gătire se dezactivează.	Oprirea automată dezactivează zona de gătire.	Dezactivați plita și activați-o din nou. Consultați „Utilizarea zilnică”.
 și un mesaj se aprinde.	Lock funcționează.	Consultați „Utilizarea zilnică”.
Apare E - U - O.	Child Lock funcționează.	Consultați „Utilizarea zilnică”.
Bara de nivel al puterii clipește.	Pe zonă nu există niciun vas.	Puneți vasele pe zonă.
	Vasul este nepotrivit.	Folosiți vase adecvate. Consultați „Sfaturi utile”.
	Diametrul bazei vasului este prea mic pentru zona respectivă.	Folosiți vase de gătit cu dimensiuni corecte. Consultați „Date tehnice”.
 se aprinde.	Conexiunea electrică este defectă.	Deconectați plita de la rețea și verificați conexiunea. Consultați „Instalarea”.
 se aprinde.	Senzorul de temperatură a zonei detectează o temperatură prea ridicată sau prea scăzută.	Lăsați zona de gătire să se răcească sau creșteți temperatura ambianță la peste 15°C. Dacă problema persistă, contactați Centrul de service autorizat.
 se aprinde.	Ventilatorul de răcire este blocat.	Asigurați-vă că ventilatorul nu este obturat de niciun obiect. Dacă ventilatorul nu este obturat de nimic și problema persistă, contactați Centrul de service autorizat.
Se aude un semnal sonor bip constant.	Conexiunea electrică nu este corectă.	Deconectați plita de la rețeaua electrică. Cereți unui electrician calificat să verifice instalația.
Vasele se încălzesc mai mult de 5 min.	Fundul vasului nu este compatibil cu inducția.	Folosiți vase cu o bază adecvată (plată, magnetică). Consultați „Sfaturi utile”.
Încălzirea durează mult.	Vasele sunt prea mici și primesc doar o parte din puterea generată de zona de gătire.	Pentru un transfer optim al căldurii, folosiți vase cu diametrul bazei similar cu dimensiunea zonei de gătire (adică valoarea maximă a diametrului vasului din „Date tehnice” > „Specificații privind zonele de gătire”).
Plita nu se poate conecta la rețeaua wireless.	Routerul blochează noi participanți WLAN.	Asigurați-vă că routerul permite participanți noi. Reporniți routerul, dacă este necesar.
	Conexiunea wireless a plitei nu este activată.	Activați WiFi. Consultați „Înainte de prima utilizare”, Conexiunea wireless/aplicație.

Problemă	Cauză posibilă	Soluție
	Frecvența routerului este setată la 5 GHz.	Modificați setările routerului la 2,4 GHz sau 2,4+5 GHz. Dacă routerul suportă doar frecvența de 5 GHz, plita nu poate fi conectată.
	Semnalul rețelei wireless este slab.	Mutați routerul mai aproape de plită. Utilizați un WiFi repetor pentru a amplifica semnalul, dacă este necesar.
Plita nu poate fi găsită în lista de rețele WLAN din setările aplicației.	Plita este deja conectată la rețea, dar este posibil să nu fie vizibilă.	Deconectați plita de la rețea. Consultați capitolul „Înainte de prima utilizare”, conexiunea wireless/aplicație.
Nu este disponibil un nivel mai ridicat de căldură.	Management putere funcționează și reduce puterea maximă.	Consultați capitolul „Utilizare zilnică” Management putere.
Funcția Fierbere nu pornește.	Căldura reziduală este încă activă pe această zonă.	Așteptați până când zona se răcește sau utilizați o altă zonă rece
Funcția Fierbere nu se oprește.	Este posibil să nu fie suficientă apă în vas (vibrațiile nu pot fi detectate) sau apa este deja prea caldă.	Folosiți cel puțin 1 l de apă rece per vas.
Funcția Fierbere se oprește brusc.	Vasul nu este compatibil cu funcția. Funcția nu poate detecta vibrațiile produse de apa care fierbe. Este posibil ca vasul să fie prea mic pentru zona de gătire.	Nu utilizați vase neaderente cu această funcție. Fierbeți mai multă apă sau treceți la o zonă rece. Nu adăugați sare înainte ca apa să ajungă la punctul de fierbere. Asigurați-vă că diametrul vasului corespunde dimensiunii zonei de gătire. Puneți vasul în centrul zonei de gătire selectate.
Funcția Prăjire la tigaie nu pornește.	Funcția este disponibilă numai pentru zonele selectate.	Comutați la o zonă pentru care funcția este disponibilă. Consultați „Descrierea produsului”.
Încălzirea cu funcția Prăjire la tigaie durează mult.	Vasele de gătit sunt prea mici, prea grele sau partea inferioară este neuniformă.	Consultați „Sfaturi utile”.

## 9.2 Dacă nu puteți găsi o soluție...

Dacă nu puteți găsi singur o soluție la problemă, adresați-vă comerciantului sau unui Centru de service autorizat. Furnizați informațiile de pe plăcuța cu date tehnice. Asigurați-vă că ați utilizat corect plita. În caz

contrar, trebuie să plătiți intervenția tehnicianului de la centrul de service sau a distribuitorului, chiar și în perioada de garanție. Informațiile despre perioada de garanție și Centrele de service autorizate se regăsesc în cartea de service.

## 10. DATE TEHNICE

### 10.1 Plăcuță cu date tehnice

Model NIH64B30AB

PNC 949 598 457 00

Tip 62 B4A 01 EA  
Inducție 7.35 kW  
Nr. ser.....  
AEG

220 - 240 V / 400 V 2N, 50 Hz  
Fabricat în: Germania  
7.35 kW



## 10.2 WiFi conexiune

WiFi frecvența	2400 - 2483,5 MHz
----------------	-------------------

EIRP max	20 dBm / 100 mW
----------	-----------------

## 10.3 Specificațiile zonei de gătire

Zonă de gătire	Putere nominală (nivel maxim de căldură) [W]	Boost [W]	Boost durată maximă [min]	Diametru vas [mm]
Stânga față	2300	3200	10	125 - 210
Stânga spate	2300	3200	10	125 - 210
Dreapta față	1400	2500	4	125 - 145
Dreapta spate	1800	2800	10	145 - 180

Puterea zonelor de gătire poate diferi cu valori foarte mici față de datele din tabel. Aceasta se modifică în funcție de materialul și dimensiunile vasului.

Pentru un transfer optim al căldurii și rezultate optime de gătire, folosiți vase cu

diametrul bazei similar cu dimensiunea zonei de gătire (adică valoarea maximă a diametrului vasului din tabel). Nu folosiți vase cu diametrul mai mare decât cel al zonei de gătire.

## 11. CLASA DE EFICIENȚĂ ENERGETICĂ

### 11.1 Informații produs în conformitate cu Regulamentul UE privind proiectarea ecologică

Identificarea modelului	NIH64B30AB	
Tipul plitei	Plită încorporată	
Numărul zonelor de gătire	4	
Tehnologie de încălzire	Inducție	
Diametrul zonelor de gătire circulare (Ø)	Stânga față	21.0 cm
	Stânga spate	21.0 cm
	Dreapta față	14.5 cm
	Dreapta spate	18.0 cm
Consumul de energie pe fiecare zonă de gătire (EC electric cooking)	Stânga față	184.4 Wh/kg
	Stânga spate	184.4 Wh/kg
	Dreapta față	180.2 Wh/kg
	Dreapta spate	172.9 Wh/kg
Consumul de energie al plitei (EC electric hob)	180.5 Wh/kg	

IEC / EN 60350-2 - Aparate de gătit electrocasnice - Partea 2: Plite - Metode pentru măsurarea performanței.

## 11.2 Economii de energi

Puteți economisi energie în timpul gătirii zilnice dacă urmați recomandările de mai jos.

- Pentru încălzirea apei, utilizați numai cantitatea de care aveți nevoie.

- Dacă este posibil, puneți întotdeauna capacul pe vas.
- Puneți vasul direct în centrul zonei de gătit.
- Pentru a păstra alimentele calde sau pentru a le topi folosiți căldura reziduală.

## 11.3 Informații despre produs pentru consumul de energie și timpul maxim de atingere a modului de putere scăzută aplicabil

Consumul de curent în modul oprit	0.5 W
Consumul de putere în modul repaus conectat la rețea	2.0 W
Timpul maxim necesar pentru ca echipamentul să atingă automat modul de putere scăzută aplicabil	2 min.

Pentru îndrumări privind modul de activare și dezactivare a conexiunii la rețeaua wireless, consultați capitolul „Înainte de prima utilizare”.

## 12. INFORMAȚII PRIVIND MEDIUL

Reciclați materialele marcate cu simbolul . Pentru a recicla ambalajele, acestea trebuie puse în containerele corespunzătoare. Ajuțați la protejarea mediului și a sănătății umane și la reciclarea deșeurilor din aparatele electrice și electrocasnice. Nu aruncați aparatele

marcate cu acest simbol  împreună cu deșeurile menajere. Returnați produsul la centrul local de reciclare sau contactați administrația orașului dvs.

## Добро дошли у АЕГ! Хвала што сте изабрали наш уређај.



Прибавите савете за коришћење, брошуре и информације за решавање проблема, сервисирање и поправку:  
[www.aeg.com/support](http://www.aeg.com/support)

Задржано право измена.

### САДРЖАЈ

1. БЕЗБЕДНОСНЕ ИНФОРМАЦИЈЕ.....	244
2. УПУТСТВА О БЕЗБЕДНОСТИ.....	247
3. МОНТАЖА.....	250
4. ОПИС ПРОИЗВОДА.....	251
5. ПРЕ ПРВЕ УПОТРЕБЕ.....	254
6. СВАКОДНЕВНА УПОТРЕБА.....	255
7. НАПОМЕНЕ И САВЕТИ.....	264
8. НЕГА И ЧИШЋЕЊЕ.....	266
9. РЕШАВАЊЕ ПРОБЛЕМА.....	266
10. ТЕХНИЧКИ ПОДАЦИ.....	270
11. ENERGETSKA EFIKASNOST.....	271
12. ЕКОЛОШКА ПИТАЊА.....	271

## 1. ⚠ БЕЗБЕДНОСНЕ ИНФОРМАЦИЈЕ

Пре инсталације и коришћења уређаја, пажљиво прочитајте приложено упутство. Произвођач није одговоран за било какве повреде или штету које су резултат неисправне инсталације или употребе. Чувајте упутство за употребу на безбедном и приступачном месту за будуће коришћење.

### 1.1 Безбедност деце и осетљивих особа

- Овај уређај могу да користе деца старија од 8 година и особе са смањеним физичким, чулним или менталним способностима, као особе којима недостају искуство и знање, уколико им се обезбеди надзор или им се дају упутства у вези са употребом уређаја на безбедан начин и уколико схватају могуће опасности. Децу млађа од 8 година, као и особе са веома тешким и сложеним инвалидитетом, треба држати даље од уређаја, осим ако су под сталним надзором.

- Децу треба контролисати како се не би играла са уређајем и мобилним уређајима са посебном апликацијом.
- Држите сву амбалажу даље од деце и одложите је на одговарајући начин.
- УПОЗОРЕЊЕ: Уређај и његови доступни делови могу бити врели током коришћења. Држите децу и кућне љубимце даље од уређаја када уређај ради и када се хлади.
- Ако овај апарат има уређај за безбедност деце, треба га активирати.
- Деца не смеју да обављају чишћење и корисничко одржавање уређаја без надзора.

## 1.2 Опште мере безбедности

- Овај уређај је намењен само за кување.
- Овај уређај је намењен за употребу у једном домаћинству у затвореним просторима.
- Уређај се може користити у канцеларијама, хотелским собама, пансионима, сеоским туристичким домаћинствима и сличним објектима за смештај где употреба не превазилази (просечан) ниво потрошње по домаћинству.
- УПОЗОРЕЊЕ: Уређај и његови доступни делови могу бити врели током коришћења. Треба бити пажљив како би се избегло додиривање грејних елемената.
- УПОЗОРЕЊЕ: Опасно је остављати храну на грејној плочи да се пржи на масти или уљу без надзора, јер може доћи до пожара.
- Дим је показатељ прегревања. Никада немојте водом гасити пожар током кувања. Искључите уређај, а затим прекријте пламен, нпр. противпожарним ћебетом или поклопцем.
- УПОЗОРЕЊЕ: Уређај не сме да се напаја путем екстерног уређаја за укључивање као што је тајмер нити

да буде повезан на коло које се редовно укључује и искључује путем струје.

- ОПРЕЗ: Процес кувања мора да се надгледа (чак и у случају функција аутоматског кувања). Краткотрајан процес кувања мора да се надгледа непрекидно.
- УПОЗОРЕЊЕ: Опасност од пожара: Немојте одлагати предмете на површине за кување.
- Предмете од метала, попут ножева, виљушки, кашика и поклопаца, не треба стављати на грејну површину јер могу постати врели.
- Не користите овај уређај пре него што га уградите.
- Немојте користити млаз воде или пару за чишћење уређаја.
- Након коришћења, искључите плочу за кување помоћу команде и немојте се уздати у детектор за посуду.
- УПОЗОРЕЊЕ: Ако је површина напукла, искључите уређај и извуците кабл за напајање из утичнице да бисте спречили струјни удар. У случају да је уређај прикључен на мрежу директно преко разводне кутије, извадите осигурач да бисте искључили уређај из напајања. У оба случаја, обратите се овлашћеном сервисном центру.
- Уколико је кабл оштећен, мора га заменити произвођач, овлашћени сервис, или лица сличних квалификација, како би се избегла опасност.
- УПОЗОРЕЊЕ: Користите само штитнике за плочу за кување дизајниране од стране произвођача уређаја за кување или оне коју су од стране произвођача уређаја у упутствима за употребу наведени као погодни или штитнике за плочу за кување који су инкорпорирани у уређају. Коришћење неодговарајућих штитника за плочу за кување може изазвати несреће.

## 2. УПУТСТВА О БЕЗБЕДНОСТИ

### 2.1 Монтажа

#### УПОЗОРЕЊЕ!

Само квалификована особа може да инсталира овај уређај.

#### УПОЗОРЕЊЕ!

Постоји ризик од повреде или оштећења уређаја.

- Уклоните комплетну амбалажу.
- Немојте да инсталирате или користите оштећен уређај.
- Придржавајте се упутстава за монтажање које сте добили уз уређај.
- Неопходно је придржавати се минималног растојања од других уређаја и кухињских елемената.
- Увек водите рачуна приликом померања уређаја зато што је тежак. Увек користите заштитне рукавице и затворену обућу.
- Изолујте исечене површине кухињског елемента заптивним материјалом да бисте спречили да набубре од влаге.
- Заштитите доњу страну уређаја од паре и влаге.
- Немојте монтирати уређај поред врата или испод прозора. Овим се спречава да врело посуђе за кување падне са уређаја када се отворе врата или прозор.
- Сваки уређај има вентилаторе за хлађење на дну.
- Ако је уређај постављен изнад фиоке:
  - немојте да стављате ситне предмете или папир који се може вући, јер они могу да оштете вентилаторе за хлађење или да покваре систем за хлађење.
  - Држите раздаљину од најмање 2 cm између доњег дела уређаја и делова који се чувају у фиоци.
- Уклоните преградну плочу постављену у уградни елемент испод уређаја.

### 2.2 Прикључење на електричну мрежу

#### УПОЗОРЕЊЕ!

Ризик од пожара и струјног удара.

- Све електричне прикључке мора да повеже квалификовани електричар.
- Уређај мора бити уземљен.
- Пре извођења било каквих радова на уређају, кабл за напајање обавезно извадите из зидне утичнице.
- Уверите се да су параметри на плочици са техничким карактеристикама компатибилни са одговарајућим параметрима електричне мреже за напајање.
- Проверите да ли је уређај правилно инсталиран. Лоше причвршћен или неодговарајући кабл или утикач (ако га има) може проузроковати прегревавање електричног прикључка.
- Користите одговарајући електрични кабл за напајање.
- Не дозволите да се електрични кабл запетља.
- Проверите да ли је инсталирана заштита од струјног удара.
- Употребите кабл са стезаљком са растерећењем на вучу.
- Када уређај прикључујете у зидну утичницу, водите рачуна да кабл за напајање или утикач (ако га има) не дођу у додир са врелим деловима уређаја или врелим посуђем.
- Немојте да користите адаптере са више утичница и продужне каблове.
- Проверите да нисте оштетили мрежни утикач (ако га има) и мрежни кабл. Обратите се нашем овлашћеном сервисном центру или електричару ради замене оштећеног кабла за напајање.
- Заштита од удара делова под напоном и изолованих делова мора да се причврсти тако да не може да се уклони без алата.
- Прикључите главни кабл за напајање на зидну утичницу тек на крају инсталације. Водите рачуна да постоји

приступ мрежном утикачу након инсталације.

- Ако је зидна утичница лабава, немојте да прикључујете мрежни утикач.
- Не вуците кабл за напајање како бисте искључили уређај. Кабл искључите тако што ћете извући утикач из утичнице.
- Користите само исправне раставне прекидаче: заштитне прекидаче, осигураче (осигураче са навојем треба скинути са носача), аутоматске заштитне прекидаче и контакторе.
- У електричној инсталацији мора постојати раставни прекидач који вам омогућава да искључите све фазе напајања уређаја. Размак између контаката на раставном прекидачу мора да износи најмање 3 mm.
- Ако се ЕЗ кбд појави на екрану, одмах искључите плочу за кување и проверите да ли су електрична веза и главни напон исправни.

### 2.3 Употреба

#### УПОЗОРЕЊЕ!

Постоји ризик од повреде, опекотина и струјног удара.

- Немојте да мењате спецификацију овог уређаја.
- Уклоните сво паковање, налепнице и заштитну фолију (ако је има) пре првог коришћења.
- Водите рачуна да отвори за вентилацију не буду запушени.
- Не остављајте уређај без надзора током рада.
- Подесите зону за кување на „искључено“ након сваке употребе.
- Немојте стављати прибор за јело или поклопце шерпи на зоне за кување. Они могу постати врели.
- Немојте руковати уређајем када су вам мокре руке или када дође у контакт са водом.
- Немојте користити уређај као радну површину и не стављајте храну директно на уређај.
- Ако је површина уређаја напукла, одмах га искључите из зидне утичнице да би се спречио струјни удар.

- Корисници са пејсмејкером морају да одржавају растојање од најмање 30 cm од индукционих зона за кување када уређај ради.
- Када ставите храну у вруће уље, може да прсне.
- Немојте користити алуминијумску фолију или друге материјале између површине за кување и посуђа за кување, осим ако произвођач уређаја није другачије навео.
- Користите само прибор који произвођач препоручује за овај уређај.

#### УПОЗОРЕЊЕ!

Постоји ризик од пожара и експлозије.

- Масти и уља када се загреју могу да ослободе запаљива испарења. Држите пламенове или загрејане предмете даље од масти и уља када кувате са њима.
- Испарења која ослобађају врела уља могу да изазову спонтано сагоревање.
- Употребљено уље, које може да садржи остатке хране, може да се запали на нижој температури него уље које се користи по први пут.
- Запаљиве материје или предмете натопљене запаљивим материјама немојте стављати унутар и поред уређаја или на њега.

#### УПОЗОРЕЊЕ!

Постоји ризик од оштећења уређаја.

- Немојте стављати вруће посуђе на командну таблу како бисте избегли ризик од опекотина.
- Не стављајте врео поклопац тигања на стаклену површину плоче за кување.
- Не дозволите да течност у посуђу за кување потпуно испари.
- Пазите да предмети или посуђе за кување не падну на уређај. Може се оштетити површина плоче.
- Немојте укључивати зоне за кување уколико је посуђе празно или га нема.
- Посуђе за кување направљено од ливеног гвожђа или са оштећеним доњим површинама може да направи огреботине на стаклу/стаклокерамици. Увек подигните ове предмете када

треба да их померате по површини за кување.

## 2.4 Температурни сензор

### УПОЗОРЕЊЕ!

Ризик од повреда и опекотина.

- Користите Температурни сензор у складу са његовом наменом. Не користите га за отварање или подизање било чега.
- Користите искључиво Температурни сензор препоручен за плочу за кување, по један истовремено.
- Не користите када је у квару или оштећен.
- Не користите Температурни сензор у класичној или микроталасној рерни.
- Проверите да ли је Температурни сензор увек унутар хране или течности, све до ознаке минималног нивоа.
- Очистите Температурни сензор пре и после сваке употребе. Будите опрезни, врх Температурни сензор је зашиљен.
- Користите искључиво неутралне детерџенте. Немојте користити било какве абразивне производе, абразивне јастучиће за чишћење, раствараче или металне предмете. Не перите Температурни сензор у машини за прање судова. Силиконска ручица може да промени боју, али то нема никаквог утицаја на функционисање Температурни сензор.
- Користите оригиналну амбалажу за складиштење и пуњење Температурни сензор.
- Уверите се да је Температурни сензор охлађен, чист и сув пре него што га ставите на пуњач.
- Чувајте Температурни сензор на сигурном и сувом месту ван домашаја деце.

## 2.5 Нега и чишћење

- Редовно чистите уређај да бисте спречили пропадање површинског материјала.

- Искључите уређај и оставите га да се охлади пре него чишћења.
- Уређај очистите влажном меком крпом. Користите искључиво неутралне детерџенте. Немојте користити абразивне производе, абразивне јастучиће за чишћење, раствараче или металне предмете, осим ако није другачије наведено.

## 2.6 Сервисирање

- Ради оправке уређаја обратите се овлашћеном сервисном центру. Користите само оригиналне резервне делове.
- Када се ради о сијалицама унутар производа и резервних делова, сијалице које се продају засебно: Ове сијалице су намењене да издрже екстремне физичке услове у кућним апаратима, као што су температура, вибрације, влага, или су намењене да сигнализирају информације о радном стању уређаја. Нису предвиђене за употребу у другим уређајима и нису погодне за осветљавање просторија у домаћинству.

## 2.7 Одлагање

### УПОЗОРЕЊЕ!

Опасност од повређивања или гушења.

- Обратите се локалним органима да бисте сазнали како да одложите уређај у отпад.
- Искључите уређај из струје.
- Исеците мрежни електрични кабл на месту које је близу уређаја и одложите га.

## 3. МОНТАЖА

### ⚠ УПОЗОРЕЊЕ!

Погледајте поглавља о безбедности.

### 3.1 Пре инсталирања

Пре него што инсталирате плочу за кување, запишите податке који се налазе на плочици са техничким карактеристикама. Плочица са техничким карактеристикама налази се на доњој страни плоче за кување.

Серијски број .....

### 3.2 Уградне плоче за кување

Уградне плоче за кување дозвољено је користити само после уградње у одговарајуће кухињске елементе за уградњу и радне површине које су у складу са стандардима.

### 3.3 Кабл за напајање

- Плоча за кување се напаја струјом путем кабла за напајање .
- За замену оштећеног кабла за напајање користите тип кабла: H05V2V2-F који може издржати температуру од 90 °C или вишу. Једна жица мора имати минималан пресек у складу са доленаведеном табелом. Обратите се

свом локалном сервисном центру. Кабл за напајање сме да замени искључиво квалификовани електричар.

### ⚠ УПОЗОРЕЊЕ!

Сва прикључивања струје мора да обави квалификовани електричар.

### ⚠ ОПРЕЗ

Повезивање помоћу контактних утикача је забрањено.

### ⚠ ОПРЕЗ

Немојте бушити нити лемити крајеве жица. Забрањено је.

### ⚠ ОПРЕЗ

Не прикључујте кабл који нема завршни наставак кабла.

### Монофазни прикључак

1. Скините завршни рукавац са црне и браон жице.
2. Уклоните део изолације са крајева браон и црне жице.
3. Повежите крајеве црних и браон жица.
4. Поставите нови завршни рукавац на дељени крај жице (потребна је посебна алатка).

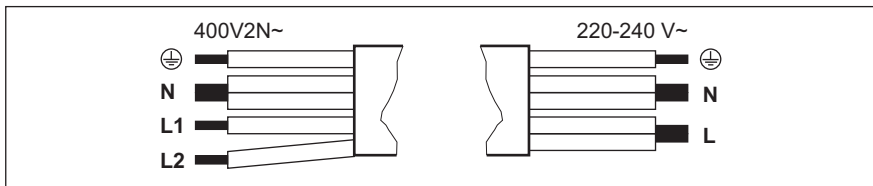

#### Двофазни прикључак: 400 V2N~

5x1,5 mm<sup>2</sup> или 4x2,5 mm<sup>2</sup>

⊕	Зелено-жута
N	Плава и плава
L1	Црна
L2	Браон

#### Монофазни прикључак: 220 - 240 V~

5x1,5 mm<sup>2</sup> или 3x4 mm<sup>2</sup>

⊕	Зелено-жута
N	Плава и плава
L	Црна и браон

### 3.4 Монтирање

Пажљиво рукујте уређајем током инсталације да бисте избегли кривљење или оштећење оквира.

Ако инсталирате плочу за кување испод аспиратора, погледајте упутства за инсталацију аспиратора која се односе на минималне удаљености између уређаја.

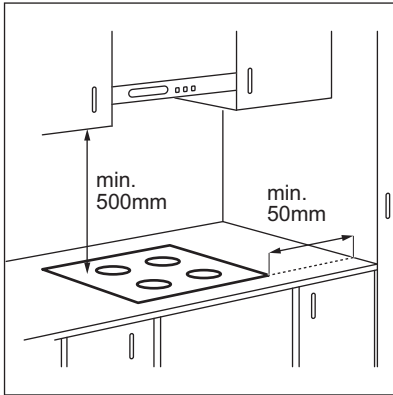

Ако се уређај инсталира изнад фиоке, вентилација плоче за кување може загрејати предмете ускладиштене у фиоци током процеса кувања.

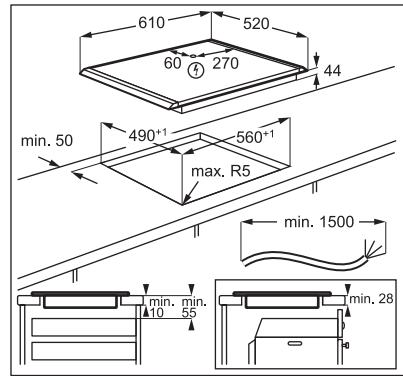

Погледајте видео упутство „Како се инсталира АЕГ индукциона плоча за кување – уградња на радну површину” уношењем пуног назива назначеног на слици испод.

 [www.youtube.com/electrolux](http://www.youtube.com/electrolux)  
[www.youtube.com/aeg](http://www.youtube.com/aeg)

How to install your AEG  
Induction Hob - Worktop installation 

## 4. ОПИС ПРОИЗВОДА

### 4.1 Шема површине за кување

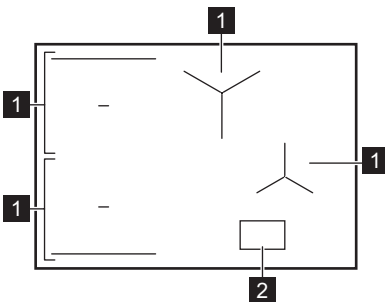

- 1 Индукциона зона за кување
- 2 Командна табла



За детаљније информације о величинама зона за кување погледајте одељак „Технички подаци”.

## 4.2 Изглед командне табле

### Главни приказ

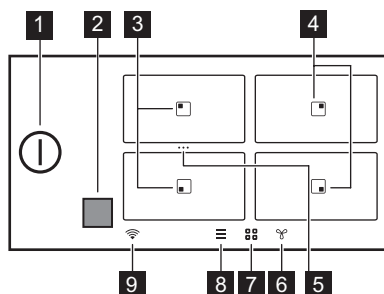





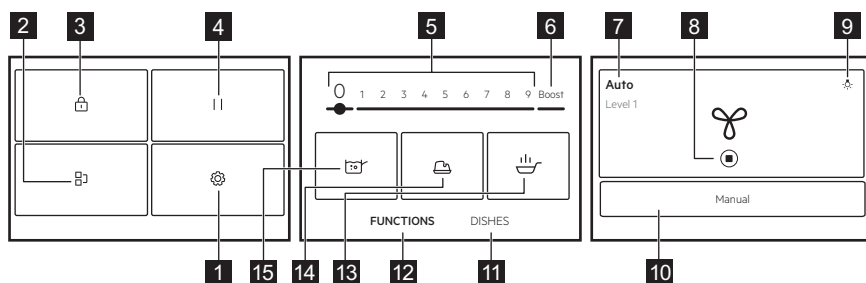



Симбол	Опис
1	Служи за активирање и деактивирање плоче за кување.
2	Прозор за комуникацију инфрацрвеним сигналом Hob <sup>2</sup> Hood. Немојте га покривати.
3	Зона са функцијама Пржење у тигању и Кључање.
4	Зона са функцијом Кључање.
5	Пречица за Bridge . За обједињавање две бочне зоне кувања да бисте креирали једну област кувања или поделили обједињене зоне.
6	За подешавање функције аспиратора.
7	За отварање прегледа зоне.
8	За отварање Мени.
9	Индикатор WiFi.



### Проширени приказ



Листа функција се може разликовати у зависности од верзије софтвера.

Симбол	Опис
<b>1</b> 	Подешавања. За отварање подешавања плоче за кување.
<b>2</b> 	Bridge. За повезивање две бочне зоне за кување тако да раде као једна зона.
<b>3</b> 	Контролна брава. Служи за закључавање/откључавање командне табле.
<b>4</b> 	Pause. Функција пребацује све укључене зоне за кување на најнижу вредност температуре.
<b>5</b> 1 - 9	Служи за подешавање степена топлоте.
<b>6</b> Boost	За активирање максималног нивоа топлоте.
<b>7</b> Упутство за употребу / Auto	За приказивање тренутне поставке вентилатора аспиратора.
<b>8</b> 	Заустављање/поновно покретање аспиратора.
<b>9</b> 	За укључивање или искључивање светла на аспиратору.
<b>10</b> Упутство за употребу / Auto	За пребацивање на ручни или аутоматски режим аспиратора.
<b>11</b> Јела	За бирање унапред одређених аутоматских програма за различите врсте хране.
<b>12</b> ФУНКЦИЈЕ	За бирање аутоматских програма за различите методе кувања.
<b>13</b> 	Пржење у тигању. За пржење уз аутоматски регулисан степен топлоте, прилагођен разним врстама хране.
<b>14</b> 	Топљење. За топљење различитих производа, нпр. чоколаде или путера.
<b>15</b> 	Кључање. За аутоматско подешавање температуре воде тако да се не прелије кад достигне тачку кључања.

## Приказ навигације

Симбол	Опис
ОК	За потврђивање изабране ставке или подешавања.
X	Да затворите искачући прозор.
	За скупљање/развијање упутства на дисплеју.
	За активирање/деактивирање опција.
	За враћање за један ниво уназад/померање за један ниво напред у Мени.

## 5. ПРЕ ПРВЕ УПОТРЕБЕ

### ⚠ УПОЗОРЕЊЕ!

Погледајте поглавља о безбедности.

### 5.1 Кретање кроз дисплеј

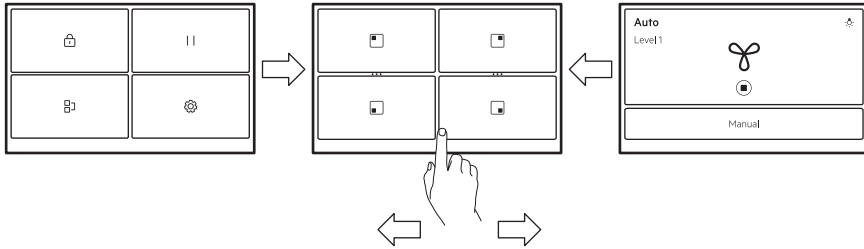

Да бисте се кретали између екрана, додирујте симболе на дну дисплеја. Такође можете да превучете прстом улево да бисте управљали подешавањима за Hob<sup>®</sup>Hood или удесно да бисте дошли до Мени.



Ако дисплеј не реагује одмах, проверите да ли додирујете центар изабраног симбола/опције или покушајте да га притиснете мало дуже.

### 5.2 Прво прикључивање на електричну мрежу

Кад прикључујете плочу за кување на електричну мрежу, морате да подесите Језик, Осветљеност, Јачина звука и Звукови тастера.

Подешавање можете променити у Мени > Подешавања > Конфигурација. Погледајте одељак „Свакодневна употреба”.



### 5.3 FlexPower

FlexPower дефинише колико снаге укупно користи плоча за кување, у оквиру ограничења осигурача кућне инсталације.

Првобитно уређај ради највећим могућим нивоом снаге. Можете да промените максималну снагу ако инсталација не подржава пуну снагу.



Ако је ниво снаге нижи од 2.000 W, не можете да активирате ниједан аутоматски програм (Јела или ФУНКЦИЈЕ).

1. Укључите плочу за кување.
2. Побрините се да све зоне за кување буду деактивирани.
3. Додирните  на дисплеју да бисте отворили Мени.
4. Изаберите Подешавања > Конфигурација > FlexPower и одаберите одговарајући ниво снаге.
5. Додирните  или  . Следите упутства на дисплеју да бисте потврдили избор.





### ОПРЕЗ

Уверите се да изабрана снага одговара осигурачима кућне инсталације.

## 5.4 Бежична веза / веза са апликацијом

Да бисте користили апликацију, плоча за кување мора да буде повезана са бежичном мрежом. WiFi је подразумевано укључен.

1. Додирните .
2. Изаберите Подешавања > Везе > WiFi.
3. Додирните  да бисте активирали WiFi.



Плоча је сада спремна за повезивање са бежичном мрежом и са апликацијом.

4. Додирните ПОВЕЖИ.
5. Преузмите апликацију. Скенирајте QR код који се налази на задњој корици упутства за употребу или преузмите апликацију директно из продавнице апликација.
6. Отворите апликацију и региструјте се да бисте добили налог.

7. Додајте нови уређај.
8. Пратите упутства у апликацији да бисте довршили процес повезивања.

## Промена/деактивирање мрежне везе

Да бисте прекинули везу плоче за кување са кућном мрежом:

1. Додирните .
2. Изаберите Подешавања > Везе > WiFi:
  - Да бисте прекинули везу са бежичном мрежом додирните ПРЕКИНИ ВЕЗУ.
  - Да бисте деактивирали WiFi додирните .

Да бисте повезали плочу за кување на нову бежичну мрежу, погледајте одељак „Бежична веза / веза са апликацијом” изнад.

## 6. СВАКОДНЕВНА УПОТРЕБА

### УПОЗОРЕЊЕ!

Погледајте поглавља о безбедности.

### 6.1 Активирање и деактивирање

Додирните ① на 1 секунду да бисте активирали или деактивирали плочу за кување.

### 6.2 Аутоматско искључивање

Функција аутоматски деактивира плочу за кување када важи следеће:

- Све зоне за кување су деактивирани.
- нисте подесили степен топлоте након што сте активирали плочу за кување.
- Просули сте или ставили нешто на командну таблу и оставили га дуже од 10 секунди (плек, крпу, итд.). Оглашава се звучни сигнал и плоча за кување се деактивира. Уклоните предмет или очистите командну таблу.
- Ако плоча за кување постане претопла (нпр. када из шерпе испари сва течност). Пустите да се зона за кување охлади пре него што поново користите плочу за кување.

- Користите неодговарајуће посуђе за кување или на датој зони нема посуђа. Индукциона зона за кување се аутоматски деактивира након 50 секунди.
- ако не искључите неку од зона за кување или ако не промените подешен степен топлоте. Након извесног времена појављује се порука и плоча за кување се деактивира.

Однос између степена топлоте и времена након ког се плоча за кување деактивира:

Подешавање степена топлоте	Плоча за кување се деактивира након
1 - 2	6 сати
3 - 5	5 сати
6	4 сата
7 - 9	1,5 сати



Када користите Пржење у тигању плоча за кување се деактивира након 1,5 часова. За Топљење плоча за кување се деактивира након 6 часова.

### 6.3 Детекција посуде

Ова функција открива да ли су посуде за кување постављене на зоне за кување и деактивира зоне за кување ако посуда за кување више не може да се детектује.

- Ако прво поставите посуду за кување на зону за кување, а затим активирате плочу за кување, на прегледу одговарајуће зоне кувања појављује се сива трака.
- Трака се неће појавити ако на зони за кување нема посуђа за кување или није могуће открити посуђе за кување због неисправног постављања или неодговарајућег материјала.
- Ако посуђе уклоните из активираних зона за кување и привремено га одложите на страну, одговарајући преглед зоне за кување почеће да трепери. Ако у року од 120 секунди не вратите посуду за кување на активiranу зону за кување, зона за кување ће се аутоматски деактивирати. Да бисте наставили са кувањем, обавезно вратите посуђе на зоне за кување пре истека назначеног временског интервала.

### 6.4 Коришћење зона за кување

Индукционе зоне за кување се аутоматски прилагођавају димензијама дна посуде.



Ради обезбеђења оптималног преноса топлоте, користите посуђе за кување чији је пречник дна сличан пречнику зоне за кување (тј. максимални пречник посуђа за кување наведен у одељку „Технички подаци“ > „Спецификација зона за кување“). Уверите се да је посуда за кување погодна за индукционе плоче за кување. За више информација о врстама посуђа погледајте „Напомене и савети“.

За активирање зоне за кување поставите посуђе за кување у центар зоне за кување и додирните релевантни симбол зоне. Доступни програми се појављују на дисплеју. Подесите ниво топлоте или изаберите неку од аутоматских функција. Да бисте се вратили на главни приказ додирните **X** у горњем десном углу.

Истовремено можете да кувате у великој посуди за кување која је постављена на две зоне за кување помоћу Bridge.

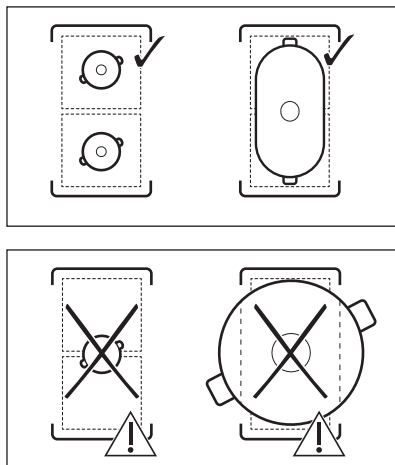



Кад су активне друге зоне за кување, може бити ограничен степен топлоте за зону коју желите да користите. Погледајте одељак „Управљање напајањем“.

### 6.5 Подешавање степена топлоте

1. Активирајте плочу за кување.
2. Поставите посуду за кување на изабрану зону за кување и додирните симбол релевантне зоне.
3. Додирните или померите прстом да бисте подесили степен топлоте.

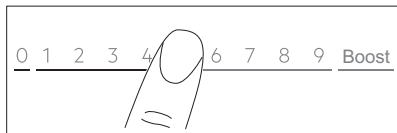
Иконе нивоа снаге 1-9 постају веће, а трака испод постаје црвена да би означила тренутно подешавање снаге. Када се потврди ниво снаге, екран се мења у проширени приказ екрана.



Подешавање топлоте можете да промените и на екрану за преглед зоне. Да бисте прешли на екран за преглед зоне, додирните центар проширеног приказа екрана. Да бисте променили ниво топлоте додирните  или . Да бисте отворили проширени приказ екрана, додирните ниво снаге.

## 6.6 Boost

Ова функција чини више снаге доступно индукционим зонама за кување. Функција може да се активира за зону за кување само на ограничено време. Након овог времена зона за кување аутоматски се враћа на највише подешавање топлоте.

1. Служи за избор зоне за кување.
2. Додирните Boost за активирање функције.

Функција се аутоматски деактивира. Да бисте ручно деактивирали функцију, изаберите зону за кување и промените њен степен топлоте на 0.



Boost не ради када:

- Bridge ради,
- снага у једној фази није довољна (погледајте „Управљање напајањем“).





За максималне вредности трајања, погледајте одељак „Технички подаци“.

## 6.7 OptiHeat Control (тростепени индикатор преостале топлоте)



**УПОЗОРЕЊЕ!**

Све док је укључен // укључен, постоји опасност од опекотина од преостале топлоте.

Индукционе зоне за кување производе топлоту неопходну за процес кувања директно на дну посуђа за кување. Стаклокерамичка плоча се загрева топлотом посуђа.

Индикатори су укључени када је зона за кување врела. Они приказују ниво преостале топлоте зона за кување које тренутно користите:

 – Наставите с припремом,

 – Одржавање топлоте,

 – Преостала топлота.

Индикатор се може такође укључити:

- за околне зоне за кување чак и ако их не користите,
- кад се врело посуђе стави на хладну зону за кување,
- кад се плоча за кување искључи, али је зона за кување и даље врела.

Индикатор се гаси кад се зона за кување охлади.

## 6.8 Режим Одржавање топлоте

Ова функција одржава храну топлом са подешавањем ниске температуре.

Функција Режим Одржавање топлоте је доступна само када је зона за кување још увек топла након завршеног процеса кувања (са видљивом иконом преостале топлоте) и када посуда за кување остане у зони. Функција не функционише са хладном зоном за кување.

1. Додирните  да бисте активирали Режим Одржавање топлоте.

Функција Режим Одржавање топлоте ради док се не искључи.

2. Да бисте зауставили функцију

додирните  у горњем левом углу дисплеја.

Ако је потребно, можете да подесите тајмер. Погледајте одељак „Опције тајмера“.

## 6.9 Опције тајмера

### ECO Timer

Користите ову функцију да бисте подесили колико дуго зона за кување треба да ради током појединачног кувања.

Да би се уштедела енергија, грејач зоне за кување се деактивира пре него што се огласи ECO Timer. Разлика у времену рада зависи од нивоа подешавања топлоте и времена кувања.

Ову функцију можете да користите када је зона за кување активирана. Функцију можете подесити за сваку зону засебно.

1. Прво подесите степен топлоте за одговарајућу зону за кување, а затим подесите функцију.
  2. Додирните симбол зоне.
  3. Додирните .
- Прозор менија тајмера се појављује на дисплеју.
4. Означите Искључи зону поље да бисте активирали функцију.
  5. Подесите тајмер.
  6. Додирните ОК да бисте потврдили.

Такође можете да изаберете **X** да бисте поништили свој избор.

Током кувања можете да промените подешавања ECO Timer: додирните  са вредношћу тајмера, а затим додирните ИЗМЕНИ.

Када тајмер истекне, сигнал се оглашава и појављује се искачући прозор. Додирните ОК да искључите сигнал.

Да бисте деактивирали ову функцију, подесите степен топлоте на **0**.

Алтернативно, додирните  са вредности тајмера, додирните **X** и потврдите избор кад се појави искачући прозор.

### Timer

Ову функцију можете да користите када је зона за кување активирана.

Функција не утиче ни на коју другу функцију која ради истовремено.

1. Изаберите било коју зону за кување. На дисплеју се појављује одговарајући клизач.

2. Додирните .

Прозор менија тајмера се појављује на дисплеју.

3. Поништите избор поља Искључи зону да бисте активирали функцију.

4. Подесите тајмер.

5. Додирните ОК да бисте потврдили.

Такође можете да изаберете **X** да бисте поништили свој избор.

Током кувања можете да промените подешавања Timer: додирните  са вредношћу тајмера, а затим додирните ИЗМЕНИ.

Када тајмер истекне, сигнал се оглашава и појављује се искачући прозор. Додирните ОК да искључите сигнал.

Да бисте деактивирали функцију

додирните  са вредношћу тајмера,

додирните **X** и потврдите избор када се појави искачући прозор.

## 6.10 / ... Bridge

Ова функција повезује две зоне за кување тако да раде као једна уз идентично подешавање температуре. Можете да га користите за кување са великим посуђем за кување.

Посуда за кување мора да покрије центре обе зоне. Ако се посуда за кување налази између два центра, функција неће бити активирана.

1. Поставите посуду за кување на две зоне за кување.

2. Додирните  >Bridge. Такође можете да користите пречицу ... видљив у прегледу зоне.

3. Подесите степен топлоте.

Да бисте деактивирали функцију,

додирните пречицу ... Зоне за кување настављају са радом независно.



## 6.11 || Pause

Функција пребацује све зоне за кување које су укључене на најнижу вредност температуре.

Не можете активирати функцију ако је покренут било који аутоматски програм (Јела или ФУНКЦИЈЕ).

Када функција ради, могу се користити само симболи  и НАСТАВИ. Сви други симболи на командној табли су закључани.

Ова функција не зауставља функцију тајмера. Када се функција тајмера заврши, додирните било где на екрану да бисте зауставили звучни сигнал.

1. Додирните  да бисте отворили Мени.
2. Додирните  да бисте активирали ову функцију.



Подешавање топлоте се спушта на  (Режим Одржавање топлоте) и ниво брзине вентилатора у режиму Упутство за употребу је спуштен на 1.

За деактивирање функције додирните НАСТАВИ.

Претходна подешавања топлоте ће бити враћена у претходно стање.

## 6.12 Контролна брава

Можете да закључате командну таблу док плоча за кување ради. То спречава случајну промену степена топлоте.

1. Подесите степен топлоте.
2. Додирните  да бисте отворили Мени.
3. Додирните  да бисте активирали ову функцију.

Да бисте деактивирали функцију, притисните и задржите ОТКЉУЧАЈ на 4 секунде.



Када деактивирате плочу за кување, такође деактивирате и ову функцију.

## 6.13 Child Lock

Ова функција спречава случајно коришћење плоче за кување.

1. Додирните  да бисте отворили Мени.
2. Изаберите Подешавања > Опције > Child Lock.
3. Укључите прекидач и додирните слова Е-У-О по абецедном реду да бисте активирали функцију.

Да деактивирате функцију искључите прекидач.

Можда ће бити потребно неко време да функција почне да ради након активације.

## 6.14 ФУНКЦИЈЕ: Пржење у тигању

Ова функција вам омогућава да поставите одговарајући ниво подешавања топлоте како бисте пржили храну. Плоча за кување прилагођава температуру различитим врстама хране и одржава је током кувања. Када се подеси ниво подешавања топлоте, ручно подешавање температуре није потребно.

### ОПРЕЗ

Користите само хладно посуђе за кување.

Не остављајте плочу за кување без надзора док функција ради.

1. Ставите тигањ без уља/масти на једну од зона за кување са леве стране. Можете да користите једну површину за кување или да повежете обе површине помоћу Bridge.
2. Изаберите ФУНКЦИЈЕ > Пржење у тигању.
3. Одаберите ниво пржења. Предгревање почиње.
4. Подесите функцију тајмера, ако је потребно.

Тајмер се покреће одмах.

Када тигањ достигне жељену температуру, звучни сигнал се оглашава и појављује се искачући прозор. У тигањ сада можете да ставите уље и храну. Да бисте затворили прозор и почели пржење, додирните ОК. Да бисте зауставили функцију ручно, додирните 0 на контролној траци.

Напомене и савети:

- Следите упутства на дисплеју када да преврнете храну или да подесите ниво топлоте.
- Ако је потребно, можете да промените подразумевани ниво топлоте.
- За дебеле комаде хране или сиров кромпир користите поклопац током првих 10 мин пржења.
- Тешким тигањима може бити потребно више времена да се загреју.
- Користите ламиниране посуде само при ниском нивоу топлоте, како бисте спречили да дође до прегревања и оштећења посуђа за кување.
- Немојте да користите танко емајлирано посуђе за кување. Оно може да се прегреје и оштети.

### Погодни тигањи за функцију Пржење у тигању

Користите само посуде са равним дном. Да бисте проверили да ли је тигањ погодан:

1. Окрените тигањ наопачке.
2. Ставите лењир на дно тигања.
3. Покушајте да ставите новчић од 1, 2 или 5 евро цента (или било који новчић са сличном дебелином, око 1,7 mm) између лењира и дна плеха.

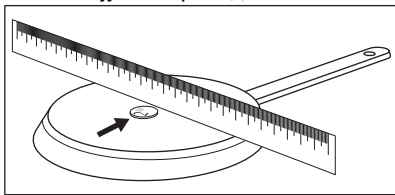

- a.** Тигањ није погодан ако можете да ставите новчић између лењира и тигања.

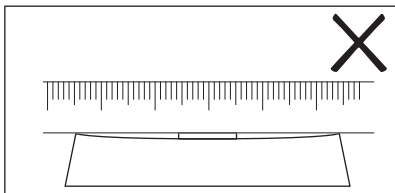

- b.** Тигањ је погодан ако не можете да ставите новчић између лењира и тигања.

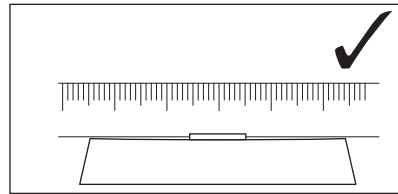

### 6.15 ФУНКЦИЈЕ: Кључање

Ова функција аутоматски прилагођава подешавање нивоа топлоте тако да вода не прелије када дође до тачке кључања.



Функција је доступна у свим зонама за кување. Ако постоји заостала топлота (I/II/III) на зони за кување коју желите да користите, функција је онемогућена. Сачекајте да се зона охлади да бисте користили функцију. Функција не функционише са нелепљивим посуђем за кување.

### ОПРЕЗ

Немојте да користите функцију са празним посуђем за кување. Не остављајте плочу за кување без надзора док функција ради.

1. Поставите посуду напуњену са најмање 1 l воде на зону за кување.
2. Изаберите ФУНКЦИЈЕ > Кључање.
3. Подесите функцију тајмера, ако је потребно.

Тајмер се покреће одмах.

4. За ручно заустављање функције додирните  у горњем левом углу дисплеја.

Када се достигне тачка кључања, плоча аутоматски смањује подешавање нивоа топлоте. У овом тренутку можете такође ручно да га подесите.

Напомене и савети:

- Функција је најпогоднија за прокувавање воде и кување кромпира.

- Функција можда неће радити правилно ако користите чајник или посуду за еспресо.
- Напуните посуду за кување између половине и три четвртине хладном водом са чесме, тако да остане 4 см испод ивице посуде за кување. Не сипајте мање од 1 или више од 5 литара воде. Уверите се да је укупна маса воде (тј. воде и кромпира) у опсегу 1–5 kg.

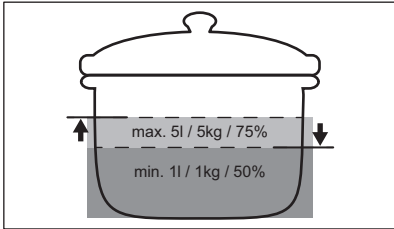

- Да бисте постигли најбоље резултате, кувајте само целе, неогуљене кромпире средње величине. Немојте претрпавати шерпу кромпирима.
- Избегавајте стварање спољних вибрација (нпр. коришћењем блендера или стављањем мобилног телефона поред плоче за кување) док ова функција ради.
- У зависности од врсте хране и посуђа за кување можете да прилагодите подешавање топлоте након достизања тачке кључања.
- Додајте со када се достигне тачка кључања.
- Користите поклопац да бисте уштедели енергију.

## 6.16 ФУНКЦИЈЕ: Топљење

Ову функцију можете да користите за топљење производа, нпр. чоколаде или путера.

### ОПРЕЗ

Не остављајте плочу за кување без надзора док функција ради.

1. Поставите посуду на зону за кување.
2. Изаберите ФУНКЦИЈЕ > Топљење.
3. Подесите функцију тајмера, ако је потребно.
4. Додирните ОК.

За ручно заустављање функције додирните  у горњем левом углу дисплеја.

## 6.17 Јела

Ова функција вам помаже да припремите различите намирнице користећи унапред одређене програме намењене одређеним категоријама хране. Доступност програма зависи од зоне за кување.



### ОПРЕЗ

Не остављајте плочу за кување без надзора док функција ради.

1. Поставите посуду на зону за кување. Можете да користите једну површину за кување или да повежете две бочне површине користећи Bridge.
2. Изаберите Јела.
3. Изаберите врсту хране.
4. Подесите функцију тајмера, ако је потребно.
5. Пратите упутства на дисплеју.

У зависности од врсте хране и изабраног програма можете да подесите и измените детаље, нпр. ниво готовости, ниво топлоте за пржење итд.

Напомене и савети:

- Најчешће кувана јела се аутоматски додају на листу Најкуваније.
- Можете ручно додати програме на листу Омилјено .
- Можете сакрити одређене програме додиром на . Да бисте вратили програме, идите на Подешавања > Конфигурација > Јела.

## 6.18 Hob<sup>2</sup>Hood

Ово је аутоматска функција која повезује плочу за кување са одговарајућим аспиратором. И плоча за кување и аспиратор имају комуникатор са инфрацрвеним сигналом. Брзина вентилатора се дефинише и подешава аутоматски на основу подешавања режима и температуре најтоплије посуде на плочи за кување. Вентилатором можете да управљате и ручно са плоче за кување или самог аспиратора.



Ако промените брзину вентилатора на аспиратору, подразумевано повезивање са плочом за кување ће се деактивирати. Да поново активирате функцију, на оба уређаја пребаците прекидач прво на искључено па онда на укључено.



Код неких аспиратора функција може бити подразумевано онемогућена. У таквим случајевима активирајте функцију прво на аспиратору, а затим на плочи за кување. Више информација потражите у приручнику за коришћење аспиратора.

## Подешавање аутоматског режима вентилатора

За подешавање аспиратора на аутоматски режим, изаберите једну од следећих брзина вентилатора: Режим 2 – Режим 6. Аспиратор реагује сваки пут када користите плочу за кување. Можете да подесите да плоча за кување активира само лампицу тако што ћете изабрати режим 1.

1. Додирните
2. Изаберите Подешавања > Hob²Hood.
3. Укључите прекидач да бисте активирали аспиратор.

Сви аутоматски режими се појављују у листи.

4. Изаберите режим.
5. Додирните или да сачувате избор и изађете.

Да бисте проверили тренутни ниво брзине вентилатора, додирните . Ниво брзине вентилатора је видљив у горњем левом углу дисплеја. Да бисте искључили вентилатор, додирните . Да бисте укључили вентилатор, додирните .

Аутоматски режими	Аутоматско осветљење	Кључање <sup>е1)</sup>	Пржењ <sup>е2)</sup>
		Брзина вентилатора	
	Искључено	-	-
Режим 1	Укључено	-	-
Режим 2 <sup>3)</sup>	Укључено	1	1
Режим 3	Укључено	-	1
Режим 4	Укључено	1	1
Режим 5	Укључено	1	2
Режим 6	Укључено	2	3

1) Плоча за кување детектује процес кључања и подешава брзину вентилатора у складу са аутоматским режимом.

2) Плоча за кување детектује процес пржења и подешава брзину вентилатора у складу са аутоматским режимом.

3) Овај режим активира вентилатор и светло и не зависи од температуре.

## Подешавање ручног режима вентилатора

Ниво брзине вентилатора можете да подесите ручно.



1. Додирните .
2. Додирните Упутство за употребу. Командна трака се појављује са тренутном брзином вентилатора.
3. Додирните или превуците прстом да бисте подесили ниво брзине вентилатора.

Да бисте активирали максималну брзину вентилатора додирните Boost. Вентилатор ради у режиму Boost одређено време. Након тога, ниво брзине вентилатора се аутоматски мења на 3. Притисните тастер 0 да бисте се ручно деактивирали Boost.

## Светло аспиратора

Плочу за кување можете да подесите да аутоматски активира светло сваки пут када активирате плочу за кување. Да бисте то урадили, подесите аутоматски режим на режим 1 – режим 6. Такође можете ручно да активирате или деактивирате светло на аспиратору.

### Ручно активирање светла



1. Додирните .
2. Додирните  да бисте укључили светло.

Да бисте искључили светло, поново додирните .

## 6.19 Језик

1. Додирните  да бисте отворили Мени.
2. Изаберите Подешавања > Конфигурација > Језик.
3. Изаберите језик са листе.

Да бисте сачували избор, додирните **X** или . Затим изаберите ДА у искачућем прозору.

Ако сте изабрали погрешан језик, додирните  > . Појављује се листа. Изаберите прву опцију са врха са леве стране, а затим прву опцију са врха са леве стране (или другу опцију са врха са десне стране у зависности од верзије софтвера). Листајте надоле да бисте одабрали одговарајући језик са листе. Када се појави искачући прозор, изаберите опцију са десне стране.

## 6.20 Звукови тастера / Јачина звука

Можете да одаберете врсту звука који емитује ваша плоча за кување или да потпуно искључите звук. Можете да бирате између кликова (подразумевано) или звучног сигнала.

Такође можете да изаберете ниво јачине звука.

1. Додирните  на дисплеју да бисте отворили Мени.

2. Изаберите Подешавања > Конфигурација > Звукови тастера / Јачина звука.
3. Одаберите одговарајућу опцију. Подешавање се чува аутоматски.

## 6.21 Осветљеност

Можете да мењате осветљености дисплеја.

Постоји 5 нивоа осветљености, 1 је најнижи а 5 је највиши.

1. Додирните  да бисте отворили Мени.
2. Изаберите Подешавања > Конфигурација > Осветљеност.
3. Одаберите одговарајући ниво. Подешавање се чува аутоматски.

## 6.22 Управљање напајањем

Ако је више зона активно и утрошена снага премашује ограничење напајања, ова функција ће расподелити расположиву електричну енергију на све зоне за кување (повезане на исту фазу). Плоча за кување регулише подешавања топлоте како би заштитила осигураче у кућној инсталацији.

- Зоне за кување су груписане према локацији и броју фаза у плочи за кување. Свака фаза има максимално електрично оптерећење од 3680W. Ако плоча за кување достигне максималну расположиву снагу за једну фазу, снага зона за кување ће се аутоматски смањити.
- Првобитно изабрано подешавање топлоте зоне за кување (или зоне за кување која користи ФУНКЦИЈЕ или Јела) увек је приоритет. Преостала снага ће бити подељена између осталих зона за кување по редоследу одабира.
- Боја командне траке приказује доступне опције за подешавање топлоте:
  - црвена – тренутно подешавање топлоте,
  - бела – максимално доступно подешавање топлоте,
  - светло сива – недоступно подешавање топлоте (ради Управљање напајањем).

- Уколико није доступан већи степен топлоте, прво га смањите за остале зоне за кување.
- Погледајте на слици могуће комбинације расподеле електричне енергије међу зонама за кување.

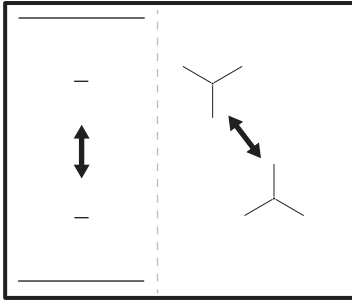

Ако је укупна снага плоче за кување ограничена (1500 W – 6000 W) функција дистрибуира расположиву снагу између свих зона за кување. Погледајте поглавље „Пре прве употребе” > „FlexPower”.

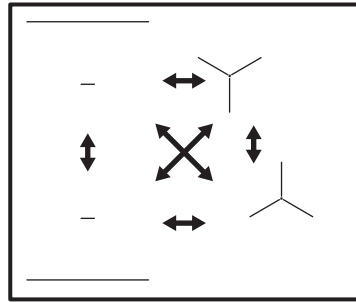

## 7. НАПОМЕНЕ И САВЕТИ

### ⚠ УПОЗОРЕЊЕ!

Погледајте поглавља о безбедности.

### 7.1 Посуђе

#### i

Јако електромагнетно поље у индукционим зонама за кување врло брзо ствара топлоту у посуђу за кување.

Користите индукционе зоне за кување у комбинацији са одговарајућим посуђем за кување.

- Да бисте спречили прегревање и побољшали учинак зона, посуда за кување мора да буде што дебља и равнија.
- За функцију Пржење у тигању користите само тигање са равним дном.
- Осигурајте да су доње површине посуда за кување чисте и суве пре него што их ставите на површину плоче.
- Увек водите рачуна да не вучете или трљате посуђе за кување по ивицама и угловима стаклене површине јер то може да окрњи или оштети стаклену површину.

**Материјал за кување**

- **исправно:** ливено гвожђе, челик, емајлирани челик, нерђајући челик, посуђе са вишеслојним дном (са исправном ознаком произвођача).
- **неисправно:** алуминијум, бакар, месинг, стакло, керамика, порцелан.

**Посуђе је погодно за индукциону плочу за кување ако:**

- вода брзо прокључа на зони за кување која је подешена на највиши ниво топлоте.
- дно посуђа привлачи магнет.

**Димензије посуђа за кување**

- Индукционе зоне за кување се аутоматски прилагођавају димензији дна посуђа за кување. Погледајте тачне димензије посуђа за кување у одељку „Технички подаци” > „Спецификација зона за кување”. Ставите посуду у средину изабране зоне за кување.
- Ефикасност зоне за кување повезана је са пречником посуђа за кување. Ради обезбеђења оптималног преноса топлоте, користите посуђе за кување чији је пречник дна сличан пречнику зоне за кување (тј. максимални пречник посуђа за кување наведен у одељку „Технички подаци” > „Спецификација зона за кување”).

- Посуђе за кување чији је пречник мањи од оног који је наведен у декларацији за одређену зону за кување прима само део енергије коју производи зона за кување, што доводи до споријег загревања.
- Ради безбедности и оптималних резултата кувања не користите посуђе за кување које је веће од посуђа наведеног у „Спецификацијама зона за кување“. Избегавајте да посуђе за кување држите близу командне табле током кувања. Ово може да утиче на функционалност командне табле или да случајно активира функције плоче за кување.



Погледајте одељак „Технички подаци“.

## 7.2 Звукови током рада



Звукови су нормални и не указују на квар. Бука која се ствара током припреме јела се разликује и зависи од ког је материјала посуђе направљено, као и од нивоа снаге који се примењује.

### Бука која се ствара током припреме јела:

- пуцкетање: посуђе за кување је направљено од различитих материјала (структура сендвича).
- пиштање: користите зону за кување са високим нивоом снаге, а посуђе за кување је направљено од различитих материјала (структура сендвича).
- шум: користите висок ниво снаге.

### Звукови које производи плоча за кување:

- клик: долази до електричног пребацивања, посуда за кување се открива након што је поставите на плочу.
- шиштање, зујање: ради вентилатор.
- ритмички звуци: детектовано посуђе за кување.

## 7.3 Напомене и савети за Hob<sup>2</sup>Hood

Када плочу за кување користите са том функцијом:

- Заштитите плочу аспиратора од директне сунчеве светлости.
- Не усмеравајте халогено светло на плочу аспиратора.
- Немојте да покривате командну таблу аспиратора.
- Не прекидајте сигнал између плоче за кување и аспиратора (нпр. руком, дршком посуде или лонцем). Погледајте слику.

### Аспиратор приказан на слици испод је само за илустрацију.

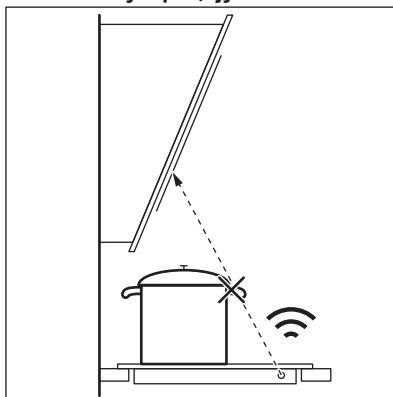

Редовно чистите прозорчић за инфрацрвену везу Hob<sup>2</sup>Hood.



Други уређаји са даљинским управљањем могу да блокирају сигнал. Не користите такве уређаје близу плоче за кување док Hob<sup>2</sup>Hood ради.

### Кухињски аспиратори са функцијом Hob<sup>2</sup>Hood

За цео асортиман кухињских аспиратора који подржавају ову функцију погледајте наш сајт за потрошаче. AEG аспиратори које раде са овом функцијом морају имати симбол .

## 8. НЕГА И ЧИШЋЕЊЕ

### УПОЗОРЕЊЕ!

Погледајте поглавља о безбедности.

### 8.1 Опште информације

- Очистите плочу за кување након сваке употребе.
- Увек користите посуђе за кување са чистом доњом површином.
- Огреботине или тамне флеке на површини немају никакво дејство на рад плоче за кување.
- Користите посебно средство за чишћење погодно за површину плоче за кување.
- Увек користите стругач који се препоручује за плоче за кување са стакленом површином. Стругач користите само као додатни алат за чишћење стакла након уобичајеног поступка чишћења.

### УПОЗОРЕЊЕ!

Немојте користити ножеве или било који други оштар, метални алат за чишћење стаклене површине.

### 8.2 Чишћење плоче за кување

- **Одмах уклоните:** топљену пластику, пластичну фолију, со, шећер и храну са шећером, јер у супротном прљавштина може проузроковати оштећење плоче за кување. Водите рачуна како бисте избегли опекотине. Користите посебан стругач на стаклену површину под оштрим углом и померајте оштрицу по површини.
- **Уклоните када се плоча за кување довољно охлади:** светле кругове од каменца и воде, трагове масноће, промену боје у виду светлуцања метала. Очистите плочу за кување влажном крпом и неабразивним детерџентом. Након чишћења плочу за кување обришите меком крпом.
- **Уклоните промену боје у виду светлуцања метала:** користите раствор воде са сирћетом и очистите површину стакла крпом.

## 9. РЕШАВАЊЕ ПРОБЛЕМА





### УПОЗОРЕЊЕ!

Погледајте поглавља о безбедности.

### 9.1 Шта учинити ако...

Проблем	Могући узрок	Решење
Не можете да укључите плочу за кување нити да је користите.	Плоча за кување није прикључена на електрично напајање или није правилно прикључена.	Проверите да ли је плоча за кување правилно прикључена на електрично напајање. Погледајте електричну шему.
	Осигурач је прегорео.	Проверите да осигурач није узрок квара. Уколико осигурач непрекидно прегоревало, обратите се квалификованом, овлашћеном електричару.

Проблем	Могући узрок	Решење
	Нисте подесили степен топлоте у року од 60 секунди.	Поново укључите плочу за кување и подесите степен топлоте за мање од 60 секунди.
	Истовремено сте додирнули 2 или више сензорска поља.	Додирните само једно сензорско поље.
	Pause ради.	Погледајте одељак „Свакодневна употреба“.
Дисплеј не реагује на додир.	Део дисплеја је покривен или су посуде стављене сувише близу дисплеја. На дисплеју се налази нека течност или предмет.	Уклоните предмете. Померите посуде даље од дисплеја. Очистите дисплеј, сачекајте да се уређај охлади. Искључите плочу за кување са електричног напајања. Поново је прикључите након 1 минута.
Оглашава се звучни сигнал и плоча за кување се деактивира. Оглашава се звучни сигнал када је плоча за кување искључена.	Ставили сте нешто преко једног или више сензорских поља.	Уклоните предмет са сензорских поља.
Плоча за кување се деактивира.	Ставили сте нешто на сензорско поље  .	Уклоните предмет са сензорског поља.
Индикатор преостале топлоте се не укључује.	Зона за кување није загрејана јер је коришћена само у кратком периоду или је сензор испод плоче за кување оштећен.	Уколико је зона радила довољно дуго да буде загрејана, обратите се овлашћеном сервисном центру.
Не можете да активирате највиши степен топлоте.	Друга зона је већ подешена на највиши степен топлоте. Ниво FlexPower је пренизак.	Прво смањите снагу друге зоне. Промените максималну снагу у Мени. Погледајте одељак „Прве употребе“.
Сензорска поља постају врућа.	Посуђе за кување је превелико или сте га ставили преблизу командама.	Уколико је могуће, ставите велико посуђе за кување на задње зоне.
Hob²Hood не ради.	Прекрили сте командну таблу.	Уклоните предмет са командне табле.
Hob²Hood екран није видљив.	Hob²Hood је искључен у подешавањима.	Идите на подешавања/Hob²Hood и активирајте функцију.
Hob²Hood ради, али само лампица светли.	Активирали сте режим 1.	Пребаците режим на режим 1 – режим 6 или сачекајте док не започне аутоматски режим.
Hob²Hood режими 1 – 6 раде, али лампица је угашена.	Можда постоји проблем са сијалицом.	Контактирајте овлашћени сервисни центар.
Не чује се звук када додирнете сензорска поља на командној табли.	Звуци су деактивирани.	Активирајте звучне сигнале. Погледајте одељак „Свакодневна употреба“.

Проблем	Могући узрок	Решење
Подешен је погрешан језик.	Грешком сте променили језик.	Следите упутства у одељку „Свакодневна употреба“, „Језик“, да бисте променили погрешан језик.
Зона за кување се деактивира.	Аутоматско искључивање деактивира зону за кување.	Искључите плочу за кување и поново је укључите. Погледајте одељак „Свакодневна употреба“.
 и порука се појављују.	Контролна брава ради.	Погледајте одељак „Свакодневна употреба“.
Појављује се „E - U - O“.	Child Lock ради.	Погледајте одељак „Свакодневна употреба“.
Трака нивоа снаге трепери.	Нисте ставили посуђе за кување на зону. Неодговарајуће посуђе за кување.	Ставите посуђе за кување на зону. Употребите одговарајуће посуђе за кување. Погледајте одељак „Напомене и савети“.
	Пречник дна посуђа за кување је сувише мали за зону.	Користите посуђе за кување одговарајућих димензија. Погледајте одељак „Технички подаци“.
 се укључује.	Електрична веза је неисправна.	Прекините везу плоче за кување са мрежним напајањем и проверите везу. Погледајте одељак „Монтажа“.
 се укључује.	Сензор температуре зоне за кување детектује превисоку или прениску температуру.	Оставите зону за кување да се охлади или подигните амбијенталну температуру изнад 15 °С. Уколико се проблем настави, обратите се овлашћеном сервисном центру.
 се укључује.	Вентилатор за хлађење је блокиран.	Побрините се да ништа не блокира вентилатор. Ако вентилатор није ни због чега блокиран, а проблем и даље постоји, обратите се овлашћеном сервисном центру.
Можете чути константни звучни сигнал.	Прикључење на електричну мрежу није правилно.	Искључите плочу за кување са електричног напајања. Затражите од квалификованог електричара да провери инсталацију.
Загревање посуде траје дуже од 5 минута.	Дно посуде није погодно за индукцију.	Користите посуђе за кување са одговарајућим дном (равно, магнетно). Погледајте одељак „Напомене и савети“.

Проблем	Могући узрок	Решење
Загревање дуго траје.	Посуђе за кување је премало и прима само део топлоте коју производи зона за кување.	Ради обезбеђења оптималног преноса топлоте, користите посуђе за кување чији је пречник дна сличан пречнику зоне за кување (тј. максимални пречник посуђа за кување наведен у одељку „Технички подаци“ > „Спецификација зона за кување“).
Плоча за кување не може да се повеже са бежичном мрежом.	Рутер блокира нове WLAN кориснике.	Уверите се да рутер дозвољава повезивање нових корисника. По потреби рестартујте рутер.
	Бежична веза плоче за кување није активирана.	Активирајте WiFi. Погледајте одељак „Пре прве употребе“, „Бежична веза / веза са апликацијом“.
	Фреквенција рутера је подешена на 5 GHz.	Промените подешавања рутера на 2,4 GHz или 2,4+5 GHz. Ако рутер подржава само фреквенцију од 5 GHz, плоча за кување неће моћи да се повеже.
	Сигнал бежичне мреже је слаб.	Померите рутер тако да буде ближе плочи за кување. По потреби користите WiFi рипитер да бисте појачали сигнал.
Не видите плочу за кување у листи WLAN мреже у подешавањима апликације.	Плоча за кување је већ повезана са мрежом, али можда није видљива.	Искључите плочу за кување из мреже. Погледајте одељак „Пре прве употребе“, „Бежична веза / веза са апликацијом“.
Подешавање више топлоте није доступно.	Управљање напајањем ради и смањује максималну снагу.	Погледајте одељак „Свакодневна употреба“, Управљање напајањем.
Функција Кључање се не покреће.	Преостала топлота је још присутна на овој зони.	Сачекајте да се зона охлади или употребите другу, хладну зону.
Функција Кључање се не зауставља.	Можда нема довољно воде у посуди за кување (вибрације не могу да се открију) или је вода већ превише топла.	Користите најмање 1 l хладне воде по посуди за кување.
Функција Кључање се изненада зауставља.	Посуђе за кување није компатибилно са функцијом. Функција не може да детектује вибрације које прави кључала вода. Посуђе за кување је можда премало за зону за кување.	Немојте да користите нелепљиво посуђе за кување са овом функцијом. Прокувајте више воде или се пребаците у хладну зону за кување. Немојте да додајете со пре него што вода стигне до тачке кључања. Побрините се да се пречник посуде за кување уклапа у величину зоне за кување. Ставите посуду у средину изабране зоне за кување.

Проблем	Могући узрок	Решење
Функција Пржење у тигању се не покреће.	Функција је доступна само за изабране зоне.	Пребаците се у зону за коју је функција доступна. Погледајте „Опис производа“.
Загревање функцијом Пржење у тигању траје дуго.	Посуђе за кување је премало, претешко или је дно неједнако.	Погледајте „Напомене и савети“.

## 9.2 Ако не можете да пронађете решење...

Уколико не можете сами да пронађете решење проблема, обратите се продавцу или овлашћеном сервисном центру. Наведите податке са плочице са техничким карактеристикама. Уверите се

да плочу за кување користите правилно. У супротном, сервисирање које обави сервисер или заступник неће бити бесплатно ни у гарантном року. Информације о гарантном року и списак овлашћених сервиса наведени су у сервисној књижици.

## 10. ТЕХНИЧКИ ПОДАЦИ

### 10.1 Плочица са техничким карактеристикама

Модел NIN64B30AB  
Тип 62 B4A 01 EA  
Индукција 7.35 kW  
Серијски бр. ....  
AEG

PNC 949 598 457 00  
220 - 240 V/400 V 2 N, 50 Hz  
Произведено у: Немачка  
7.35 kW



### 10.2 WiFi веза

Фреквенција WiFi везе 2400 - 2483,5 MHz

EIRP max 20 dBm / 100 mW

### 10.3 Спецификација зона за кување

Зона за кување	Номинална снага (подешавање максималне топлоте) [W]	Boost [W]	Boost максимално трајање [мин]	Пречник посуђа за кување [mm]
Предња лева	2300	3200	10	125 - 210
Задња лева	2300	3200	10	125 - 210
Предња десна	1400	2500	4	125 - 145
Задња десна	1800	2800	10	145 - 180

Снага зона за кување се може мало разликовати од података у табели. Мења се у зависности од материјала и пречника посуђа за кување.

Ради обезбеђења оптималног преноса топлоте и бољих резултата припреме јела, користите посуђе за кување чији је пречник дна сличан пречнику зоне за кување (тј. максимални пречник посуђа за кување

наведен у табели). Не користите посуђе за кување чији је пречник већи од пречника зоне за кување.

## 11. ENERGETSKA EFIKASNOST

### 11.1 Информације о производу према прописима о еко-дизајну ЕУ

Идентификација модела	NIN64B30AB	
Врста плоче за кување	Уградна плоча за кување	
Број зона за кување	4	
Технологија загревања	Индукција	
Пречник кружних зона за кување (Ø)	Предња лева	21.0 cm
	Задња лева	21.0 cm
	Предња десна	14.5 cm
	Задња десна	18.0 cm
Потрошња енергије по зони за кување (EC electric cooking)	Предња лева	184.4 Wh/kg
	Задња лева	184.4 Wh/kg
	Предња десна	180.2 Wh/kg
	Задња десна	172.9 Wh/kg
Потрошња енергије плоче за кување (EC electric hob)	180.5 Wh/kg	

IEC / EN 60350-2 – Електрични уређаји за кување у домаћинству – део 2: Грејне плоче – Методе за мерење перформанси.

### 11.2 Уштеда електричне енергије

Електричну енергију можете да уштедите током свакодневног кувања ако пратите доле наведене савете.

- Када загревате воду, користите само онолико воде колико вам треба.
- По могућности на посуде увек ставите поклопце.
- Посуду ставите тачно на средину зоне за кување.
- За догревање или отапање хране користите преосталу топлоту.

### 11.3 Информације о производу за потрошњу енергије и максимално време за достизање применљивог режима мале снаге

Потрошња енергије када је уређај искључен	0.5 W
Потрошња енергије у мрежном режиму приправности	2.0 W
Максимално време потребно да опрема аутоматски достигне применљиви режим мале снаге	2 мин

За упутства о томе како да активирате и деактивирате повезивање са бежичном мрежом погледајте поглавље „Пре прве употребе“.

## 12. ЕКОЛОШКА ПИТАЊА

Рециклирајте материјале са симболом . Паковање одложите у одговарајуће контејнере ради рециклирања. Помозите у

заштити животне средине и људског здравља као и у рециклирању отпадног материјала од електронских и електричних

уређаја. Уређаје обележене симболом  немојте бацати заједно са смећем.  
Производ вратите у локални центар за

рециклирање или се обратите општинској канцеларији.

# Vitajte vo svete AEG! Ďakujeme Vám, že ste si vybrali náš spotrebič.



Rady týkajúce sa používania, brožúry, návody na riešenie problémov a informácie o servise a opravách:  
[www.aeg.com/support](http://www.aeg.com/support)

Vyhradzujeme si právo na zmeny bez predchádzajúceho upozornenia.

## OBSAH

1. BEZPEČNOSTNÉ INFORMÁCIE.....	273
2. BEZPEČNOSTNÉ POKYNY.....	275
3. INŠTALÁCIA.....	278
4. OPIS VÝROBKU.....	280
5. PRED PRVÝM POUŽITÍM.....	282
6. KAŽDODENNÉ POUŽÍVANIE.....	284
7. RADY A TIPY.....	292
8. OŠETROVANIE A ČISTENIE.....	293
9. RIEŠENIE PROBLÉMOV.....	294
10. TECHNICKÉ ÚDAJE.....	297
11. ENERGETICKÁ ÚČINNOSŤ.....	298
12. OCHRANA ŽIVOTNÉHO PROSTREDIA.....	299

## 1. ⚠ BEZPEČNOSTNÉ INFORMÁCIE

Pred inštaláciou a používaním spotrebiča si pozorne prečítajte priložený návod na používanie. Výrobca nezodpovedá za zranenia ani za škody spôsobené nesprávnou inštaláciou alebo používaním. Tieto pokyny uchovávajte na bezpečnom a prístupnom mieste, aby ste do nich mohli v budúcnosti nahliadnuť.

### 1.1 Bezpečnosť detí a zraniteľných osôb

- Tento spotrebič smú používať deti staršie ako 8 rokov a osoby so zníženou fyzickou, zmyslovou alebo psychickou spôsobilosťou alebo nedostatkom skúseností a znalostí, iba ak sú pod dozorom zodpovednej osoby alebo ak boli zodpovednou osobou poučené o bezpečnom používaní spotrebiča a rozumejú prípadným rizikám. Deti do 8 rokov a osoby s vysokou mierou postihnutia nesmú mať prístup k spotrebiču, pokiaľ nie sú pod nepretržitým dozorom.

- Deti by mali byť pod dozorom, aby sa zabezpečilo, že sa nebudú hrať so spotrebičom a mobilnými zariadeniami s príslušnou aplikáciou.
- Obaly vždy uschovajte mimo dosah detí a náležite ich zlikvidujte.
- **UPOZORNENIE:** Spotrebič a jeho prístupné časti sa počas používania môžu značne zahriať. Nedovoľte deťom ani domácim zvieratám priblížiť sa k spotrebiču počas prevádzky alebo keď sa ochladzuje.
- Ak má spotrebič detskú poistku, mala by byť zapnutá.
- Deti nesmú spotrebič bez dozoru čistiť ani vykonávať žiadnu údržbu na spotrebiči.

## 1.2 Všeobecná bezpečnosť

- Tento spotrebič je určený iba na prípravu jedál.
- Tento spotrebič je určený na jedno použitie v domácnosti v interiéri.
- Tento spotrebič sa môže používať v kanceláriách, hotelových hosťovských izbách, izbách s posteľou a raňajkami, v penziónoch na farme a iných podobných ubytovacích zariadeniach, ak takéto používanie nepresiahne (priemerné) úrovne používania v domácnosti.
- **UPOZORNENIE:** Spotrebič a jeho prístupné časti sa počas používania môžu značne zahriať. Nedotýkajte sa ohrevných článkov.
- **UPOZORNENIE:** Varenie na varnom paneli s tukom alebo olejom bez dohľadu môže byť nebezpečné a môže spôsobiť požiar.
- Dym je indikáciou prehriatia. Na hasenie požiaru pri varení nikdy nepoužívajte vodu. Spotrebič vypnite a plameň zakryte napr. požiarnou pokrývkou alebo pokrievkou.
- **UPOZORNENIE:** Spotrebič sa nesmie zapájať cez externé spínacie zariadenie, ako napr. časovač, ani nesmie byť zapojený do obvodu, ktorý sa pravidelne vypína a zapína.

- **VÝSTRAHA:** Proces prípravy jedla musí byť pod dohľadom (dokonca aj funkcie automatického pečenia). Krátkodobý proces prípravy jedla si vyžaduje nepretržitý dozor.
- **UPOZORNENIE:** Nebezpečenstvo požiaru: Na varných povrchoch neskladujte žiadne predmety.
- Kovové predmety, napríklad nože, vidličky, lyžice a pokrievky by sa nemali klásť na povrch varného panela, pretože sa môžu zohriať.
- Spotrebič nepoužívajte pred jeho nainštalovaním do nábytku určeného na zabudovanie.
- Na čistenie spotrebiča nepoužívajte prúd vody ani paru.
- Spotrebič vypínajte po každom použití jeho ovládacími prvkami. Nespoliehajte sa na funkciu rozpoznávania varnej nádoby.
- **UPOZORNENIE:** Ak je povrch prasknutý, vypnite spotrebič, aby ste predišli možnému úrazu elektrickým prúdom. V prípade zapojenia spotrebiča do elektrickej siete priamo pomocou spojovacej skrinky odpojte spotrebič od sieťového napájania vybratím poistky. V oboch prípadoch kontaktujte autorizované servisné stredisko.
- Ak je poškodený napájací kábel, musí ho vymeniť výrobca, autorizovaný servis alebo podobne kvalifikované osoby, aby sa predišlo nebezpečenstvu.
- **UPOZORNENIE:** Používajte iba také ochranné lišty varného panela, ktoré navrhol výrobca kuchynského spotrebiča, alebo ich výrobca kuchynského spotrebiča uvádza ako vhodné v návode na použitie, alebo ochranné lišty varného panela zahrnuté v spotrebiči. Použitie nevhodných ochranných líšt môže spôsobiť nehody.

## 2. BEZPEČNOSTNÉ POKYNY

### 2.1 Montáž



#### **VAROVANIE!**

Tento spotrebič môže nainštalovať len kvalifikovaná osoba.



#### **VAROVANIE!**

Hrozí nebezpečenstvo poranenia alebo poškodenia spotrebiča.

- Odstráňte všetky obaly.

- Poškodený spotrebič neinštalujte ani nepoužívajte.
- Dodržiavajte pokyny na inštaláciu dodané so spotrebičom.
- Dodržiavajte požadovanú minimálnu vzdialenosť od iných spotrebičov a nábytku.
- Vždy dávajte pozor, ak presúvate spotrebič, pretože je ťažký. Vždy používajte ochranné rukavice a uzavretú obuv.
- Plochy výrezu utesnite tesniacim materiálom, aby ste predišli vydatiu spôsobenému vlhkosťou.
- Spodnú časť spotrebiča chráňte pred parou a vlhkosťou.
- Spotrebič neinštalujte vedľa dverí ani pod okno. Predídete tak zhodeniu horúceho kuchynského riadu zo spotrebiča pri otvorení dverí alebo okna.
- Každý spotrebič má v dolnej časti chladiace ventilátory.
- Ak je spotrebič nainštalovaný nad zásuvkou:
  - Neskladujte v nej malé kúsky alebo háčky papiera, ktoré by sa mohli vťahnuť, pretože by mohli poškodiť chladiace ventilátory alebo ovplyvniť činnosť chladiaceho systému.
  - Medzi spodkom spotrebiča a predmetmi skladovanými v zásuvke zachovajte vzdialenosť minimálne 2 cm.
- Odoberte prípadné oddelovacie panely inštalované v skrinke pod spotrebičom.

## 2.2 Zapojenie do elektrickej siete

### **VAROVANIE!**

Hrozí nebezpečenstvo požiaru a zásahu elektrickým prúdom.

- Všetky elektrické pripojenia musí vykonať kvalifikovaný elektrikár.
- Spotrebič musí byť uzemnený.
- Pred akýmkoľvek zásahom odpojte spotrebič od elektrickej siete.
- Uistite sa, že parametre na typovom štítku sú kompatibilné s elektrickým napätím zdroja napájania.
- Skontrolujte, či je spotrebič správne nainštalovaný. Uvoľnený a nesprávny elektrický sieťový kábel alebo zástrčka (ak

sa používa) môže spôsobiť zohriatie vývodného kábla.

- Použite vhodný elektrický sieťový kábel.
- Nedovoľte, aby sa sieťový kábel zamotal.
- Skontrolujte, či je nainštalovaná ochrana proti zásahu elektrickým prúdom.
- Použite svorku na odľahčenie ťahu na kábli.
- Ak zapojíte nejaký elektrický spotrebič do zásuvky, dbajte na to, aby sa sieťový kábel alebo zástrčka (ak je k dispozícii) nedotýkala horúceho spotrebiča alebo horúceho kuchynského riadu.
- Nepoužívajte viaczásuvkové adaptéry ani predlžovacie káble.
- Uistite sa, že zástrčka (ak je k dispozícii) alebo sieťový kábel nie sú poškodené. Ak treba vymeniť poškodený prívodný elektrický kábel, kontaktujte náš autorizovaný servis alebo elektrikára.
- Zariadenie na ochranu pred dotykem elektrických častí pod napätím a izolovaných častí treba namontovať tak, aby sa nedalo odstrániť bez nástrojov.
- Sieťovú zástrčku pripojte do sieťovej zásuvky až po dokončení inštalácie. Po inštalácii sa uistite, že máte prístup k sieťovej zástrčke.
- Ak je sieťová zásuvka uvoľnená, nezapájajte do nej sieťovú zástrčku.
- Spotrebič neodpájajte ťahaním za napájací kábel. Vždy ťahajte za sieťovú zástrčku.
- Použite iba správne odpájacie zariadenia: ochranné ističe alebo poistky (skrutkovacie poistky treba vybrať z držiaka), uzemnenia a stýkače.
- Elektrická sieť v domácnosti musí mať odpájacie zariadenie, ktoré umožní odpojenie spotrebiča od elektrickej siete na všetkých póloch. Vzdialenosť kontaktov odpájacieho zariadenia musí byť minimálne 3 mm.
- Ak sa na obrazovke zobrazí kód E3, okamžite odpojte varný panel a skontrolujte, či je elektrické zapojenie a sieťové napätie správne.

## 2.3 Použitie

### **VAROVANIE!**

Hrozí nebezpečenstvo poranenia, popálenín alebo zásahu elektrickým prúdom.

- Nemeňte technické parametre tohto spotrebiča.
- Pred prvým použitím odstráňte všetky obaly, štítky a ochrannú fóliu (ak sa používajú).
- Uistite sa, že nie sú otvory vetrania zablokované.
- Spotrebič počas prevádzky nenechávajte bez dozoru.
- Po každom použití vypnite varnú zónu.
- Na varné zóny nepokladajte príbor ani pokrievky panvíc. Môžu sa zahriať na vysokú teplotu.
- Spotrebič neobsluhujte s mokrymi rukami alebo keď je v kontakte s vodou.
- Spotrebič nepoužívajte ako pracovný povrch a potraviny nekladte do priameho kontaktu s ním.
- Ak je povrch spotrebiča popraskaný, okamžite ho odpojte od napájania, aby ste predišli zásahu elektrickým prúdom.
- Keď je spotrebič v prevádzke, používateľia s kardiostimulátorom musia udržiavať vzdialenosť od indukčných varných zón minimálne 30 cm.
- Keď vkladáte pokrm do horúceho oleja, môže olej vyprsknúť.
- Nepoužívajte hliníkovú fóliu ani iné materiály medzi varnou plochou a kuchynským riadom, pokiaľ výrobca tohto spotrebiča neurčí inak.
- Používajte len príslušenstvo odporúčané výrobcom pre tento spotrebič.

### **VAROVANIE!**

Hrozí nebezpečenstvo požiaru a výbuchu.

- Tuky a oleje môžu pri zohriatí uvoľňovať horľavé výpary. Pri príprave pokrmov musia byť plamene alebo horúce predmety v dostatočnej vzdialenosti od tukov a olejov.
- Výpary, ktoré sa uvoľňujú z horúcich olejov, môžu spôsobiť spontánne vznietenie.

- Použitý olej, ktorý obsahuje zvyšky jedla, môže spôsobiť požiar pri nižšej teplote ako olej použitý po prvýkrát.
- Horľavé látky ani predmety, ktoré sú navlhnuté horľavými látkami, nekladte do spotrebiča, do jeho blízkosti ani naň.

### **VAROVANIE!**

Hrozí nebezpečenstvo poškodenia spotrebiča.

- Horúci kuchynský riad nenechávajte na ovládacom paneli, aby ste predišli riziku popálenín.
- Na sklenený povrch varného panela nekladte horúcu pokrievku varnej nádoby.
- Nenechajte obsah kuchynského riadu vyvrieť.
- Dávajte pozor, aby predmety alebo kuchynský riad nespadli na spotrebič. Povrch môže byť poškodený.
- Nezapínajte varné zóny s prázdny kuchynským riadom alebo bez kuchynského riadu.
- Kuchynský riad vyrobený z liatiny alebo s poškodeným dnom môže spôsobiť poškriabanie skla/sklokeramiky. Keď tieto predmety potrebujete posunúť mimo varného povrchu, zdvihnite ich.

## 2.4 Teplotná sonda

### **VAROVANIE!**

Riziko poranenia a popálenia.

- Teplotná sonda používajte len na určený účel. Nepoužívajte ju na otváranie ani nadvihovanie.
- Používajte iba sondu Teplotná sonda odporúčanú pre varný panel, vždy len jednu.
- Tiež ju nepoužívajte, keď je chybná alebo poškodená.
- Teplotná sonda nepoužívajte v rúre ani mikrovlnnej rúre.
- Uistite sa, že Teplotná sonda je vždy vnútri jedla alebo kvapaliny aspoň po minimálnu vyznačenú úroveň.
- Pred každým použitím a po ňom Teplotná sonda vyčistite. Dávajte pozor, hrot Teplotná sonda je ostrý.
- Používajte iba neutrálne čistiace prostriedky. Nepoužívajte abrazívne

prostriedky, drôtenky, rozpúšťadlá ani kovové predmety. Sondy Teplotná sonda neumývajte v umývačke. Silikónová rukoväť sa môže sfarbiť. Na účinnosť sondy Teplotná sonda to nemá žiadny vplyv.

- Na uskladnenie a nabíjanie Teplotná sonda používajte originálny obal.
- Pred vložení Teplotná sonda do nabíjačky skontrolujte, či je studená, čistá a suchá.
- Teplotná sonda skladujte na bezpečnom, suchom mieste mimo dosahu detí.

## 2.5 Ošetrovanie a čistenie

- Spotrebič pravidelne čistite, aby ste predišli znehodnoteniu povrchového materiálu.
- Pred čistením spotrebiča ho vypnite a nechajte vychladnúť.
- Spotrebič čistite vlhkou mäkkou handričkou. Používajte iba neutrálne čistiace prostriedky. Pokiaľ nie je uvedené inak, nepoužívajte abrazívne čistiace prostriedky, drôtenky, rozpúšťadlá ani kovové predmety.

## 2.6 Servis

- Ak treba dať spotrebič opraviť, obráťte sa na autorizované servisné stredisko. Používajte iba originálne náhradné diely.

- Informácie o žiarovke/žiarovkách vnútri tohto výrobku a náhradných dieloch osvetlenia, ktoré sa predávajú samostatne: Tieto žiarovky sú navrhnuté tak, aby odolali extrémnym podmienkam v domácich spotrebičoch, ako napr. teplota, vibrácie, vlhkosť, alebo slúžia ako ukazovatele prevádzkového stavu spotrebiča. Nie sú určené na používanie iným spôsobom a nie sú vhodné na osvetlenie priestorov v domácnosti.

## 2.7 Likvidácia

### **VAROVANIE!**

Riziko zranenia alebo udusenia.

- Informácie o spôsobe likvidácie spotrebiča získate na mestskom alebo obecnom úrade.
- Odpojte spotrebič od napájania z elektrickej siete.
- Sieťový elektrický kábel odrežte blízko pri spotrebiči a zlikvidujte ho.

# 3. INŠTALÁCIA

### **VAROVANIE!**

Pozrite si kapitoly ohľadne bezpečnosti.

## 3.1 Pred inštaláciou

Pred nainštalovaním varného panela si zapíšte informácie uvedené dolu na typovom štítku. Typový štítok s technickými údajmi je umiestnený na spodnej strane varného panela.

Sériové číslo .....

## 3.2 Zabudovateľné varné panely

Zabudovateľné varné panely sa môžu používať až po zabudovaní do vhodnej

skrinky alebo do pracovnej dosky, ktoré vyhovujú platným normám.

## 3.3 Pripájací kábel

- Varný panel sa dodáva s pripájacím káblom.
- Pri výmene poškodeného sieťového kábla použite kábel typu: H05V2V2-F ktoré vydrží teplotu 90 °C alebo vyššiu. Jedna žila kábla musí mať minimálny priemer v súlade s tabuľkou nižšie. Obráťte sa na miestne servisné stredisko. Výmenu pripájacieho kábla môže vykonať iba kvalifikovaný elektrikár.

**⚠ VAROVANIE!**

Všetky práce súvisiace so zapojením do elektrickej siete musí vykonať kvalifikovaný elektrikár.

**⚠ UPOZORNENIE!**

Pripojenia cez svorkovnice sú zakázané.

**⚠ UPOZORNENIE!**

Konce drôtov nevŕtajte ani nespájkujte. Je to zakázané.

**⚠ UPOZORNENIE!**

Nepripájajte kábel bez koncovky kábla.

**Jednofázové pripojenie**

1. Odstráňte koncovku kábla z čierneho a hnedého drôtu.
2. Odstráňte časť izolácie z hnedého a čierneho konca kábla.
3. Spojte konce čierneho a hnedého kábla.
4. Na spoločný koniec žily nasuňte novú koncovku žily (vyžaduje sa špeciálny nástroj).

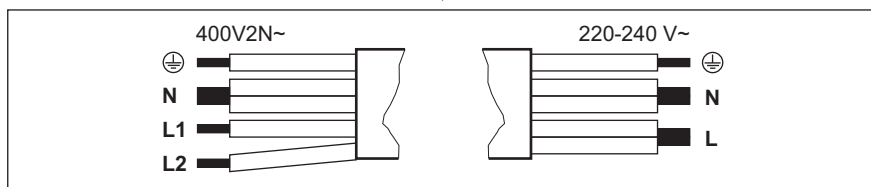

**Dvojfázové pripojenie: 400 V2N~**

5 x 1,5 mm<sup>2</sup> alebo 4 x 2,5 mm<sup>2</sup>



Zelený – žltý

N

Modrý a modrý

L1

Čierny

L2

Hnedý

**Jednofázové pripojenie: 220 - 240 V~**

5 x 1,5 mm<sup>2</sup> alebo 3 x 4 mm<sup>2</sup>



Zelený – žltý

N

Modrý a modrý

L

Čierny a hnedý

**3.4 Montáž**

Počas inštalácie so spotrebičom manipulujte opatrne, aby sa predišlo ohnutiu alebo poškodeniu rámu.

Pri inštalácii varného panela pod odsávač pár si pozrite pokyny na inštaláciu odsávača pár pre minimálnu vzdialenosť medzi spotrebičmi.

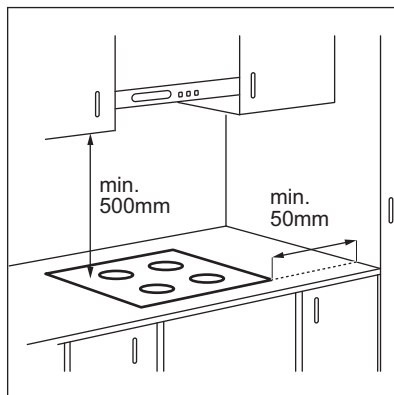

Ak je spotrebič nainštalovaný nad zásuvkou, počas varenia sa vplyvom vetrania varného panela môžu zohriať predmety uložené v zásuvke.

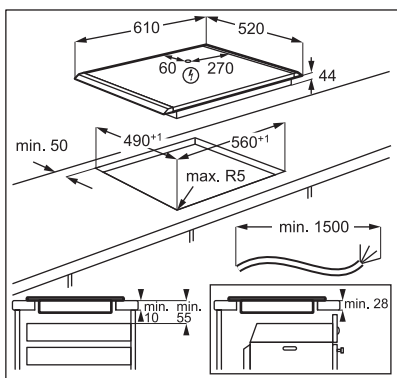

Návod s videom „Ako nainštalovať indukčný varný panel AEG – inštalácia pracovnej dosky“ nájdete zadaním celého názvu uvedeného na obrázku nižšie.



How to install your AEG  
Induction Hob - Worktop installation



## 4. OPIS VÝROBKU

### 4.1 Rozloženie varnej plochy

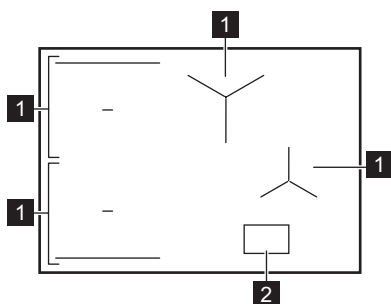

**1** Indukčná varná zóna

**2** Ovládací panel



Podrobné informácie o veľkostiach varných zón si pozrite v časti „Technické údaje“.

### 4.2 Rozvrhnutie ovládacího panela

Hlavné zobrazenie

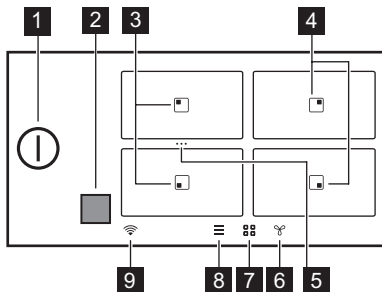





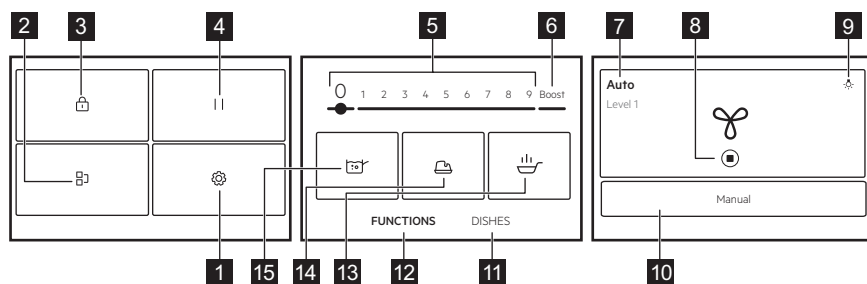



Symbol	Popis
1 ①	Zapnutie a vypnutie varného panela.
2 ■	Okno komunikátora infračerveného signálu Hob®Hood. Neprikrývajte.
3 □	Zóna s funkciami Vyprážanie na panvici a Varenie.
4 □	Zóna s funkciou Varenie.
5 ...	Skratka funkcie Bridge. Zlúčenie dvoch bočných varných zón na vytvorenie jednej varnej oblasti alebo rozdelenie zlúčených zón.
6 ☂	Nastavenie funkcií odsávača pár.
7 □ □	Otvorenie prehľadu zón.
8 ≡	Otvorenie časti Ponuka.
9 📶	Ukazovateľ WiFi.

### Rozšírené zobrazenie





Zoznam funkcií sa môže líšiť v závislosti od verzie softvéru.

Symbol	Popis
1 ⚙	Nastavenia. Otvorenie nastavení varného panela.
2 ☂	Bridge. Prepojenie dvoch bočných varných zón, aby fungovali ako jedna.
3 🔒	Blokovanie. Zablokovanie/odblokovanie ovládacieho panela.
4	Pozastavenie. Nastavenie všetkých zapnutých varných zón na najnižší stupeň ohrevu.
5 1 - 9	Nastavenie varného stupňa.
6 Boost	Aktivácia maximálneho varného stupňa.
7 Manuálne / Auto	Zobrazenie aktuálneho nastavenia ventilátora odsávača pár.

Symbol	Popis
8 	Zastavenie/reštartovanie odsávača pár.
9 	Zapnutie alebo vypnutie osvetlenia odsávača pár.
10 	Manuálne / Auto Prepnutie na manuálny alebo automatický režim odsávača pár.
11 	Pokrmý Výber prednastavených automatických programov pre rôzne druhy potravín.
12 	FUNKCIE Výber automatických programov pre rôzne spôsoby varenia.
13 	Vyprážanie na panvici. Vyprážanie s automaticky ovládanými varnými stupňami určenými pre rôzne druhy potravín.
14 	Roztopenie. Roztopenie rôznych potravín, napr. čokolády alebo masla.
15 	Varenie. Na automatickú úpravu teploty vody tak, aby neprekypela po dosiahnutí bodu varu.

## Navigácia na displeji

Symbol	Popis
OK	Potvrdenie výberu alebo nastavenia.
X	Zatvorenie automaticky otváraného okna.
	Zbalenie/rozbalenie pokynov na displeji.
	Aktivácia/deaktivácia voliteľnej funkcie.
	Prechod o jednu úroveň späť/dopredu v časti Ponuka.

## 5. PRED PRVÝM POUŽITÍM



### VAROVANIE!

Pozrite si kapitoly ohľadne bezpečnosti.

### 5.1 Navigácia na displeji

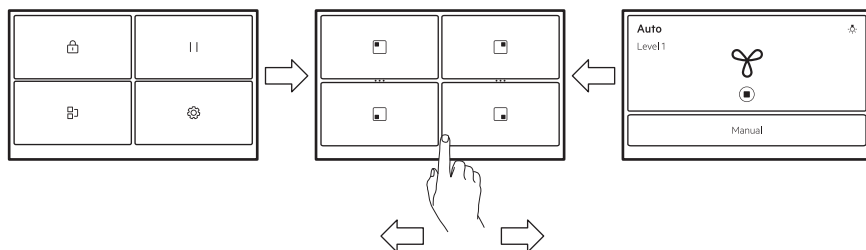

Ak sa chcete pohybovať medzi obrazovkami, ťuknite na symboly v spodnej časti displeja. Môžete tiež potiahnuť prstom doľava na spravovanie nastavení Hob<sup>2</sup>Hood alebo doprava na dosiahnutie Ponuka.



Ak displej nereaguje okamžite, uistite sa, že sa dotýkate stredú zvoleného symbolu/ možnosti, alebo sa pokúste stlačiť ho o niečo dlhšie.

## 5.2 Prvé zapojenie do elektrickej siete

Po zapojení varného panela do elektrickej siete je potrebné nastaviť Jazyk, Jas, Hlasitosť a Tóny tlačidiel.

Nastavenie môžete zmeniť v časti Ponuka > Nastavenia > Nastavenie. Prečítajte si časť Každodenné používanie.

## 5.3 FlexPower

FlexPower určuje, koľko celkovej energie používa varný panel, v rámci limitov poistiek domovej inštalácie.

Spotrebič je pôvodne nastavený na najvyššiu možnú úroveň výkonu. Môžete zmeniť maximálny výkon ak inštalácia nepodporuje plný výkon.



Ak je úroveň výkonu nižšia ako 2 000 W, nie je možné aktivovať žiadne automatické programy (Pokrm ani FUNKCIE).

1. Zapnite varný panel.
2. Uistite sa, že všetky varné zóny sú deaktivované.
3. Dotknite sa tlačidla na displeji. Otvorí sa Ponuka.
4. Vyberte položky Nastavenia > Nastavenie > FlexPower a potom príslušnú úroveň výkonu.
5. Dotknite sa symbolu alebo . Podľa pokynov na displeji potvrdte výber.



### UPOZORNENIE!

Dbajte na to, aby zvolený výkon vyhovoval poistkám v domových rozvodoch.

## 5.4 Pripojenie bezdrôtovej siete/ aplikácie

Ak chcete používať aplikáciu, varný panel musí byť pripojený k bezdrôtovej sieti. WiFi je štandardne zapnutá.

1. Dotknite sa .
2. Vyberte položky Nastavenia > Pripojenia > WiFi.
3. Dotknite , aby ste aktivovali WiFi. Varný panel je teraz pripravený na pripojenie k bezdrôtovej sieti a k aplikácii.
4. Dotknite sa PRIPOJIŤ.
5. Stiahnite aplikáciu. Naskenujte QR kód umiestnený na zadnej strane návodu na používanie, alebo si stiahnite aplikáciu priamo z obchodu s aplikáciami.
6. Otvorte aplikáciu, zaregistrujte sa a vytvorte si účet.
7. Pridajte nový spotrebič.
8. Proces pripojenia dokončíte podľa pokynov v aplikácii.

## Zmena/deaktivácia sieťového pripojenia

Ak chcete odpojiť varný panel od domácej siete:

1. Dotknite sa .
2. Vyberte položku Nastavenia > Pripojenia > WiFi:
  - Ak sa chcete odpojiť od bezdrôtovej siete, dotknite sa ODPOJIŤ.
  - Ak chcete vypnúť WiFi, dotknite sa .

Ak chcete pripojiť varný panel k novej bezdrôtovej sieti, pozrite si časť „Bezdrôtové pripojenie/pripojenie k aplikácii“ vyššie.

## 6. KAŽDODENNÉ POUŽÍVANIE

### VAROVANIE!

Pozrite si kapitoly ohľadne bezpečnosti.

### 6.1 Zapnutie a vypnutie

Ak chcete varný panel zapnúť alebo vypnúť, dotknite sa tlačidla  na 1 sekundu.

### 6.2 Automatické vypnutie

Funkcia automaticky vypne varný panel, ak:

- všetky varné zóny sú vypnuté.
- po zapnutí varného panela nenastavíte žiadny varný stupeň.
- rozležete alebo položíte niečo na ovládaci panel na viac ako 10 sekúnd (panvicu, handru atď.). Zaznie zvukový signál a varný panel sa vypne. Odstráňte predmet alebo vyčistite ovládaci panel.
- varná doska sa príliš zohreje (napr. keď panvica vyvrie). Pred opätovným použitím varného panela nechajte varnú zónu vychladnúť.
- používate nesprávny kuchynský riad alebo nie je na danej zóne žiaden riad. Indukčná varná zóna sa po 50 sekundách automaticky deaktivuje.
- nevypnete varnú zónu alebo nezmeníte varný stupeň. Po čase sa zobrazí hlásenie a varný panel sa vypne.

**Vzťah medzi varným stupňom a časom, po uplynutí ktorého sa varný panel vypne:**

Varný stupeň	Varný panel sa vypne po
1 - 2	6 hodinách
3 - 5	5 hodinách
6	4 hodinách
7 - 9	1,5 hodinách



Keď použijete Vyprážanie na panvici, varný panel sa po 1,5 hodine deaktivuje. Pri Roztopenie sa varný panel vypne po 6 hodinách.

### 6.3 Detekcia hrnca

Táto funkcia zistí, či sú na varných zónach položené hrnce. Ak sa už nedá zistiť kuchynský riad, funkcia varné zóny deaktivuje.

- Ak najskôr položíte kuchynský riad na varnú zónu a potom aktivujete varný panel, v prehľade príslušnej varnej zóny sa zobrazí sivý pruh.
- Pruh sa nezobrazí, ak sa na varnej zóne nenachádza kuchynský riad alebo ho nemožno zistiť z dôvodu jeho nesprávneho umiestnenia alebo nevhodného materiálu.
- Ak odstránite kuchynský riad z aktivovanej varnej zóny a dočasne ho odložíte nabok, prehľad príslušnej varnej zóny začne blikať. Ak do 120 sekúnd neumiestnite kuchynský riad späť na aktivovanú varnú zónu, varná zóna sa automaticky deaktivuje. Ak chcete pokračovať vo varení, položte kuchynský riad späť na varné zóny pred uplynutím uvedeného časového limitu.

### 6.4 Používanie varných zón

Indukčné varné zóny sa automaticky prispôbujú veľkosti dna riadu.



Na optimálnu distribúciu tepla použite kuchynský riad s priemerom dna podobným veľkosti varnej zóny (t. j. s maximálnym rozmerom priemeru kuchynského riadu uvedenou v časti „Technické údaje“ > „Špecifikácia varných zón“). Uistite sa, že kuchynský riad je vhodný pre indukčné varné panely. Ďalšie informácie o typoch kuchynského riadu nájdete v časti Rady a tipy.

Ak chcete aktivovať varnú zónu, položte kuchynský riad doprostred varnej zóny a dotknite sa symbolu príslušnej zóny. Na displeji sa zobrazia dostupné programy. Nastavte úroveň ohrevu alebo vyberte jednu z automatických funkcií. Ak sa chcete vrátiť

do hlavného zobrazenia, dotknite sa **X** v pravom hornom rohu.

Pomocou funkcie Bridge môžete variť s veľkým kuchynským riadom položeným na dvoch varných zónach súčasne.

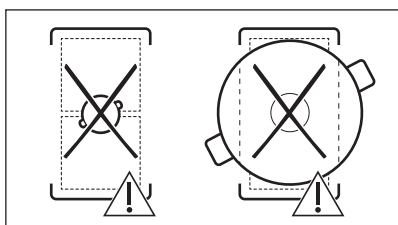
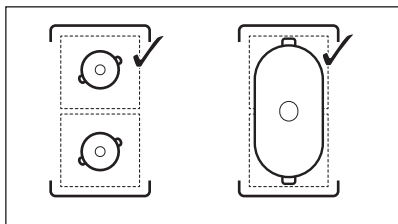

Keď sú aktívne iné varné zóny, varný stupeň zóny, ktorú chcete použiť, môže byť obmedzený. Prečítajte si časť Riadenie výkonu.

## 6.5 Varný stupeň

1. Aktivujte varný panel.
2. Položte hrniec na zvolenú varnú zónu a dotknite sa symbolu príslušnej zóny.
3. Dotykom alebo posunutím prsta nastavte varný stupeň.

Ikony úrovne výkonu 1-9 sa zväčšia a pruh nižšie sa sfarbí načerveno, čo indikuje aktuálne nastavenie výkonu. Po výbere úrovne výkonu sa obrazovka zmení na rozšírené zobrazenie obrazovky.

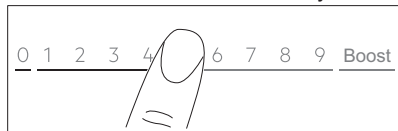

Varný stupeň tiež môžete zmeniť na obrazovke prehľadu zón. Ak chcete prejsť na obrazovku prehľadu zón, dotknite sa stredu rozšíreného zobrazenia obrazovky. Ak chcete

zmeniť úroveň ohrevu, dotknite sa tlačidla **—** alebo **+**. Ak chcete otvoriť rozšírené zobrazenie obrazovky, dotknite sa úrovne výkonu.

## 6.6 Boost

Táto funkcia poskytuje indukčným varným zónam vyšší výkon. Funkciu možno pre varnú zónu aktivovať len na obmedzený čas. Potom sa varná zóna automaticky vráti späť na najvyšší varný stupeň.

1. Vyberte varnú zónu.
2. Dotykom tlačidla Boost na zapnutie funkcie.

Funkcia sa vypne automaticky. Ak chcete funkciu deaktivovať manuálne, vyberte zónu a zmeňte jej varný stupeň na 0.



Boost nefunguje, keď:

- je zapnuté Bridge,
- výkon v rámci jednej fázy nie je dostatočný (pozrite si časť „Riadenie výkonu“).



Maximálne hodnoty trvania nájdete v tabuľke „Technické údaje“.

## 6.7 OptiHeat Control (3-krokový indikátor zvyškového tepla)

### VAROVANIE!

Pokiaľ svieti ukazovateľ **|||/||/|**, hrozí nebezpečenstvo popálenia zvyškovým teplom.

Indukčné varné zóny generujú teplo potrebné na varenie priamo v dne kuchynského riadu. Sklokeramika sa ohrieva teplom kuchynského riadu.

Indikátory sa zobrazia, keď je varná zóna horúca. Zobrazujú úroveň zvyškového tepla pre varné zóny, ktoré práve používate:

**|||** – pokračovať vo varení,

**||** – uchovať teplotu,

**|** – zvyškové teplo.

Ukazovateľ sa môže takisto zobrazovať:

- pre susedné varné zóny aj v prípade, ak ich nepoužívate,
- keď položíte horúci kuchynský riad na studenú varnú zónu;
- keď je varný panel vypnutý, ale varná zóna je stále horúca.

Ukazovateľ zmizne, keď varná zóna ochladne.

## 6.8 Režim udržiavania tepla

Táto funkcia uchováva teplotu jedla pri nízkom nastavení teploty.

Režim udržiavania tepla je k dispozícii len vtedy, keď je varná zóna ešte stále teplá po dokončení procesu varenia (s viditeľnou ikonou zvyškového tepla) a kuchynský riad zostane na zóne. Funkcia nefunguje so studenou varnou zónou.

1. Dotykom  aktivujete funkciu Režim udržiavania tepla.

Režim udržiavania tepla je v prevádzke, kým sa nevypne.

2. Ak chcete funkciu zastaviť, dotknite sa tlačidla  v ľavom hornom rohu displeja. V prípade potreby môžete nastaviť časovač. Informácie nájdete v časti Funkcie časovača.

## 6.9 Voliteľné funkcie časovača

### ECO Timer

Pomocou tejto funkcie môžete nastaviť ako dlho má byť zapnutá varná zóna pre jedno konkrétne varenie.

V záujme úspory energie sa ohrev varnej zóny vypne pred zaznením ECO Timer. Rozdiel v čase prevádzky závisí od úrovne varného stupňa a trvania procesu varenia.

Túto funkciu je možné použiť, keď je aktívovaná varná zóna. Funkciu môžete nastaviť pre každú varnú zónu samostatne.

1. Najprv nastavte varný stupeň pre príslušnú varnú zónu a potom nastavte funkciu.
  2. Dotknite sa symbolu zóny.
  3. Dotknite sa .
- Na displeji sa zobrazí okno ponuky časovača.

4. Začiarknutím Zastaviť zónu políčka aktivujete funkciu.



5. Nastavte čas.

6. Dotykom OK potvrdíte nastavenie.

Výber môžete zrušiť aj zvolením . Nastavenia funkcie ECO Timer možno

zmeniť počas varenia: dotknite sa  s hodnotou časovača a potom sa dotknite UPRAVIŤ.

Keď časovač zmizne, zaznie signál, a zobrazí sa automaticky otvárané okno. Ak chcete signál vypnúť, dotknite sa OK.

Ak chcete funkciu deaktivovať, nastavte varný stupeň 0. Prípadne sa dotknite  s hodnotou časovača, dotknite sa  a potvrdíte voľbu, keď sa zobrazí automaticky otvárané okno.

### Timer

Túto funkciu je možné použiť, keď je varná zóna aktívovaná.

Funkcia nemá vplyv na žiadnu inú funkciu zapnutú súbežne.

1. Zvoľte ľubovoľnú varnú zónu.

Na displeji sa zobrazí príslušný posuvný ovládač.

2. Dotknite sa .

Na displeji sa zobrazí okno ponuky časovača.

3. Zrušením začiarknutia políčka Zastaviť zónu funkciu aktivujete.



4. Nastavte čas.

5. Dotykom OK potvrdíte nastavenie.

Výber môžete zrušiť aj zvolením . Nastavenia funkcie Timer možno zmeniť

počas varenia: dotknite sa symbolu  s hodnotou časovača a potom sa dotknite UPRAVIŤ.

Keď časovač zmizne, zaznie signál, a zobrazí sa automaticky otvárané okno. Ak chcete signál vypnúť, dotknite sa OK.

Ak chcete funkciu vypnúť, Dotknite sa  s hodnotou časovača, dotknite sa  a potvrdíte voľbu, keď sa zobrazí automaticky otvárané okno.

## 6.10 ... Bridge

Táto funkcia spája dve varné zóny, ktoré potom fungujú ako jedna s rovnakým varným stupňom. Funkciu môžete použiť na varenie s veľkým kuchynským riadom.

Kuchynský riad musí zakrývať stredy oboch zón. Ak sa kuchynský riad nachádza medzi dvomi stredmi, funkcia sa neaktivuje.

1. Položte kuchynský riad na varné zóny.
2. Dotknite sa  > Bridge. Môžete tiež použiť skratku ... v prehľade zóny.
3. Nastavte varný stupeň. Ak chcete funkciu vypnúť, dotknite sa skratky ... Varné zóny sa obnovia nezávisle.

## 6.11 || Pozastavenie

Táto funkcia nastaví všetky zapnuté varné zóny na najnižší varný stupeň.

Funkciu nie je možné zapnúť, ak je spustený niektorý automatický program (Pokrmy alebo FUNKCIE).

Keď je funkcia zapnutá, môžete použiť iba symboly  a POKRAČOVAŤ. Všetky ostatné symboly na ovládacom paneli sú zablokované.

Funkcia nezastaví funkcie časovača. Po skončení funkcie časovača klepnutím kdekkoľvek na obrazovke zastavíte zvukový signál.

1. Dotknite sa tlačidla , čím sa otvorí Ponuka.
2. Dotknite sa tlačidla ||, čím funkciu aktivujete.

Varný stupeň sa zníži na  (Režim udržiavania tepla) a úroveň rýchlosti ventilátora v režime Manuálne sa zníži na 1. Ak chcete funkciu deaktivovať, dotknite sa tlačidla POKRAČOVAŤ.

Obnovia sa predchádzajúce varné stupne.

## 6.12 Blokovanie

Ovládací panel môžete zablokovať počas prevádzky varného panela. Zabraňuje náhodnej zmene nastavenia varného stupňa.

1. Nastavte varný stupeň.

2. Dotknite sa tlačidla , čím sa otvorí Ponuka.

3. Funkciu zapnete dotykom tlačidla . Ak chcete túto funkciu vypnúť, stlačte a 4 sekundy podržte tlačidlo ODBLOKOVÁŤ.



Keď vypnete varný panel, vypnete aj túto funkciu.

## 6.13 Detská poistka

Táto funkcia zabraňuje náhodnému spusteniu varného panela.

1. Dotknite sa tlačidla , čím sa otvorí Ponuka.
2. Vyberte položku Nastavenia > Voliteľné funkcie > Detská poistka.
3. Zapnite prepínač a dotknite sa písmen E-U-O v abecednom poradí, čím funkciu aktivujete.

Ak chcete funkciu deaktivovať, vypnite vypínač.

Spustenie funkcie po aktivácii môže chvíľu trvať.

## 6.14 FUNKCIE: Vyprážanie na panvici

Táto funkcia umožňuje nastaviť vhodnú úroveň ohrevu na vyprážanie jedla. Varný panel prispôsobí teplotu rôznym druhom potravín a zachováva ju počas celého varenia. Po nastavení úrovne varného stupňa už nie je potrebná manuálna úprava teploty.



### UPOZORNENIE!

Používajte len studený kuchynský riad. Počas činnosti funkcie nenechávajte varný panel bez dozoru.

1. Na jednu z varných zón na ľavej strane položte panvicu bez oleja/tuku. Môžete použiť jednu varnú zónu alebo pripojiť dve bočné zóny pomocou Bridge.
2. Vyberte položku FUNKCIE > Vyprážanie na panvici.
3. Vyberte úroveň vyprážania. Spustí sa predhrievanie.
4. V prípade potreby nastavte funkciu časovača. Ihneď sa spustí časovač.

Keď panvica dosiahne určenú teplotu, zaznie zvukový signál a zobrazí sa automaticky otvárané okno. Teraz môžete na panvicu naliať olej a položiť jedlo. Ak chcete zatvoriť okno a spustiť vyprážanie, dotknite sa OK. Ak chcete funkciu vypnúť manuálne, dotknite sa 0 na ovládacom pásiku.

Rady a tipy:

- Podľa pokynov na displeji jedlo včas obráťte alebo upravte úroveň ohrevu.
- V prípade potreby môžete zmeniť predvolenú úroveň ohrevu.
- Pri hrubých kusoch jedla alebo surových zemiakoch používajte počas prvých 10 minút vyprážania veko.
- Ťažké panvice sa môžu zohrievať dlhšie.
- Viacvrstvé panvice používajte pri nízkej úrovni ohrevu, aby nedošlo k prehriatiu a poškodeniu kuchynského riadu.
- Nepoužívajte tenký smaltovaný riad. Môže sa prehriať a poškodiť.

## Vhodné panvice pre funkciu Vyprážanie na panvici

Používajte iba panvice s plochým dnom.

Kontrola vhodnosti panvice:

1. Panvicu otočte hore dnom.
2. Na dno panvice položte pravítko.
3. Medzi pravítko a dno panvice skúste vložiť mincu s hodnotou 1, 2 alebo 5 eurocentov (alebo ľubovoľnú mincu s podobnou hrúbkou, približne 1,7 mm).

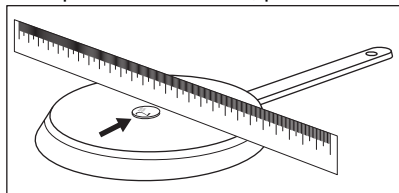

- a. Ak môžete medzi pravítko a panvicu mincu vložiť, panvica je nevhodná.

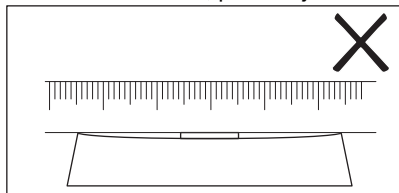

- b. Ak mincu medzi pravítko a panvicu vložiť nemôžete, panvica je vhodná.

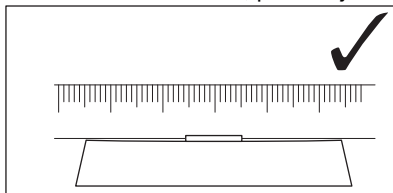

## 6.15 FUNKCIE: Varenie

Táto funkcia automaticky upravuje úroveň varného stupňa, aby sa voda ďalej nevarila po dosiahnutí bodu varu.



Funkcia je k dispozícii na všetkých varných zónach. V prípade zvyškového tepla (I/II/III) na varnej zóne, ktorú chcete použiť, je deaktivovaná. Ak chcete použiť funkciu, počkajte, kým zóna vychladne.

Funkcia nefunguje s riadom s nelepivou povrchovou úpravou.



### UPOZORNENIE!

Funkciu nepoužívajte s prázdny m riadom. Počas činnosti funkcie nenechávajte varný panel bez dozoru.

1. Na varnú zónu položte hrniec, ktorý obsahuje aspoň 1 l vody.
2. Vyberte položku FUNKCIE > Varenie.
3. V prípade potreby nastavte funkciu časovača.

Ihneď sa spustí časovač.

4. Ak chcete funkciu zastaviť manuálne, dotknite sa  v ľavom hornom rohu displeja.

Po dosiahnutí bodu varu varný panel automaticky zníži úroveň varného stupňa. Teraz ho môžete podľa potreby upraviť aj manuálne.

Rady a tipy:

- Funkcia je najvhodnejšia na varenie vody a zemiakov.
- Funkcia nemusí fungovať správne pre kanvice na vodu a nádoby na espresso.

- Naplňte polovicu až tri štvrtiny hrnca studenou vodou z vodovodu, pričom ponechajte prázdne 4 cm od okraja. Nepoužite menej ako 1 alebo viac ako 5 litrov vody. Skontrolujte, či je celková hmotnosť vody (alebo vody a zemiakov) v rozmedzí 1 – 5 kg.

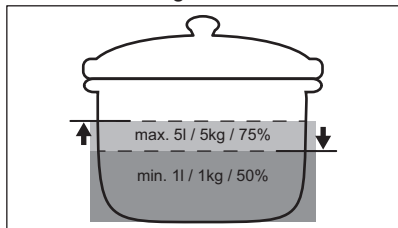

- Na dosiahnutie najlepších výsledkov varte iba celé, neošúpané zemiaky strednej veľkosti. Uistite sa, že ste zemiaky nevložití príliš natesno.
- Vyhnite sa tvorbe externých vibrácií (napr. z používania mixéra alebo položenia mobilného telefónu vedľa spotrebiča) pri spustenej funkcii.
- V závislosti od druhu jedla a kuchynského riadu môžete upraviť varný stupeň po dosiahnutí bodu varu.
- Po dosiahnutí bodu varu pridajte soľ.
- Na úsporu energie použite veko.

## 6.16 FUNKCIE: Roztopenie

Túto funkciu môžete použiť na rozpúšťanie potravín, napr. čokolády alebo masla.

### UPOZORNENIE!

Počas činnosti funkcie nenechávajte varný panel bez dozoru.

1. Položte kuchynský riad na varnú zónu.
2. Vyberte položku FUNKCIE > Roztopenie.
3. V prípade potreby nastavte funkciu časovača.
4. Dotknite sa OK.

Ak chcete funkciu zastaviť manuálne, dotknite sa v ľavom hornom rohu displeja.

## 6.17 Pokrmy

Táto funkcia umožňuje pripravovať rôzne pokrmy pomocou prednastavených programov určených pre konkrétne kategórie

pokrmov. Dostupnosť programov závisí od varnej zóny.

### UPOZORNENIE!

Počas činnosti funkcie nenechávajte varný panel bez dozoru.

1. Položte kuchynský riad na varnú zónu. Môžete použiť jednu varnú zónu alebo prepojiť dve bočné zóny pomocou Bridge.
2. Vyberte položku Pokrmy.
3. Vyberte typ jedla.
4. V prípade potreby nastavte funkciu časovača.
5. Postupujte podľa pokynov na displeji. V závislosti od druhu jedla a vybratého programu môžete nastaviť a upraviť podrobnosti, napr. úroveň prepečenia, úroveň ohrevu pri vyprážaní atď.

Rady a tipy:

- Najčastejšie pripravované pokrmy sa automaticky pridajú do zoznamu Najviac uvarené.
- Programy môžete manuálne pridať do zoznamu Obľúbené .
- Niektoré programy môžete skryť dotknutím sa . Ak chcete obnoviť programy, prejdite na položky Nastavenia > Nastavenie > Pokrmy.

## 6.18 Hob<sup>2</sup>Hood

Ide o automatickú funkciu, ktorá prepája varný panel s vhodným odsávačom pár. Varný panel aj odsávač pár komunikujú infračerveným signálom. Rýchlosť ventilátora sa určuje a upravuje automaticky na základe nastavenia režimu a teploty najhorúcejšieho kuchynského riadu na varnom paneli. Ventilátor môžete ovládať aj manuálne prostredníctvom samotného varného panela alebo odsávača pár.

### 

Ak zmeníte rýchlosť ventilátora na odsávači pár, predvolené pripojenie k varnému panelu sa deaktivuje. Funkciu znova aktivujete zapnutím a vypnutím oboch spotrebičov.



Pri niektorých odsávačoch pár môže byť funkcia predvolene vypnutá. V takých prípadoch funkciu najskôr aktivujte na odsávači pár a potom na varnom paneli. Ďalšie informácie nájdete v návode na používanie odsávača pár.

## Nastavenie automatického režimu ventilátora

Ak chcete odsávač pár nastaviť na automatický režim, vyberte si z týchto nastavených rýchlostí ventilátora: Režim 2 – režim 6. Odsávač pár reaguje na každé použitie varného panela. Výberom položky Režim 1 môžete varný panel nastaviť tak, aby aktivoval len osvetlenie.

1. Dotknite sa
  2. Vyberte položku Nastavenia > Hob²Hood.
  3. Zapnutím prepínača aktivujte odsávač pár.
- Všetky automatické režimy sa zobrazia ako zoznam.
4. Vyberte režim.
  5. Dotknite sa alebo , aby ste uložili výber a odložili ho.

Ak chcete skontrolovať aktuálnu úroveň rýchlosti ventilátora, dotknite sa tlačidla . Úroveň rýchlosti ventilátora je viditeľná v ľavom hornom rohu displeja. Ak chcete vypnúť ventilátor, dotknite sa . Ak chcete zapnúť ventilátor, dotknite sa .

Automatické režimy	Automatické osvetlenie	Varenie 1)	Smaženie 2)
		Rýchlosť ventilátora	
	Vyp.	-	-
Režim 1	Zap.	-	-
Režim 2 3)	Zap.	1	1
Režim 3	Zap.	-	1
Režim 4	Zap.	1	1
Režim 5	Zap.	1	2

Automatické režimy	Automatické osvetlenie	Varenie 1)	Smaženie 2)
		Rýchlosť ventilátora	
Režim 6	Zap.	2	3

- 1) Varný panel zistí proces varenia a nastaví rýchlosť ventilátora v súlade s automatickým režimom.
- 2) Varný panel zistí proces vyprážania a nastaví rýchlosť ventilátora v súlade s automatickým režimom.
- 3) Tento režim zapne ventilátor s osvetlením nezávisle od teploty.

## Nastavenie manuálneho režimu ventilátora

Úroveň rýchlosti ventilátora môžete upraviť manuálne.

1. Dotknite sa .
  2. Dotknite sa Manuálne.
- Zobrazí sa ovládací panel s aktuálnou rýchlosťou ventilátora.
3. Dotykom alebo posunutím prsta nastavte úroveň rýchlosti ventilátora.

Ak chcete aktivovať maximálnu úroveň rýchlosti ventilátora, dotknite sa tlačidla Boost. Ventilátor určitý čas pracuje v režime Boost. Potom sa úroveň rýchlosti ventilátora automaticky zmení na 3. Ak chcete režim Boost deaktivovať manuálne, stlačte tlačidlo 0.

## Osvetlenie odsávača pár

Varný panel je možné nastaviť tak, aby sa svetlo zaplo automaticky vždy, keď zapnete varný panel. Ak to chcete urobiť, nastavte automatický režim na 1 – 6. Osvetlenie na odsávači pár môžete aktivovať alebo deaktivovať aj manuálne.



### Manuálna aktivácia osvetlenia

1. Dotknite sa .
2. Dotykom zapnete osvetlenie. Ak chcete vypnúť osvetlenie, dotknite sa ešte raz .

## 6.19 Jazyk

1. Dotknite sa tlačidla , čím sa otvorí Ponuka.
2. Vyberte položky Nastavenia > Nastavenie > Jazyk.
3. V zozname vyberte jazyk.

Ak chcete výber uložiť, dotknite sa **X** alebo . Potom v automaticky otváranom okne vyberte možnosť ÁNO.

Ak vyberiete nesprávny jazyk, dotknite sa položiek  > . Zobrazí sa zoznam. Vyberte prvú voliteľnú funkciu zvrchu vľavo, potom prvú voliteľnú funkciu zvrchu vpravo (prípadne druhú voliteľnú funkciu zvrchu vpravo, v závislosti od verzie softvéru). Posuňte sa nadol a v zozname vyberte správny jazyk. Keď sa zobrazí kontextové okno, vyberte možnosť na pravej strane.

## 6.20 Tóny tlačidiel / Hlasitosť

Môžete si tiež vybrať zvukový signál varného panela alebo zvuky úplne vypnúť. Môžete si vybrať medzi kliknutím (štandardne) alebo pípnutím.

Môžete tiež vybrať úroveň hlasitosti.

1. Dotknite sa tlačidla , na displeji. Otvorí sa Ponuka.
2. Vyberte položky Nastavenia > Nastavenie > Tóny tlačidiel / Hlasitosť.
3. Zvoľte požadovanú možnosť. Nastavenie sa automaticky uloží.

## 6.21 Jas

Jas displeja môžete meniť.

K dispozícii sú 5 úrovne jasu, pričom 1 je najnižšia a 5 je najvyššia.

1. Dotknite sa tlačidla , čím sa otvorí Ponuka.
2. Vyberte položky Nastavenia > Nastavenie > Jas.
3. Zvoľte si požadovanú úroveň. Nastavenie sa automaticky uloží.

## 6.22 Riadenie výkonu

Ak je aktívnych viac zón a spotreba energie presahuje možnosti zdroja napájania, táto funkcia rozdelí dostupnú energiu medzi všetky varné zóny (pripojené k tej istej fáze).

Varný panel zabezpečuje ovládanie varných stupňov v záujme ochrany poistiek v domových rozvodoch.

- Varné zóny sú zoskupené podľa polohy a počtu fáz varného panela. Každá fáza má maximálnu elektrickú výkonovú kapacitu 3 680 W. Pokiaľ varný panel dosiahne hranicu maximálneho dostupného výkonu v rámci jednej fázy, výkon jednotlivých varných zón sa automaticky zníži.
- Prednosť má vždy varný stupeň varnej zóny, ktorá bola vybratá ako prvá (alebo varnej zóny, ktorá používa FUNKCIE alebo Pokrmy). Zostávajúci výkon sa rozdelí medzi ostatné varné zóny podľa poradia výberu.
- Farba ovládacieho panela indikuje dostupné možnosti varného stupňa:
  - červená – aktuálny varný stupeň,
  - biela – maximálny dostupný varný stupeň,
  - svetlo šedá – nedostupný varný stupeň (v prevádzke je funkcia Riadenie výkonu).
- Ak nie je k dispozícii vyšší varný stupeň, najprv ho znížte pre ostatné varné zóny. Možné kombinácie rozdelenia výkonu medzi jednotlivé varné zóny nájdete na tomto obrázku.

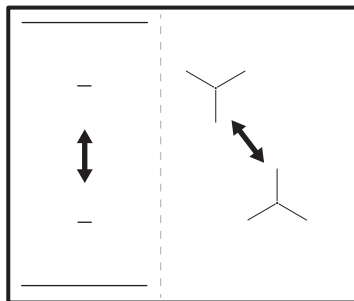

Ak je celkový výkon varného panela obmedzený (1 500 W – 6 000 W), funkcia rozdelí dostupný výkon medzi všetky varné zóny. Informácie nájdete v kapitole „Pred prvým použitím“ > „FlexPower“.

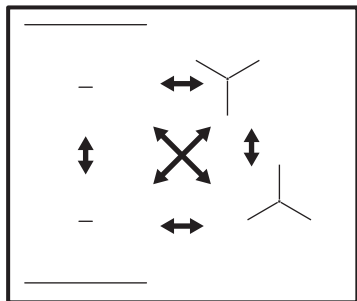

## 7. RADY A TIPY

### **VAROVANIE!**

Pozrite si kapitoly ohľadne bezpečnosti.

### 7.1 Kuchynský riad



V prípade indukčných varných zón vytvára silné elektromagnetické pole teplo v kuchynskom riade veľmi rýchlo.

Indukčné varné zóny používajte s vhodným riadom.

- Ak chcete zabrániť prehriatiu a zvýšiť výkon zón, varné nádoby musia byť čo najviac hrubé a ploché.
- S funkciou Vyprázdnenie na panvici používajte len panvice s plochým dnom.
- Skôr ako položíte varné nádoby na povrch varného panela, uistite sa, že ich dna sú čisté a suché.
- Vždy dávajte pozor, aby ste neposúvali ani nešúchali kuchynský riad po okrajoch a rohoch skla, pretože sklenený povrch by mohol prasknúť alebo sa poškodiť.

#### Materiál kuchynského riadu

- **správne:** liatina, oceľ, smaltovaná oceľ, antikoro, viacvrstvé dno (so správnym označením od výrobcu).
- **nesprávne:** hliník, meď, mosadz, sklo, keramika, porcelán.

#### Kuchynský riad je vhodný pre indukčný varný panel, ak:

- po nastavení varnej zóny na najvyšší stupeň ohrevu zovrie voda veľmi rýchlo.

- sa na dne kuchynského riadu prichytí magnet.

#### Rozmery kuchynského riadu

- Indukčné varné zóny sa automaticky prispôbujú veľkosti dna riadu. Vhodné rozmery kuchynského riadu nájdete v časti „Technické údaje“ > „Špecifikácia varných zón“. Kuchynský riad položte do stredu zvolenej varnej zóny.
- Účinnosť varnej zóny súvisí s priemerom kuchynského riadu. Na optimálnu distribúciu tepla použite kuchynský riad s priemerom dna podobným veľkosti varnej zóny (t. j. s maximálnym rozmerom priemeru kuchynského riadu uvedenou v časti „Technické údaje“ > „Špecifikácia varných zón“).
  - Kuchynský riad s priemerom menším ako daná varná zóna absorbuje iba časť ohrevného výkonu, ktorý varná zóna vytvára, v dôsledku čoho dochádza k pomalšiemu ohrevu.
  - Z bezpečnostných dôvodov a na dosiahnutie optimálnych výsledkov varenia nepoužívajte kuchynský riad väčší, než je uvedené v časti „Špecifikácia varných zón“. Počas varenia nenechávajte kuchynský riad v blízkosti ovládacieho panela. Môže to mať vplyv na fungovanie ovládacieho panela alebo to môže náhodne aktivovať funkcie varného panela.



Pozrite si časť „Technické údaje“.

## 7.2 Zvuky počas prevádzky



Zvuky sú normálne a neznamenajú žiadnu poruchu varného panela. Zvuky z kuchynského riadu sa môžu líšiť v závislosti od jeho materiálu a úrovne výkonu.

### Zvuky súvisiace s varením:

- praskanie: kuchynský riad je vyrobený z rôznych materiálov (sendvičová štruktúra),
- pískanie: používate varnú zónu s vysokým výkonom a kuchynský riad je vyrobený z rôznych materiálov (sendvičová štruktúra).
- bzučanie: používate vysokú úroveň výkonu.

### Zvuky súvisiace s varnou doskou:

- cvaknutie: elektrické spínanie, zistí sa kuchynský riad položený na varný panel.
- syčanie, bzučanie: ventilátor je v činnosti.
- rytmický zvuk: detekovaný kuchynský riad.

## 7.3 Rady a tipy týkajúce sa funkcie Hob<sup>2</sup>Hood

Pri používaní varného panela s funkciou:

- Panel odsávača pár chráňte pred priamym slnečným svetlom.
- Halogénové svetlo nesústreďte na panel odsávača pár.
- Ovládací panel varného panela nezakrývajte.
- Nerušte signál medzi varným panelom a odsávačom pár (napr. rukou, rukoväťou kuchynského riadu alebo vysokým hrncom). Pozrite si obrázok.

Odsávač pár zobrazený nižšie slúži len na ilustráciu.

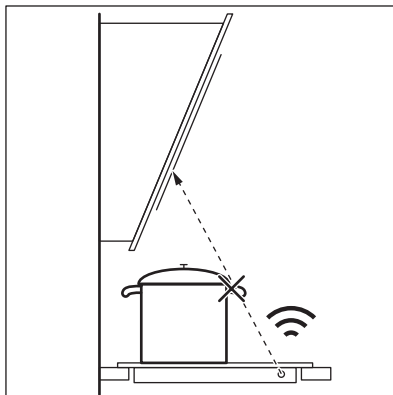

Okienko komunikátora infračerveného signálu Hob<sup>2</sup>Hood udržiavajte čisté.



Iné spotrebiče ovládané na diaľku môžu blokať signál. Nepoužívajte takéto spotrebiče v blízkosti varného panela, keď je zapnutá funkcia Hob<sup>2</sup>Hood.

### Odsávače pár s funkciou Hob<sup>2</sup>Hood

Celý sortiment odsávačov pár, ktoré fungujú s touto funkciou, nájdete na našej spotrebiteľskej webovej stránke. Odsávače pár AEG, ktoré podporujú túto funkciu, musia mať symbol

## 8. OŠETROVANIE A ČISTENIE



### VAROVANIE!

Pozrite si kapitoly o ohľadne bezpečnosti.

### 8.1 Všeobecné informácie

- Varný panel po každom použití očistite.
- Dbajte na to, aby bola dolná časť kuchynského riadu vždy čistá.
- Škrabance a tmavé škvrny na povrchu neovplyvňujú to, ako varný panel funguje.

- Používajte špeciálny čistiaci prostriedok vhodný na povrch varného panela.
- Vždy používajte škrabku odporúčanú na varné panely so skleneným povrchom. Škrabku používajte len ako ďalší nástroj na čistenie skla po štandardnom postupe čistenia.

**VAROVANIE!**

Na čistenie skleneného povrchu nepoužívajte nože ani žiadne iné ostré kovové nástroje.

## 8.2 Čistenie varného panela

- **Okamžite odstráňte:** roztavený plast, plastovú fóliu, soľ, cukor a potraviny s cukrom, inak môžu nečistoty poškodiť varný panel. Dávajte pozor, aby ste sa nepopáliili. Špeciálnu škrabku priložte na sklenený povrch tak, aby bola naklonená v

ostrom uhle, a čepeľ posúvajte po povrchu.

- **Po dostatočnom vychladnutí varného panela odstráňte:** škrvny od vodného kameňa a vody, tukové škrvny, lesklé kovové sfarbenie. Varný panel vyčistíte vlhkou handričkou a neabrazívnym čistiacim prostriedkom. Po vyčistení varný panel utrite dosucha mäkkou handričkou.
- **Odstráňte lesklé kovové sfarbenie:** použite roztok vody s octom a vyčistíte sklenený povrch handričkou.



## 9. RIEŠENIE PROBLÉMOV



**VAROVANIE!**

Pozrite si kapitoly ohľadne bezpečnosti.

### 9.1 Čo robiť, ak...

Problém	Možná príčina	Náprava
Varný panel sa nedá zapnúť ani používať.	Varný panel nie je pripojený ku zdroju elektrického napájania alebo je pripojený nesprávne.	Skontrolujte, či je varný panel správne pripojený k zdroju elektrického napájania. Pozrite si schému pripojenia.
	Je vypálená poistka.	Uistite sa, že poruchu spôsobila poistka. Ak sa poistka vypáli opakovane, obráťte sa na kvalifikovaného elektrikára.
	Nastavenie ohrevu ste nenastavili na 60 sekúnd.	Znova aktivujte varný panel a do 60 sekúnd nastavte varný stupeň.
	Súčasne ste sa dotkli 2 alebo viacerých senzorových polí.	Dotýkajte sa iba jedného senzorového poľa.
Displej nereaguje na dotyk.	Pozastavenie je zapnuté.	Pozrite si časť „Každodenné používanie“.
	Časť displeja je zakrytá alebo sú hrnce umiestnené príliš blízko displeja. Na displeji je kvapalina alebo predmet.	Odstráňte predmety. Premiestnite hrnce mimo displeja. Displej vyčistíte, počkajte, kým spotrebič nevychladne. Odpojte varný panel od elektrickej siete. Po 1 minúte opäť pripojte varný panel.
Zaznie zvukový signál a varný panel sa vypne. Zaznie zvukový signál, keď je varný panel vypnutý.	Umiestnili ste niečo na jedno alebo viaceré senzorové polia.	Odstráňte daný predmet zo senzorových polí.
Varný panel sa vypne.	Umiestnili ste niečo na senzorové pole  .	Odstráňte daný predmet zo senzorového poľa.

Problém	Možná příčina	Náprava
Ukazovateľ zvyškového tepla sa nerozsvieti.	Zóna ešte nie je horúca, pretože bola zapnutá iba krátky čas, alebo je poškodený senzor pod povrchom varného panela.	Ak bola zóna zapnutá dostatočne dlho, aby sa zohriala, obráťte sa na autorizované servisné stredisko.
Nemôžete zapnúť najvyšší varný stupeň.	Iná zóna je už nastavená na najvyšší varný stupeň.  Úroveň FlexPower je príliš nízka.	Najprv znížte výkon na inej zóne.  Zmeňte maximálny výkon v časti Ponuka. Informácie nájdete v časti Pred prvým použitím.
Senzorové polia sa zahrievajú.	Kuchynský riad je príliš veľký alebo ho umiestňujete blízko k ovládacím prvkom.	Ak je to možné, preložte veľký riad na zadné zóny.
Hob <sup>2</sup> Hood nefunguje.	Zakryli ste ovládací panel.	Odstráňte daný predmet z ovládacieho panela.
Nezobrazuje sa obrazovka funkcie Hob <sup>2</sup> Hood.	Funkcia Hob <sup>2</sup> Hood je vypnutá v nastaveniach.	Prejdite na položky Nastavenia/Hob <sup>2</sup> Hood a funkciu aktivujte.
Hob <sup>2</sup> Hood je v prevádzke, ale je zapnuté len osvetlenie.	Aktivovali ste režim 1.	Zmeňte režim na režim 1 – režim 6 alebo počkajte na spustenie automatického režimu.
Hob <sup>2</sup> Hood v prevádzke sú režimy 1 – 6, ale osvetlenie je vypnuté.	Môže ísť o problém so žiarovkou.	Obráťte sa na autorizované servisné stredisko.
Pri dotyku senzorových polí nezaznejú žiadne zvuky.	Zvuky sú vypnuté.	Zapnite zvuky. Pozrite si časť „Každodenné používanie“.
Je nastavený nesprávny jazyk.	Omylom ste zmenili jazyk.	Podľa pokynov v časti Každodenné používanie, Jazyk zmeňte nesprávny jazyk.
Varná zóna sa vypne.	Automatické vypínanie deaktivuje varnú zónu.	Deaktivujte varný panel a znova ho aktivujte. Pozrite si časť „Každodenné používanie“.
Na displeji sa zobrazí hlásenie  a číslo.	Blokovanie je zapnuté.	Pozrite si časť „Každodenné používanie“.
Zobrazí sa E - U - O.	Detská poistka je zapnutá.	Pozrite si časť „Každodenné používanie“.
úroveň výkonu bliká.	Na zóne nie je žiaden kuchynský riad.  Kuchynský riad je nevhodný.	Položte na zónu kuchynský riad.  Použite vhodný kuchynský riad. Pozrite si kapitolu „Tipy a rady“.
	Dno riadu má pre danú zónu príliš malý priemer.	Použite riad so správnymi rozmermi. Pozrite si časť „Technické údaje“.
Rozsvieti sa 	Elektrické pripojenie je chybné.	Odpojte varný panel od elektrickej siete a skontrolujte pripojenie. Pozrite si tému „Inštalácia“.

Problém	Možná príčina	Náprava
Rozsvieti sa 	Snímač teploty zóny zistí príliš vysokú alebo príliš nízku teplotu.	Varnú zónu nechajte vychladnúť alebo zvýšte okolitú teplotu nad 15 °C. Ak problém pretrváva, obráťte sa na autorizované servisné stredisko.
Rozsvieti sa 	Chladiaci ventilátor je zablokovaný.	Uistite sa, že ventilátor nič neblokuje. Ak ventilátor nič neblokuje a problém pretrváva, kontaktujte autorizované servisné stredisko.
Znie neprerušované pípanie.	Elektrické pripojenie je nesprávne.	Odpojte varný panel od elektrickej siete. Požiadajte kvalifikovaného elektrikára, aby skontroloval inštaláciu.
Kuchynský riad sa zohrieva dlhšie než 5 minút.	Dno kuchynského riadu nie je kompatibilné s indukciou.	Použite kuchynský riad s vhodným dnom (plochým, magnetickým). Pozrite si kapitolu „Tipy a rady“.
Zohrievanie trvá dlho.	Kuchynský riad je príliš malý a absorbuje iba časť ohrevného výkonu, ktorý vytvára varná zóna.	Na optimálnu distribúciu tepla použite kuchynský riad s priemerom dna podobným veľkosti varnej zóny (t. j. s maximálnym rozmerom priemeru kuchynského riadu uvedenou v časti „Technické údaje“ > „Špecifikácia varných zón“).
Varný panel sa nemôže pripojiť k bezdrôtovej sieti.	Smerovač blokuje nových účastníkov v sieti WLAN.	Uistite sa, že smerovač povolí nových účastníkov. V prípade potreby smerovač reštartujte.
	Bezdrôtové pripojenie vo varnom paneli nie je aktivované.	Aktivujte WiFi. Prečítajte si časť „Pred prvým použitím“ – Bezdrôtové pripojenie/pripojenie k aplikácii.
	Frekvencia smerovača je nastavená na 5 GHz.	Zmeňte nastavenia smerovača na 2,4 GHz alebo 2,4+5 GHz. Ak smerovač podporuje iba frekvenciu 5 GHz, varný panel sa nedá pripojiť.
	Sila signálu bezdrôtovej siete je slabá.	Premiestnite smerovač bližšie k varnému panelu. V prípade potreby použite opakovač WiFi na zosilnenie signálu.
Varný panel sa nedá nájsť v zozname sietí WLAN v nastaveniach aplikácie.	Varný panel už je pripojený k sieti, ale nemusí byť viditeľný.	Odpojte varný panel od siete. Prečítajte si časť „Pred prvým použitím“ – Bezdrôtové pripojenie/pripojenie k aplikácii.
Vyšší varný stupeň nie je k dispozícii.	Riadenie výkonu pracuje a znižuje maximálny výkon.	Informácie nájdete v časti Každodenné používanie, Riadenie výkonu.
Funkcia Varenie sa nespustí.	Na tejto zóne je stále aktívne zvyškové teplo.	Počkajte, kým zóna nevychladne, alebo použite inú, chladnú zónu.
Funkcia Varenie sa nezastaví.	V hrnci nemusí byť dostatok vody (nie je možné zistiť vibrácie) alebo je voda už príliš teplá.	Použite najmenej 1 l studenej vody na hrniec.

Problém	Možná příčina	Náprava
Funkcia Varenie sa náhle zastaví.	Kuchynský riad nie je s funkciou kompatibilný. Funkcia nemôže zistiť vibrácie spôsobené vriacou vodou. Kuchynský riad môže byť pre varnú zónu príliš malý.	S touto funkciou nepoužívajte kuchynský riad s nelepivou povrchovou úpravou. Uvarte viac vody alebo použite chladnú zónu. Nepridávajte soľ, kým voda nedosiahne bod varu. Uistite sa, že priemer kuchynského riadu zodpovedá veľkosti varnej zóny. Kuchynský riad položte doprostred varnej zóny.
Funkcia Vyprážanie na panvici sa nespustí.	Funkcia je k dispozícii len pre vybrate zóny.	Prepnite na zónu, pre ktorú je funkcia k dispozícii. Informácie nájdete v časti Opis výrobku.
Zohrievanie s funkciou Vyprážanie na panvici trvá dlho.	Kuchynský riad je príliš malý, príliš ťažký alebo má nerovné dno.	Informácie nájdete v časti Rady a tipy.

## 9.2 Ak nenájdete riešenie...

Ak problém nedokážete odstrániť sami, kontaktujte svojho predajcu alebo autorizované servisné stredisko. Uvedte údaje z typového štítku. Uistite sa, že ste varný panel používali správne. V opačnom

prípade nebude servisný zásah servisného technika alebo predajcu bezplatný, a to ani počas záručnej doby. Informácie o záručnej dobe a autorizovaných servisných strediskách sú uvedené v servisnej knižke.

## 10. TECHNICKÉ ÚDAJE

### 10.1 Typový štítok

Model NIH64B30AB  
Typ 62 B4A 01 EA  
Indukcia 7.35 kW  
Sér. č. ....  
AEG

Č. výrobku (PNC) 949 598 457 00  
220 - 240 V/400 V 2N, 50 Hz  
Vyrobené v: Nemecko  
7.35 kW



### 10.2 Pripojenie WiFi

Frekvencia WiFi 2400 - 2483,5 MHz

EIRP max 20 dBm / 100 mW

### 10.3 Špecifikácia varných zón

Varná zóna	Nominálny výkon (max. varný stupeň) [W]	Boost [W]	Boost maximálne trvanie [min]	Priemer kuchynského riadu [mm]
Ľavý predný	2300	3200	10	125 - 210
Ľavý zadný	2300	3200	10	125 - 210
Pravý predný	1400	2500	4	125 - 145
Pravý zadný	1800	2800	10	145 - 180

Výkon varných zón sa v malom rozsahu môže líšiť od údajov uvedených v tabuľke. Mení sa na základe materiálu a rozmerov kuchynského riadu.

Za účelom optimálneho prenosu tepla a výsledkov varenia používajte kuchynský riad

s priemerom dna podobným veľkosti varnej zóny (t. j. rozmer maximálneho priemeru dna kuchynského riadu ako uvedené v tabuľke). Nepoužívajte väčší kuchynský riad ako je priemer varnej zóny.

## 11. ENERGETICKÁ ÚČINNOSŤ

### 11.1 informácie o výrobku podľa predpisov EÚ o ekodizajne

Identifikácia modelu	NIH64B30AB	
Typ varného panelu	Vstavaný varný panel	
Počet varných zón	4	
Technológia ohrevu	Indukcia	
Priemer kruhových varných zón (Ø)	Ľavý predný	21.0 cm
	Ľavý zadný	21.0 cm
	Pravý predný	14.5 cm
	Pravý zadný	18.0 cm
Spotreba energie na varnú zónu (EC electric cooking)	Ľavý predný	184.4 Wh/kg
	Ľavý zadný	184.4 Wh/kg
	Pravý predný	180.2 Wh/kg
	Pravý zadný	172.9 Wh/kg
Spotreba energie na varný panel (EC electric hob)	180.5 Wh/kg	

IEC / EN 60350-2 – Elektrické varné spotrebiče pre domácnosť – Časť 2: Varné panely – metódy merania výkonu.

### 11.2 úspora energie

Pri každodennom varení môžete ušetriť energiu, ak budete postupovať podľa nižšie uvedených rád.

- Keď zohrievate vodu, použite len také množstvo, aké potrebujete.
- Na riad podľa možností vždy položte pokrievku.
- Kuchynský riad položte priamo do stredu varnej zóny.
- Zvyškové teplo využite na udržiavanie teploty jedla alebo na jeho roztopenie.

### 11.3 Informácie o výrobku týkajúce sa spotreby energie a maximálneho času na dosiahnutie príslušného režimu nízkeho výkonu

Spotreba energie v režime Vypnuté	0.5 W
Spotreba energie v sieťovom pohotovostnom režime	2.0 W
Maximálny čas potrebný na automatické dosiahnutie príslušného režimu nízkeho výkonu	2 min

Pokyny na aktiváciu a deaktiváciu bezdrôtového sieťového pripojenia nájdete v kapitole „Pred prvým použitím“.

## 12. OCHRANA ŽIVOTNÉHO PROSTREDIA

Materiály označené symbolom  odovzdajte na recykláciu. Obal hodte do príslušných kontajnerov na recykláciu. Chráňte životné prostredie a zdravie ľudí a recyklujte odpad z elektrických a elektronických spotrebičov. Nelikvidujte spotrebiče označené symbolom

 spolu s odpadom z domácnosti. Výrobok odovzdajte v miestnom recyklačnom zariadení alebo sa obráťte na obecný alebo mestský úrad.

## Pozdravljeni pri podjetju AEG! Zahvaljujemo se vam, da ste izbrali našo napravo.



Pridobitev nasvetov glede uporabe, brošure, odpravljanje težav, servisne informacije in informacije glede popravil:  
[www.aeg.com/support](http://www.aeg.com/support)

Pridržujemo si pravico do sprememb.

### KAZALO

1. VARNOSTNE INFORMACIJE.....	300
2. VARNOSTNA NAVODILA.....	302
3. NAMESTITEV.....	305
4. OPIS IZDELKA.....	307
5. PRED PRVO UPORABO.....	309
6. DNEVNA UPORABA.....	310
7. NAMIGI IN NASVETI.....	318
8. SKRB IN ČIŠČENJE.....	320
9. ODPRAVLJANJE TEŽAV.....	320
10. TEHNIČNI PODATKI.....	323
11. ENERGIJSKA UČINKOVITOST.....	324
12. SKRB ZA OKOLJE.....	325

## 1. ⚠ VARNOSTNE INFORMACIJE

Pred namestitvijo in uporabo naprave natančno preberite priložena navodila. Proizvajalec ni odgovoren za poškodbe ali škodo, nastalo zaradi nepravilne namestitve ali uporabe. Navodila vedno shranite na varnem in dostopnem mestu za poznejšo uporabo.

### 1.1 Varnost otrok in ranljivih oseb

- To napravo lahko otroci od osmega leta naprej ter osebe z zmanjšanimi telesnimi, čutnimi ali razumskimi sposobnostmi ali s pomanjkanjem izkušenj ter znanja uporabljajo le pod nadzorom ali če so dobile ustrezna navodila glede varne uporabe naprave in če se zavedajo nevarnosti, ki obstajajo. Otroci, mlajši od osem (8) let, ter osebe z visoko stopnjo invalidnosti se ne smejo približevati napravi, če niso pod nenehnim nadzorom.

- Otroci morajo biti pod nadzorom, da se ne igrajo z napravo in mobilnimi napravami z aplikacijo.
- Vso embalažo hranite zunaj dosega otrok in jo ustrezno zavržite.
- **OPOZORILO:** Naprava in dostopni deli med uporabo postanejo vroči. Med uporabo in hlajenjem naprave naj bo naprava izven dosega otrok in hišnih ljubljencev.
- Če je naprava opremljena z zaščito za otroke, mora biti zaščita vklopljena.
- Otroci ne smejo izvajati čiščenja in uporabniškega vzdrževanja naprave, če ni zagotovljen nadzor.

## 1.2 Splošna varnost

- Ta naprava je namenjena le kuhanju.
- Ta naprava je namenjena zgolj uporabi v gospodinjstvu v notranjem okolju.
- Ta naprava se lahko uporablja v pisarnah, hotelskih sobah, sobah motelov, kjer nudijo prenočišča z zajtrkom, kmečkih turizmih in drugih podobnih nastanitvenih objektih, kjer takšna uporaba ne presega (povprečnih) ravni domače uporabe.
- **OPOZORILO:** Naprava in dostopni deli med uporabo postanejo vroči. Pazite, da se ne dotaknete grelcev.
- **OPOZORILO:** Kuhanje na kuhalni plošči z maščobo ali oljem brez nadzora je lahko nevarno in lahko pripelje do požara.
- Dim je znak pregrevanja. Ognja, ki nastane med kuhanjem, nikoli ne poskušajte pogasiti z vodo. Izklopite napravo in plamene prekrijte s požarno odejo ali pokrovom.
- **OPOZORILO:** Naprava se ne sme napajati preko zunanje preklopne naprave, kot je programska ura, in ne sme biti priključena na tokokrog, kjer si redno sledijo vklopi in izklopi.
- **POZOR:** Postopek kuhanja je treba nadzorovati (tudi pri samodejnih funkcijah kuhanja). Kratkotrajno kuhanje mora biti stalno nadzorovano.

- **OPOZORILO:** Nevarnost požara: Na kuhalnih površinah ne shranjujte predmetov.
- Ne postavljajte kovinskih predmetov, kot so noži, vilice, žlice in pokrovke na površino kuhalne plošče, ker se lahko segrejejo.
- Ne uporabljajte, preden jo namestite v vgrajeno strukturo.
- Za čiščenje naprave ne uporabljajte parnega čistilnika in brizganja vode.
- Po uporabi kuhalne plošče jo izklopite s pomočjo tipke na njej, ne zanašajte se na tipalo za posodo.
- **OPOZORILO:** Če je površina počena, izklopite napravo, da preprečite možnost udara električnega toka. Če je naprava priključena na električno omrežje neposredno preko razdelilne omarice, odstranite varovalko, da napravo izključite iz napajanja. V obeh primerih se obrnite na pooblaščen servisni center.
- Če je napajalni kabel poškodovan, ga mora v izogib nevarnostim zamenjati proizvajalec, zastopnik njegovega pooblaščenega servisnega centra ali druga strokovno usposobljena oseba.
- **OPOZORILO:** Uporabljajte samo varovala kuhalne plošče, ki jih je zasnoval proizvajalec kuhalne naprave ali ki jih proizvajalec naprave navede kot primerne v navodilih za uporabo, ali varovala kuhalne plošče, priložena napravi. Zaradi uporabe neprimernih varoval lahko pride do nezgode.

## 2. VARNOSTNA NAVODILA

### 2.1 Montaža

#### **OPOZORILO!**

To napravo lahko namesti le strokovno usposobljena oseba.

#### **OPOZORILO!**

Nevarnost telesnih poškodb ali škode na napravi.

- Odstranite vso embalažo.
- Ne nameščajte ali uporabljajte poškodovane naprave.
- Upoštevajte navodila za namestitev, priložena napravi.
- Upoštevajte predpisano najmanjšo razdaljo do drugih naprav in enot.
- Pri premikanju naprave bodite pazljivi, ker je težka. Vedno uporabljajte zaščitne rokavice in priloženo obutev.

- Izreze omarice zatesnite s tesnilom, da vlaga ne povzroči nabrekanja.
- Spodnjo stran naprave zaščitite pred paro in vlago.
- Naprave ne nameščajte v bližino vrat ali pod okna. Na ta način preprečite, da bi vroča posoda padla z naprave, ko odprete vrata ali okno.
- Vsaka naprava ima na dnu ventilatorje za hlajenje.
- Če je naprava nameščena nad predal:
  - Ne shranjujte nobenih malih koščkov ali listov papirja, ki bi jih lahko povleklo noter, ker lahko poškodujejo ventilatorje za hlajenje ali poslabšajo delovanje hladilnega sistema.
  - Med spodnjim delom naprave in deli, shranjenimi v predalu, naj bo vsaj 2 cm razmika.
- Odstranite vse ločevalne plošče iz omare pod napravo.

## 2.2 Električne povezave

### OPOZORILO!

Nevarnost požara in električnega udara.

- Električno priključitev mora izvesti usposobljen električar
- Naprava mora biti ozemljena.
- Pred katerikoli posegom se prepričajte, da naprava ni priključena na električno omrežje.
- Preverite, ali so parametri s ploščice za tehnične navedbe združljivi z električno napetostjo omrežja.
- Naprava mora biti nameščena pravilno. Zaradi slabo pritrjenega in napačnega priključnega kabla ali vtiča (če je na voljo) se lahko pregreje priključek.
- Uporabite pravi električni priključni kabel.
- Priključni kabel se ne sme zaplesti.
- Prepričajte se, da je nameščena zaščita pred električnim udarom.
- Na kابلu uporabite objemko za razbremenitev napetosti.
- Prepričajte se, da se priključni kabel ali vtič (če obstaja) ne dotika vroče naprave ali posode, ko napravo vključite v vtičnico.
- Ne uporabljajte razdelilnikov in podaljškov.
- Pazite, da ne poškodujete vtiča (če obstaja) ali kabla. Za zamenjavo

- poškodovanega kabla se obrnite na naš pooblaščen servisni center ali električarja.
- Zaščita pred udarom električnega toka izoliranih delov in delov pod električno napetostjo mora biti pritrjena tako, da je ni mogoče odstraniti brez orodja.
- Vtič vtaknite v vtičnico šele ob koncu nameščanja. Poskrbite, da bo vtič dosegljiv tudi po namestitvi.
- Če je omrežna vtičnica zrahljana, ne vtikajte vtiča.
- Ne vlecite za električni priključni kabel, če želite izključiti napravo. Vedno povlecite za vtič.
- Uporabite le prave izolacijske naprave: odklopnike, varovalke (talilne varovalke odvijte iz nosilca), zaščitne naprave na diferenčni tok in kontaktorje.
- Električna napeljava mora imeti izolacijsko napravo, ki omogoča odklop naprave z omrežja na vseh polih. Izolacijska naprava mora imeti med posameznimi kontakti minimalno razdaljo 3 mm.
- Če se na zaslonu pojavi koda E3, takoj izključite kuhhalno ploščo in preverite, ali sta električna povezava in omrežna napetost ustrezni.

## 2.3 Uporaba

### OPOZORILO!

Nevarnost poškodbe, opeklin in električnega udara.

- Ne spreminjajte specifikacij te naprave.
- Pred prvo uporabo odstranite vso embalažo, etikete in zaščitno folijo (če obstaja).
- Prepričajte se, da prezračevalne odprtine niso ovirane.
- Naprave med delovanjem ne puščajte brez nadzora.
- Kuhališče izklopite po vsaki uporabi.
- Ne postavljajte jedilnega pribora ali pokrovk kozic na kuhališča. Lahko se močno segrejejo.
- Naprave se ne dotikajte z mokrimi rokami, ali kadar je v stiku z vodo.
- Naprave ne uporabljajte kot delovno površino in na njo ne postavljajte živil neposredno.

- Če je površina naprave počena, takoj odklopite napravo iz napajanja, da preprečite električni udar.
- Osebe s srčnim spodbujevalnikom morajo biti med delovanjem naprave vsaj 30 cm oddaljene od indukcijskih kuhališč.
- Ko položite hrano v vroče olje, lahko olje pljuska na vse strani.
- Med kahalno površino in posodo ne uporabljajte aluminijaste folije ali drugih materialov, razen če proizvajalec naprave ni navedel drugače.
- Uporabljajte samo dodatno opremo, ki jo za to napravo priporoča proizvajalec.

### **OPOZORILO!**

Nevarnost požara in eksplozije.

- Maščobe in olja lahko ob segrevanju sproščajo vnetljive hlape. Plamenov ali segretyh predmetov ne približujte maščobam in olju, kadar kuhate z njimi.
- Hlapi, ki jih sprošča vroče olje, lahko povzročijo spontani vžig.
- Rabljeno olje, ki lahko vsebuje ostanke hrane, lahko povzroči požar pri nižji temperaturi kot olje, ki se uporablja prvič.
- Ne postavljajte vnetljivih izdelkov ali predmetov, ki so prepojeni z vnetljivimi izdelki, v napravo, blizu nje ali nanjo.

### **OPOZORILO!**

Obstaja nevarnost škode na napravi.

- Vroče posode ne puščajte na upravljalni plošči, da ne tvegate opeklin.
- Ne postavljajte vročega pokrova posode na stekleno površino kahalne plošče.
- Ne dovolite, da iz posode povre vsa tekočina.
- Pazite, da predmeti ali posoda ne padejo na napravo. Površina se lahko poškoduje.
- Ne vklaplajte kuhališč, na katerih je prazna posoda ali pa so sploh ni nobene posode.
- Posoda, ki je izdelana iz litega železa ali oz. ima poškodovano dno, lahko opraska steklo/steklokeramiko. Te predmete vedno dvignite, kadar jih morate premakniti na kahalni površini.

## 2.4 Sonda za hrano

### **OPOZORILO!**

Nevarnost telesnih poškodb in opeklin.

- Sonda za hrano uporabljajte v skladu z njenim namenom. Ne uporabljajte je za odpiranje ali dvigovanje.
- Uporabljajte samo Sonda za hrano, ki je priporočena za kahalno ploščo, eno naenkrat.
- Ne uporabljajte je, če je okvarjena ali poškodovana.
- Sonda za hrano ne uporabljajte v običajni ali mikrovalovni pečici.
- Poskrbite, da bo Sonda za hrano vedno v hrani ali tekočini do najnižje označene ravni.
- Očistite Sonda za hrano pred in po vsaki uporabi. Bodite previdni, konica Sonda za hrano je koničasta.
- Uporabljajte samo nevtralna čistilna sredstva. Za čiščenje ne uporabljajte abrazivnih čistil, grobih gobic, topil ali kovinskih predmetov. Sonda za hrano ne pomivajte v pomivalnem stroju. Silikonski ročaj lahko spremeni barvo, kar pa ne vpliva na delovanje Sonda za hrano.
- Z originalno embalažo shranite in napolnite Sonda za hrano.
- Prepričajte se, da je Sonda za hrano hladen, čist in suh, preden ga vstavite v polnilnik.
- Sonda za hrano shranjujte na varnem in suhem mestu, izven dosega otrok.

## 2.5 Skrb in čiščenje

- Napravo redno čistite, da preprečite poškodbe materiala na površini.
- Preden se lotite čiščenja naprave, jo izklopite in počakajte, da se ohladi.
- Očistite napravo s vlažno mehko krpo. Uporabljajte samo nevtralna čistilna sredstva. Za čiščenje ne uporabljajte abrazivnih čistil, grobih čistilnih gobic, topil ali kovinskih predmetov, razen če je navedeno drugače.

## 2.6 Servis

- Za popravilo naprave se obrnite na pooblaščen servisni center. Uporabite samo originalne rezervne dele.
- O žarnicah v izdelku in nadomestnih žarnicah, ki se prodajajo ločeno: Te žarnice so zasnovane za ekstremne pogoje v gospodinjskih aparatih, kot so izjemne temperature, vibracije in vlažnosti, ali za sporočanje informacij o delovanju aparata. Niso namenjene za uporabo drugje in niso primerne za sobno razsvetljavo v gospodinjstvu

## 2.7 Odlaganje

### OPOZORILO!

Nevarnost poškodbe ali zadušitve.

- Za informacije o pravilnem odlaganju naprave se obrnite na lokalno upravo.
- Izključite napravo iz napajanja.
- Odrežite električni priključni kabel tik ob napravi in napravo zavrzite.

## 3. NAMESTITEV

### OPOZORILO!

Oglejte si poglavja o varnosti.

### 3.1 Pred namestitvijo

Preden namestite kuhhalno ploščo, si zapišite podatke s ploščice za tehnične navedbe. Ploščica za tehnične navedbe se nahaja na dnu kuhhalne plošče.

Serijska številka .....

### 3.2 Vgradne kuhhalne plošče

Vgradne kuhhalne plošče se lahko uporabljajo samo po vgradnji v ustrezne vgradne enote in delovne površine, ki ustrezajo standardom.

### 3.3 Priključni kabel

- Kuhhalna plošča ima priložen priključni kabel.
- Za zamenjavo poškodovanega priključnega kabla uporabite priključni kabel: H05V2V2-F ki prenese temperaturo 90 °C ali več. Prerez posamezne žice mora biti minimalen v skladu s spodnjo razpredelnico. Obrnite se na lokalni servisni center. Priključni kabel sme zamenjati le usposobljen električar.

### OPOZORILO!

Električno priključitev mora opraviti usposobljen električar.

### POZOR!

Povezave s kontaktnimi vtiči so prepovedane.

### POZOR!

Ne vrtajte in ne spajkajte koncev žic. Prepovedano je.

### POZOR!

Kabla ne priključujte brez kablskega tulca.

### Enofazna priključitev

1. Odstranite kablski tulec s črnega in rjavega kabla.
2. Odstranite izolacijo s konca rjavega in črnega kabla.
3. Povežite konce črnih in rjavih kablov.
4. Namestite nov kablski tulec na vsak konec kabla (potrebno je posebno orodje).

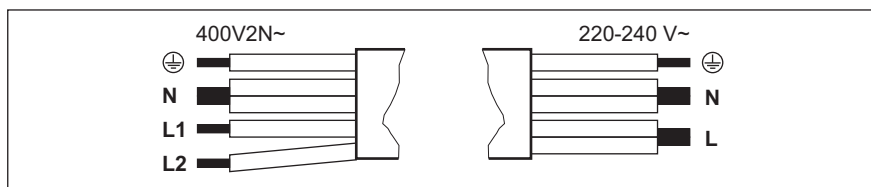

Dvofazna priključitev: 400 V2N~		Enofazna priključitev: 220 - 240 V~	
5 x 1,5 mm <sup>2</sup> ali 4 x 2,5 mm <sup>2</sup>		5 x 1,5 mm <sup>2</sup> ali 3 x 4 mm <sup>2</sup>	
	Zelena – rumena		Zelena – rumena
N	Modra in modra	N	Modra in modra
L1	Črna	L	Črna in rjava
L2	Rjava		

### 3.4 Montaža

Med nameščanjem naprave ravnajte previdno, da ne zvijete ali poškodujete okvirja.

Če nameščate kuhalno ploščo pod kuhinjsko napo, si oglejte navodila za namestitev nape za najmanjšo razdaljo med napravami.

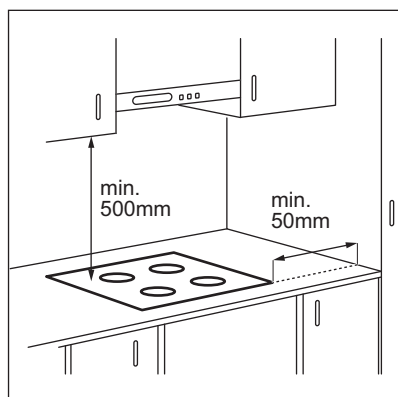

Če je naprava nameščena nad predal, se lahko med kuhanjem zaradi prežračevanja kuhalne plošče predmeti v njem segrejejo.

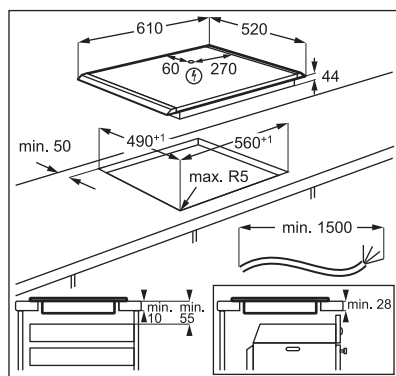

Videonavodila „Kako namestiti indukcijsko kuhalno ploščo AEG – klasična vgradnja“ poiščite tako, da vnesete polno ime, prikazano na spodnji sliki.

**YouTube** [www.youtube.com/electrolux](http://www.youtube.com/electrolux)  
[www.youtube.com/aeg](http://www.youtube.com/aeg)

How to install your AEG  
 Induction Hob - Worktop installation

## 4. OPIS IZDELKA

### 4.1 Postavitev kuhalne površine

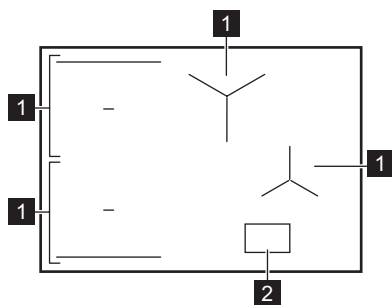

**1** Indukcijsko kuhališče

**2** Nadzorna plošča





Za podrobnejše informacije o velikostih kahalnih mest si oglejte razdelek „Tehnični podatki“.

### 4.2 Postavitev nadzorne plošče

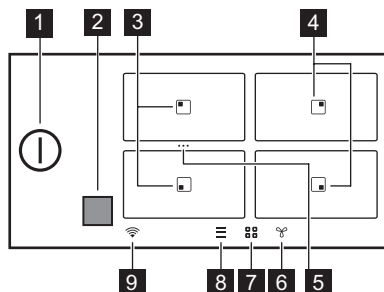
Glavni pogled









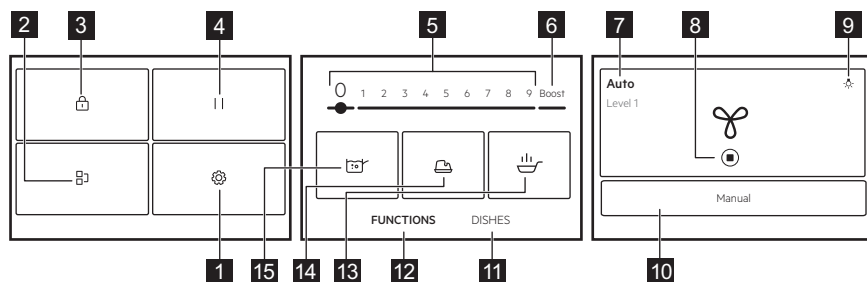

Simbol	Opis
<b>1</b>	Za vklop ali izklop kuhalne plošče.
<b>2</b>	Okno komunikatorja infrardečega signala Hob <sup>2</sup> Hood. Ne pokrivajte ga.
<b>3</b>	Kuhališče s funkcijami Cvrnje v ponvi in Kuhanje.
<b>4</b>	Kuhališče s funkcijo Kuhanje.
<b>5</b> ...	Bližnjica za Bridge. Za združitve dveh stranskih kuhališč, da ustvarite eno kuhališče, ali za razdelitev združenih kuhališč.
<b>6</b>	Za nastavitev funkcij kuhinjske nape.
<b>7</b>	Za odpiranje pregleda kuhališča.

Simbol	Opis
8 	Za odpiranje funkcije Meni.
9 	Indikator WiFi.

## Razširjen pogled



Seznam funkcij se lahko razlikuje glede na različico programske opreme.

Simbol	Opis
1 	Nastavitvami. Za odpiranje nastavitve kuhalne plošče.
2 	Bridge. Za povezavo dveh stranskih kuhališč, da delujeta kot eno.
3 	Lock. Za zaklepanje / odklepanje nadzorne plošče.
4 	Pause. Za nastavitve vseh vklopljenih kuhališč na najnižjo stopnjo segrevanja.
5 1 - 9	Za nastavitve stopnje kuhanja.
6 Boost	Za vklop najvišje stopnje segrevanja.
7 Ročno / Auto	Za prikaz trenutne nastavitve ventilatorja kuhinjske nape.
8 	Za zaustavitev / zagon nape.
9 	Za vklop ali izklop lučke nape.
10 Ročno / Auto	Za preklop na ročni ali samodejni način nape.
11 Jedi	Za izbiro prednastavljenih samodejnih programov za različne vrste živil.
12 FUNKCIJE	Za izbiro samodejnih programov za različne načine kuhanja.
13 	Cvrtje v ponvi. Funkcija za cvrtenje v ponvi različnih vrst hrane s samodejnim krmiljenjem stopnje segrevanja.
14 	Topljenje. Funkcija za topljenje različnih izdelkov, npr. čokolade ali masla.
15 	Funkcija zaznavanja vrelišča. Kuhanje. Ta funkcija se uporablja za samodejno znižanje vrednosti temperature vode ob dosegu vrelišča, da voda ne bi prekipela..

## Navigacija po prikazovalniku

Simbol	Opis
OK	Za potrditev izbire ali nastavitve.
X	Za zapiranje pojavnega okna.
^ / v	Za strnitev / razširitev navodil na prikazovalniku.
☐ / ☐	Za vklop / izklop funkcij.
< >	Za premik po menijskih elementih Meni za eno stopnjo nazaj/naprej.

## 5. PRED PRVO UPORABO

### ⚠ OPOZORILO!

Oglejte si poglavja o varnosti.

### 5.1 Krmarjenje po prikazovalniku

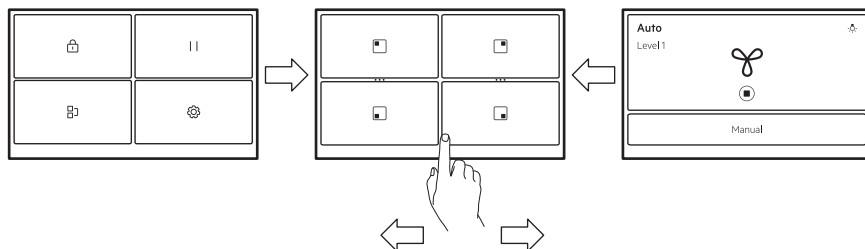

Za pomikanje med zasloni tapnite simbole na dnu prikazovalnika. Za upravljanje nastavitve za napo Hob<sup>2</sup>Hood lahko podrsate tudi v levo ali desno, da dosežete Meni.



Če se prikazovalnik ne odzove takoj, se prepričajte, da se dotikate sredine izbranega simbola/funkcije ali pa ga poskušate pritisniti nekoliko dlje.

### 5.2 Prva priključitev na električno omrežje

Ko kuhalno ploščo priključite na električno omrežje, morate nastaviti Jezik, Osvetlitev, Glasnost in Zvok tipk.

Nastavitve lahko spremenite v zavihku Meni > Nastavitve > Nastavitev. Glejte razdelek »Vsakodnevna uporaba« (Daily use).

### 5.3 FlexPower

FlexPower določa, koliko skupne moči uporablja kuhalna plošča, znotraj omejitev varovalk.

Prvotno naprava deluje pri najvišji možni ravni moči. Najvišjo moč lahko spremenite, če namestitev ne podpira polne moči.



Če je stopnja moči nižja od 2000 W, ne morete vklopiti nobenega samodejnega programa (Jedi ali FUNKCIJE).

1. Vključite kuhalno ploščo.
2. Prepričajte se, da so vsa kuhališča izklopljena.
3. Dotaknite se gumba na prikazovalniku, da odprete meni Meni.
4. Izberite Nastavitve > Nastavitve > FlexPower in izberite ustrezno raven moči.
5. Dotaknite se ali . Za potrditev izbire sledite navodilom na prikazovalniku.

### POZOR!

Prepričajte se, da izbrana stopnja kuhanja ustreza varovalkam električnega omrežja v stanovanju.

## 5.4 Brezžična povezava aplikacije

Če želite uporabljati aplikacijo, mora biti kuhalna plošča povezana z brezžičnim omrežjem. WiFi je privzeto vklopljena.

1. Dotaknite se .
2. Izberite Nastavitve > Povezave > WiFi.

3. Dotaknite se , da vklopite WiFi. Kuhalna plošča je zdaj pripravljena za povezavo z brezžičnim omrežjem in aplikacijo.

4. Dotaknite se POVEŽI.
5. Optično preberite QR kodo na hrbtni strani navodil za uporabo ali prenesite aplikacijo neposredno iz trgovine z aplikacijami.
6. Odprite aplikacijo in se registrirajte, da dobite račun.
7. Dodajte novo napravo.
8. Za dokončanje postopka povezave upoštevajte navodila v aplikaciji.

### Spreminjanje/izklop omrežne povezave

Če želite odklopiti kuhalno ploščo iz domačega omrežja:

1. Dotaknite se .
2. Izberite Nastavitve > Povezave > WiFi:
  - Če želite prekiniti povezavo z brezžičnim omrežjem, pritisnite PREKINI.
  - Za izklop WiFi se dotaknite .

Za povezavo kuhalne plošče z novim brezžičnim omrežjem si oglejte poglavje "Brezžična/aplikacijska povezava" zgoraj.

## 6. DNEVNA UPORABA

### OPOZORILO!

Oglejte si poglavja o varnosti.

### 6.1 Vključ in izklop

Za vklop ali izklop kuhalne plošče se dotaknite gumba in držite eno sekundo.

### 6.2 Samodejni izklop

**Funkcija samodejno izklopi kuhalno ploščo, če:**

- so vsa kuhališča izklopljena.
- ne določite nastavitve segrevanja po vklopu kuhalne plošče.
- Ste nekaj polili ali položili na upravljalno ploščo za več kot 10 sekund (posodo, krpo itd.). Zasliši se zvočni signal in

kuhalna plošča se izključi. Odstranite predmet ali očistite upravljalno ploščo.

- se kuhalna plošča preveč segreje (npr. ko povre vsa voda iz posode). Kuhališče naj se pred ponovno uporabo kuhalne plošče ohladi.
- Uporabite napačno posodo ali na določenem kuhališču ni posode. Indukcijsko kuhališče se po 50 sekundah samodejno izklopi.
- ne izklopite kuhališča oziroma ne spremenite nastavitve segrevanja. Po določenem času se prikaže sporočilo in kuhalna plošča se izklopi.

**Razmerje med nastavitvijo segrevanja in časom, po katerem se kuhalna plošča izklopi:**

Nastavitev segrevanja	Kuhalna plošča se izklopi po
1 - 2	6 urah
3 - 5	5 urah
6	4 urah
7 - 9	1,5 ure



Ko uporabljate Cvrtnje v ponvi, se kuhalna plošča izklopi po 1,5 ure. Za Topljenje se kuhalna plošča izklopi po 6 urah.

### 6.3 Zaznavanje posode

Ta funkcija zazna, ali so bile posode postavljene na kuhališča, in izklopi kuhališča, če posod ni več mogoče zaznati.

- Če posodo najprej postavite na kuhališče in nato vklopite kuhhalno ploščo, se na pregledu ustreznega kuhališča prikaže siva črtica.
- Črtica se ne prikaže, če na kuhališču ni posode ali posode ni mogoče zaznati zaradi napačne namestitve ali neustreznega materiala.
- Če odstranite posodo z vklopljenega kuhališča in jo začasno odložite, začnejo utripati indikatorji nad ustrezno nadzorno vrstico. Če v 120 sekundah ne postavite posode nazaj na vklopljeno kuhališče, se kuhališče samodejno izklopi. Če želite nadaljevati s kuhanjem, posodo postavite nazaj na kuhališča, preden poteče navedena časovna omejitev.

### 6.4 Uporaba področij segrevanja

Indukcijska kuhališča se samodejno prilagodijo dimenziji dna posode.



Za optimalen prenos toplote uporabite posodo s premerom dna, ki ustreza velikosti kuhališča (npr. največji premer posode v "Tehnični podatki" > "Specifikacije za kuhališča"). Preverite, ali je posoda primerna za indukcijske kuhhalne plošče. Za dodatne informacije o vrstah kuhhalnih posod si oglejte razdelek »Namigi in nasveti«.

Za vklop kuhališča se dotaknite ustreznega simbola kuhališča ali pa posodo postavite na sredino kuhališča. Na prikazovalniku se prikažejo razpoložljivi programi. Nastavite stopnjo segrevanja ali izberite eno izmed samodejnih funkcij. Za vrnitev na pogled se dotaknite **X** v zgornjem desnem kotu.

V veliki posodi lahko kuhate na dveh kuhaliških hkrati s funkcijo Bridge.

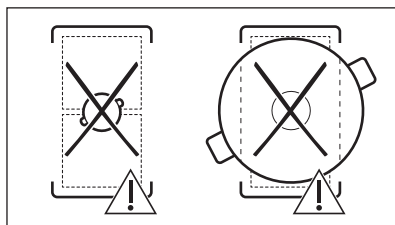
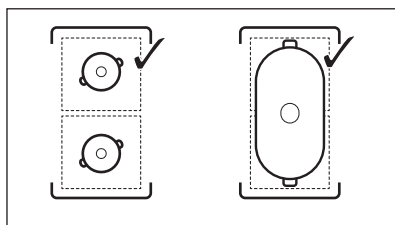

Ko so vklopljena druga kuhališča, je lahko stopnja segrevanja za kuhališče, ki ga želite uporabiti, omejena. Glejte razdelek »Upravljanje moči«.

### 6.5 Nastavitev segrevanja

1. Vključite kuhhalno ploščo.
2. Postavite posodo na izbrano kuhališče in se dotaknite simbola ustreznega kuhališča.
3. Z dotikom ali drsenjem s prstom nastavite želeno stopnjo segrevanja.

Ikone stopnje moči 1-9 postanejo večje, vrstica pod njo pa se obarva rdeče, kar pomeni trenutno nastavitev moči. Ko je izbrana stopnja moči, se zaslon spremeni v razširjeni pogled zaslona.

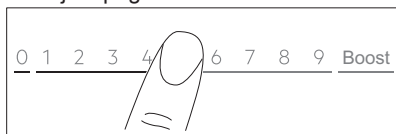

Stopnjo segrevanja lahko spremenite tudi na zaslonu za pregled kuhališča. Če želite iti na zaslon za pregled območja, se dotaknite sredine pogleda razširjenega zaslona. Če želite spremeniti stopnjo segrevanja, se dotaknite ali . Če želite odpreti razširjeni pogled zaslona, se dotaknite stopnje moči.

## 6.6 Boost

Ta funkcija zagotavlja več moči za indukcijska kuhališča. Funkcijo za kuhališče lahko vklopite samo za omejen čas. Po tem času se kuhališče samodejno preklopi nazaj na najvišjo stopnjo segrevanja.

1. Izberite kuhališče.
2. Dotaknite se, Boost za vklop funkcije. Funkcija se samodejno izklopi. Za ročen izklop funkcije izberite kuhališče in spremenite njegovo stopnjo segrevanja na 0.



Boost ne deluje v naslednjih primerih:

- Bridge deluje,
- moč v eni fazi ni zadostna (glejte "Upravljanje moči").



Za vrednosti najdaljšega trajanja si oglejte »Tehnični podatki«.

## 6.7 OptiHeat Control (3-koračni indikator akumulirane toplote)

### OPOZORILO!

Dokler sveti / / , obstaja nevarnost nastanka opeklin zaradi akumulirane toplote.

Indukcijska kuhališča ustvarjajo toploto, ki je potrebna za kuhanje, neposredno na dnu posode. Steklokeramiko segreje toplota posode.

Indikatorji zasvetijo, ko je kuhališče vroče. Prikazujejo stopnjo akumulirane toplote za kuhališča, ki jih trenutno uporabljate:

- nadaljujte s kuhanjem,

- ohrani toploto,

- akumulirana toplota.

Indikator lahko zasveti tudi:

- za sosednja kuhališča, četudi jih ne uporabljate,
- ko vročo kahalno posodo postavite na hladno kuhališče,
- ko je kahalna plošča izklopljena, vendar je kuhališče še vedno vroče.

Indikator ugasne, ko se kuhališče ohladi.

## 6.8 Način ohranjanja toplote

Ta funkcija ohranja hrano toplo z nastavitvijo nizke temperature.

Način ohranjanja toplote je na voljo samo, ko je kuhališče po končanem postopku kuhanja še vedno toplo (z vidno ikono za akumulirano toploto), posoda pa ostane na kuhališču. Funkcija ne deluje s hladnim kuhališčem.

1. Dotaknite se , da aktivirate Način ohranjanja toplote.

Funkcija Način ohranjanja toplote deluje, dokler je ne izklopite.

2. Za izklop funkcije se dotaknite v zgornjem levem kotu prikazovalnika. Po potrebi lahko nastavite časovnik. Glejte poglavje »Možnosti časovnika«.

## 6.9 Možnosti časovnika

### ECO Timer

To funkcijo uporabite za določitev časa delovanja kuhališča med posameznim kuhanjem.

Za varčevanje z energijo se grelnik kuhališča izklopi prej, kot se oglasi ECO Timer. Razlika

v času delovanja je odvisna od stopnje segrevanja in dolžine kuhanja.

To funkcijo lahko uporabite, ko je kuhališče vklopljeno. Funkcijo za vsako kuhališče lahko nastavite posebej.

1. Najprej nastavite stopnjo kuhanja za ustrezno kuhališče, nato pa funkcijo.
2. Dotaknite se simbola kuhališča.
3. Dotaknite se .

Na prikazovalniku se prikaže okno menija programske ure.

4. Označite polje Ugasnite kuhališče, da vklopite funkcijo.
5. Nastavite čas.
6. Za potrditev se dotaknite OK.

Za preklic izbire lahko izberete tudi **X**. Nastavitve ECO Timer lahko spremenite med pečenjem: dotaknite se  z vrednostjo časovnika, nato pa se dotaknite UREDI.

Ko časovnik poteče, se oglasi zvočni signal in in se prikaže pojavno okno. Dotaknite se gumba OK, da ustavite signal.

Za izklop te funkcije nastavite stopnjo segrevanja na 0. Druga možnost je, da se dotaknete  z vrednostjo časovnika, dotaknite se **X** in potrdite svojo izbiro, ko se prikaže pojavno okno.

## Timer

To funkcijo lahko uporabite ob vklopljenem kuhališču.

Funkcija ne vpliva na nobeno drugo funkcijo, ki deluje sočasno.

1. Izberite poljubno kuhališče. Na prikazovalniku se prikaže ustrezen drsnik.
2. Dotaknite se .
3. Odključajte polje Ugasnite kuhališče, da vklopite funkcijo.
4. Nastavite čas.
5. Za potrditev se dotaknite OK.

Za preklic izbire lahko izberete tudi **X**. Nastavitve Timer lahko spremenite med pečenjem: dotaknite se  z vrednostjo časovnika, nato pa se dotaknite UREDI.

Ko časovnik poteče, se oglasi zvočni signal in in se prikaže pojavno okno. Dotaknite se gumba OK, da ustavite signal.

Za izklop funkcije se dotaknite se  z vrednostjo časovnika, dotaknite se **X** in potrdite izbiro, ko se prikaže pojavno okno.

## 6.10 / ... Bridge

Ta funkcija poveže dve kuhališči, ki delujeta kot eno z isto stopnjo kuhanja. Uporabite ju lahko za kuhanje z veliko posodo.

Posoda mora pokrivati sredini obeh kuhališč. Če posodo postavite med dve sredini, se funkcija ne vklopi.

1. Posodo postavite na dve kuhališči.
2. Dotaknite se  >Bridge. Uporabite lahko tudi bližnjico **\*\***, ki je vidna v pregledu kuhališča.
3. Nastavite ustrezno stopnjo segrevanja.

Za izklop funkcije se dotaknite bližnjice **\*\***. Kuhališča nadaljujejo neodvisno delovanje.



## 6.11 Pause

Ta funkcija nastavi vsa vklopljena kuhališča na najnižjo nastavitvev segrevanja.

Funkcije ne morete vklopiti, če se izvaja katerikoli samodejni program (Jedi ali FUNKCIJE).

Ko funkcija deluje, lahko uporabite samo simbola  in NADALJEVANJE. Vsi drugi simboli na upravljalni plošči so zaklenjeni.

Funkcija ne zaustavi funkcij programske ure: Ko se funkcija časovnika konča, tapnite kjerkoli na zaslonu, da izklopite zvočni signal.



1. Dotaknite se , da odprete Meni.
2. Za vklop funkcije se dotaknite .

Stopnja kuhanja se zniža na  (Način ohranjanja toplote) in stopnja hitrosti ventilatorja v načinu Ročno se zniža na 1. Če želite izklopiti funkcijo se dotaknite NADALJEVANJE.

Obnovile se bodo prejšnje nastavitve segrevanja.

## 6.12 Lock

Upravljalno ploščo lahko zaklenete med delovanjem kuhalne plošče. To preprečuje nenamerno spremembo stopnje kuhanja.

1. Nastavite ustrezno stopnjo segrevanja.
2. Dotaknite se , da odprete Meni.
3. Za vklop funkcije se dotaknite . Za izklop funkcije, pritisčajte in držite ODKLENI ter 4 sekunde.



Ko izklopite kuhalno ploščo, se izklopi tudi ta funkcija.

## 6.13 Child Lock

Ta funkcija prepreči nenamerno delovanje kuhalne plošče.

1. Dotaknite se , da odprete Meni.
2. Izberite Nastavitve > Možnosti > Child Lock.
3. Vključite stikalo in se dotaknite črk E-U-O po abecednem vrstnem redu, da vključite funkcijo.

Za izklop funkcije izklopite stikalo.

Po vklopu lahko traja nekaj časa, da funkcija začne delovati.

## 6.14 FUNKCIJE: Cvrtje v ponvi

Ta funkcija omogoča nastavitve ustrezne stopnje kuhanja za cvrenje živil. Kuhalna plošča prilagodi temperaturo različnim vrstam živil in jo ohranja med kuhanjem. Ko je stopnja segrevanja nastavljena, ročna prilagoditev temperature ni potrebna.



### POZOR!

Uporabljajte samo hladno posodo. Kuhalne plošče med izvajanjem funkcije ne puščajte brez nadzora.

1. Postavite ponev brez olja / maščob na enega izmed kuhališč na levi strani. Uporabite lahko eno kuhališče ali pa obe kuhališči povežite z Bridge.
2. Izberite FUNKCIJE > Cvrtje v ponvi.
3. Izberite stopnjo cvrenja. Predgrevanje se začne.
4. Po potrebi nastavite funkcijo programske ure.

Časovnik se zažene takoj.

Ko posoda doseže predvideno temperaturo, se oglasi zvočni signal in prikaže se pojavno okno. Olje in živila lahko zdaj postavite v posodo. Za zapiranje okna in začetek cvrenja pritisnite OK. Za ročno zaustavitev funkcije se dotaknite 0 na upravljalni vrstici.

Namigi in nasveti:

- Upoštevajte navodila na prikazovalniku, ko želite obrniti hrano ali prilagoditi stopnjo segrevanja.
- Po potrebi lahko spremenite privzeto stopnjo kuhanja.
- Za debele kose hrane ali surovi krompir uporabite pokrov v prvih 10 minutah cvrenja.
- Pri težkih ponvah lahko traja dlje, da se segrejejo.
- Posodo z večplastnim dnom uporabite pri nizki stopnji kuhanja, da preprečite pregrevanje in poškodbe posode.
- Ne uporabljajte tanke emajlirane posode. Lahko se pregreje in poškoduje.

Prave ponve za funkcijo Cvrtje v ponvi

Uporabljajte samo posodo z ravnim dnom. Če želite preveriti, ali je ponva prava:

1. Ponev obrnite na glavo.
2. Na dno ponve postavite ravnilo.
3. Med ravnilom in dnom ponve poskušajte dati kovanec velikosti 1, 2 ali 5 centov (ali katerikoli kovanec podobne debeline, približno 1,7 mm).

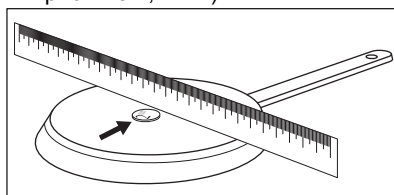

- a. Ponev ni prava, če lahko med ravnilo in ponvo postavite kovanec.

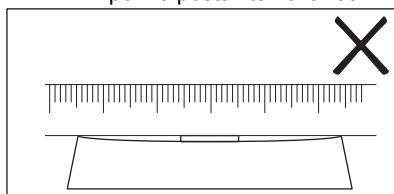

- b. Ponev je prava, če med ravnilo in ponovo ne morete postaviti kovanca.

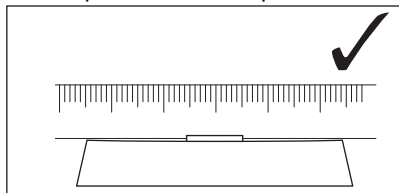

## 6.15 FUNKCIJE: Kuhanje

Ta funkcija samodejno prilagodi stopnjo segrevanja, da voda ne prekipi, ko doseže vrelišče.



Funkcija je na voljo na vseh kuhališčih. Če obstaja akumulirana toplota (I/II/III) na kuhališču, ki ga želite uporabiti, je funkcija onemogočena. Počakajte, da se kuhališče ohladi, preden uporabite funkcijo. Funkcija ne deluje s posodo s prevleko proti prijemanju.



### POZOR!

Funkcije ne uporabljajte s prazno posodo. Kuhalne plošče med izvajanjem funkcije ne puščajte brez nadzora.

1. Na kuhališče postavite posodo, napolnjeno z vsaj 1 l vode.
  2. Izberite FUNKCIJE > Kuhanje.
  3. Po potrebi nastavite funkcijo programske ure.
- Časovnik se zažene takoj.
4. Za ročno zaustavitev funkcije se dotaknite  v zgornjem levem kotu prikazovalnika. Ko je doseženo vrelišče, kuhalna plošča samodejno zniža stopnjo segrevanja. Na tej točki jo lahko po potrebi prilagodite tudi ročno.

Namigi in nasveti:

- Funkcija je najprimernejša za vretje vode in kuhanje krompirjev.
- Funkcija morda ne bo delovala pravilno pri grelnikih in posodah za kavo ekspreso.
- Posodo do polovice ali tri četrt napolnite s hladno vodo, približno 4 cm od roba. Ne

uporabite manj kot en liter ali več kot pet litrov vode. Skupna teža vode (ali vode in krompirja) mora biti med 1-5 kg.

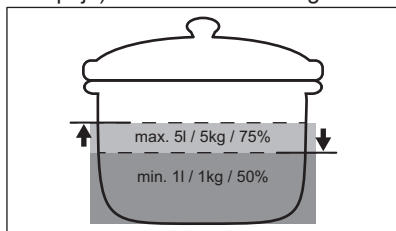

- Za doseg najboljših rezultatov kuhajte samo cele, neolupljene srednje velike krompirje. Pri zlaganju krompirja v posodo pazite, da kosi niso tesno skupaj.
- Ob vklopljeni funkciji se izogibajte zunanjim treslajem (npr. uporaba mešalnika ali mobilni telefon v bližini kuhalne plošče).
- Glede na vrsto jedi in posode lahko nastavite stopnjo kuhanja po doseženem vrelišču.
- Sol dodajte po doseženem vrelišču.
- Uporabite pokrov, da privarčujete energijo.

## 6.16 FUNKCIJE: Topljenje

To funkcijo lahko uporabite za topljenje različnih izdelkov, npr. čokolade ali masla.



### POZOR!

Kuhalne plošče med izvajanjem funkcije ne puščajte brez nadzora.

1. Posodo postavite na kuhališče.
2. Izberite FUNKCIJE > Topljenje.
3. Po potrebi nastavite funkcijo programske ure.
4. Dotaknite se OK.

Za ročno zaustavitev funkcije se dotaknite  v zgornjem levem kotu prikazovalnika.

## 6.17 Jedi



Ta funkcija vam pomaga pripraviti različna živila z uporabo prednastavljenih programov, namenjenih določenim kategorijam živil. Razpoložljivost programov je odvisna od kuhališča.

## POZOR!

Kuhalne plošče med izvajanjem funkcije ne puščajte brez nadzora.

1. Posodo postavite na kuhališče. Uporabite lahko eno kuhališče ali povežete dve stranski kuhališči z uporabo Bridge.
2. Izberite Jedi.
3. Izberite vrsto hrane.
4. Po potrebi nastavite funkcijo programske ure.
5. Sledite navodilom na prikazovalniku. Odvisno od vrste živila in izbranega programa lahko nastavite in spremenite podrobnosti, npr. stopnjo pečenja, stopnjo toplote za cvrenje itd.

Namigi in nasveti:

- Najpogosteje kuhane jedi se samodejno dodajo na seznam Največkrat pripravljeno.
- Programe lahko ročno dodate na seznam Prijubljene 
- Določene programe lahko skrijete z dotikom . Če želite obnoviti programe, pojdite na Nastavitve > Nastavitev > Jedi.

## 6.18 Hob²Hood

Je samodejna funkcija, ki poveže kuhalno ploščo s primerno kuhinjsko napo. Kuhalna plošča in napa imata komunikator infrardečega signala. Hitrost ventilatorja se nastavi in prilagodi samodejno glede na nastavitev načina in temperaturo najbolj vroče posode na kuhalni plošči. Ventilator lahko upravljate tudi ročno s kuhalne plošče ali nape.





Če spremenite hitrost ventilatorja na napi, bo privzeta povezava s kuhalno ploščo izklopljena. Za ponoven vklop funkcije izklopite in ponovno vklopite obe napravi.





Pri nekaterih napah je lahko funkcija privzeto onemogočena. V takih primerih najprej vklopite funkcijo na napi, nato pa na kuhalni plošči. Za dodatne informacije si oglejte navodila za uporabo kuhinjske nape.

## Nastavitev samodejnega načina ventilatorja

Za nastavitev nape v samodejni način izberite med naslednjimi nastavljenimi hitrostmi ventilatorja: Način 2 - Način 6. Kuhinjska napa se odzove ob vsaki uporabi kuhalne plošče. Kuhalno ploščo lahko nastavite samo za vklop luči z izbiro Načina 1.

1. Dotaknite se .
2. Izberite Nastavitve > Hob²Hood.
3. Vključite stikalo, da vklopite napo. Vsi samodejni načini se prikažejo kot seznam.
4. Izberite način.
5. Dotaknite se  ali , da shranite izbor in pustite.

Za preverjanje trenutne stopnje hitrosti

ventilatorja se dotaknite . Stopnja hitrosti ventilatorja je vidna v zgornjem levem kotu prikazovalnika. Za izklop ventilatorja se dotaknite . Za vklop ventilatorja se dotaknite .

Samodejni načini	Samodejna osvetlitev	Dušenje jedi <sup>1)</sup>	Cvrenje <sup>2)</sup>
		Hitrost ventilatorja	
	Izklop	-	-
Način 1	Vklop	-	-
Način 2 3)	Vklop	1	1
Način 3	Vklop	-	1
Način 4	Vklop	1	1
Način 5	Vklop	1	2

Samodejni načini	Samodejna osvetlitev	Dušenje jedi <sup>1)</sup>	Cvrenje <sup>2)</sup>
Način 6	Vklop	2	3
<b>Hitrost ventilatorja</b>			

- 1) Kuhalna plošča zazna vretje in nastavi hitrost ventilatorja glede na samodejni način.
- 2) Kuhalna plošča zazna cvrenje in nastavi hitrost ventilatorja glede na samodejni način.
- 3) Ta način vklopi ventilator in luč ter ni odvisen od temperature.

## Nastavitev ročnega načina ventilatorja

Stopnjo hitrosti ventilatorja lahko nastavite ročno.

1. Dotaknite se .

2. Dotaknite se Ročno.

Nadzorna vrstica se prikaže s trenutno hitrostjo ventilatorja.

3. Dotaknite se ali podrsajte s prstom, da nastavite stopnjo hitrosti ventilatorja.

Za vklop najvišje stopnje hitrosti ventilatorja se dotaknite Boost. Ventilator določen čas deluje v Boost načinu. Po tem času se nastavitev hitrosti ventilatorja samodejno spremeni na 3. Za ročni izklop Boost pritisnite 0.

## Lučka nape

Kuhalno ploščo lahko nastavite tako, da se luč samodejno aktivira, kadar koli aktivirate kuhalno ploščo. To storite tako, da samodejni način nastavite na način 1 - način 6. Luč na napi lahko vklopite ali izklopite tudi ročno.

### Ročni vklop lučke



1. Dotaknite se .

2. Za vklop osvetlitve se dotaknite .

Za izklop osvetlitve se ponovno dotaknite .

## 6.19 Jezik

1. Dotaknite se , da odprete Meni.
2. Izberite Nastavitve > Nastavitev > Jezik.
3. Na seznamu izberite jezik.

Če želite shraniti izbor, se dotaknite  ali . Nato v pojavnem oknu izberite DA.

Če izberete napačen jezik, se dotaknite  >

 Prikaže se seznam. Izberite prvo možnost zgoraj levo in nato prvo možnost zgoraj levo (lahko tudi drugo možnost od zgoraj na desni strani, odvisno od različice programske opreme). Pomikajte se navzdol in na seznamu izberite ustrezen jezik. Ko se prikaže pojavno okno, izberite možnost na desni.

## 6.20 Zvok tipk / Glasnost

Lahko izberete zvok, ki ga odda kuhalna plošča, ali pa povsem izklopite zvok. Izberete lahko med klikom (privzeto) ali piskom.

Izberete lahko tudi stopnjo intenzivnosti.

1. Dotaknite se gumba  na prikazovalniku, da odprete meni Meni.
2. Izberite Nastavitve > Nastavitev > Zvok tipk / Glasnost.
3. Izberite ustrezno funkcijo. Nastavitev se samodejno shrani.

## 6.21 Osvetlitev

Spremenite lahko svetlost prikazovalnika.

Obstajajo 5 stopnje svetlosti, 1 je najnižja, 5 pa najvišja.

1. Dotaknite se , da odprete Meni.
2. Izberite Nastavitve > Nastavitev > Osvetlitev.
3. Izberite ustrezno stopnjo. Nastavitev se samodejno shrani.

## 6.22 Upravljanje moči

Če je vklopljenih več kuhališč in porabljena moč presega omejitve napajanja, ta funkcija razdeli razpoložljivo moč med vsemi kuhališči (povezanimi z isto fazo). Kuhalna plošča nadzoruje stopnje kuhanja, da zaščiti varovalke električnega omrežja.

- Kuhališča so združena glede na mesto in število faz v kuhalni plošči. Vsaka faza ima največjo električno obremenitev 3680W. Če kuhalna plošča doseže omejitev največje razpoložljive moči v eni fazi, se moč kuhališč samodejno zmanjša.

- Stopnja segrevanja najprej izbranega kuhališča (ali kuhališče z uporabo FUNKCIJE ali Jedi) je vedno prednostna. Preostala moč se razdeli med druga kuhališča glede na vrstni red izbire.
- Barva upravljalne vrstice prikazuje razpoložljive možnosti stopnje segrevanja:
  - rdeča - trenutna stopnja segrevanja,
  - bela - najvišja razpoložljiva stopnja segrevanja,
  - svetlo siva - stopnja kuhanja, ki ni na voljo (Vklopljeno je Upravljanje moči).
- Če višja stopnja kuhanja ni na voljo, jo najprej znižajte za druga kuhališča. Glejte sliko za možne kombinacije, pri katerih je mogoče moč porazdeliti med kuhališči.

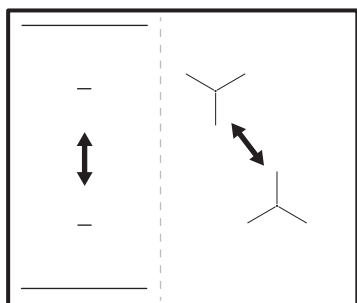

Če je skupna moč kuhalne plošče omejena (1500 W - 6000 W), funkcija porazdeli razpoložljivo moč med vsa kuhališča. Glejte poglavje »Pred prvo uporabo« > »FlexPower«.

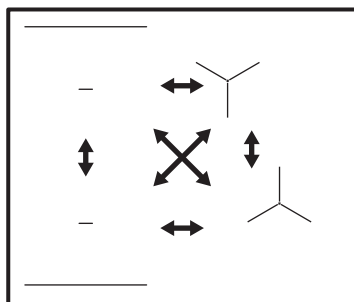

## 7. NAMIGI IN NASVETI

### OPOZORILO!

Oglejte si poglavja o varnosti.

### 7.1 Posoda

#### i

Pri indukcijskih kuhališčih močno elektromagnetno polje izjemno hitro segreje posodo.

Indukcijske kuhalne plošče uporabite s primerno posodo.

- Za preprečitev pregrevanja in izboljšanje delovanja kuhališč mora biti posoda čim bolj debela in ravna.
- Pri funkciji Cvrtnje v ponvi uporabljajte samo ponve z ravnim dnom.
- Dno posode mora biti čisto in suho, preden jo postavite na kuhavno ploščo.

- Vedno bodite previdni, da posode ne drsite ali drgnete po robovih stekla, ker lahko okrušite ali poškodujete stekleno površino.

#### Material posode

- **pravilno:** lito železo, jeklo, emajlirano jeklo, nerjavno jeklo, večplastno dno (označeno kot ustrezno s strani proizvajalca).
- **ni pravilno:** aluminij, baker, medenina, steklo, keramika, porcelan.

#### Posoda je primerna za indukcijsko kuhavno ploščo v naslednjih primerih:

- če voda zavre zelo hitro, ko kuhavno ploščo nastavite na najvišjo stopnjo kuhanja,
- Če se na dno posode prilepi magnet.

#### Dimenzije posode

- Indukcijske kuhalne plošče se samodejno prilagodijo dimenziji dna posode. Za pravilne dimenzije posode si preberite poglavje "Tehnični podatki" > "Specifikacije za kuhališča". Posodo postavite na sredino izbranega kuhališča.
- Učinkovitost kuhališča je povezana s premerom posode. Za optimalen prenos toplote uporabite posodo s premerom dna, ki ustreza velikosti kuhališča (npr. največji premer posode v "Tehnični podatki" > "Specifikacije za kuhališča").
  - Posoda s premerom, manjšim od kuhališča, bo prejela le del moči, ki jo ustvari kuhališče, kar pomeni počasnejše kuhanje.
  - Tako iz varnostnih razlogov kot za optimalne rezultate kuhanja ne uporabljajte posode, ki je večja od navedb v „Specifikacija za kuhinjske plošče“. Med kuhanjem naj posoda ne bo preblizu nadzorne plošče. To bi lahko vplivalo na delovanje kuhalne plošče ali nehoti aktiviralo funkcije kuhalne plošče.



Oglejte si »Tehnični podatki«.

## 7.2 Hrup med delovanjem



Ti zvoki so običajni in ne predstavljajo napake. Hrup posode se lahko razlikuje glede na material posode in stopnjo moči.

### Hrup zaradi posode:

- praskanje: posoda je narejena iz različnih materialov (konstrukcija z dvojnimi dnom).
- žvižganje: uporabljate kuhališče pri visoki stopnji kuhanja in posoda je izdelana iz različnih materialov (konstrukcija z dvojnimi dnom).
- brenčanje: uporabljate visoko stopnjo moči.

### Hrup zaradi kuhalne plošče:

- klikanje: pride do električnega preklapljanja, posoda se zazna, ko jo postavite na kuhalno ploščo.

- šumenje, brnenje: ventilator se premika.
- ritmični zvok: posoda je zaznana.

## 7.3 Namigi in nasveti za Hob<sup>2</sup>Hood

Ko uporabljate kuhalno ploščo s funkcijo:

- Ploščo kuhinjske nape zaščitite pred neposredno sončno svetlobo.
- Na ploščo kuhinjske nape ne usmerjajte halogenske svetlobe.
- Ne pokrivajte upravljalne plošče kuhalne plošče.
- Ne prekinjajte signala med kuhalno ploščo in kuhinjsko napo (npr. z roko, ročajem posode ali veliko posodo). Glejte sliko.

**Napa, prikazana spodaj, je namenjena samo pozoritvi.**

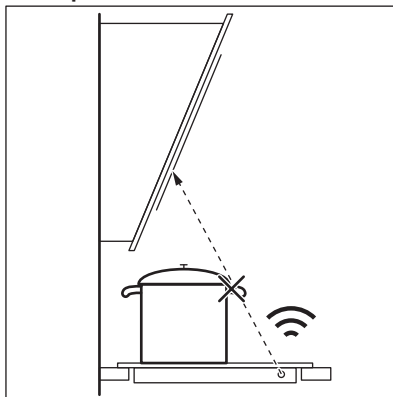

Okno komunikatorja infrardečega signala Hob<sup>2</sup>Hood naj bo čisto.



Druge daljinsko upravljanje naprave lahko ovirajo signal. Ne uporabljajte takih naprav v bližini kuhalne plošče, ko je vklopljeno Hob<sup>2</sup>Hood.

### Kuhinjske nape s funkcijo Hob<sup>2</sup>Hood

Za celotno ponudbo kuhinjskih nap, ki delujejo s to funkcijo, si oglejte naše spletno mesto za potrošnike. Kuhinjske nape AEG, ki delujejo s to funkcijo, morajo imeti simbol .

## 8. SKRIB IN ČIŠČENJE

### OPOZORILO!

Oglejte si poglavja o varnosti.

### 8.1 Splošne informacije

- Po vsaki uporabi štedilnik očistite.
- Vedno uporabljajte posodo s čistim dnom.
- Praske ali temni madeži na površini ne vplivajo na delovanje plošče.
- Uporabite posebno čistilno sredstvo za površine kuhalnih plošč.
- Vedno uporabljajte strgalo, priporočeno za kuhalne plošče s stekleno površino. Strgalo uporabite samo kot dodatno orodje za čiščenje stekla po standardnem postopku čiščenja.

### OPOZORILO!

Za čiščenje steklene površine ne uporabljajte nožev ali drugih ostrih kovinskih pripomočkov.

### 8.2 Čiščenje

- **Takoj odstranite:** stopljeno plastiko, plastično folijo, sol, sladkor in živila s sladkorjem, sicer lahko umazanija poškoduje kuhalno ploščo. Pazite, da ne pride do opeklin. Posebno strgalo postavite pod ostrim kotom na stekleno površino in z rezilom potegnite po površini.
- **Odstranite, ko je kuhalna plošča dovolj hladna:** obročki vodnega kamna, vodni obročki, maščobni madeži, bleščeče kovinsko obarvanje. Ploščo očistite z vlažno krpo in čistilnim sredstvom, ki ni grobo. Po čiščenju ploščo osušite z mehko krpo.
- **Odstranite bleščeče kovinsko obarvanje:** uporabite raztopino vode s kisom in očistite stekleno površino s krpo.

## 9. ODPRAVLJANJE TEŽAV

### OPOZORILO!

Oglejte si poglavja o varnosti.

### 9.1 Kaj storite v primeru ...

Problem	Možni vzrok	Rešitev
Kuhalne plošče ni mogoče vklopiti ali je uporabljati.	Kuhalna plošča ni priključena na električno napajanje ali je priključena nepravilno.	Preverite, ali je kuhalna plošča pravilno priključena na električno napajanje. Oglejte si vezalno shemo.
	Pregorela je varovalka.	Prepričajte se, če ni morda vzrok za okvaro varovalka. Če varovalka večkrat zapored pregori, se obrnite na usposobljenega električarja.
	60 sekund niste nastavili stopnje segrevanja.	Ponovno vklopite kuhalno ploščo, in nastavite ustrezno stopnjo segrevanja v manj kot 60 sekundah.
	Sočasno ste se dotaknili 2 ali več senzorskih polj.	Dotaknite se samo enega senzorskega polja.
	Pause deluje.	Oglejte si poglavje »Vsakodnevna uporaba«.

Problem	Možni vzrok	Rešitev
Prikazovalnik se ne odziva na dotik.	Del prikazovalnika je prekrit ali pa je posoda postavljena preblizu prikazovalnika. Na prikazovalniku je nekaj tekočine ali predmet.	Odstranite predmete. Posodo premaknite stran od prikazovalnika. Očistite prikazovalnik; počakajte, da se naprava ohladi. Kuhalno ploščo izključite iz električnega omrežja. Po minuti jo ponovno priključite.
Zasliši se zvočni signal in kuhalna plošča se izključi. Zasliši se zvočni signal, ko se kuhalna plošča izključi.	Na senzorska polja ste odložili eno ali več stvari.	Odstranite predmet s senzorskih polj.
Kuhalna plošča se izključi.	Senzorsko polje ① ste z nečim prekrili.	Odstranite predmet s senzorskega polja.
Indikator akumulirane toplote ne zasveti.	Kuhališče ni vroče, ker je bilo vklopljeno samo kratek čas, ali pa je poškodovano tipalo pod površino kuhalne plošče.	Če je bilo kuhališče vključeno dovolj dolgo, da bi moralo biti vroče, se posvetujte s pooblaščenim servisnim centrom.
Ne morete vklopiti najvišje stopnje kuhanja.	Drugo kuhališče je že nastavljeno na najvišjo stopnjo kuhanja.	Najprej znižajte moč drugega kuhališča.
	Omejitev ravni moči FlexPower je prenizka.	Spremenite največjo moč v Meni. Glejte »Pred prvo uporabo«.
Senzorska polja so postala vroča.	Posoda je prevelika ali pa ste jo postavili preblizu nadzornih gumbov.	Večjo posodo postavite na zadnje kuhališče, če je možno.
Hob®Hood ne deluje.	Prekrili ste nadzorno ploščo.	Odstranite predmet ali očistite nadzorno ploščo.
Zaslon Hob®Hood ni viden.	Hob®Hood je izklopljen v nastavitvah.	Pojdite na nastavitve/Hob®Hood in vklopite funkcijo.
Priprava Hob®Hood je vklopljena, vendar samo sveti lučka.	Aktivirali ste način 1.	Spremenite način na način 1 - način 6 ali počakajte, da se začne samodejni način.
Hob®Hoodnačini 1-6 delujejo, vendar pa je luč ugasnjena.	Morda je težava z žarnico.	Obrnite se na pooblaščen servisni center.
Ob dotiku senzorskih polj na plošči ni zvoka.	Zvočni signali so izklopljeni.	Vklopite zvočni signal. Oglejte si poglavje »Vsakodnevna uporaba«.
Nastavljen je bil napačen jezik.	Jezik ste pomotoma spremenili.	Upošteвайте navodila v poglavju »Vsakodnevna uporaba«, za spremembo napačnega jezika si oglejte temo »Jezik«.
Kuhališče se izklopi.	Položaj preklopnika Samodejni izklop izklopi kuhališče.	Izklopite kuhalno ploščo in jo ponovno vklopite. Oglejte si poglavje »Vsakodnevna uporaba«.
Prikažeta se  in sporočilo.	Lock deluje.	Oglejte si poglavje »Vsakodnevna uporaba«.
Prikaže se E - U - O.	Child Lock deluje.	Oglejte si poglavje »Vsakodnevna uporaba«.

Problem	Možni vzrok	Rešitev
Utripa za stopnjo moči.	Na tem kuhališču je že kuhinjska posoda.	Posodo postavite na kuhališče.
	Posoda ni primerna.	Uporabite primerno posodo. Oglejte si »Namigi in nasveti«.
	Premer dna posode je premajhen za kuhališče.	Uporabite posodo ustreznih velikosti. Oglejte si »Tehnični podatki«.
<b>E3</b> se prižge.	Električna povezava je okvarjena.	Kuhalno ploščo izključite iz napajanja in preverite povezavo. Oglejte si poglavje »Namestitve«.
<b>E4</b> se prižge.	Tipalo temperature kuhališča zazna previsoko ali prenizko temperaturo.	Pustite, da se kuhališče ohladi ali pa dvignite temperaturo okolja nad 15°C. Če se težava nadaljuje, se obrnite na pooblaščen servisni center.
<b>E7</b> se prižge.	Ventilator za hlajenje je blokiran.	Prepričajte se, da nič ne ovira ventilatorja. Če ventilatorja nič ne blokira in težava ne izgine, se obrnite na pooblaščen servisni center.
Slišite lahko neprekinjeno piskanje.	Električna povezava je nepravilna.	Kuhalno ploščo izključite iz električnega omrežja. Obrnite se na usposobljenega električarja, da preveri namestitve.
Kuhalna posoda se segreva dlje kot 5 minut.	Dno kuhalne posode ni združljivo z indukcijsko kuhalno ploščo.	Uporabite posodo z ustreznim dnom (ploščati, magnetni). Oglejte si »Namigi in nasveti«.
Segrevanje traja dolgo časa.	Posoda je premajhna in prejema le del moči, ki jo ustvari kuhališče.	Za optimalen prenos toplote uporabite posodo s premerom dna, ki ustreza velikosti kuhališča (npr. največji premer posode v "Tehnični podatki" > "Specifikacije za kuhališča").
Kuhalna plošča se ne more povezati z brezžičnim omrežjem.	Usmerjevalnik blokira nove udeležence lokalnega omrežja WLAN.	Zagotovite, da usmerjevalnik omogoča nove udeležence. Po potrebi ponovno zaženite usmerjevalnik.
	Brezžična povezava na kuhalni plošči ni vklopljena.	Vklopite WiFi. Glejte razdelek »Pred prvo uporabo«, Brezžična povezava/povezava z aplikacijo.
	Frekvenca usmerjevalnika je nastavljena na 5 GHz.	Spremenite nastavitve usmerjevalnika na 2,4 GHz ali 2,4+5 GHz. Če usmerjevalnik podpira samo frekvenco 5 GHz, kuhalne plošče ni možno povezati.
	Signal brezžičnega omrežja je šibek.	Usmerjevalnik premaknite bližje kuhalni plošči. Po potrebi uporabite repetitor WiFi za zvišanje moči signala.

Problem	Možni vzrok	Rešitev
Kuhalne plošče ne morete najti na seznamu lokalnega omrežja WLAN med nastavitvami aplikacije.	Kuhalna plošča je že povezana z omrežjem, vendar morda ni vidna.	Kuhalno ploščo izključite iz omrežja. Oglejte si razdelek »Pred prvo uporabo«, Brežžična povezava/povezava z aplikacijo.
Višja stopnja kuhanja ni na voljo.	Upravljanje moči deluje in zmanjšuje največjo moč.	Glejite poglavje »Vsakodnevna uporaba«, Upravljanje moči.
Funkcija Kuhanje se ne zažene.	Na tem kuhališču je še vedno vklopljena akumulirana toplota.	Počakajte, da se kuhališče ohladi ali uporabite drugo hladno kuhališče.
Funkcija Kuhanje se ne ustavi.	V posodi morda ni dovolj vode (vibracije ni mogoče zaznati) ali pa je voda že pretopla.	Uporabite najmanj 1 l hladne vode na posodo.
Funkcija Kuhanje se nenadoma ustavi.	Posoda ni združljiva s funkcijo. Funkcija ne more zaznati vibracij, ki jih ustvarja vrela voda. Posoda je morda premajhna za kuhališče.	Pri tej funkciji ne uporabljajte posode s prevleko proti prijemanju. Zavrite več vode ali preklopite na hladno kuhališče. Ne dodajajte soli, dokler voda ne doseže vrelišča. Prepričajte se, da premer posode ustreza velikosti kuhališča. Posodo postavite na sredino izbranega kuhališča.
Funkcija Cvrtnje v ponvi se ne zažene.	Funkcija je na voljo samo za izbrana kuhališča.	Preklopite na kuhališče, za katero je funkcija na voljo. Glejite »Opis izdelka«.
Segrevanje s funkcijo Cvrtnje v ponvi traja dolgo.	Posoda je premajhna, pretežka ali pa dno ni ravno.	Glejite »Namigi in nasveti«.

## 9.2 Če ne najdete rešitve ...

Če težave ne morete razrešiti sami, se obrnite na prodajalca ali pooblaščen servisni center. Navedite podatke s ploščice za tehnične navedbe. Poskrbite za pravilno upravljanje kuhalne plošče. V nasprotnem

primeru servisiranje s strani serviserja ali prodajalca ne bo brezplačno, tudi v času garancijske dobe. Informacije o garancijskem obdobju in pooblaščenih servisnih centrih so navedene v storitveni knjižici.

## 10. TEHNIČNI PODATKI

### 10.1 Ploščica za tehnične navedbe

Model NIH64B30AB  
Vrsta 62 B4A 01 EA  
Indukcija 7.35 kW  
Ser. št. ....  
AEG

Številka izdelka (PNC) 949 598 457 00  
220 - 240 V / 400 V 2N, 50 Hz  
Izdelano v: Nemčija  
7.35 kW



### 10.2 Priključek WiFi

Frekvenca WiFi 2400 - 2483,5 MHz

EIRP max 20 dBm / 100 mW

## 10.3 Specifikacije kuhališč

Kuhališče	Nazivna moč (najvišja stopnja segrevanja) [W]	Boost [W]	Boost najdaljše trajanje [min]	Premer kuhinjske posode [mm]
Levo spredaj	2300	3200	10	125 - 210
Levo zadaj	2300	3200	10	125 - 210
Desno spredaj	1400	2500	4	125 - 145
Desno zadaj	1800	2800	10	145 - 180

Moč kuhališč se lahko malce razlikuje od podatkov v razpredelnici. Spreminja se z materialom in dimenzijami posode.

Za optimalen prenos toplote in rezultate kuhanja uporabite posodo s premerom dna,

ki ustreza velikosti kuhališča (npr. največji premer posode v tabeli). Uporabljajte kuhinjsko posodo, ki ni večja od premera kuhališča.

## 11. ENERGIJSKA UČINKOVITOST

### 11.1 Podatki o izdelku v skladu s predpisi EU o okoljsko primerni zasnovi

Identifikacija modela	NIH64B30AB	
Vrsta kupalne plošče	Vgrajena kupalna plošča	
Število kuhališč	4	
Tehnologija segrevanja	Indukcija	
Premer krožnih kuhališč (Ø)	Levo spredaj	21.0 cm
	Levo zadaj	21.0 cm
	Desno spredaj	14.5 cm
	Desno zadaj	18.0 cm
Poraba energije na kuhališče (EC electric cooking)	Levo spredaj	184.4 Wh/kg
	Levo zadaj	184.4 Wh/kg
	Desno spredaj	180.2 Wh/kg
	Desno zadaj	172.9 Wh/kg
Poraba energije kupalne plošče (EC electric hob)	180.5 Wh/kg	

IEC / EN 60350-2 – Gospodinjski električni kupalni aparati – 2. del: Kupalne plošče – Metode za merjenje funkcionalnosti.

### 11.2 Varčna

Energijo lahko prihranite med vsakodnevnim kuhanjem, če upoštevate spodnje nasvete.

- Segrejte le toliko vode, kot jo potrebujete.
- Posodo po možnosti pokrijte s pokrovkami.
- Posodo postavite neposredno na sredino kuhališča.
- Uporabite akumulirano toploto, da ohranite hrano toplo ali da jo stopite.

### 11.3 Podatki o izdelku glede porabe energije in najdaljšega časa za doseg ustreznega načina nizke moči

Poraba energije v načinu izklopa	0.5 W
Poraba energije v omrežnem stanju pripravljenosti	2.0 W
Najdaljši čas, ki je potreben, da oprema samodejno doseže ustrezen način nizke moči	2 min

Za navodila o vklopu in izklopu brezžične omrežne povezave si oglejte poglavje "Pred prvo uporabo".

## 12. SKRIB ZA OKOLJE

Reciklirajte materiale, ki jih označuje simbol . Embalažo odložite v ustrezne zabojnike za reciklažo. Pomagajte zaščititi okolje in zdravje ljudi ter reciklirati odpadke električnih in elektronskih naprav. Naprav, označenih s

simbolom , ne odstranjajte z gospodinjskimi odpadki. Izdelek vrnite na krajevno zbirališče za recikliranje ali se obrnite na občinski urad.





