

**TB6SM171DB**

<b>HR</b>	Korisnički priručnik   <b>Mikrovalne pečnice</b>	2
<b>МК</b>	Упатство За Употреба   <b>Микробранова печка</b>	20
<b>SL</b>	Uporabniški priročnik   <b>Mikrovalovna pečica</b>	39
<b>SQ</b>	Udhëzues për përdorim   <b>Mikrovalë</b>	56
<b>SR</b>	Priručnik Za Korisnika   <b>Mikrotalasna Pečnica</b>	74



## Dobrodošli u AEG! Hvala što ste odabrali naš uređaj.



Na stranici [aeg.com/support](http://aeg.com/support) možete dobiti savjete za upotrebu, brošure, savjete za otklanjanje poteškoća, servis i popravke.



Za dodatne recepte, savjete i otklanjanje poteškoća preuzmite aplikaciju **My AEG Kitchen**.



Zadržava se pravo na izmjene bez prethodne najave.

## SADRŽAJ

1. VAŽNE SIGURNOSNE UPUTE .....	2
2. UGRADNJA.....	6
3. PREGLED ZNAČAJKI PEĆNICE .....	8
4. PRIJE PRVE UPORABE .....	9
5. RAD .....	10
6. VODIČ ZA KUHANJE.....	13
7. NATUKNICE I SAVJETI .....	17
8. ŠTO UČINITI AKO.....	18
9. TEHNIČKI PODACI.....	18
10. ENERGETSKA UČINKOVITOST .....	19
11. INFORMACIJE O ZBRINJAVANJU OTPADA.....	19

## 1. ⚠ VAŽNE SIGURNOSNE UPUTE

- Ovu pećnicu smiju upotrebljavati djeca starija od 8 godina i osobe s ograničenim fizičkim, osjetilnim ili mentalnim sposobnostima te nedostatnim iskustvom i znanjem u vezi sa sigurnom uporabom pećnice. U tom im slučaju treba omogućiti razumijevanje potencijalnih opasnosti. Nadzirite djecu kako biste osigurali da se ne igraju s pećnicom. Čišćenje i korisničko održavanje ne smiju provoditi djeca, osim ako imaju najmanje 8 godina te su pod strogim nadzorom.
- Ovaj uređaj nije namijenjen za korištenje na visinama iznad 2000 m.
- **VAŽNO!** Važne sigurnosne upute: pažljivo pročitajte upute i sačuvajte ih za buduću uporabu.
- **UPOZORENJE!** Uređaj nemojte upotrebljavati bez okretnog tanjura i njegovog podloška. Nemojte upotrebljavati prazan uređaj.

- UPOZORENJE! Ak su vrata ili brtva vrata oštećeni, pećnica se ne smije upotrebljavati sve dok ju ne popravi ovlaštena osoba.
- UPOZORENJE! Skidanje pokrova koji štiti od energije mikrovalova je opasno. Takve zahvate, servisiranja i popravke smije obavljati samo ovlaštena i stručna osoba.
- UPOZORENJE! Tekućine i ostalu vrstu hrane ne smijete zagrijavati u zatvorenim posudama jer bi moglo doći do eksplozije.
- Ovaj je uređaj namijenjen za korištenje u domaćinstvu i za slične namjene, kao što je: u područjima kuhinjskog osoblja u prodajnim centrima, uredima i drugim radnim okruženjima; u farmerskim kućama; kod klijenata u hotelima, motelima i drugim stambenim okruženjima; prostorima za spavanje i doručak.
- Upotrijebite isključivo posude i posuđe prikladno za mikrovalnu pećnicu.
- Metalni spremnici za hranu i piće nisu pogodni za kuhanje u mikrovalnoj pećnici.
- Ne ostavljajte pećnicu bez nadzora kada upotrebljavate potrošne plastične, papirnate ili druge zapaljive posude za hranu.
- Mikrovalna pećnica je namijenjena za grijanje hrane i pića. Sušenje hrane i tkanina te zagrijavanje grijaćih podloga, papuča, spužvi, vlažne odjeće i sličnih stvari može prouzročiti ozljede, zapaljenje ili požar.
- NE OTVARAJTE VRATA PEĆNICE ako se zagrijavana hrana počne dimiti. Isključite pećnicu i iskopčajte kabel napajanja dok se hrana ne prestane dimiti. Otvaranje vrata dok se hrana dimi može uzrokovati vatru.
- Zagrijavanje napitaka u mikrovalnoj pećnici može uzrokovati naknadno kipljenje. Stoga posebno pripazite pri vađenju posude sa zagrijanom tekućinom.
- Sadržaj bočica za bebe i dječju hranu u staklenkama potrebno je promiješati ili protresti, a njihovu temperaturu provjeriti prije konzumacije da ne bi došlo do opekline.

- Ne kuhajte jaja u ljusci. Cijela tvrdo kuhana jaja ne smijete zagrijavati u mikrovalnoj pećnici jer bi se mogla rasprsnuti čak i nakon zagrijavanja.
- Ako je kabel napajanja oštećen, proizvođač, servisni tehničar ili kvalificirana osoba moraju ga zamijeniti kako bi se spriječila opasne situacije.

## 1.1 Održavanje i čišćenje

Vrata:

- Da biste uklonili sve tragove nečistoće, redovito čistite obje strane vrata, brtve na vratima i brtvene površine mekanom namočenom krpom. Ne upotrebljavajte jaka sredstva za čišćenje ili oštre metalne strugače da biste očistili staklo na vratima pećnice jer mogu grebati po površini, a to može dovesti do razbijanja stakla.

Unutrašnjost pećnice:

- Pri čišćenju obrišite manje mrlje mekanom namočenom krpom ili spužvicom nakon svake uporabe dok je pećnica još topla. Za teža onečišćenja, upotrijebite blagi sapun i obrišite namočenom krpom nekoliko puta dok ne uklonite sve ostatke. Ne uklanjajte poklopac valovoda. Pobrinite se da blagi sapun ili voda ne prodire u male otvore stjenke kako biste spriječili oštećenja pećnice. Ne upotrebljavajte sredstva za prskanje u odjeljku za kuhanje. Nakon uporabe očistite zaštitni poklopac valovoda, odjeljak za kuhanje, okretni pladanj i nosač okretnog pladnja. Ovi dijelovi moraju biti suhi i bez tragova masnoće. Može doći do pregr-ijavanja nakupljene masnoće te nastanka dima i vatre.

Kućište pećnice:

- Kućište pećnice možete jednostavno čistiti pomoću blagog sapuna i vode. Obrišite pjenu sapuna vlažnom krpom i osušite kućište pomoću mekanog ubrusa.

Upravljačka ploča:

- Otvorite vrata prije čišćenja da biste prekinuli rad upravljačke ploče. Pažljivo čistite upravljačku ploču. Pomoću krpe koja

je namočena isključivo vodom, lagano obrišite ploču dok ne bude čista. Izbjegavajte upotrebljavati prekomjerne količine vode. Ne upotrebljavajte nikakvo kemijsko ili abrazivno sredstvo za čišćenje.

Okretni pladanj i nosač okretnog pladnja:

- Uklonite okretni pladanj i nosač okretnog pladnja iz pećnice. Operite okretni pladanj i nosač okretnog pladnja u sapunici. Osušite mekanom krpom. Okretni pladanj i nosač okretnog pladnja možete prati u perilici za suđe.
- VAŽNO! Čistite pećnicu u pravilnim intervalima i uklonite sve ostatke hrane. Zanemarivanje čistoće pećnice može dovesti do propadanja površine, a to izuzetno utječe na vijek trajanja. U najgorem slučaju može biti smanjena sigurnost pećnice.
- Budite pažljivi s rotirajućim tanjurem kad iz mikrovalne pećnice vadite spremnike.
- VAŽNO! Ne biste smjeli upotrebljavati parni čistač.
- Mikrovalna pećnica namjenjena je za ugradbenu upotrebu.
- Uređaj se ne smije postaviti u kuhinjski ormarić ili sl.
- Tijekom uporabe dolazi do pregrijavanja pećnice i njezinih dostupnih dijelova.
- UPOZORENJE! Držite djecu podalje od vrata pećnice kako se ne bi opekla.
- VAŽNO! Ne upotrebljavajte komercijalna sredstva za čišćenje pećnice, parne čistače, abrazivna ili intenzivna sredstva, sredstva koja sadrže natrij-hidroksid ili spužvice za ribanje za bilo koji dio ove mikrovalne pećnice.

## 2. UGRADNJA

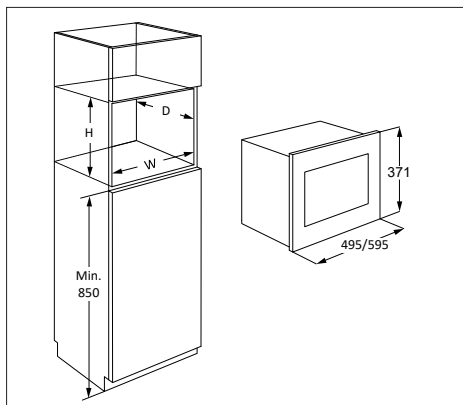

Mikrovalnu pećnicu možete ugraditi u položaju A, B, C ili D:

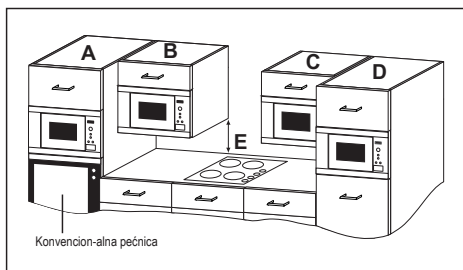

Položaj	Dimenzije otvora		
	Š	D	V
A	562	x 550	x 360
B+C	562	x 300	x 350
D	562	x 500	x 350
	562	x 500	x 360

Mjere u (mm)

### 2.1 Sigurna uporaba pećnice

Ako pećnicu postavljate u položaj B ili C:

- Kuhinjski ormarić mora biti najmanje 500 mm (E) iznad radne ploče i ne smije biti postavljen izravno iznad ploče za kuhanje.
- Pećnica je provjerena i odobrena za uporabu samo blizu plinskih, električnih i indukcijskih ploča.
- Omogućite dovoljan prostor između ploče za kuhanje i mikrovalne pećnice radi sprječavanja pregrijavanja pećnice, okolnog kuhinjskog ormarića i dodatne opreme.

- Tijekom rada pećnice ploču za kuhanje uključite samo ako na nju stavite posuđe za kuhanje.
- Pripazite kada prilazite mikrovalnoj pećnici dok je uključena ploča za kuhanje.

### 2.2 Ugradnja mikrovalne pećnice

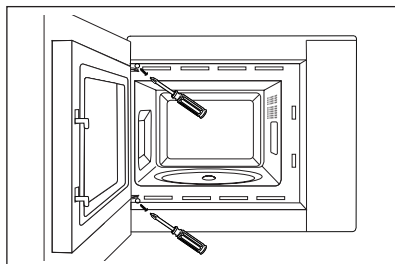
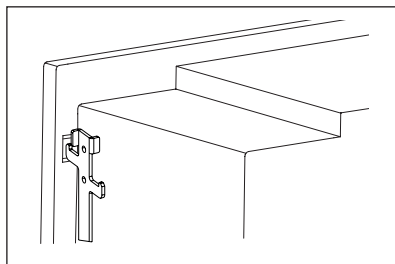
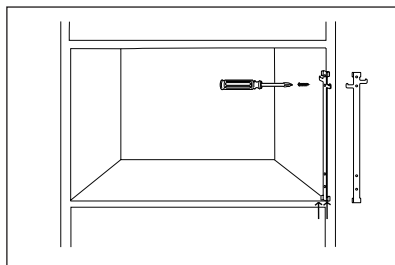
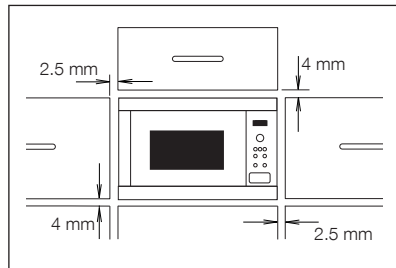

1. Uklonite čitavo pakiranje i pažljivo provjerite postoji li bilo kakvo oštećenje.
2. Ova je pećnica standardno izrađena za postavljanje u 350 mm visoki kuhinjski ormarić. Pri postavljanju u 360 mm visoki ormarić: Uklonite 4 nožice s dna pećnice. Okrenite nožice uređaja za 90 stupnjeva i postavite ih tako da je duža strana okrenuta prema prednjoj strani pećnice.
3. Postavite kukicu za pričvršćivanje na desnu stranu kuhinjskog ormarića uz pomoć priloženih uputa.
4. Uređaj polako postavite u kuhinjski ormar bez primjene sile. Uređaj je potrebno podići na pričvrstne kuke, a zatim spustiti na mjesto. Pričvrstite pećnicu na lijevoj strani pomoću dva priložena vijka.
5. Pobrinite se da je pećnica stabilna te da nije nagnuta. Pobrinite se da postoji razmak od 2,5 mm između vrata gornjeg ormarića i vrha okvira pećnice (pogledajte prikaz).

### 2.3 Spajanje pećnice na izvor napajanja

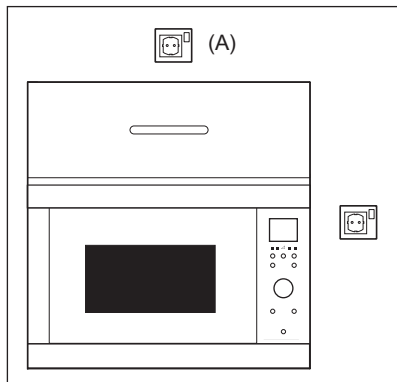

- Električna utičnica uvijek mora imati slobodan pristup kako biste u hitnom slučaju mogli jednostavno iskopčati utikač. Ili trebate biti u mogućnosti odvojiti pećnicu od izvora napajanja ugradnjom sklopke u fiksnom ožičenju u skladu s odgovarajućim pravilima ožičenja.
- Kabel za napajanje zamjenjuje isključivo električar.
- Ako je kabel napajanja oštećen, proizvođač, servisni tehničar ili kvalificirana osoba moraju ga zamijeniti kako bi se spriječila opasne situacije.
- Utičnicu ne postavljajte iza ormarića za ugradbenu pećnicu.

- Najbolji je položaj iznad ormarića, pogledajte (A).
- Pećnicu spojite na jednofazni priključak (220-240 V/50 Hz) izmjenične struje preko pravilno ugrađene utičnice s uzemljenjem. Utičnica mora biti zaštićena osiguračem od 10 A.
- Prije ugradnje stavite komad konopca na kabel za napajanje kako biste pri ugradnji pećnice olakšali spajanje s točkom (A).
- Pri uguravanju pećnice u visoki kuhinjski ormarić, NE gnječite kabel za napajanje.
- Nikada ne uranjajte kabel za napajanje ili utikač u vodu ili bilo koju drugu tekućinu.
- Pobrinite se da kabel za napajanje nije položen na vrućim ili ostrim površinama, kao što su vrući otvori za prozračivanje pri stražnjem vrhu pećnice.

### 2.4 Dodatni savjeti

Ne upotrebljavajte mikrovalnu pećnicu da biste zagrijavali ulje za duboko prženje. Nećete biti u stanju kontrolirati temperaturu te bi ulje mogla zahvatiti vatra. Da biste pripremili kokice, upotrijebite isključivo kokice u posebnim vrećicama za mikrovalnu pećnicu.

Pojedinci koji imaju SRČANI STIMULATOR trebaju se raspitati kod svog liječnika ili proizvođača srčanih stimulatora u vezi opasnosti povezanih s mikrovalnim pećnicama.

Ne dopustite da tekućina ili bilo koji predmet uđe u otvore za zasune vrata ili otvora za prozračivanje. U slučaju prolijevanja odmah isključite pećnicu i izvadite utikač iz utičnice te zovite ovlaštenog servisnog predstavnika tvrtke ELECTROLUX.

Ne poduzimajte nikakve izmjene na pećnici.

Upotrijebite isključivo okretni pladanj i nosač okretnog pladnja koji su izrađeni za ovu pećnicu. Ne upotrebljavajte pećnicu bez okretnog pladnja.

Da biste spriječili lom okretnog pladnja:

- Prije pranja vodom, ostavite ga da se rashladi.
- Ne stavljajte vruću hranu ili pribor na hladan okretni pladanj.
- Ne stavljajte hladnu hranu ili pribor na vrući okretni pladanj.

Proizvođač i distributer ne preuzimaju nikakvu odgovornost za oštećenja na pećnici ili osobne ozljede koje su posljedica pogrešnog načina priključivanja pećnice na električnu mrežu. Vodene pare ili kapljice mogu se povremeno

pojavit na stjenkama pećnice te oko brtvi na vratima ili brtvenim površinama. Ta uobičajena pojava ne ukazuje na propuštanje ili bilo kakav kvar na mikrovalnoj pećnici.

Što se tiče žarulje(a) unutar ovog proizvoda i rezervnih žarulja koje se prodaju zasebno: Ove

žarulje namijenjene su da izdrže ekstremne fizičke uvjete u kućanskim uređajima, poput temperature, vibracija, vlage ili namijenjene su signalizaciji informacija o radnom stanju uređaja. Nisu namijenjene za druge primjene i nisu pogodne za osvjetljenje u kućanstvu.

## 3. PREGLED ZNAČAJKI PEĆNICE

### 3.1 Mikrovalne pećnice

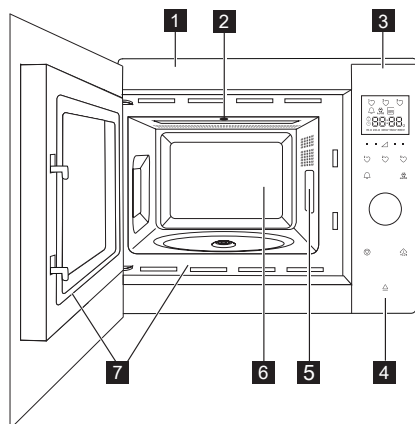

- 1** Okvir prednjice
- 2** Svjetlo u pećnici
- 3** Upravljačka ploča
- 4** Gumb za otvaranje vrata
- 5** Poklopac valovoda (nemojte uklanjati)
- 6** Odjeljak za kuhanje
- 7** Brtve vrata i brtvene površine

### 3.2 Dodatna oprema

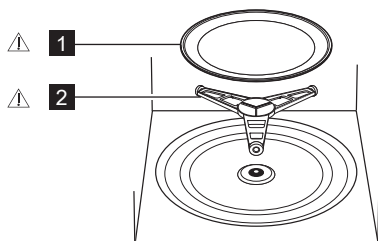

Provjerite jesu li isporučeni sljedeći dijelovi dodatne opreme:

- 1** Okretni pladanj
- 2** Nosač okretnog pladnja

- Nosa okretnog pladnja u zatvorenom pakiranju stavite u unutarnji prostor pećnice.
- Zatim postavite okretni pladanj na nosač okretnog pladnja.
- Da biste izbjegli oštećenja okretnog pladnja, osigurajte slobodno podizanje posuda ili posuda s ruba okretnog pladnja pri uklanjanju iz pećnice.

**i** Kod naručivanja dodatka dobavljaču ili ovlaštenom servisnom predstavniku tvrtke ELECTROLUX navedite naziv dijela i naziv modela.







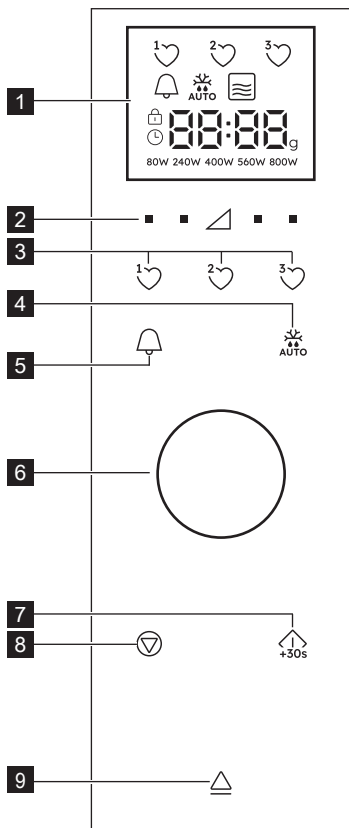

#### **! UPOZORENJE!**

Nemojte upotrebljavati mikrovalnu pećnicu ako ovi dijelovi nisu postavljeni.

### 3.3 Upravljačka ploča

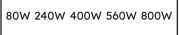

#### 1 Pokazivači na digitalnom zaslonu:

-  Omiljene stavke
-  Kuhinjski sat
-  Automatsko odmrzavanje
-  Mikrovalovi
-  Zaustavi/Otkazi
-  Blokada za djecu
-  Postavi vrijeme
-  Segmenti na zaslonu
-  Težina
-  Razina snage

- 2 Gumbi za razinu snage
- 3 Gumbi za omiljene stavke
- 4 Gumb za automatsko odmrzavanje
- 5 Gumb za kuhinjski sat
- 6 Okretni gumb Sat/Težina
- 7 Gumb za pokretanje/potvrdu/brzi početak
- 8 Gumb za zaustavljanje
- 9 Gumb za otvaranje vrata

## 4. PRIJE PRVE UPORABE

### 4.1 Stavljanje utikača u utičnicu

Sat se postavlja kod prvog uključivanja pećnice. Pećnica je opremljena 24-satnim satom.

1. Čut će se zvučni signal, a na zaslonu će se upaliti sve ikone u trajanju od pola sekunde. Uz pomoć okretnog gumba odaberite opciju sata "isključiti" (on) ili "uključiti" (off).
- 2a. Kako bi se sat isključio, okretni gumb okrećite sve dok se na zaslonu ne prikaže "isključiti" (off) te zatim pritisnite gumb **START**. Pećnica je spremna za uporabu.

 Ako ste sat isključili i želite ga ponovno uključiti, dva puta pritisnite gumb **KUHINJSKI SAT** i krenite na korak 2b.

- 2b. Kako bi se sat uključio, okretni gumb okrećite sve dok se na zaslonu ne prikaže "uključiti" te zatim pritisnite gumb **START**.

**Primjer:** Da biste postavili vrijeme na 18:45.

1. Okrećite okretni gumb da podesite sate.
2. Pritisnite gumb **START** za potvrdu.
3. Za podešavanje minuta potrebno je okretati okretni gumb.
4. Pritisnite gumb **START** za potvrdu.

 Kada se sat podesi, na zaslonu će biti prikazano vrijeme.

## 4.2 Stanje pripravnosti (Štedljiv način rada)

Pećnica će se automatski prebaciti u stanje pripravnosti kada se ne koristi duže od 5 minuta.

**Primjer:** Ako sat još uvijek nije podešen: zaslon će se isključiti. Kako biste izašli iz stanja pripravnosti, pritisnite bilo koju gumb ili okrenite okretni gumb.

**Primjer:** Ako je sat podešen: Nakon 5 minuta, vrijeme će biti prikazano.

## 4.3 Podešavanje sata kad je već postavljen

Sat možete podesiti i nakon njegovog postavljanja.

**Primjer:** Da biste sat promijenili s 18:45 na 19:50.

1. Dva puta pritisnite gumb **KUHINJSKI SAT**.
2. Pritisnite gumb **START**.
3. Okretni gumb okrećite tako dugo dook se na zaslonu ne prikaže "19".
4. Pritisnite gumb **START**.
5. Okretni gumb okrećite tako dugo dook se na zaslonu ne prikaže "50".
6. Pritisnite gumb **START**.

## 4.4 Za otkazivanje sata i prebacivanje u stanje pripravnosti (Štedljiv način rada)

1. Dva puta pritisnite gumb **KUHINJSKI SAT**.
2. Okrećite okretni gumb sve dok se na zaslonu ne prikaže "oFF" (isključeno).
3. Pritisnite gumb **START** za potvrdu.

## 4.5 Blokada za djecu

Pećnica je opremljena sigurnosnom značajkom koja sprječava nehотиčno uključivanje pećnice od strane djeteta. Nakon aktiviranja ove sigurnosne značajke nijedna funkcija pećnice neće djelovati sve dok se značajka ne isključi. Uključivanje odnosno isključivanje značajke moguće je samo kada pećnica ne radi.

**Primjer:** Uključivanje blokade za djecu. Pritisnite i držite gumb **STOP** sve dok se ne upali simbol blokade za djecu.

**Primjer:** Isključivanje blokade za djecu. Pritisnite i držite gumb **STOP** sve dok se simbol blokade za djecu ne ugasi.

 Kad je sigurnosna značajka uključena, onemogućena je uporaba svih gumba osim gumba **STOP**.

## 4.6 Inicijalno čišćenje



### UPOZORENJE!

Pregledajte odjeljak „Čišćenje i održavanje

- Uklonite svu opremu iz mikrovalne pećnice.
- Pažljivo očistite unutrašnjost pećnice vlažnom i mekom krpom.

# 5. RAD

## 5.1 Kuhanje mikrovalnom pećicom

Primjer: da biste zagrijali juhu za 2 minute i 30 sekunda pri snazi pećnice od 560 W.

1. Pritisnite gumb **RAZINA SNAGE** na desnoj strani trokuta sve dok se na zaslonu ne prikaže "560 W".
2. Okrećite okretni gumb za unos vremena.
3. Pritisnite gumb **START**.

 U načinu rada pećnice za kuhanje može se podesiti razina snage pećnice pritiskom na gumb koji se nalazi točno ispod tražene postavke.

Razinu snage možete podesiti kad pećnica već radi tako da pritisnete i držite gumb **RAZINA SNAGE** sve dok na zaslonu ne svijetli nova postavka za snagu. Uporaba pećnice na vrlo visokim razinama snage ili pretjerano dugo vrijeme kuhanja pregrijava hranu te može uzrokovati vatru.

Ako ste odabrali 800 W, onda maksimalno vrijeme kuhanja za tu postavku iznosi 15 minuta.

Ako pećnica u bilo kojem načinu rada radi 3 minute ili duže, ventilator će ostati upaljen još 2 minute nakon završetka kuhanja. Otvorite vrata i ventilator će se isključiti, zatim zatvorite vrata i ventilator će se ponovno uključiti sve dok ne prođe vrijeme od 2 minute (uključujući vrijeme kada su vrata otvorena). Ako pećnica radi manje od 3 minute, ventilator se neće uključiti.

Nakon kuhanja okretna ploča još će se i dalje okretati sve dok se posuda za kuhanje ne vrati u početni položaj. Unutarnje svjetlo ostat će upaljeno sve do dovršetka okretanja, ili 5 sekundi (ovisno o tome što traje dulje). Na kraju će se čuti zvučni signal. Ako se vrata tijekom tog postupka otvore, okretanje će se zaustaviti.

## 5.2 Razina snage

Postavka snage	Preporučena uporaba
800 W/VISOKA	Za brzo kuhanje ili podgrijavanje juhe, složenaca, hrane u limenci, toplih napitaka, povrća, ribe itd.
560 W	Za duže kuhanje guste hrane kao što su pečenke, mesne štruce i servirani obroci, te osjetljivih jela kao što je umak od sira ili biskviti. Kod ove smanjene postavke umak neće prekipjeti i hrana će se ravnomjerno kuhati bez pregrijavanja na rubnim dijelovima.
400 W	Za gustu hranu koja zahtijeva više vremena kod uobičajenog kuhanja (primjerice jela s govedinom) preporučena je uporaba ove postavke snage kako bi meso bilo mekano.
240 W/ODMR-ZAVANJE	Za ravnomjerno odmrzavanje jela odaberite ovu postavku snage. Ova je postavka također idealna za "krčkanje" riže, tjesteninu, valjuške te kremu od jaja.
80 W	Za lagano odmrzavanje, (primjerice kremastih i drugih slastica).
0 W	Za stajanje/kuhinjski sat.

W = VAT

## 5.3 Smanjena razina snage

Način kuhanja	Standardno vrijeme	Smanjena razina snage
Mikrovalovi 800 W	15 minuta	Mikrovalna 560 W

## 5.4 Podešavanje trajanja kuhanja tijekom kuhanja

Trajanje kuhanja možete podesiti tijekom kuhanja.

**Primjer:** 2 minute (120 sekundi) možete dodati prethodno određenom vremenu kuhanja uz pomoć gumba **START**.

1. Četiri puta pritisnite gumb **START**. Trajanje kuhanja produžiti će se za 120 sekundi.

## 5.5 Uz pomoć gumba stop

Jednom pritisnite gumb **STOP** za prebacivanje u način rada Pause (pauziranje).

Ponovnim pritiskom gumba **STOP** poništiti će se vrijeme kuhanja.

## 5.6 Kuhinjski sat

Postavljanje kuhinjskog sata.

1. Pritisnite gumb **KUHINJSKI SAT**.

2. Okrećite okretni gumb za unos vremena.
3. Pritisnite gumb **START**. Sat će se automatski pokrenuti.

 Vrijeme se može produžiti kad je mjerač vremena već aktiviran tako da okrećete okretni gumb ili pritiskom na gumb **START**. Funkcija kuhinjskog sata može se koristiti samo kada pećnica još ne radi.

## 5.7 Brzo pokretanje

Kuhanje možete pokrenuti odmah na 800 W/VISOKA s trajanjem od 30 sekundi pritiskom na gumb **START**.

 Za produživanje vremena kuhanja pritisnite gumb **START**.

## 5.8 Prigušen zvuk

Isključivanje zvučnih signala.

1. 3 puta pritisnite gumb **KUHINJSKI SAT** sve dok se na zaslonu ne prikaže "Soun" (Zvuk).
2. Okrećite okretni gumb sve dok se na zaslonu ne prikaže "oFF" (isključeno).
3. Pritisnite gumb **START**.

Uključivanje zvučnih signala.

1. 3 puta pritisnite gumb **KUHINJSKI SAT** sve dok se na zaslonu ne prikaže "Soun" (Zvuk).
2. Okrećite okretni gumb sve dok se na zaslonu ne prikaže "on" (uključeno).
3. Pritisnite gumb **START**.

## 5.9 Pauziranje

Pauziranje rada mikrovalne pećnice.

1. Pritisnite gumb **STOP** ili otvorite vrata.
2. Pećnica neće raditi do 5 minuta.
3. Pritisnite gumb **START** za nastavak kuhanja.

## 5.10 Omiljene stavke

Pećnica ima 3 omiljene stavke za recepte.

- 1♥ Omekšavanje maslaca
- 2♥ Topljenje čokolade
- 3♥ Kolač u šalici

**Primjer:** Omekšavanje maslaca.

1. Jednom pritisnite gumb **OMILJENE 1**.
2. Okrećite okretni gumb za unos težine.
3. Pritisnite gumb **START**.



Ako je na zaslonu prikazan rotirajući uzorak, znači da je hranu potrebno promiješati ili okrenuti. Za nastavak kuhanja pritisnite gumb **START**. Na kraju automatskog odmrzavanja, program će se automatski zaustaviti. Razina snage za prethodno postavljene omiljene stavke ne može se podesiti. 1-4 Kolači u šalici mogu se kuhati.



**UPOZORENJE!** Čokolada može biti vrlo vruća! Ako je čokoladu potrebno kuhati duže, produžite vrijeme kuhanja za 10 sekundi. Budite oprezni sa čokoladom jer se može pregrijati i izgorjeti.

Presnimavanje omiljenih stavki vašim vlastitim receptima.

1. Pritisnite gumb **RAZINA SNAGE** za odabir snage.
2. Okrećite okretni gumb za unos traženog vremena kuhanja.
3. Pritisnite i držite gumb **OMILJENE** koju želite postaviti sve dok ne čujete jednostruki zvučni signal i dok se ne prikaže srce omiljene stavke.

Resetiranje omiljenih stavki na tvorničke postavke.

1. Pritisnite gumb **STOP**.
2. Pritisnite i 3 sekunde držite gumb **RAZINA SNAGE 400 W**. Omiljene stavke resetirat će se na tvorničke postavke.

## 5.11 Automatsko odmrzavanje

Automatsko odmrzavanje automatski odredi način i vrijeme kuhanja na temelju težine hrane.

Možete odabrati između 2 izbornika za automatsko odmrzavanje.

1. Automatsko odmrzavanje: Meso/riba/piletina
2. Automatsko odmrzavanje: Kruh

**Primjer:** Odmrzavanje odeska težine 0,2 kg.





1. Odaberite izbornik za automatsko odmrzavanje tako da jednom pritisnete gumb **AUTOMATSKO ODMRZAVANJE**.
2. Okrećite okretni gumb za odabir težine.
3. Pritisnite gumb **START**.



Ako je na zaslonu prikazan rotirajući uzorak, znači da je hranu potrebno promiješati ili okrenuti. Za nastavak kuhanja pritisnite gumb **START**. Na kraju automatskog odmrzavanja, program će se automatski zaustaviti. Podešavanje vremena/snage nije dostupno kod automatskog odmrzavanja.

## 6. VODIČ ZA KUHANJE

### 6.1 Omiljene stavke

Omiljene stavke	Težina	Gumb	Postupak
Omekšavanje maslaca	0.05-0.25 kg	1 	<ul style="list-style-type: none"><li>Stavite maslac u vatrostalnu posudu. Dobro promiješajte nakon kuhanja.</li></ul>
Topljenje čokolade	0.1-0.2 kg	2 	<ul style="list-style-type: none"><li>Čokoladu natrgajte na komadiće. Stavite ju u vatrostalnu posudu. Promiješajte ju kad začujete zvučni signal. Dobro promiješajte nakon kuhanja.</li></ul> <div style="border: 1px solid black; padding: 5px; margin-top: 5px;"> <b>UPOZORENJE!</b> Čokolada može biti vrlo vruća! Ako je čokoladu potrebno kuhati duže, produžite vrijeme kuhanja za 10 sekundi. Budite oprezni sa čokoladom jer se može pregrijati i izgorjeti.</div>
Kolač u šalici	1-4 šalice	3 	<ul style="list-style-type: none"><li>Kolač napravite prema receptu. Šalicu stavite bliže rubu okretnog pladnja. Ostavite da se ohladi 30 sekundi nakon kuhanja.</li></ul>

### 6.2 Recepti za kolač u šalici

Kolač u šalici s glazurom od limuna	
Sastojci za 1 šalicu:	
2½ žlice (25 g)	običnog brašna
2½ žlice (30 g)	šećera u prahu
¼ žličice	praška za pecivo
1½ žlice (15 g)	biljnog ulja
1 žličica	naribane kore od limuna
1	srednje veliko jaje
Glazura:	1 žlica soka od limuna pomiješanog s 2 žlice šećera u prahu

Metoda:

- Sve suhe sastojke stavite u šalicu i dobro ih promiješajte uz pomoć vilice.
- Dodajte biljno ulje, naribanu koru od limuna i jaje te zatim sve dobro promiješajte.
- Šalicu stavite malo dalje od sredine okretnog pladnja.
- Kuhajte tako da pritisnete <sup>3</sup>. Kolač u šalici će se dizati tijekom kuhanja.
- Glazuru napravite miješanjem soka od limuna i šećera u prahu.
- Nakon kuhanja kolač probušite odozgo uz pomoć čačkalice, a nakon toga po kolaču sipajte glazuru i ostavite ga da stoji 30 sekundi.

Kolač u šalici od drobljenca od jabuka	
Sastojci za 1 šalicu:	
2½ žlice (25 g)	običnog brašna
2 žlice (30 g)	smeđeg šećera
¼ žličice	praška za pecivo
¼ žličice	mljevenog cimeta
1½ žlica (15 g)	biljnog ulja
1	srednje veliko jaje
1½ žlica (30 g)	umaka od jabuka
pola (7 g)	drobljenog keksa

Metoda:

- Sve suhe sastojke (osim keksa) stavite u šalicu i dobro promiješajte uz pomoć vilice.
  - Dodajte biljno ulje i jaje i dobro promiješajte.
  - Umiješajte umak od jabuka uz pomoć žlice.
  - Na kolač posipajte drobljeni keks.
  - Šalicu stavite malo dalje od sredine okretnog pladnja.
  - Kuhajte tako da pritisnete <sup>3</sup>. Kolač u šalici će se dizati tijekom kuhanja. Nakon kuhanja ostavite kolač da se ohladi 30 sekundi.
- Kolač poslužite sa sladoledom od vanilije.

 **UPOZORENJE!** Umak od jabuka bit će vrući.

### Kolač u šalici od mrkve

Sastojci za 1 šalicu:	
2 žlice (20 g)	običnog brašna
2½ žlice (30 g)	smeđeg šećera
¼ žličice	praška za pecivo
¼ žličice	mljevenog cimeta
¼ žličice	mljevenog muškarnog oraščića
1 žlice	mljevenih badema
1½ žlice (15 g)	suncokretovog ulja
	naribana korica od 1/2 naranče
30 g	naribane mrkve
1	srednje veliko jaje
Kremasta glazura: 15 g omekšanog maslaca	
	40 g šećera za glazuru,
	40 g punomasnog kremastog sira,
	½ žličice soka od naranče

#### Metoda:

1. Sve suhe sastojke stavite u šalicu i dobro ih promiješajte uz pomoć vilice.
2. Dodajte suncokretovo ulje, naribanu koru od naranče, naribanu mrkvu i jaje te zatim sve dobro promiješajte.
3. Šalicu stavite malo dalje od sredine okretnog pladnja.
4. Kuhajte tako da pritisnete . Kolač u šalici će se dizati tijekom kuhanja.
5. Glazuru napravite miješanjem maslaca, šećera za glazuru, kremastog sira i soka od naranče.

Nakon kuhanja ostavite kolač da se ohladi 30 sekundi.

Ostavite kolač da se ohladi te nakon toga po njemu posipajte glazuru.

### Kolač u šalici od maslaca od kikirikija

Sastojci za 1 šalicu:	
2½ žlice (25 g)	običnog brašna
2 žlice (30 g)	smeđeg šećera
¼ žličica	praška za pecivo
1½ žlica (15 g)	biljnog ulja
¼ žličice	ekstrakta od vanilije
2 žlice (30 g)	glatkog maslaca od kikirikija
1	srednje veliko jaje

#### Metoda:

1. Sve suhe sastojke stavite u šalicu i dobro ih promiješajte uz pomoć vilice.
2. Dodajte biljno ulje, ekstrakt vanilije, maslac od kikirikija i jaje te zatim sve dobro promiješajte.
3. Šalicu stavite malo dalje od sredine okretnog pladnja.
4. Kuhajte tako da pritisnete . Kolač u šalici će se dizati tijekom kuhanja.

Nakon kuhanja ostavite kolač da se ohladi 30 sekundi.

Poslužite uz namaz od čokolade.

Savjet: Upotrijebite hrskavi maslac od kikirikija ako ga volite.

Kolač u šalici od malina	
Sastojci za 1 šalicu:	
2½ žlice (25 g)	običnog brašna
2½ žlice (30 g)	šećera u prahu
¼ žličice	praška za pecivo
1½ žlica (15 g)	biljnog ulja
½ žličice	ekstrakta od vanilije
1	srednje veliko jaje
1½ žlice	džema od malina bez sjemena

Metoda:

1. Sve suhe sastojke stavite u šalicu i dobro ih promiješajte uz pomoć vilice.
2. Dodajte biljno ulje, ekstrakt vanilije i jaje te zatim sve dobro promiješajte.
3. Umiješajte džem uz pomoć žlice.
4. Šalicu stavite malo dalje od sredine okretnog pladnja.
5. Kuhajte tako da pritisnete . Kolač u šalici će se dizati tijekom kuhanja.

Nakon kuhanja ostavite kolač da se ohladi 30 sekundi.

Kolač ukasite glazurom od vanilije.

Bogat čokoladni kolač u šalici	
Sastojci za 1 šalicu:	
2½ žlice (25 g)	običnog brašna
2 žlice (12 g)	kakaa u prahu
2½ žlice (30 g)	šećera u prahu
¼ žličice	praška za pecivo
1½ žlica (15 g)	biljnog ulja
¼ žličice	ekstrakta od vanilije
1	srednje veliko jaje

Metoda:



1. Sve suhe sastojke stavite u šalicu i dobro ih promiješajte uz pomoć vilice.
2. Dodajte biljno ulje, ekstrakt vanilije i jaje te zatim sve dobro promiješajte.
3. Šalicu stavite malo dalje od sredine okretnog pladnja.
4. Kuhajte tako da pritisnete . Kolač u šalici će se dizati tijekom kuhanja.

Nakon kuhanja ostavite kolač da se ohladi 30 sekundi.

Kolač ukasite čokoladnom glazurom.

Savjet: Ako želite napraviti kolač u šalici od čokolade i naranče, ekstrakt od vanilije zamijenite s 1/2 žličice ekstrakta od naranče.

### 6.3 Automatsko odmrzavanje

Automatsko odmrzavanje	Težina	Gumb	Postupak
Meso/riba/perad (Cijela riba, riblji odresci, riblji filei, pileći bataci, pileća prsa, mljeveno meso, odrezak, ražnjići, pljeskavice, kobasice)	0.2-0.8 kg	 AUTO x1	<ul style="list-style-type: none"> <li>• Stavite hranu u posudu za quiche na sredinu okretnog pladnja.</li> <li>• Kad začujete zvučni signal, okrenite hranu, presložite je i razdvojite. Aluminijskom folijom zaštitite tanke dijelove i topla mjesta.</li> <li>• Nakon odmrzavanja hranu umotajte u aluminijsku foliju za 15-45 min do potpunog odmrzavanja.</li> <li>• Mljeveno meso: kad začujete zvučni signal, okrenite hranu. Po mogućnosti uklonite odmrznute dijelove.</li> </ul>
<div style="border: 1px solid black; padding: 5px; display: inline-block;">  Nije prikladno za cijelu perad.         </div>			
Kruh	0.1-1.0 kg	 AUTO x2	<ul style="list-style-type: none"> <li>• Rasporedite u posudi za quiche na sredini okretnog pladnja. Za 1,0 kg rasporedite izravno na okretnom pladnju.</li> <li>• Kad začujete zvučni signal, okrenite hranu, presložite je i uklonite odmrznute ploške.</li> <li>• Nakon odmrzavanja hranu pokrijte aluminijskom folijom i pustite da odstoji 5-15 min do potpunog odmrzavanja.</li> </ul>

 Unesite samo težinu hrane. Nemojte uračunati težinu posude. Težine/količine vezane uz vaganje hrane navedene su u tablici. Potrebno napraviti ručno. Konačna se temperatura mijenja prema početnoj temperaturi. Odraske i ražnjiće zamrzavajte u jednom sloju. Mljeveno meso zamrzavajte u tankom sloju.

## 6.4 Zagrijavanje hrane i pića

Hrana/piće	Količina -g/ml-	Snaga razina	Vrijeme -min-	Način
Mlijeko, 1 šalica	150	800 W	1	ne pokrivajte
Voda, 1 šalica	150	800 W	1-2	ne pokrivajte
6 šalica	900	800 W	10-12	ne pokrivajte
1 posuda	1000	800 W	11-13	ne pokrivajte
Jedan servirani obrok	400	800 W	3-6	pospite malo vode po umaku, pokrijte i promiješajte lagano dok je jelo napola gotovo
Juha/varivo	200	800 W	1-2	pokrijte, promiješajte nakon zagrijavanja
Povrće	500	800 W	4-5	prema potrebi dodajte malo vode, pokrijte i promiješajte lagano dok je jelo napola gotovo
Meso, 1 ploška <sup>1)</sup>	200	800 W	3-4	prelijte tankim slojem umaka i pokrijte
Riblji file <sup>1)</sup>	200	800 W	2-3	pokrijte
Kolač, 1 kriška	150	400 W	½	stavite u okruglu rebrastu keramičku posudu za quiche
Hrana za bebe, 1 teglica	190	400 W	1	prebacite u posudu prikladnu za mikrovalnu pećnicu, nakon zagrijavanja dobro promiješajte i provjerite temperaturu
Topljenje margarina ili maslaca <sup>1)</sup>	50	800 W	½	pokrijte
Topljenje čokolade	100	400 W	2-3	povremeno promiješajte

<sup>1)</sup> ohlađeno

## 6.5 Odmrzavanje

Hrana	Količina -g-	Snaga razina	Vrijeme -min-	Način	Vrijeme stajanja -min-
Gulaš	500	240 W	8-12	promiješajte lagano dok je jelo napola odmrznuto	10-30
Kolač, 1 kriška	150	80 W	2-5	stavite u okruglu rebrastu keramičku posudu za quiche	5
Voće,	250	240 W	4-5	ravnomjerno ih rasporedite, lagano ih okrećite dok su napola odmrznuti	5

## 6.6 Kuhanje kada je hrana još zamrznuta

Hrana	Količina -g-	Snaga razina	Vrijeme -min-	Način	Vrijeme stajanja -min-
Riblji file	300	800 W	10-12	pokrijte	2
Jedan servirani obrok	400	800 W	9-11	pokrijte, promiješajte nakon 6 min	2

## 6.7 Kuhanje

Hrana	Količina -g-	Snaga razina	Vrijeme -min-	Način	Vrijeme stajanja -min-
Brokule/ Grašak	500	800 W	9-11	dodajte 4-5 jž vode, pokrijte i promiješajte lagano dok je jelo napola kuhano	-
Mrkve	500	800 W	10-12	narežite na kolutiće, dodajte 4-5 jž vode, pokrijte i promiješajte lagano dok je jelo napola kuhano	-

Pečenje	1000	800 W	19-21	začinite po ukusu, stavite u plitki okrugli kalup, okrenite na drugu stranu na pola kuhanja	10
Riblji file	200	800 W	3-4	začinite po ukusu, stavite u posudu za quinche, pokrijte	2



Ako pećnica u bilo kojem načinu rada radi 3 minute ili duže, ventilator će ostati upaljen još 2 minute nakon završetka kuhanja. Otvorite vrata i ventilator će se zaustaviti, zatim zatvorite vrata i ventilator će se ponovno upaliti sve dok ne prođu 2 minute (uključujući vrijeme kada su vrata otvorena). Ako pećnica radi manje od 3 minute, ventilator se neće uključiti.

## 7. NATUKNICE I SAVJETI

### 7.1 Posuđe prikladno za kuhanje u mikrovalnoj pećnici

Posuđe za kuhanje	Prikladno za mikrovalove	Napomene
Aluminijska folija/ aluminijske posude	✓ / ✗	Možete upotrijebiti manje komade aluminijske folije da biste zaštitili hranu od pregrijavanja. Foliju udaljite barem 2 cm od stjenki pećnice. U protivnom može doći do iskrenja. Aluminijske posude nisu preporučljive. Izuzetak su posude s posebnom oznakom proizvođača, (pritom pažljivo pročitajte upute).
Porculan i keramika	✓ / ✗	Porculan, keramika, glazirano glineno posuđe i bjelokosni porculan obično su prikladni, izuzev posuda s metalnom dekoracijom.
Stakleno posuđe, primjerice Pyrex®	✓	Budite oprezni pri uporabi finog staklenog posuđa jer uslijed naglog zagrijavanja može doći do lomljenja.
Metalno posuđe	✗	Nije preporučljivo u mikrovalnoj pećnici upotrebljavati metalno posuđe jer će doći do iskrenja uslijed kojeg može nastati vatra.
Plastika/stiropor, primjerice posude za brzu hranu	✓	Budite oprezni jer se neke posude mogu iskriviti, rastopiti ili promijeniti boju pri visokim temperaturama.
Vrećice za zamrzavanje/ pečenje	✓	Trebate ih probušiti da bi para mogla izaći. Osigurajte da su vrećice prikladne za mikrovalnu pećnicu. Ne upotrebljavajte plastične ili metalne vezice jer se mogu rastopiti ili zapaliti uslijed iskrenja metala.
Papirnat tanjuri, čaše i kuhinjski papir	✓	Upotrijebite ih isključivo za zagrijavanje ili upijanje masnoće. Budite oprezni jer pregrijavanje može uzrokovati vatru.
Slamnat i drveno posuđe	✓	Upotrijebite ih uz strogi nadzor jer pregrijavanje ovih materijala može uzrokovati vatru.
Reciklirani i novinski papir	✗	Može sadržavati tragove metala koji mogu uzrokovati iskrenje i vatru.

### 7.2 Savjeti za kuhanje mikrovalnom pećnicom

#### Savjeti za kuhanje mikrovalnom pećnicom

Sastav	Hrana koja obiluje masnoćom ili šećerom (primjerice Božićni puding ili male voćne pite) zahtijeva kraće zagrijavanje. Budite oprezni jer pregrijavanje može uzrokovati vatru.
Veličina	Radi ravnomjernog kuhanja, kuhajte sve komade u jednakoj veličini.
Temperatura	Početna temperatura hrane određuje količinu vremena potrebnog za kuhanje. Zarežite punjenu hranu da biste oslobodili toplinu ili paru (primjerice krafne punjene marmeladom).
Slaganje	Stavite najdeblje dijelove hrane prema rubu posude (primjerice pileći bataci).
Pokrivanje	Upotrijebite prozračan plastični omot za mikrovalnu pećnicu ili prikladan poklopac.
Ubadanje	Hranu s ljuskom, kožom ili ovitkom probodite na više mjesta prije kuhanja ili podgrijavanja jer nakupljena para može uzrokovati rasprsnuće (primjerice krumpir, riba, piletina ili kobasice).



**VAŽNO!** jaja ne zagrijavajte u mikrovalnoj pećnici jer može doći do rasprsnuća, čak i nakon kuhanja (primjerice jaje skuhanu bez ljuske ili tvrdo kuhano jaje).

Miješanje, okretanje i preslagivanje	Za ravnomjerno zagrijavanje važno je miješati, okretati i preslagivati hranu dok se kuha. Uvijek miješajte i preslagujte hranu od rubnog dijela prema sredini.
Stajanje	Vrijeme stajanja nakon kuhanja potrebno je jer omogućuje ravnomjerno širenje topline čitavom hranom.
Zaštita	Tople dijelove hrane možete zaštititi tako da ih prekrijete manjim komadima aluminijske folije koja odbija mikrovalove (primjerice pileći bataci ili krilca).



Pri uklonjanju hrane iz pećnice upotrijebite kuhinjske rukavice ili sličan pribor kako biste spriječili opekline. Posude, vrećice s kokicama za mikrovalnu pećnicu te vrećice za kuhanje otvarajte podalje od lica i ruku da biste izbjegli opekline uzrokovane parom. Nemojte stajati preblizu pri otvaranju vrata pećnice da biste izbjegli opekline uslijed vruće pare. Nakon zagrijavanja narežite punjenu pečenu hranu da biste oslobodili vruću paru i izbjegli opekline.

## 8. ŠTO UČINITI AKO

Problem	Provjerite . . .
Mikrovalna pećnica ne radi ispravno?	<ul style="list-style-type: none"> <li>Osigurači u kutiji s osiguračima rade.</li> <li>Nije došlo do prekida napajanja.</li> <li>Ako osigurači nastavljaju iskakati, obratite se kvalificiranom električaru.</li> </ul>
Način rada mikrovalovima ne funkcionira?	<ul style="list-style-type: none"> <li>Vrata nisu ispravno zatvorena.</li> <li>Brtve vrata i njihove površine su čiste.</li> <li>Pritisnuli ste gumb <b>START</b>.</li> </ul>
Okretni pladanj ne radi?	<ul style="list-style-type: none"> <li>Nosač okretnog pladnja je ispravno spojen na pogon.</li> <li>Posude za pećnicu nije većih dimenzija od okretnog pladnja.</li> <li>Hrana ne prelazi rubove okretnog pladnja čime bi sprječavala njegovo okretanje.</li> <li>Nema ostataka hrane ispod okretnog pladnja.</li> </ul>
Mikrovalna se pećnica ne može isključiti?	<ul style="list-style-type: none"> <li>Isključite osigurač za pećnicu u kutiji s osiguračima.</li> <li>Zovite ovlaštenog servisnog predstavnika tvrtke ELECTROLUX.</li> </ul>
Ne radi unutarnje osvjetljenje?	<ul style="list-style-type: none"> <li>Zovite ovlaštenog servisnog predstavnika tvrtke ELECTROLUX. Unutarnju lampicu smije zamijeniti samo osposobljeni i ovlašteni servisni predstavnik tvrtke ELECTROLUX.</li> </ul>
Potrebno je duže vrijeme za potpuno zagrijavanje i kuhanje nego inače?	<ul style="list-style-type: none"> <li>Postavite duže vrijeme kuhanja (dvostruka količina = približno dvostruko vrijeme) ili,</li> <li>Ako je hrana hladnija nego obično, povremeno je okrenite ili,</li> <li>Odaberite više postavke snage.</li> </ul>
Vrata se ne mogu otvoriti zbog nestanka struje?	<ul style="list-style-type: none"> <li>Pažljivo otvorite vrata tako da ih povučete prema van u donjem desnom kutu staklenih vrata.</li> </ul>

## 9. TEHNIČKI PODACI

AC mrežni napon	220-240 V, 50 Hz, jedna faza
Distribucija linije osigurač/prekidača	Minimalno 10 A
Potrebna je snaga izmjenične struje: Mikrovalovi	1.25 kW
Izlazna snaga:	Mikrovalovi 800 W (IEC 60705)
Frekvencija mikrovalova	2450 MHz <sup>1)</sup> (Skupina 2/klase B)
Vanjske dimenzije:	TB6SM171DB 595 mm (Š) x 371 mm (V) x 312 mm (D)
Dimenzije odjeljka za kuhanje	285 mm (Š) x 202 mm (V) x 298 mm (D) <sup>2)</sup>
Zapremina pećnice	17 litara <sup>2)</sup>

Okretni pladanj	ø 272 mm, staklo
Težina	otpr. 16 kg

- 1) Ovaj proizvod udovoljava zahtjevima Europskog standarda EN55011. U skladu s ovim standardom ovaj je proizvod klasificiran kao oprema skupina 2, klase B. Skupina 2 znači da uređaj kod zagrijavanja hrane namjerno stvara radiofrekvencijsku energiju u obliku elektromagnetske radijacije. Oprema klase B znači da je oprema prikladna za uporabu u domaćinstvima.
- 2) Unutarnja se zapremina izračunava mjerenjem maksimalne širine, dubine i visine. Stvarna zapremina za držanje hrane je manja.

## 10. ENERGETSKA UČINKOVITOST

### Informacije o potrošnji energije proizvoda i maksimalnom vremenu za postizanje načina rada uz nisku potrošnju energije.

Potrošnja energije u stanju pripravnosti uz uključen zaslon	0.8 W
Potrošnja energije u stanju pripravnosti uz isključen zaslon	0.5 W
Maksimalno vrijeme potrebno da uređaj automatski postigne odgovarajući način rada uz nisku potrošnju energije	5 min

## 11. INFORMACIJE O ZBRINJAVANJU OTPADA

Ovaj proizvod sadrži izvor svjetla energetske učinkovitosti klase F.

Reciklirajte materijale sa simbolom . Ambalažu za recikliranje odložite u prikladne spremnike.

Pomozite u zaštiti okoliša i ljudskog zdravlja, kao i u recikliranju otpada od električnih i elektroničkih uređaja.



Uređaje označene simbolom ne bacajte zajedno s kućnim otpadom. Proizvod odnesite na lokalno reciklažno mjesto ili kontaktirajte nadležnu službu.

## Добре дојдовте во AEG! Ви благодариме што го одбравте нашиот апарат.



Добијте совети за употребата, брошури, информации за дијагностицирање на дефекти, сервисирање и поправка на [aeg.com/support](http://aeg.com/support)



За повеќе рецепти, совети, дијагностицирање на дефекти, преземете ја апликацијата **My AEG Kitchen**.



Можноста за промени е задржана.

## СОДРЖИНА

1. ВАЖНИ БЕЗБЕДНОСНИ УПАТСТВА .....	20
2. ПОСТАВУВАЊЕ .....	24
3. ПРЕГЛЕД НА АПАРАТОТ .....	26
4. ПРЕД ПРВАТА УПОТРЕБА .....	28
5. РАБОТЕЊЕ .....	29
6. ТАБЕЛИ СО ПРОГРАМИ .....	31
7. НАСОКИ И СОВЕТИ .....	36
8. ШТО ДА СТОРИТЕ АКО .....	37
9. СПЕЦИФИКАЦИИ .....	38
10. ЕНЕРГЕТСКА ЕФИКАСНОСТ .....	38
11. ИНФОРМАЦИИ ЗА ЖИВОТНАТА СРЕДИНА .....	38

## 1. ⚠️ ВАЖНИ БЕЗБЕДНОСНИ УПАТСТВА

- Овој апарат може да го користат деца со наполнети 8 години и постари, како и лица со намалени физички, сетилни или ментални способности или оние на кои им недостасува искуство ако се под надзор или биле обучени како да го користат апаратот на безбеден начин и ги разбрале опасностите што може да се појават. Децата треба да се под надзор за да се обезбеди да не си играат со апаратот. Децата не смее да го чистат и одржуваат апаратот освен ако не се со наполнети 8 години или постари и под надзор.
- Овој уред не е наменет да се користи на надморска висина над 2000 м.
- ВАЖНО! Важни безбедносни упатства: прочитајте ги внимателно и чувајте ги за идни осврти.
- Предупредување! Не го користете апаратот без вртливата основа и вртливата потпора. Не го користете апаратот кога е празен.

- Предупредување! Ако вратата или дихтувачите за вратата се оштетени, не смее да се ракува со печката додека не ја поправи компетентно лице.
- Предупредување! Опасно е секој кој не е компетентно лице да врши каква било услуга или поправка што вклучува отстранување на капак кој дава заштита од изложување на микробанова енергија.
- Предупредување! Течностите и другата храна не смеат да се загреваат во запечатени садови бидејќи може да експлодираат.
- Овој уред е наменет за употреба во домаќинствата и за слични намени како на пример: кујнски простории за персоналот во продавници, канцеларии и други работни средини; куќи на фарма; клиенти во хотели, мотели и други станбени средини; средини од типот ноќевање со појадок.
- Користете само прибор и садови наменети за микробанова печка.
- Метални садови за храна и пијалаци не се дозволени за време на готвење во микробанова печка.
- Не оставајте го апаратот сам кога користите пластика, хартија или други запаливи садови за храна за една употреба.
- Микробановата печка е наменета за затоплување храна и пијалаци. Сушењето храна или алишта и загревањето пернициња со грејачи, влечки, сунѓери, влажни крпи и сл. може да доведе до ризик од повреда, запалување или пожар.
- Ако храната што се загрева почне да испушта чад, НЕ ОТВОРАЈТЕ ЈА ВРАТАТА. Исклучете ја и извлекете го приклучокот од штекер и почекајте храната да престане да испушта чад. Отворањето на вратата додека храната испушта чад може да предизвика оган.
- Загревањето пијалаци во микробановата печка може да резултира со одложено еруптивно вриење. Затоа, со садот треба да се ракува со внимание.

- Содржината на шишињата за хранење и теглите за бебешка храна треба да се промеша или протресе, а температурата да се провери пред употреба, за да се избегнат изгореници.
- Не гответе јајца во лушпа, а целите тврдо варени јајца не смеат да се загреваат во микробрановата печка бидејќи може да експлодираат дури и откако ќе истече времето за готвење.
- Ако кабелот за напојување е оштетен, тој мора да биде заменет од страна на производителот, неговиот сервисер или слично квалификувани лица за да се избегне опасност.

## 1.1 Грижа и чистење

Врата:

- Чистете ги двете страни на вратата, гумата на вратата и површините за спојување редовно за да ги отстраните сите траги од нечистотиите со сува, мека крпа. Не користете груби абразивни средства за чистење, ниту остри метални жици за чистење на стаклото на вратата бидејќи може да ја изгребат површината што може да доведе до кршење на стаклото.

Внатрешност на печката:

- За чистење, избришете ги сите прскања или истурања со мека сува крпа или сунѓер по секоја употреба додека печката е уште топла. За поголеми истурања, употребете благ сапун и избришете неколку пати со сува крпа додека не се отстранат сите остатоци. Не вадете го капакот за микро брановите. Обезбедете сапуноот и водата да не навлегуваат во малите отвори на сидовите бидејќи тоа може да ја оштети печката. Не користете средства за чистење во спреј за внатрешноста на печката. Чистете ги капакот за микробраново зрачење, внатрешноста на печката, потпората на вртење и основата по секое користење. Истите мора да бидат суви и без маснотиите. Наталожените маснотиите може да се прегреат и да почнат да чадат или да предизвикаат оган.

## Надворешност на печката:

- Надворешноста на печката може лесно да се исчисти со нежен сапун и вода. Избришете го сапуноот со влажна крпа и исушете на надворешноста со мека крпа.

## Контролен панел:

- Отворете ја врата пред чистење за да го дезактивирате контролниот панел. Ичистете го контролниот панел внимателно. Со помош на крпа натопена само со вода, нежно бришете го панелот додека не се исчисти. Избегнувајте големи количини вода. Не користете никакви видови хемиски или абразивни средства за чистење.

## Вртлива основа и вртлива потпора:

- Извадете ги вртливата основа и вртливата потпора од печката. Измијте ги вртливите основа и потпора со благ сапун и вода. Исушете со сува крпа. И вртливата основа и вртливата потпора може да се перат во машина за садови.
- **ВАЖНО!** Чистете ја печката редовно и отстранувајте ги остатоците од храна. Ако не ја одржувате печката во чиста состојба може да доведе до оштетување на површината што пак неповолно ќе повлијае врз долготрајноста на апаратот и може да резултира во опасна ситуација.
- Треба да се внимава да не се преместува подвижната плоча при отстранување на садови од апаратот.
- **ВАЖНО!** не смее да се користи чистач на параа.
- Микробрановата печка е наменета да се користи како вградена.
- Апаратот не смее да се става во витрина.
- Апаратот и деловите што може да се дофатат стануваат врели за време на употребата.
- Предупредување! Децата треба да се држат настрана за да се спречи да се изгорат.

- **ВАЖНО!** Не користете комерцијални средства за чистење рерни, чистачи на пара, абразивни, груби средства за чистење, никакви средства што содржат натриум хидроксид или жици за гребење на ниту еден дел на микробрановата печка.

## 2. ПОСТАВУВАЊЕ

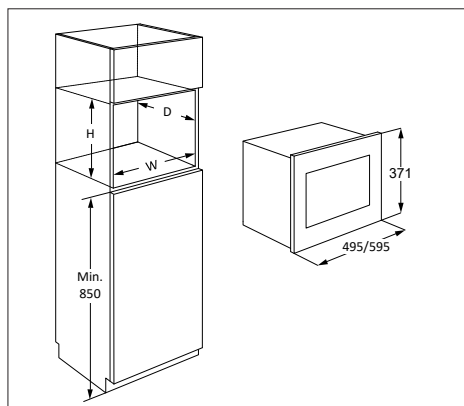

Микробрановата печка може да се постави во позиција А, Б, В или Г:

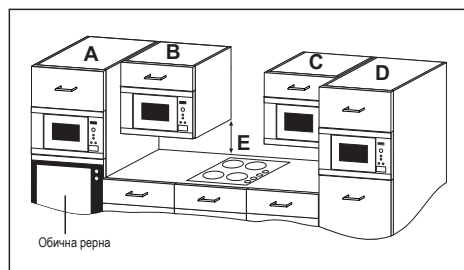

Позиција	Димензии на отворот		
	Ш	Д	В
A	562	550	360
B+C	562	300	350
	562	300	360
D	562	500	350
	562	500	360

Мерки во (мм.)

### 2.1 Безбедна употреба на печката

Ако се поставува микробрановата печка на позиција Б или В:

- Елементот мора да биде најмалку 500 мм. (Е) над работната површина и не смее да се поставува директно над плоча со рингли.
- Овој апарат е тестиран и одобрен за употреба само близу домашен плин, електрични и индукуциски плочи со рингли.
- Мора да се остави доволно простор меѓу плочата и микробрановата печка, соседните елементи и на дополнителната опрема.
- Не вклучувајте рингла без тава кога работи микробрановата печка.
- Треба да се внимава кога се пристапува до микробрановата печка кога е вклучена рингла.

### 2.2 Поставување на апаратот

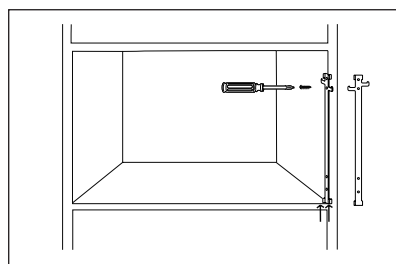
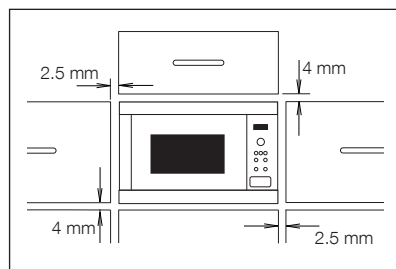

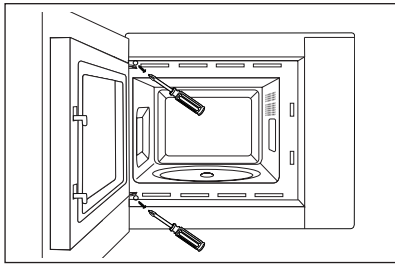
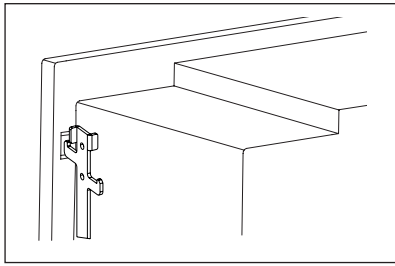

## 2.3 Поврзување на печката за извор на електрично напојување

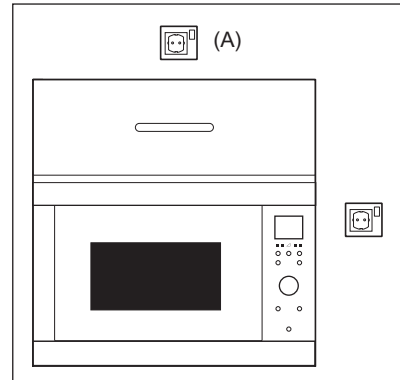

1. Извадете го целото пакување и проверете внимателно дали има знаци на оштетување.
2. Оваа печка е дизајнирана да се постави во елемент со стандардна висина од 350 мм. Кога се поставува во елемент со височина од 360 мм: Отшрафете ги и извадете ги 4 ногарки од долната страна на печката. Ротирајте ги ногарките 90 степени и повторно наместете со долгата страна во предниот дел на печката.
3. Монтирајте ја куката за фиксирање на десната страна на кујнскиот долап користејќи го доставениот лист со упатства.
4. Наместете го уредот во кујнскиот елемент полека и без примена на сила. Уредот треба да се подигне на куките за закачување и да се постави на место. Фиксирајте ја печката на левата страна користејќи ги двата обезбедени шрафови.
5. Проверете дали е стабилен апаратот и дали се закосува. Проверете дали има 2.5 мм. простор меѓу вратата на елементот горе и горната рамка (видете го дијаграмот).

- Приклучокот за ел. напојување мора да биде лесно достапен за да може да се исклучи апаратот лесно во случај на итност. Или треба да биде можно да се изолира печката од напојување со поставување прекинувач во фиксното поврзување во согласност со правилата за поврзување.
- Кабелот за напојување со ел. енергија може да го смени само електричар.
- Ако кабелот за напојување е оштетен, тој мора да биде заменет од страна на производителот, неговиот сервисер или слично квалификувани лица за да се избегне опасност.
- Штекерот не смее да се постави зад елементот.
- Најдобрата позиција е над елементот, видете (А).
- Поврзете ја печката за монофаза 220-240 V/50 Hz наизменична струја преку правилно поставен заземјен штекер. Приклучокот мора да е заштитен со осигурувач од 10 А.
- Пред поставување, врзете парче жица за кабелот за напојување со ел. енергија за да го олесните поврзувањето до точка (А) кога се поставува апаратот.
- Кога го вметнувате апаратот во елемент со високи страници, НЕ пригмечувајте го кабелот за напојување.
- Не потопувајте ги кабелот за напојување или приклучокот во вода или во каква било друга течност.
- Не дозволувајте кабелот за напојување да поминува преку врели или остри

површини како што е областа за вентилација на врелиот воздух горе одзади на печката.

## 2.4 Дополнителни совети

Не користете ја микробрановата печка за загревање масло или за пржење. Температурата не може да се контролира и маслото може да се запали. За правење пуканки, користете само специјални садови за правење пуканки во микробранова печка.

Лицата со ПЕЈСМЕЈКЕРИ треба да ги проверат мерките за заштита во однос на микробрановите печки кај докторот или производителот на пејсмејкерот.

Никогаш не пролевајте или не вметнувајте предмети во отворите за бравата на вратата или во отворите за вентилација. Во случај на пролевање, веднаш исклучете го и извадете го приклучокот на печката и повикајте го овластениот сервисер на ELECTROLUX.

Никогаш не менувајте ја печката на ниту еден начин.

Користете ги само вртливите основа и потпора што се дизајнирани за оваа печка. Не вклучувајте ја печката без вртливата основа.

За да спречите кршење на вртливата основа:

- Пред чистење на вртливата основа со вода, оставете ја да се излади.
- Не ставајте врела храна или врел прибор на ладна вртлива основа.
- Не ставајте ладна храна или ладен прибор на врела вртлива основа.

Ниту производителот, ниту застапникот нема да прифатат одговорност за оштетување на печката или лична повреда заради неследиње на правилната процедура за електрично поврзување. Од време навреме може да се формираат пареа од вода или капки на сидовите на печката или околу гумата на вратата и површините за спојување. Ова е нормално и не е индикација за протекување или дефект на микробрановата печка.

Во однос на светилите во внатрешноста на овој производ и резервните светилки што се продаваат посебно: Овие светилки се предвидени да издржат екстремни физички услови во апаратите за домаќинство, како што се температура, вибрации, влажност или се предвидени за давање сигнали за работната состојба на апаратот. Тие не се предвидени да се користат за други намени и не се погодни за осветлување простории во домот.

## 3. ПРЕГЛЕД НА АПАРАТОТ

### 3.1 Микробранова печка

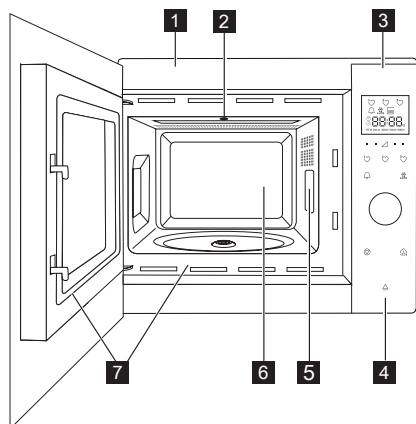

- 1 Предна рамка
- 2 Сијаличка во печката
- 3 Контролен панел
- 4 Копче за отворена врата
- 5 Капак за изворот на бранови (не отстранувајте)
- 6 Внатрешност на печката
- 7 Гума на вратата и површини за спојување

### 3.2 дополнителна опрема

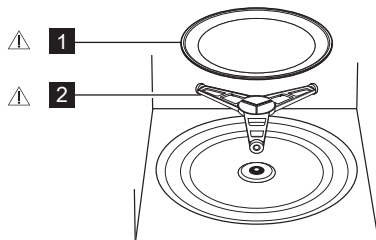

Проверете дали е доставена следната дополнителна опрема:

- 1 Вртлива основа
- 2 Вртлива потпора

- Ставете ја вртливата потпора на осовината на дното во внатрешноста.
- Потоа, ставете ја вртливата основа врз вртливата потпора.
- Проверете дали садовите и чиниите се чисти без остаток од тркалезна рамка кога ги вадите од печката за да избегнете оштетување на вртливата основа.

**i** Кога нарачувате дополнителна опрема, посочете им две ставки: име на делот и име на моделот на застапникот или на овластениот сервисер на ELECTROLUX.

### **⚠ Предупредување!**

Не ракувајте со микробрановата печка без да се монтирани овие делови.

## 3.3 Контролен панел

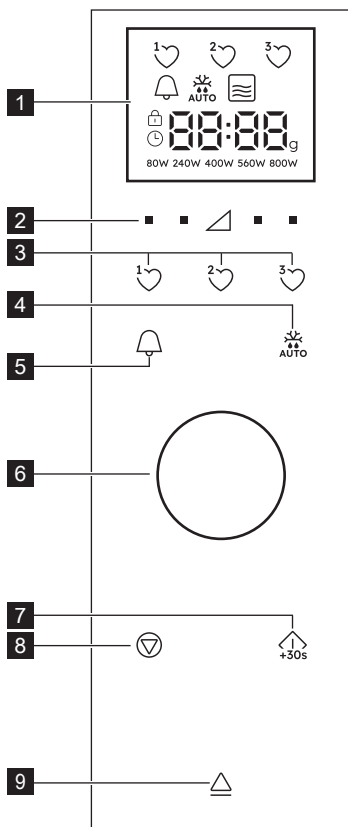

### 1 Индикатори за дигитален приказ:

- Омилени рецепти
- Кујнски тајмер
- автоматско одмрзнување
- Микро бранови
- Стопирај/Откажи
- Заштита за безбедност на децата
- Постави часовник
- Сегменти на екранот
- Тежина
- Нивоа на моќност

- 2 Копчиња за нивоа на моќност
- 3 Копчиња за омилени рецепти
- 4 Копче за автоматско одмрзнување
- 5 Копче за кујнски тајмер
- 6 Регулатор за Тајмерот/Тежината
- 7 Копче за старт/потврди/брз старт
- 8 Копче за стопирање
- 9 Копче за отворена врата

## 4. ПРЕД ПРВАТА УПОТРЕБА

### 4.1 Приклучување

Кога ќе ја вклучите печката за првпат, имате опција да го поставите часовникот. Печката има 24-часовен систем.

1. Печката ќе испушти звучен сигнал и сите икони на екранот ќе се вклучат во траење од половина секунда. Користете го регулаторот за да изберете дали часовникот да е „вклучен“ (on) или „исклучен“ (off).
- 2a. За да го исклучите часовникот, вртете го регулаторот сè додека екранот не покаже „исклучено“ (off), а потоа притиснете го копчето **СТАРТ**. Печката е подготвена за употреба.

 Ако сте го исклучиле часовникот и сакате повторно да го вклучите, притиснете го копчето **КУЈНСКИ ТАЈМЕР** двапати и следете ја точката 2b.

- 2b. За да го вклучите часовникот, вртете го регулаторот сè додека екранот не покаже „вклучено“ (on), а потоа притиснете го копчето **СТАРТ**.

**Пример:** За да го поставите часовникот на 18:45.

1. Завртете го регулаторот за да го прилагодите часот.
2. Притиснете го копчето **СТАРТ** за да потврдите.
3. Завртете го регулаторот за да ги прилагодите минутите.
4. Притиснете го копчето **СТАРТ** за да потврдите.

 Кога е поставен часовникот, времето од денот ќе се прикаже на екранот.

### 4.2 Мирување (Економичен режим)

Печката автоматски ќе влезе во режим на мирување ако не се користи во рок од 5 минути.

**Пример:** Ако часовникот не бил поставен: Екранот ќе се исклучи. За да излезете од режимот на мирување отворете ја вратата, притиснете на кое било копче или завртете го регулаторот.

**Пример:** Ако часовникот бил поставен: По периодот од 5 минути, времето ќе се прикажува.

### 4.3 Прилагодување на часовникот кога е поставено времето

Можете да го прилагодите часовникот откако е поставено времето.

**Пример:** За да смените од 18:45 во 19:50.

1. Двапати притиснете го копчето **КУЈНСКИ ТАЈМЕР**.
2. Притиснете го копчето **СТАРТ**.
3. Вртете го регулаторот сè додека не се прикаже „19“.
4. Притиснете го копчето **СТАРТ**.
5. Вртете го регулаторот сè додека не се прикаже „50“.
6. Притиснете го копчето **СТАРТ**.

### 4.4 За да го откажете часовникот и да поставите режим на мирување (Економичен режим)

1. Двапати притиснете го копчето **КУЈНСКИ ТАЈМЕР**.
2. Вртете го регулаторот сè додека не се прикаже „исклучено“.
3. Притиснете го копчето **СТАРТ** за да потврдите.

### 4.5 Заштита за безбедност на децата

Печката има безбедносна функција која спречува случајно вклучување на печката од страна на дете. Кога е поставена заштитата, ниту еден дел од микробрановата нема да работи сè додека не се исклучи функцијата за заштита. Вклучување или исклучување на заштитата е возможно само кога не работи печката.

**Пример:** За да ја вклучите заштитата. Притиснете и држете на копчето **СТОП** сè додека не се вклучи симболот „заштита за деца“.

**Пример:** За да ја исклучите заштитата. Притиснете и држете на копчето **СТОП** сè додека не се исклучи симболот „заштита за деца“.

 Кога заштитата за деца е вклучена, сите копчиња се оневозможени освен копчето **СТОП**.

## 4.6 Почетно чистење

 **ПРЕДУПРЕДУВАЊЕ!**  
Погледнете го делот „Грижа и чистење“

- Отстранете ги сите додатоци од микробрановата.
- Внимателно исчистете ја внатрешноста на печката со влажна мека крпа.

# 5. РАБОТЕЊЕ

## 5.1 Готвење во микробранова печка

**Пример:** Да се загрее супа 2 минути и 30 секунди на 560 W микробранова моќност.

1. Притискајте го копчето **НИВО НА МОЌНОСТ** десно од триаголникот сè додека не се прикаже „560 W“.
2. Завртете го регулаторот за да го внесете времето.
3. Притиснете го копчето **СТАРТ**.

 Во режим на готвење во микробранова печка, можете да го прилагодите нивото на моќност на печката со притискање на копчето директно под саканата поставка. Можете да го поставите нивото на моќност дури работи печката со притискање и задржување на саканото копче за **НИВО НА МОЌНОСТ** сè додека новата поставка за моќност не се обележи на екранот. Премногу високи нивоа за моќност или премногу долги времиња за готвење може да ја прегреат храната што ќе резултира со оган.

Ако е избрано 800 W, тогаш максималното време на микробрановата кое може да се внесе е 15 минути.

Ако печката работи во каков било режим 3 минути или подолго, вентилаторот ќе остане вклучен 2 минути откако ќе заврши готвењето. Отворете ја вратата и ќе престане, затворете ја вратата и повторно ќе почне додека не завршат 2-те минути (вклучувајќи го и времето кога е отворена вратата). Ако рерната работи помалку од 3 минути, вентилаторот нема да се вклучи.

По готвењето, вртливата основа ќе продолжи да ротира сè додека садот за готвење не се врати на својата почетна стартна позиција. Сијаличката во внатрешноста ќе продолжи да свети сè додека не заврши ротирањето или во рок од 5 секунди (кое и да е поголемо). Печката ќе бипне кога ќе заврши. Ако вратата е отворена за време на овој процес, ротирањето ќе престане.

## 5.2 Нивоа на моќност

Поставување моќност	Предложена употреба
800 W/ ВИСОКО	Се користи за брзо готвење или загревање, (на пр. супи, манџи, конзервирана храна, топли пијалаци, зеленчук, риба и сл).
560 W	Се користи за подолго готвење на густа храна како печени коленици, печенки и порции, како и за деликатни јадења како сос со кашкавал и пандишпан. На оваа намалена поставка, сосот нема да преврие и храната ќе се зготви рамномерно без да се пече странично.
400 W	Се препорачува да се користи оваа поставка за моќноста за густе јадења на кои им треба долго време за готвење за да се подготви рамномерно и да се обезбеди месото да биде меко.
240W/ ОДМРЗНУВАЊЕ	Изберете ја оваа поставка за одмрзнување за да обезбедите дека јадењето ќе се одмрзне рамномерно. Оваа поставка е идеална и за подготвување ориз, тестенини, кнедли и крем со јајца.

80 W	За постепено одмрзнување, (на пр. кремиви за торти или печива).
0 W	Тајмер за дополнително време/кујна.

W = ВАТИ

### 5.3 Намалено ниво на моќност

Режим на готвење	Стандардно време	Намалено ниво на моќност
Микро бранови 800 W	15 минути	Микро бранови 560 W

### 5.4 Прилагодување на времето на готвење за време на готвењето

Можете да го прилагодите времето на готвење за време на готвењето.

**Пример:** За да додадете 2 минути (120 секунди) со користење на копчето **СТАРТ**.

1. Притиснете го копчето **СТАРТ** четирипати. Времето на готвење ќе се зголеми за 120 секунди.

### 5.5 Користење на копчето Стоп

Еднаш притиснете го копчето **СТОП** за да влезете во режим на Пауза.

Повторно притиснете го копчето **СТОП** за да го откажете времето на готвење.

### 5.6 Кујнски тајмер

За да го поставите кујнскиот тајмер.

1. Притиснете го копчето **ТАЈМЕР**.
2. Завртете го регулаторот за да го внесете времето.
3. Притиснете го копчето **СТАРТ**. Тајмерот ќе започне автоматски.

**i** Времето може да се продолжи дури работи тајмерот со вртење на регулаторот или притискање на копчето **СТАРТ**. Функцијата тајмер може да се користи само кога не работи печката.

### 5.7 Брз почеток

Можете директно да започнете да готвите на 800 W/ВИСОКО ниво на моќност на микробранови во времетраење од 30 секунди со притискање на копчето **СТАРТ**.

**i** За да додадете повеќе време притиснете го копчето **СТАРТ**.

### 5.8 Пригушување на звукот

За да го исклучите звукот.

1. Трипати притиснете го копчето **ТАЈМЕР** сè додека не се прикаже „Звук“.

2. Вртете го регулаторот сè додека не се прикаже „исклучено“.

3. Притиснете го копчето **СТАРТ**.

За да го вклучите звукот.

1. Трипати притиснете го копчето **ТАЈМЕР** сè додека не се прикаже „Звук“.
2. Вртете го регулаторот сè додека не се прикаже „вклучено“.
3. Притиснете го копчето **СТАРТ**.



### 5.9 Пауза

За да паузирате додека работи микробрановата.

1. Притиснете го копчето **СТОП** или отворете ја вратата.
2. Печката ќе паузира до 5 минути.
3. Притиснете на **СТАРТ** за да продолжите со готвењето.

### 5.10 Омилени рецепти

Печката има 3 Омилени рецепти.

-  Омекнување путер
-  Топење чоколадо
-  Торта во чаша

**Пример:** За да омекнете путер.

1. Еднаш притиснете го копчето **ОМИЛЕН РЕЦЕПТ 1**.
2. Завртете го регулаторот за да ја внесете тежината.
3. Притиснете го копчето **СТАРТ**.

**i** Ако сегментите на екранот покажуваат ротирачка шема, тоа значи дека храната треба да се промеша или да се преврти. За да продолжите со готвење, притиснете го копчето **СТАРТ**. На крајот на времето за автоматско одмрзнување, програмата ќе запре автоматски. Нивоата на моќност за претходно поставените Омилени рецепти не можат да се прилагодат. Може да се зготват 1-4 торти во чаша.



**Предупредување!** Чоколадото може да стане многу жешко! Ако на чоколадото му е потребно подолго време на готвење, тогаш додадете 10 секунди. Внимавајте со чоколадото бидејќи може да се прегрее и да изгори.

За да презапишете Омилени рецепти за сопствените рецепти.

1. Притиснете го копчето за **НИВО НА МОКНОСТ** за да ја изберете моќноста.
2. Завртете го регулаторот за да го внесете потребното време на готвење.
3. Притискајте и држете на копчето за **ОМИЛЕН РЕЦЕПТ** што сакате да го поставите сè додека не слушнете еден звучен сигнал и не стане видлива срцето за омилениот рецепт.

За да ги ресетирате Омилениите рецепти на фабрички поставки.

1. Притиснете го копчето **СТОП**.
2. Притискајте и држете на **НИВО НА МОКНОСТ 400 W** во рок од 3 секунди. Печката ќе ги ресетира Омилениите рецепти на фабричките поставки.

## 5.11 Автоматско одмрзнување

Автоматското одмрзнување автоматски ги одредува точниот режим на готвење и времето на готвење врз основа на тежината на храната.

Можете да изберете помеѓу 2 менија за автоматско одмрзнување.

1. Автоматско одмрзнување: Месо/Риба/ Месо од живина
2. Автоматско одмрзнување: Леб

**Пример:** За одмрзнување на 0,2 кг. стек.

1. Изберете го мениот за автоматско одмрзнување со притискање на копчето за **АВТОМАТСКО ОДМРЗНУВАЊЕ** еднаш.
2. Завртете го регулаторот за да ја изберете тежината.
3. Притиснете го копчето **СТАРТ**.



Ако сегментите на екранот покажуваат ротирачка шема, тоа значи дека храната треба да се промеша или да се преврти. За да продолжите со готвење, притиснете го копчето **СТАРТ**. На крајот на времето за автоматско одмрзнување, програмата ќе запре автоматски. Прилагодувањето на време/моќност не е достапно во автоматско одмрзнување.

## 6. ТАБЕЛИ СО ПРОГРАМИ

### 6.1 Омилени рецепти

Омилени рецепти	Тежина	Копче	Процедура
Омекнување путер	0.05-0.25 kg	1	• Ставете го путерот во сад од пирекс. Добро промешајте по готвењето.
Топење чоколадо	0.1-0.2 kg	2	• Искршете го чоколадото на мали парчиња. Ставете го чоколадото во сад од пирекс. Промешајте кога ќе се огласи звончето. Добро промешајте по готвењето.
			<div style="border: 1px solid black; padding: 5px;"> <p><b>Предупредување!</b> Чоколадото може да стане многу жешко! Ако на чоколадото му е потребно подолго време на готвење, тогаш додадете 10 секунди. Внимавајте со чоколадото бидејќи може да се прегрее и да изгори.</p> </div>
Торта во чаша	1-4 Чаша	3	• Направете ја тортата според рецептот. Ставете ја чашата кон работ на вртливата основа. Почекајте 30 секунди по готвењето.

## 6.2 Рецепти за торта во чаша

Торта во чаша со сируп од лимон	
Состојки за 1 чаша:	
2½ лажици (25 гр.)	обично брашно
2½ лажици (30 гр.)	шеќер во прав
¼ лажица	прашок за пециво
1½ лажица (15 гр.)	растително масло
1 лажица	рендана кора од лимон
1	средно варено јајце
Прелив:	1 лажица сок од лимон помешана со 2 лажици шеќер во прав

### Метод:

1. Ставете ги сите суви состојки во чаша, па добро промешајте со виљушка.
2. Додадете ги растителното масло, ренданата кора од лимон и јајцето, па добро промешајте.
3. Ставете ја чашата надвор од центарот на вртливата основа.
4. Гответе користејќи . Тортата ќе нарасне над чашата за време на готвењето.
5. Направете го преливот од сируп мешајќи го сокот од лимон со шеќер во прав.
6. По готвењето, одлепете ја тортата од садот, одозгора боцнете со чепкалка, потоа наросете го преливот врз тортата и почекајте 30 секунди.

Торта во чаша со сируп од малини	
Состојки за 1 чаша:	
2½ лажици (25 гр.)	обично брашно
2½ лажици (30 гр.)	шеќер во прав
¼ лажица	прашок за пециво
1½ лажица (15 гр.)	растително масло
½ лажица	екстракт од ванила
1	средно варено јајце
1½ лажица	мармалад од малини без семки

### Метод:

1. Ставете ги сите суви состојки во чаша, па добро промешајте со виљушка.
2. Додадете ги растителното масло, екстрактот од ванила и јајцето, па добро промешајте.
3. Изматете го мармаладот со лажица за да се размати смесата.
4. Ставете ја чашата надвор од центарот на вртливата основа.
5. Гответе користејќи . Тортата ќе нарасне над чашата за време на готвењето.

По готвењето, почекајте 30 секунди. Декорирајте во вид на спирала со крем од маргарин и ванила.

### Торта во чаша со рендани јаболка

Состојки за 1 чаша:

2½ лажици (25 гр.)	обично брашно
2 лажици (30 гр.)	мек кафеав шеќер
¼ лажица	прашок за пециво
¼ лажица	мелен цимет
1½ лажица (15 гр.)	растително масло
1	средно варено јајце
1½ лажица (30 гр.)	сос од јаболка
половина (7 гр.)	згмечен дигестив бисквит

Метод:

1. Ставете ги сите суви состојки (освен бисквитот) во чаша, па добро промешајте со виљушка.
2. Додадете ги растителното масло и јајцето, па добро промешајте.
3. Нежно изматете го сосот од јаболка со лажица за да се размати смесата.
4. Одозгора ставете го згмечениот дигестив бисквит.
5. Ставете ја чашата надвор од центарот на вртливата основа.
6. Гответе користејќи . Тортата ќе нарасне над чашата за време на готвењето.

По готвењето, почекајте 30 секунди. Одозгора ставете лажичка сладолед од ванила.



**ПРЕДУПРЕДУВАЊЕ!** Сосот од јаболка ќе биде жежок.

### Торта во чаша со моркови

Состојки за 1 чаша:

2 лажици (20 гр.)	обично брашно
2½ лажици (30 гр.)	светло кафеав шеќер
¼ лажица	прашок за пециво
¼ лажица	мелен цимет
¼ лажица	мелено морско оревче
1 лажица	мелени бадеми
1½ лажица (15 гр.)	сончогледово масло
	и рендана кора од ½ портокал
30 гр.	рендан морков
1	средно варено јајце
Кремаст прелив:	15 гр. омекнат путер
	40 гр. шеќер во прав
	40 гр. полномасно крем сирење
	½ лажица сок од портокал

Метод:

1. Ставете ги сите суви состојки во чаша, па добро промешајте со виљушка.
  2. Додадете ги сончогледовото масло, ренданата кора од портокал, ренданиот морков и јајцето, па добро промешајте.
  3. Ставете ја чашата надвор од центарот на вртливата основа.
  4. Гответе користејќи . Тортата ќе нарасне над чашата за време на готвењето.
  5. Направете го преливот мешајќи ги заедно путерот, шеќерот во прав, крем сирењето и сокот од портокал.
- По готвењето, почекајте 30 секунди. Оставете ја тортата да се излади, па потоа додадете го преливот.

### Торта во чаша со путер од кикирики

Состојки за 1 чаша:	
2½ лажици (25 гр.)	обично брашно
2 лажици (30 гр.)	мек кафеав шеќер
¼ лажица	прашок за пециво
1½ лажица (15 гр.)	растително масло
¼ лажица	екстракт од ванила
2 лажици (30 гр.)	мазен путер од кикирики
1	средно варено јајце

#### Метод:

1. Ставете ги сите суви состојки во чаша, па добро промешајте со виљушка.
2. Додадете ги растителното масло, екстрактот од ванила, путерот од кикирики и јајцето, па добро промешајте.
3. Ставете ја чашата надвор од центарот на вртливата основа.
4. Гответе користејќи . Тортата ќе нарасне над чашата за време на готвењето.

По готвењето, почекајте 30 секунди.

Одозгора ставете чоколаден прелив.

Совет: Користете крцкав путер од кикирики ако повеќе сакате.

### Торта во чаша со збогатено чоколадо

Состојки за 1 чаша:	
2½ лажици (25 гр.)	обично брашно
2 лажици (12 гр.)	какао во прав
2½ лажици (30 гр.)	шеќер во прав
¼ лажица	прашок за пециво
1½ лажица (15 гр.)	растително масло
¼ лажица	екстракт од ванила
1	средно варено јајце

#### Метод:



1. Ставете ги сите суви состојки во чаша, па добро промешајте со виљушка.
2. Додадете ги растителното масло, екстрактот од ванила и јајцето, па добро промешајте.
3. Ставете ја чашата надвор од центарот на вртливата основа.
4. Гответе користејќи . Тортата ќе нарасне над чашата за време на готвењето.

По готвењето, почекајте 30 секунди.

Декорирајте во вид на спирала со крем од маргарин и чоколадо.

Совет: За да направите Чоколадна торта во чаша со портокал заменете го екстрактот од ванила со ½ лажица екстракт од портокал.

## 6.3 Автоматско одмрзнување

Автоматско одмрзнување	Тежина	Копче	Процедура
Месо/риба/пилешко (Цела риба, стекови од риба, филети риба, пилешки батаци, пилешки гради, мелено месо, стек, котлети, плескавици, колбаси)	0.2-0.8 kg		<ul style="list-style-type: none"><li>• Ставете ја храната во тава во центарот на вртливата основа.</li><li>• Кога ќе го слушнете звукот на свонче, свртете ја храната, прераспоредете и раздвојте ја. Покријте ги тенките парчиња и врелите места со алуминиумска фолија.</li><li>• По одмрзнување, завиткајте во алуминиумска фолија 15-45 минути додека не се одмрзне целосно.</li><li>• Мелено месо: кога ќе го слушнете звукот на свонче, свртете ја храната. тргнете ги замрзнатите делови ако е можно.</li></ul>
			<div style="border: 1px solid black; padding: 5px; display: inline-block;"> не е соодветно за цело пиле.</div>
Леб	0.1-1.0 kg		<ul style="list-style-type: none"><li>• Распоредете во тавата во центарот на вртливата основа. Распоредете 1,0 кг. директно на вртливата основа.</li><li>• Кога ќе го слушнете звукот на свонче, свртете, прераспоредете и извадете ги замрзнатите делови.</li><li>• По одмрзнување, покријте со алуминиумска фолија и почекајте 5-15 минути додека не се одмрзне целосно.</li></ul>



Внесете ја само тежината на храната. Не вклучувајте ја тежината на садот. За храна која тежи повеќе или помалку од тежините/количините дадени во табелата, користете рачно работење. Крајната температура ќе варира во согласност со првичната температура. Стековите и котлетите треба да се замрзнуваат во еден ред. Меленото месо треба да се замрзнува тенко сплескано.

## 6.4 Згревање храна и пијалаци

Храна/пијалаци	Коли-чина -гр./мл.-	Моќност -Ниво-	Време -Мин.-	Метод
Млеко, 1 шолја	150	800 W	1	не покривајте
Вода, 1 шолја	150	800 W	1-2	не покривајте
6 шолји	900	800 W	10-12	не покривајте
1 чинија	1000	800 W	11-13	не покривајте
Една порција	400	800 W	3-6	попрскајте малку вода врз сосот, покријте и промешајте на половина готвење
Супа/чорба	200	800 W	1-2	покријте, промешајте по греењето
Зеленчук	500	800 W	4-5	ако е неопходно, додајте малку вода, покријте и промешајте на половина готвење
Месо, 1 парче <sup>1)</sup>	200	800 W	3-4	прелијте сос тенко одозгора и покријте
Филети риба <sup>1)</sup>	200	800 W	2-3	покријте
Торта, 1 парче	150	400 W	½	ставете во тава
Храна за бебиња, 1 тегличка	190	400 W	1	префрлете во соодветен сад за микропечка, по загревањето промешајте убаво и проверете ја температурата
Топење маргарин или путер <sup>1)</sup>	50	800 W	½	покријте
Топење чоколадо	100	400 W	2-3	промешајте повремено

<sup>1)</sup>ладно

## 6.5 Одмрзнување

Храна	Коли-чина -гр.-	Моќност -Ниво-	Време -Мин.-	Метод	Време -Мин.-
Гулаш	500	240 W	8-12	промешајте на средината од одмрзнувањето	10-30
Торта, 1 парче	150	80 W	2-5	ставете во тава	5
Овошје	250	240 W	4-5	распоредете еднакво, превртете на средината од одмрзнувањето	5

## 6.6 Готвење замрзната храна

Храна	Коли-чина -гр.-	Моќност -Ниво-	Време -Мин.-	Метод	Време -Мин.-
Филети риба	300	800 W	10-12	покријте	2
Една порција	400	800 W	9-11	покријте, промешајте по 6 минути	2

## 6.7 Готвење и печење на грил

Храна	Коли-чина -гр.-	Моќност -Ниво-	Време -Мин.-	Метод	Време -Мин.-
Броколи/ Грашок	500	800 W	9-11	додајте 4-5 лажици вода, покријте, измешајте на половина готвење	-
Моркови	500	800 W	10-12	исечете на кругови, додајте 4-5 лажици вода, покријте, измешајте на половина готвење	-
Печења	1000	800 W	19-21	зачинете по сопствен вкус, ставете во плиток сад за печење, превртете кога готвењето ќе е до половина	10
Филети риба	200	800 W	3-4	зачинете по вкус, ставете во тава, свртете по	2



Ако печката работи во каков било режим 3 минути или подолго, вентилаторот ќе остане вклучен 2 минути откако ќе заврши готвењето. Отворете ја вратата и ќе престане, затворете ја вратата и повторно ќе почне додека не завршат 2-те минути (вклучувајќи го и времето кога е отворена вратата). Ако рерната работи помалку од 3 минути, вентилаторот нема да се вклучи.

## 7. НАСОКИ И СОВЕТИ

### 7.1 Безбедни садови за микроречка

Садови за готвење	Безбедно за микробранови	Коментар
Алуминиумска фолија/садови од фолија	✓ / ✗	Може да се користат мали парчиња алуминиумска фолија за покривање на храната за да се спречи прегревање. Ставете ја фолијата најмалку 2 см. оддалечено од сидовите на печката бидејќи може да се појави искрење. Садовите од фолија не се препорачуваат освен ако не е посочено од производителот, следете ги упатствата внимателно.
Порцелан и керамика	✓ / ✗	Порцелан, глинени садови, глазирана грнчарија и фин порцелан обично се соодветни, освен оние со метална декорација.
Стаклени садови, на пр. Ругех®	✓	Треба да се поведе внимание ако се користат тенки стаклени садови бидејќи може да се скршат или пукнат ако се загреат одеднаш.
Метал	✗	Не се препорачува да се користат метални садови кога се користи микробранова моќност затоа што ќе се појават искри што ќе доведат до оган.
Пластични/олистенски садови за брза храна	✓	Мора да се поведе внимание бидејќи некои садови се деформираат, топат или ја губат бојата на високи температури.
Кеси за замрзнувач/ за печење	✓	Мора да се боцнат за да излегува пареата. Проверете дали кесите се соодветни за употреба во микробранова печка. Не користете пластични или метални стегачи бидејќи може да се стопат или да се запалат заради искрење на металот.
Хартиени чинии, чаши и кујнска хартија	✓	Користете ги само за топлење или апсорбирање влага. Мора да се поведе внимание бидејќи прегревањето може да предизвика оган.
Сламени и дрвени садови	✓	Секогаш стојте крај печката кога ги користите овие материјали бидејќи прегревањето може да предизвика оган.
Рециклирана хартија и весници	✗	Може да содржат екстракти од метал што ќе предизвика искрење и може да доведе до оган.

### 7.2 Совети за готвење во микроречка

Совети за готвење во микроречка	
Состав	Храна богата со шеќери или маснотии (на пр. божиќен пудинг, пита со месо) бара помалку време за готвење. Треба да се поведе внимание бидејќи прегревањето може да доведе до оган.
Големина	Направете ги сите парчиња со иста големина за еднакво готвење.
Температура на храната	Првичната температура на храната влијае врз вкупното потребно време за готвење. Расечете ја храната со полнење, (на пр. крофни со џем), за да се испушти топлината или пареата.
Разместување	Ставете ги најдебелите делови на храната свртени кон надвор во чинијата, (на пр. пилешките батаци.)
Покривање	Користете фолија за прилепување со вентилирање за микробранови печки или соодветен капак.

Боцкање	Храната во лушпа, кора или мембрана мора да се избрка на неколку места пред готвењето или загревањето бидејќи се собира пара што може да предизвика експлозија на храната, (на пр. компири, риба, пиле, колбаси).
	 <b>ВАЖНО!</b> Јајцата не смеа да се загреваат со микробранова моќност бидејќи може да експлодираат дури и откако ќе заврши готвењето, (на пр. тврдо варени јајца или јајца на пара).
Мешање, превртување и разместување	Неопходно е храната да се меша, превртува и разместува во текот на готвењето за рамномерно готвење. Секогаш мешајте и разместувајте од надвор кон центарот.
Дополнително време	Неопходно е дополнително време по готвењето за да се овозможи топлината да се распредели еднакво низ храната.
Покривање	Топлите делови треба да се покријат со мали парчиња фолија што ќе ги одбива микробрановите, (на пр. батаци или крилца од кокошка).

 Користете држачи за тенџериња или ракавици за рерна кога вадите храна од печката за да спречите изгореници. Секогаш отворајте ги садовите, вреќите за пуканки, кесите за готвење во печката, итн. подалеку од лицето и рацете за да избегнете изгореници од пареата. Секогаш стојте подалеку од вратата на печката кога ја отворате за да избегнете изгореници од пареата и врелината што излегува. Исечете ја на парчиња полнетата печена храна по загревање за да овозможите да излезе пареата и да избегнете изгореници.

## 8. ШТО ДА СТОРИТЕ АКО

Проблем	Проверете дали. . .
Микробрановата печка не работи правилно?	<ul style="list-style-type: none"> <li>Осигурувачите во таблата работат правилно.</li> <li>Снемало струја.</li> <li>Ако осигурувачите и понатаму прегооруваат, контактирајте квалификуван електричар.</li> </ul>
Микробрановата печка не работи?	<ul style="list-style-type: none"> <li>Вратата е правилно затворена.</li> <li>Гумата на вратата и површините се чисти.</li> <li>Притиснато е копчето <b>СТАРТ</b>.</li> </ul>
Вртливата основа не се врти?	<ul style="list-style-type: none"> <li>Вртливата потпора е правилно поставена на погонот.</li> <li>Садот не надвиснува над вртливата основа.</li> <li>Храната излегува преку рабовите на вртливата основа и ја спречува да ротира.</li> <li>Има нешто во отворот под вртливата основа.</li> </ul>
Микробрановата печка не се исклучува?	<ul style="list-style-type: none"> <li>Изолирајте го апаратот од кутијата со осигурувачи.</li> <li>Повикајте го овластениот сервисер на ELECTROLUX.</li> </ul>
Внатрешното светло не работи?	<ul style="list-style-type: none"> <li>Повикајте го вашиот овластен сервисер на ELECTROLUX. Внатрешната сигналичка може да ја смени само обучен и овластен сервисер на ELECTROLUX.</li> </ul>
На храната ѝ треба повеќе време да се згрее и зготви од порано?	<ul style="list-style-type: none"> <li>Поставете подолго време за готвење (двојна количина = скоро двојно време) или</li> <li>Ако храната е постудена од вообичаено, ротирајте ја или свртете ја од време навреме или</li> <li>Поставете повисоко ниво на моќност.</li> </ul>
Вратата не сака да се отвори поради пад на електричната енергија?	<ul style="list-style-type: none"> <li>Внимателно отворете ја вратата влечејќи нанадвор кај долниот десен агол од стаклото на вратата.</li> </ul>

## 9. СПЕЦИФИКАЦИИ

АС мрежен напон		220-240 V, 50 Hz, монофазно
Дистрибуција линија осигурач/прекинувачот		Минимум 10 А
Потребно АС-напојување:	Микро бранови	1.25 kW
Излезна моќност:	Микро бранови	800 W (IEC 60705)
Микробранова фреквенција		2450 MHz <sup>1)</sup> (Група 2/Класа В)
Излезна моќност:	TB6SM171DB	595 mm (Ш) x 371 mm (В) x 312 mm (Д)
Димензии на внатрешноста		285 mm (Ш) x 202 mm (В) x 298 mm (Д) <sup>2)</sup>
Капацитет на печката		17 литри <sup>2)</sup>
Вртлива основа		ø 272 mm, стакло
Тежина		приближно 16 кг.

- <sup>1)</sup> Овој производ ги исполнува побарувањата на Европскиот стандард EN55011. Во согласност со овој стандард, овој производ е класифициран како опрема во група 2, класа В. Група 2 значи дека опремата намерно генерира радиофреквентна енергија во форма на електромагнетно зрачење за топлински третман на храна. Опрема од Класа В значи дека истата е соодветна за употреба во домашни услови.
- <sup>2)</sup> Внатрешниот капацитет се пресметува со мерење на максималните ширина, длабочина и висина. Вистинскиот капацитет на собирање храна е помал

## 10. ЕНЕРГЕТСКА ЕФИКАСНОСТ

### Информации за производот за потрошувачката на енергија и максималното време за да се достигне применливиот режим на мала моќност

Потрошувачка на енергија во мирување со вклучен екран	0.8 W
Потрошувачка на енергија во мирување со исклучен екран	0.5 W
Максимално време потребно за опремата автоматски да го достигне применливиот режим на мала моќност од 5 мин	5 min

## 11. ИНФОРМАЦИИ ЗА ЖИВОТНАТА СРЕДИНА

Овој производ содржи извор на светлина со енергетска ефикасност од класа F.

Рециклирајте ги материјалите со симболот . Ставете ја амбалажата во соодветни контејнери за да ја рециклирате.

Помогнете во заштитата на животната средина и човековото здравје и рециклирајте го отпадот од електрични и електронски апарати.



Не фрлајте ги апаратите означени со симболот во отпадот од домаќинството. Вратете го производот во вашиот локален капацитет за рециклирање или контактирајте ја вашата општинска канцеларија.

## Dobrodošli pri AEG! Hvala, da ste izbrali naš aparat.



Na naslovu [aeg.com/support](http://aeg.com/support) so na voljo nasveti za uporabo, brošure, nasveti za reševanje težav in informacije za servis in popravila.



Za več receptov, namigov in nasvetov za reševanje težav prenesite aplikacijo **My AEG Kitchen**.



Pridržujemo si pravice do sprememb brez predhodnega obvestila.

## VSEBINA

1. POMEMBNA VARNOSTNA NAVODILA .....	39
2. NAMESTITEV .....	42
3. PREGLED APARATA .....	45
4. PRED PRVO UPORABO .....	46
5. DELOVANJE .....	47
6. TABELA ZA KUHANJE .....	49
7. NAPOTKI IN NASVETI .....	53
8. KAJ STORITI, ČE .....	54
9. SPECIFIKACIJE .....	54
10. ENERGETSKA UČINKOVITOST .....	55
11. OKOLJSKE INFORMACIJE .....	55

## 1. ⚠️ POMEMBNA VARNOSTNA NAVODILA

- Ta gospodinjski aparat lahko uporabljajo otroci stari od 8 let naprej in tudi osebe z zmanjšanimi telesnimi, čutnimi ali duševnimi zmožnostmi, ali pa tiste osebe s pomanjkljivimi izkušnjami oziroma znanji, če imajo nadzor ali napotila glede uporabe aparata na varen način in se zavedajo nevarnosti uporabe. Otroke nadzorujte pri uporabi aparata in pazite, da se z njo ne bodo igrali. Otroci ne smejo čistiti in vzdrževati naprave razen če so stari 8 let in več, in so nadzorovani.
- Izdelek ni namenjen za uporabo na višinah nad 2000 m.
- **POMEMBNO!** Pomembna varnostna navodila: pozorno preberite in shranite za v prihodnje.
- **OPOZORILO!** Aparata ne uporabljajte brez vrtljivega krožnika in podstavka krožnika. Ne uporabljajte praznega aparata.
- **OPOZORILO!** Če so vrata ali tesnila vrat poškodovana, ne smete uporabljati pečice, dokler je ne popravi usposobljen serviser.

- **OPOZORILO!** Servis ali popravilo, ki vključuje odstranjevanje pokrova, ki ščiti pred izpostavljenostjo pred mikrovalovno energijo, lahko izvede le pooblaščen serviser, saj je to nevarno.
- **OPOZORILO!** Tekočin in ostalih živil ne segrevajte v zaprtih posodah, saj lahko eksplodirajo.
- Ta aparat je namenjen za uporabo v gospodinjstvu in podobnih okoljih: kuhinjah za osebje v trgovinah, pisarnah in drugih delovnih okoljih; kmetijah; s strani gostov v hotelih, motelih in podobnih nastanitvenih objektih; ponudbe nočitev z zajtrkom.
- Uporabljajte samo posode in kuhinjske pripomočke, ki so namenjeni za uporabo v mikrovalovni pečici.
- Kovinske posode za hrano in pijačo med kuhanjem z mikrovalovi niso dovoljene.
- Pečice med uporabo plastičnih, papirnatih ali drugih vnetljivih posod ne puščajte brez nadzora.
- Mikrovalovna pečica je namenjena za pogrevanje hrane in pijače. Sušenje hrane ali oblačil in gretje grelnih blazin, copat, pomivalnih gobic, vlažnih oblačil in podobnega lahko privede do morebitnih poškodb, samovžiga ali požara.
- Če se začne iz hrane, ki jo segrevate, močno kaditi, **NE ODPIRAJTE VRAT**. Izklopite in odklopite pečico ter počakajte, da se iz hrane neha kaditi. Odpiranje vrat, medtem ko se iz hrane močno kadi, lahko povzroči požar.
- Segrevanje pijač z mikrovalovi lahko povzroči zakasnjeno in nenadno vretje tekočine, zato bodite pri rokovanju s posodo previdni.
- Vsebinsko otroških stekleničk in kozarčkov otroške hrane je treba pred uporabo premešati ali pretresti ter preveriti temperaturo, sicer lahko pride do opeklin.
- V mikrovalovni pečici ne kuhajte jajc v lupini in ne pogrevajte že trdo kuhanih jajc, saj lahko tudi po segrevanju jajca eksplodirajo.
- Če se napajalni kabel poškoduje, ga mora zamenjati proizvajalec, usposobljen serviser ali podobno usposobljena oseba, saj je le tako zagotovljena ustrezna varnost.

## 1.1 Nega in čiščenje

Vrata:

- S suho in mehko krpo redno čistite obe strani vrat, tesnila vrat in tesnilne površine, saj boste le tako poskrbeli za stalno čistočo. Za čiščenje stekla na vratih ne uporabljajte grobih in jedkih čistil ali ostrih kovinskih strgal, saj lahko opraskajo površino stekla in povzročijo nevarnost, da se steklo razbije.

Notranjost pečice:

- Po vsaki uporabi, ko je pečica še topla, z mehko krpo ali gobo obrišite morebitne madeže. Za trdovratnejše madeže uporabite blago milo in vlažno krpo ter večkrat obrišite, dokler ne odstranite vseh nečistoč. Ne odstranjujte pokrova vodila mikrovalov. Pazite, da blago milo ali voda ne zaideta v majhne prezračevalne odprtine na stenah, saj lahko poškodujeta pečico. Za čiščenje notranjosti pečice ne uporabljajte čistil v razpršilu. Po uporabi očistite pokrov vodila mikrovalov, vrtljivi podstavek in nosilec vrtljivega podstavka. Ti morajo biti suhi in nemastni. Nakopičena maščoba se lahko močno segreje ter se začne dimiti ali se celo vname.

Zunanost pečice:

- Zunanost pečice lahko enostavno očistite z blagim milom in vodo. Milo obrišite z vlažno krpo, zunanost pa nato osušite z mehko in suho krpo.

Nadzorna plošča:

- Pred čiščenjem odprite vrata in tako dezaktivirajte nadzorno ploščo. Pri čiščenju nadzorne plošče bodite previdni. Ploščo s krpo, rahlo namočeno samo v vodo, obrišite do čistega. Pazite, da ne uporabite preveč vode. Ne uporabljajte kakršnih koli kemikalij ali jedkih čistil.

Vrtljivi podstavek in nosilec vrtljivega podstavka:

- Iz pečice odstranite vrtljivi podstavek in njegov nosilec. Vrtljivi podstavek in nosilec operite v blagi milnici. Obrišite s suho krpo. Tako vrtljivi podstavek kot nosilec lahko operete tudi v pomivalnem stroju.

- **POMEMBNO!** Pečico čistite redno in odstranite morebitno nakopičeno hrano. Malomarno vzdrževanje in čiščenje pečice lahko povzroči razkrajanje površine, kar lahko negativno vpliva na življenjsko dobo aparata in lahko povzroči tudi nevarno situacijo.
- Pazite, da ne založite vrtljive plošče pri odstranjevanju posod iz naprave.
- **POMEMBNO!** Ne uporabljajte parnega čistilnika.
- Mikrovalovna pečica je namenjena vgradni uporabi.
- Aparata ne nameščajte v ohišje.
- Med uporabo postanejo gospodinjski aparat in njegovi dosegljivi deli vroči.
- **OPOZORILO!** Pazite na otroke in jih držite stran od vratic, da se ne bi opekli.
- **POMEMBNO!** Za čiščenje mikrovalovne pečice ne uporabljajte čistil za pečice, parnih čistilnikov, jedkih in grobih čistil, čistil, ki vsebujejo natrijev hidroksid ali žičnatih gobic.

## 2. NAMESTITEV

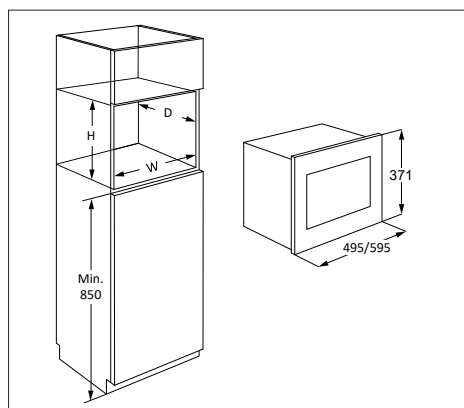

Mikrovalovna pečica se lahko nastavi na pozicije A, B, C ali D:

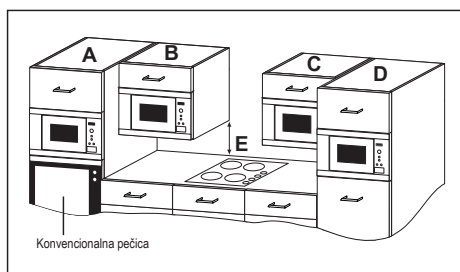

Položaj	Velikost niše		
	Š	G	V
A	562	550	360
B+C	562	300	350
	562	300	360
D	562	500	350
	562	500	360

Mere v (mm)

### 2.1 Varna uporaba aparata

Če nameščate mikrovalovno pečico v položaj B ali C:

- Omara mora biti minimalno 500 mm (E) nad delovnim pultom in ne sme biti nameščena neposredno nad kuhhalno ploščo.

- Ta naprava je bila preverjena in odobrena le za uporabo v bližini plina, elektrike in indukcijskih plošč.
- Med kuhhalno ploščo in mikrovalovno pečico mora biti zagotovljen zadosten prostor, da se ne bi pregrela mikrovalovna pečica, bližnje omare in dodatki.
- Ne prižigajte kuhhalne plošče brez da bi bile na njej posode ko je v uporabi mikrovalovna pečica.
- Ravnajite pazljivo ko uporabljate mikrovalovno pečico medtem ko je prižgana kuhhalna plošča.

## 2.2 Namestitev aparata

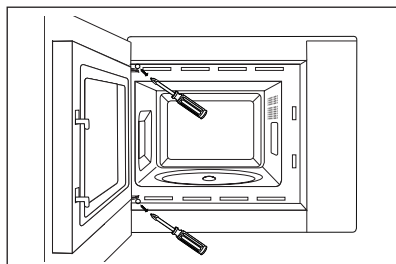
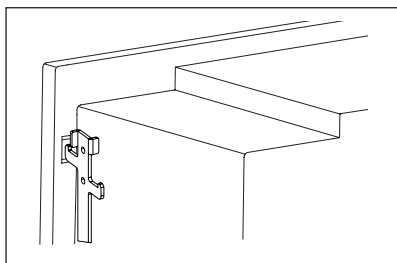
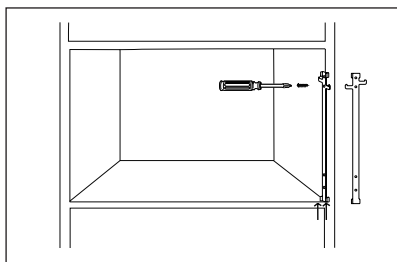
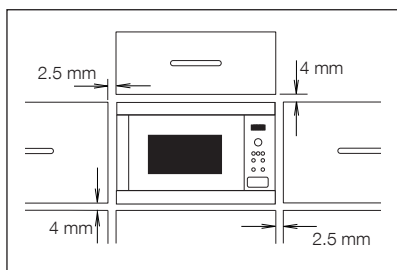

1. Odstranite embalažo in pazljivo preverite, ali je aparat morda poškodovan.
2. Ta pečica je izdelana tako, da se lahko namesti v 350 mm visoko omaro. Namestitev v 360 mm visoko omaro:- Odvijte in odstranite 4 nogice z dna pečice. Obrnite nogice za 90 stopinj in ponovno namestite z daljšo stranjo v smer sprednje strani pečice.
3. Namestite pritrditveni kavelj na desno stran kuhinjske omare in sledite priloženim navodilom.
4. Namestite aparat v kuhinjsko omarico počasi in brez sile. Napravo je treba dvigniti na pritrdilne kavlje in nato spustiti na svoje mesto. Pritrdite pečico na levo stran s priloženima vijakoma.
5. Preverite, ali je naprava stabilna in vodoravna. Med zgornjimi vrati omare in vrhom ohišja pečice zagotovite 2.5 mm vrzel (glejte diagram).

## 2.3 Priključevanje aparata na napajanje

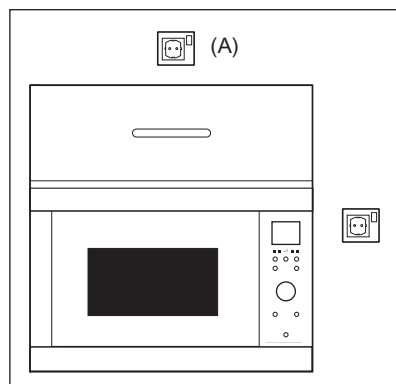

- Električna vtičnica mora biti zlahka dostopna, da lahko aparat v sili hitro in enostavno odklopite. Lahko pa pečico skladno z navodili za električno napeljavo

povežete s stikalom, s katerim lahko v trenutku izklopite napajanje.

- Kabel za napajanje lahko zamenja samo električar.
- Če se napajalni kabel poškoduje, ga mora zamenjati proizvajalec, usposobljen serviser ali podobno usposobljena oseba, saj je le tako zagotovljena ustrezna varnost.
- Vtičnica naj ne bo za kuhinjsko omaro.
- Najboljši položaj je nad omaro, glejte (A).
- Napravo priključite na pravilno nameščeno ozemljeno enofazno vtičnico z izmeničnim tokom 220-240 V/50 Hz. Vtičnica mora biti zilita z 10 A varovalko.
- Pred namestitvijo na napajalni kabel privežite vrvico in si tako olajšajte dostop do priključitvene točke (A) po namestitvi.
- Ko aparat vstavljate v visoko kuhinjsko omaro, pazite, da NE STISNETE napajalnega kabla.
- Napajalnega kabla ali vtiča ne potaplajte v vodo ali katero koli drugo tekočino.
- Napajalni kabel speljite tako, da se ne bo dotikal vročih ali ostrih površin, kot je npr. Prezračevalna reža za vroč zrak na zgornjem delu pečice.

## 2.4 Dodatni napotek

Ne uporabljajte mikrovalovne pečice za segrevanje olja za cvrtje. Temperature ne morete nadzirati in olje se lahko vname. Za pripravo pokovke uporabljajte samo koruzo, namenjeno za pripravo pokovke v mikrovalovnih pečicah.

Osebe s SRČNIMI SPODBUJEVALNIKI naj se pri svojem zdravniku ali proizvajalcu srčnega

spodbujevalnika pozanimajo o varnostnih ukrepih pri uporabi mikrovalovnih pečic.

V odprtine zapaha vrat ali prezračevalne odprtine nikoli ne polijte tekočin ali vstavljajte predmetov. Če pride do razlivanja, takoj ugasnite in izklopite pečico in pokličite pooblaščenega serviserja ELECTROLUX.

Nikoli na nikakršen način ne spreminjajte pečice.

Uporabljajte samo vrtljivi podstavek in nosilec, ki sta zasnovana za to pečico. Ne uporabljajte pečice brez vrtljivega podstavka.

Preprečevanje poškodb vrtljivega podstavka:

- Pred čiščenjem vrtljivega podstavka z vodo počakajte, da se le-ta ohladi.
- Na hladen podstavek ne postavljajte vročih živil ali vročih pripomočkov.
- Na vroč podstavek ne postavljajte hladnih živil ali hladnih pripomočkov.

Niti proizvajalec niti trgovec ne moreta prevzeti kakršne koli odgovornosti za škodo na pečici ali za osebne poškodbe,

ki so posledica nepravilne priključitve aparata. Na stenah pečice ali okoli tesnil ter na tesnilnih površinah se lahko občasno pojavi vodna para ali vodne kapljice. To je običajen pojav in ne pomeni, da mikrovalovna pečica pušča ali da je okvarjena.

O žarnicah v izdelku in nadomestnih žarnicah, ki se prodajajo ločeno: Te žarnice so zasnovane za ekstremne pogoje v gospodinjskih aparatih, kot so izjemne temperature, vibracije in vlažnosti, ali za sporočanje informacij o delovanju aparata. Niso namenjene za uporabo drugje in niso primerne za sobno razsvetljavo v gospodinjstvu.

## 3. PREGLED APARATA

### 3.1 Mikrovalovna pečica

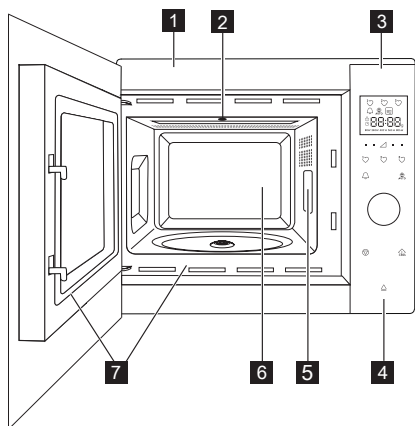

- 1 Sprednja plošča
- 2 Lučka pečice
- 3 Nadzorna plošča
- 4 Tipka za odpiranje vrat
- 5 Pokrov vodila mikrovalov (ne odstranjujte)
- 6 Notranjost pečice
- 7 Vratna tesnila in tesnilne površine

### 3.2 Dodatna oprema

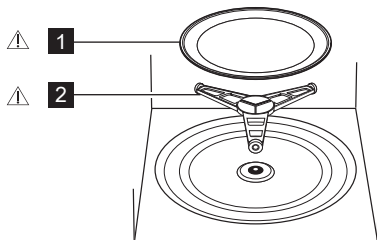

Preverite, ali je priložena naslednja dodatna oprema:

- 1 Vrtljivi podstavek
  - 2 Nosilec vrtljivega podstavka
- Nosilec vrtljivega podstavka postavite v zaprto embalažo na dno notranjosti pečice.
  - Nato postavite vrtljivi podstavek na nosilec.
  - Če ne želite poškodovati vrtljivega podstavka, pazite, da posode pri jemanju iz pečice dvignete nad rob vrtljivega podstavka.

**i** Ko naročate pripomočke, prodajalcu ali pooblaščenemu serviserju ELECTROLUX sporočite naziv dela in model.

### **!** OPOZORILO!

Mikrovalovne pečice ne uporabljajte brez teh delov nameščenih.

### 3.3 Nadzorna plošča

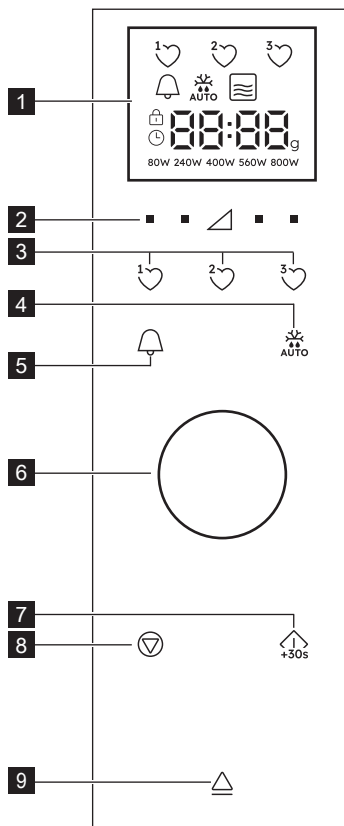

1 Digitalni indikatorji na prikazovalniku:

Priljubljene

Kuhinjski časovnik

Samodejno odmrzovanje



Mikrovalovi



Zaustavitev/prekinitev



Varnostno zaklepanje



Nastavitev ure



Prikaz segmentov



Teža

80W 240W 400W 560W 800W

Nivoji moči

- 2 Tipke nivojev moči
- 3 Tipke za priljubljene
- 4 Tipka za samodejno odmrzovanje
- 5 Tipka za kuhinjski časovnik
- 6 Vrtljivi gumb Časovnik/Teža
- 7 Tipka za začetek/potrditev/hiter zagon
- 8 Tipka za zaustavitev
- 9 Tipka za odpiranje vrat

## 4. PRED PRVO UPORABO

### 4.1 Vklp

Ko pečico prvič priključite, imate možnost nastavljanja ure. Pečica ima 24-urni prikaz časa.

1. Pečica se bo oglasila in vse zaslonske ikone bodo vključene za pol sekunde. Z gumbom izberite "vklop" ali "izklop" ure.
- 2a. Za izklop ure obračajte gumb, dokler ni na zaslonu prikazano "oFF" (izklop), nato pritisnite tipko **START**. Pečica je pripravljena na uporabo.



Če ste uro izklopili in jo želite vklopiti nazaj, dvakrat pritisnite tipko **KUHINJSKI ČASOVNIK** in glejte točko 2b.

- 2b. Za vklop ure obračajte gumb, dokler ni na zaslonu prikazano "on" (vklop), nato pritisnite tipko **START**.

**Primer:** Za nastavitev časa na 18:45.

1. Obračajte gumb za prilagoditev ure.
2. Pritisnite tipko **START** za potrditev.
3. Obračajte gumb za prilagoditev minut.
4. Pritisnite tipko **START** za potrditev.



Ko je ura nastavljena, bo čas dneva prikazan na zaslonu.

### 4.2 Stanje pripravljenosti (Varčno delovanje)

Pečica bo samodejno preklpila v stanje pripravljenosti, če je ne boste uporabljali 5 minut.

**Primer:** Če ura ni bila nastavljena: Zaslon se bo izklopil. Odprite vrata ali pritisnite kateri koli gumb za izhod iz stanja pripravljenosti.

**Primer:** Če je bila ura nastavljena: Po obdobju 5 minut bo čas prikazan.

### 4.3 Prilagoditev ure, ko je nastavljena

Uro lahko prilagodite, ko je bil nastavljen čas.

**Primer:** Za spremembo iz 18.45 v 19.50.

1. Dvakrat pritisnite tipko **KUHINJSKI ČASOVNIK**.
2. Pritisnite tipko **START**.
3. Obračajte gumb, dokler se ne prikaže "19".
4. Pritisnite tipko **START**.
5. Obračajte gumb, dokler se ne prikaže "50".
6. Pritisnite tipko **START**.

### 4.4 Če želite preklicati uro in nastaviti stanje pripravljenosti (Varčno delovanje)

1. Dvakrat pritisnite tipko **KUHINJSKI ČASOVNIK**.
2. Obračajte gumb, dokler se ne prikaže "oFF".
3. Pritisnite tipko **START** za potrditev.

### 4.5 Varnostno zaklepanje

Pečica ima varnostno funkcijo, ki preprečuje neželeno upravljanje pečice s strani otrok. Ko je funkcija aktivirana, mikrovalovna pečica ne bo delovala, dokler funkcija zaklepanja ni izključena.

Vklop in izklop zaklepanja je mogoč samo, če pečica ne deluje.

**Primer:** Za vklop zaklepanja. Pritisnite in zadržite tipko **STOP**, dokler se ne vklopi simbol "varnostnega zaklepanja".

**Primer:** Za izklop zaklepanja.

Pritisnite in zadržite tipko **STOP**, dokler se simbol "varnostnega zaklepanja" ne izklopi.

**i** Ko je varnostno zaklepanje vklopljeno, so vse tipke onemogočene, razen tipke **STOP**.

## 4.6 Začetno čiščenje



### POZOR!

Glejte poglavje »Nega in čiščenje«

- Iz mikrovalovne pečice odstranite ves pribor.
- Z vlažno mehko krpo skrbno očistite notranjost pečice.

## 5. DELOVANJE

**Primer:** Pogrevanje juhe 2 minuti in 30 sekund pri 560 W moči.

1. Pritisnite tipko **MOČ** na desni strani trikotnika, dokler ni prikazano "560 W".
2. Obračajte gumb za vnos časa.
3. Pritisnite tipko **START**.

**i** V načinu kuhanja z mikrovalovi lahko prilagodite nivo moči pečice s pritiskom tipke neposredno pod želeno nastavitvijo.

Nivo moči lahko nastavite, ko pečica deluje, tako da pritisnete in zadržite tipko **MOČ**, dokler ni prikazana nova nastavitvena nivoja moči. Previsoka moč mikrovalov ali predolgo kuhanje hrane lahko le-to preveč segrejejo in zanetijo požar.

Če ste izbrali 800 W, je najdaljši čas mikrovalov, ki ga lahko izberete, 15 minut.

Če pečica deluje v katerem koli načinu 3 minute ali dlje, bo ventilator vključen še 2 minuti po koncu kuhanja. Odprite vratca in ventilator se bo zaustavil, zaprite vratca in znova se bo zagnal, dokler ne potečeta 2 minuti (vklj. čas odpiranja vratc). Če pečica deluje manj kot 3 minute, se ventilator ne bo vključil.

Po kuhanju se bo vrtljivi krožnik še naprej vrtil, dokler se posoda za kuhanje ne vrne v začetni položaj. Lučka prostora za kuhanje bo ostala vključena do konca vrtenja ali za 5 sekund (kar je več). Pečica bo zapiskala ob zaključku. Če med tem postopkom odprete vrata, se vrtenje zaustavi.

## 5.2 Nivoji moči

Nastavitev moči	Priporočena uporaba
800 W/ NAJVIŠJA	Za hitro kuhanje ali pogrevanje (npr. juh, enolončnic, hrane iz pločevinke, toplih pijač, zelenjave, rib ipd).
560 W	Za daljše kuhanje gostih jedi, kot so npr. pečenke, mesne štruce ipd., pa tudi za bolj občutljive jedi, kot so sirove omake in biskviti. Pri tej nastavitvi omaka ne bo prekipela in hrana se bo skuhalo enakomerno, ne da bi se pri robovih skuhalo preveč.
400 W	Za goste jedi, ki zahtevajo daljše obdobje konvencionalnega kuhanja, (npr. za govedino), priporočamo uporabo te nastavitve, saj ohranja mehkost mesa.
240 W/ ODMRZOVANJE	Za odmrzovanje uporabite to nastavitve, saj omogoča enakomerno odmrzovanje jedi. Ta nastavitve je primerna tudi za lahno vrenje riža, testenin in cmokov ter kuhanje jajčne kreme.
80 W	Za počasno odmrzovanje, (npr. kremnih tort ali drobnega peciva).
0 W	Za počivanje/kuhinjski časovnik.

W = WATT

## 5.3 Zmanjšana moč

Način kuhanja	Standardni čas	Zmanjšana moč
Mikrovalovi 800 W	15 minut	Mikrovalovi 560 W

## 5.4 Prilagoditev časa kuhanja med kuhanjem

Čas kuhanja lahko prilagodite tudi med kuhanjem.

**Primer:** Za dodajanje 2 minut (120 sekund) s tipko **START**.

1. Štirikrat pritisnite tipko **START**. Čas kuhanja se bo povečal za 120 sekund.

## 5.5 S tipko stop

Pritisnite tipko **STOP** za vstop v način prekinitve. Ponovno pritisnite tipko **STOP** za preklic časa kuhanja.

## 5.6 Kuhinjski časovnik

Za nastavitev kuhinjskega časovnika.

1. Pritisnite tipko **KUHINJSKI ČASOVNIK**.
2. Obračajte gumb za vnos časa.
3. Pritisnite tipko **START**. Časovnik se bo samodejno zagnal.

 Čas lahko podaljšate med delovanjem časovnika, tako da obračate gumb ali pritisnete tipko **START**. Funkcijo časovnika se lahko uporabi le, če pečica ne deluje.

## 5.7 Hitri zagon

Kuhati lahko začnete neposredno z 800 W/NAJVIŠJA za 30 sekund s pritiskom tipke **START**.

 Če želite dodati več časa, pritisnite tipko **START**.

## 5.8 Izklop zvoka

Za izklop zvoka.

1. 3-krat pritisnite tipko **KUHINJSKI ČASOVNIK**, dokler ni prikazano "Soun".
2. Obračajte gumb, dokler se ne prikaže "oFF".
3. Pritisnite tipko **START**.

Za vklop zvoka.

1. 3-krat pritisnite tipko **KUHINJSKI ČASOVNIK**, dokler ni prikazano "Soun".
2. Obračajte gumb, dokler se ne prikaže "on".
3. Pritisnite tipko **START**.

## 5.9 Premor

Za premor delovanje mikrovalovne pečice.

1. Pritisnite tipko **STOP** za odpiranje vratc.
2. Pečica bo naredila premor za do 5 minut.
3. Pritisnite **START** za nadaljevanje kuhanja.

## 5.10 Priljubljene

Pečica ima 3 priljubljene recepte.

1. Mehčanje masla
2. Topljenje čokolade
3. Tortica v lončku

**Primer:** Za mehčanje masla.

1. Pritisnite tipko **PRILJUBLJENE 1**.
2. Obračajte gumb za vnos teže.
3. Pritisnite tipko **START**.

 Če deli zaslona predstavljajo vrteč vzorec, to pomeni, da morate hrano premešati ali obrniti. Za nadaljevanje kuhanja pritisnite tipko **START**. Na koncu časa samodejnega odmrzovanja se bo program samodejno zaustavil. Nivojev moči za prednastavljene priljubljene recepte ni mogoče spremeniti. Pripravite lahko 1-4 tortice v lončku.

 **OPOZORILO!** Čokolada lahko postane zelo vroča! Če čokolada potrebuje dalj časa za kuhanje, dodajte 10 sekund. Pazite na čokolado, da se ne pregreje in zgori.

Če želite prepisati priljubljene z lastnimi recepti.

1. Pritisnite tipko **MOČ** za izbiro moči.
2. Obračajte gumb za vnos potrebnega časa kuhanja.
3. Pritisnite in zadržite tipko **PRILJUBLJENE**, ki jo želite nastaviti, dokler ne zaslišite enkratnega piska in zagledate srce za priljubljene.

Za ponovno nastavitev priljubljenih nazaj na tovarniške nastavitve.

1. Pritisnite tipko **STOP**.
2. Pritisnite in zadržite tipko **MOČ** 400 W za 3 sekunde. Pečica bo ponastavila priljubljene na tovarniške nastavitve.

## 5.11 Samodejno odmrzovanje

Samodejno odmrzovanje deluje tako, da samodejno ugotovi ustrezen čas za kuhanje tudi glede na težo hrane.

Izberete lahko med 2 menijema za samodejno odmrzovanje.

1. Samodejno odmrzovanje: meso/ribe/perutnina
2. Samodejno odmrzovanje: kruh

**Primer:** za odmrzovanje 0,2 kg zrezka.

1. Izberite meni za samodejno odmrzovanje tako, da pritisnete tipko **SAMODEJNO ODMRZOVANJE**.

2. Obračajte gumb za izbiro teže.



3. Pritisnite tipko **START**.

 Če deli zaslona predstavljajo vrteč vzorec, to pomeni, da morate hrano premešati ali obrniti. Za nadaljevanje kuhanja

pritisnite tipko **START**. Na koncu časa samodejnega odmrzovanja se bo program samodejno zaustavil. Med samodejnim odtajevanjem prilagoditev časa/moči ni na voljo.

## 6. TABELA ZA KUHANJE

### 6.1 Priljubljene

Priljubljene	Teža	Gumb	Postopek
Mehčanje masla	0.05-0.25 kg	1 	<ul style="list-style-type: none"><li>Vstavite maslo v ustrezno posodico. Dobro premešajte po kuhanju.</li></ul>
Topljenje čokolade	0.1-0.2 kg	2 	<ul style="list-style-type: none"><li>Razlomite čokolado v manjše kose. Vstavite čokolado v ustrezno posodico. Pomešajte, ko zazveni signal. Dobro premešajte po kuhanju.</li></ul>
Tortica v lončku	1-4 lončki	3 	<ul style="list-style-type: none"><li>Napravite torto po receptu. Lončke postavite proti robu vrtljivega podstavka. Pustite stati 30 sekund po kuhanju.</li></ul>

 **OPOZORILO!** Čokolada lahko postane zelo vroča! Če čokolada potrebuje dalj časa za kuhanje, dodajte 10 sekund. Pazite na čokolado, da se ne pregreje in zgori.

### 6.2 Recepti za torte v lončku

Limonina torta v lončku	
Sestavine za 1 lonček:	
2½ žlice (25 g)	navadne moke
2½ žlice (30 g)	mletega sladkorja
¼ žličke	pecilnega praška
1½ žlice (15 g)	rastlinskega olja
1 žlička	limonine lupinice
1	srednje veliko jajce
Preliv:	1 žlica limoninega soka, zmešanega z 2 žlicama mletega sladkorja

Način:

- Vstavite vse suhe sestavine v lonček, dobro premešajte z vilico.
- Dodajte rastlinsko olje, izvleček limonine lupine in jajce, dobro premešajte.
- Lonček postavite izven središča vrtljivega podstavka.
- Skuhajte s . Med kuhanjem bo torta zrasla iz lončka.
- Na vrhu posujte z mešanico limoninega soka in mletega sladkorja.
- Po kuhanju zrahljajte torto, preluknjajte zgornji del z vilico, nato pokapljajte nekaj kapljic po torti in pustite stati 30 sekund.

Bogata čokoladna torta v lončku	
Sestavine za 1 lonček:	
2½ žlice (25 g)	navadne moke
2 žlici (12 g)	kakava v prahu
2½ žlice (30 g)	mletega sladkorja
¼ žličke	pecilnega praška
1½ žlice (15 g)	rastlinskega olja
¼ žličke	izvlečka vanilje
1	srednje veliko jajce

Način:

- Vstavite vse suhe sestavine v lonček, dobro premešajte z vilico.
- Dodajte rastlinsko olje, izvleček vanilje in jajce, dobro premešajte.
- Lonček postavite izven središča vrtljivega podstavka.
- Skuhajte s . Med kuhanjem bo torta zrasla iz lončka.

Po kuhanju pustite, da stoji 30 sekund.

Okrasite s čokoladnim maslom.

Nasvet: Če želite, lahko izvleček vanilje nadomestite s ½ žličke izvlečka pomaranče.

### Jabolčni desert v lončku

Sestavine za 1 lonček:

2½ žlice (25 g)	navadne moke
2 žlici (30 g)	mehkega rjavega sladkorja
¼ žličke	pecilnega praška
¼ žličke	zmetega cimeta
1½ žlice (15 g)	rastlinskega olja
1	srednje veliko jajce
1½ žlice (30 g)	čežane
polovica (7 g)	strtega albert piškota

Način:

1. Vstavite vse suhe sestavine (razen biskvita) v lonček, dobro premešajte z vilico.
2. Dodajte rastlinsko olje in jajce, dobro premešajte.
3. Z žlico nežno zmešajte v čežano in razvlecite mešanico.
4. Na vrhu posujte s strtimi albert keksi.
5. Lonček postavite izven središča vrtljivega podstavka.
6. Skuhajte s <sup>3</sup>♥. Med kuhanjem bo torta zrasla iz lončka.

Po kuhanju pustite, da stoji 30 sekund.

Posujte z malce vaniljevega sladoleada.



**OPOZORILO!** Čežana bo vroča.

### Korenčkova torta v lončku

Sestavine za 1 lonček:

2 žlici (20 g)	navadne moke
2½ žlice (30 g)	svetlo rjavega sladkorja
¼ žličke	pecilnega praška
¼ žličke	zmetega cimeta
¼ žličke	zmetega muškarnega oreščka
1 žlica	zmlatih mandljev
1½ žlice (15 g)	sončničnega olja
	lupinica ½ pomaranče
30 g	naribanega korenja
1	srednje veliko jajce
Kremni preliv:	15 g masla, zmehčanega, 40 g sladkorja v prahu, 40 g polnomastnega smetanovega sira, ¼ žlička pomarančnega soka

Način:

1. Vstavite vse suhe sestavine v lonček, dobro premešajte z vilico.
2. Dodajte sončnično olje, pomarančno lupino, naribano korenje in jajce, dobro premešajte.
3. Lonček postavite izven središča vrtljivega podstavka.
4. Skuhajte s <sup>3</sup>♥. Med kuhanjem bo torta zrasla iz lončka.
5. Za preliv zmešajte maslo, sladkor v prahu, smetanov sir in pomarančni sok.

Po kuhanju pustite, da stoji 30 sekund.

Pustite, da se torta ohladi, nato dodajte zgornjo plast.

### Torta v lončku z arašidovim maslom

Sestavine za 1 lonček:

2½ žlice (25 g)	navadne moke
2 žlici (30 g)	mehkega rjavega sladkorja
¼ žličke	pecilnega praška
1½ žlice (15 g)	rastlinskega olja
¼ žličke	izvlečka vanilje
2 žlici (30 g)	gladkega arašidovega masla
1	srednje veliko jajce

Način:

1. Vstavite vse suhe sestavine v lonček, dobro premešajte z vilico.
2. Dodajte rastlinsko olje, izvleček vanilje, arašidovo maslo in jajce, dobro premešajte.
3. Lonček postavite izven središča vrtljivega podstavka.
4. Skuhajte s . Med kuhanjem bo torta zrasla iz lončka.

Po kuhanju pustite, da stoji 30 sekund.

Posujte s čokolado.

Nasvet: Po želji lahko uporabite tudi hrustljivo arašidovo maslo.

### Malinova tortica v lončku

Sestavine za 1 lonček:

2½ žlice (25 g)	navadne moke
2½ žlice (30 g)	mletega sladkorja
¼ žličke	pecilnega praška
1½ žlice (15 g)	rastlinskega olja
½ žličke	izvlečka vanilje
1	srednje veliko jajce
1½ žlice	malinove marmelade brez semen



Način:

1. Vstavite vse suhe sestavine v lonček, dobro premešajte z vilico.
2. Dodajte rastlinsko olje, izvleček vanilje in jajce, dobro premešajte.
3. Z žlico zmešajte v "marmelado" in razvlecite mešanico.
4. Lonček postavite izven središča vrtljivega podstavka.
5. Skuhajte s . Med kuhanjem bo torta zrasla iz lončka.

Po kuhanju pustite, da stoji 30 sekund.

Okrasite z vaniljinim maslom.

## 6.3 Samodejno odmrzovanje

Samodejno odmrzovanje	Teža	Gumb	Postopek
Meso/ribe/perutnina (Cela riba, ribje palčke, ribji fileji, piščančja bedra, piščančje prsi, mleto meso, zrezki, karéji, burgerji, klobase)	0.2-0.8 kg	 x1	<ul style="list-style-type: none"><li>• Hrano položite v posodo in na sredino vrtljivega podstavka.</li><li>• Ko mikrovalovna pečica zapiska, jed obrnite, prerazporedite in ločite. Tanke dele in vroče dele zaščitite s koščki aluminijeve folije.</li><li>• Po odmrzovanju zavijte v aluminijevo folijo za 15-45 min, dokler v celoti ne odmrzne.</li><li>• Mleto meso: ko mikrovalovna pečica zapiska, jed obrnite. Če je mogoče, odstranite že odmrznjene dele.</li></ul>
			Ni primerno za celega piščanca.
Kruh	0.1-1.0 kg	 x2	<ul style="list-style-type: none"><li>• Hrano položite v posodo in na sredino vrtljivega podstavka. V primeru večjega kosa (1,0 kg) položite neposredno na vrtljivi podstavek.</li><li>• Ko mikrovalovna pečica zapiska, obrnite, prerazporedite in odstranite že odmrznjene rezine.</li><li>• Po odmrzovanju zavijte v aluminijevo folijo in pustite počivati 5-15 min, dokler v celoti ne odmrzne.</li></ul>



Vnesite samo težo hrane. Ne vključujte tudi teže posode. Za hrano, ki je težja ali lažja od količin, navedenih na seznamu, uporabite ročno delovanje. Končna temperatura bo različna in odvisna od začetne temperature. Zrezki in karéji naj bodo zamrznjeni v enem sloju (ne eden na drugem). Mleto meso naj bo zamrznjeno v čim tanjši obliki.

## 6.4 Pogrevanje hrane in pijače

Hrana/pijača	Količina -g/ml-	Moč raven	Čas -Min-	Metoda
Mleko, 1 sk	150	800 W	1	ne pokrivajte
Voda, 1 sk	150	800 W	1-2	ne pokrivajte
6 sk	900	800 W	10-12	ne pokrivajte
1 posoda	1000	800 W	11-13	ne pokrivajte
Jed na krožniku	400	800 W	3-6	na omako pokapajte malo vode, pokrijte, na polovici premešajte
Juha/obara	200	800 W	1-2	pokrijte, premešajte med pogrevanjem
Zelenjava	500	800 W	4-5	po potrebi dodajte malo vode, pokrijte, na polovici premešajte
Meso, 1 rezina <sup>1)</sup>	200	800 W	3-4	na tanko prelijte z omako, pokrijte
Ribji file <sup>1)</sup>	200	800 W	2-3	pokrijte
Torta, 1 rezina	150	400 W	½	postavite v nizko posodo
Hrana za dojenčke, 1 kozarec	190	400 W	1	preložite v primerno posodo za mikrovalovne pečice ter po segrevanju dobro premešajte in preverite temperaturo
Topljenje margarine ali masla <sup>1)</sup>	50	800 W	½	pokrijte
Topljenje čokolade	100	400 W	2-3	občasno premešajte

<sup>1)</sup> ohlajeno

## 6.5 Odmrzovanje

Hrana	Količina -g-	Moč raven	Čas -Min-	Metoda	Čas počivanja -min-
Golaž	500	240 W	8-12	na polovici odmrzovanja premešajte	10-30
Torta, 1 rezina	150	80 W	2-5	postavite v nizko posodo	5
Sadje	250	240 W	4-5	enakomerno razporedite, na polovici odmrzovanja obrnite	5

## 6.6 Kuhanje zamrznjene hrane

Hrana	Količina -g-	Moč raven	Čas -Min-	Metoda	Čas počivanja -min-
Ribji file	300	800 W	10-12	pokrijte	2
Jed na krožniku	400	800 W	9-11	pokrijte, premešajte po 6 minutah	2

## 6.7 Kuhanje

Hrana	Količina -g-	Moč raven	Čas -Min-	Metoda	Čas počivanja -min-
Brokoli/Grah	500	800 W	9-11	dodajte 4-5 žlic vode, pokrijte, na polovici kuhanja premešajte	-
Korenje	500	800 W	10-12	narežite na obročke, dodajte 4-5 žlic vode, pokrijte, na polovici kuhanja premešajte	-

Peče	1000	800 W	19-21	začinite po okusu, vstavite v plitvo posodo in obrnite okrog na polovici kuhanja	10
Ribji file	200	800 W	3-4	začinite po okusu, položite v plitko posodo za narastke, pokrijte	2



Če pečica deluje v katerem koli načinu 3 minute ali dlje, bo ventilator vključen še 2 minuti po koncu kuhanja. Odprite vratca in pečica se bo zaustavila, zaprite vratca in znova se bo zagnala, dokler ne potečeta 2 minuti (vklj. čas odpiranja vratc). Če pečica deluje manj kot 3 minute, se ventilator ne bo vključil.

## 7. NAPOTKI IN NASVETI

### 7.1 Posoda, ki je varna za uporabo v mikrovalovni pečici

Posoda	Varno	Opombe
Aluminijeva folija/ posode iz alu-folije	✓ / ✗	Manjše koščke aluminijeve folije lahko uporabite za zaščito hrane pred pregrevanjem. Folija naj bo vsaj 2 cm oddaljena od notranjih sten pečice, saj bo povzročila iskenje. Posode iz aluminijeve folije niso priporočljive, razen če tako navaja proizvajalec (pazljivo preberite navodila).
Porcelan in keramika	✓ / ✗	Porcelan, lončeni izdelki, glazirani glineni izdelki in kostni porcelan so običajno primerni za uporabo, razen če vsebujejo kovinske okraske.
Steklovina, npr. Pyrex®	✓	Pri uporabi steklovine bodite posebej pazljivi, saj se lahko pri prehitrem segrevanju razbije ali počni.
Kovina	✗	Uporaba kovinskih posod v mikrovalovni pečici ni priporočljiva, saj povzročajo iskenje, kar lahko povzroči požar.
Plastika/stiropor npr. posode za hitro hrano	✓	Bodite previdni, saj se nekatere posode pri visokih temperaturah zvijajo, topijo ali razbarvajo.
Vrečke za zamrzovalnik/pečenje	✓	Morate jih preluknjati in omogočiti uhajanje pare. Preverite, ali je vrečka primerna za uporabo v mikrovalovni pečici. Ne uporabljajte plastičnih ali kovinskih vrvic, saj se lahko stopijo ali zaradi iskenja celo vnamejo.
Papir - krožniki, kozarci in kuhinjske brisače	✓	Uporabljajte samo za pogrevanje ali za vpijanje vlage. Bodite previdni, saj predolgo segrevanje lahko povzroči požar.
Slamnate in lesene posode	✓	Pri segrevanju bodite vedno prisotni, saj pregrevanje lahko povzroči požar.
Recikliran papir in časopis	✗	Lahko vsebuje sledove kovin, kar bo povzročilo iskenje in nevarnost požara.

### 7.2 Nasveti za kuhanje z mikrovalovi

Nasveti za kuhanje z mikrovalovi	
Sestava	Hrana, ki vsebuje veliko maščob ali sladkorja (npr. razni pudingi, potice), se hitro segreje. Bodite previdni, saj predolgo segrevanje lahko povzroči požar.
Velikost	Za čim bolj enakomerno kuhanje naj bodo kosi hrane čim bolj enake velikosti.
Temperatura hrana	Začetna temperatura hrane vpliva na čas, ki je potreben za kuhanje. Hrano, ki vsebuje nadev, (npr. krofe z marmelado), prebodite in tako omogočite sproščanje toplote ali pare.
Razporedite	Najdebelejše dele hrane, (kot so npr. piščančja bedra), postavite čim bolj na rob krožnika.
Pokrijte	Uporabljajte perforirano folijo za mikrovalovne pečice ali ustrezen pokrov.
Prebodite	Hrano z lupino, kožo ali membrano, (kot je npr. krompir, ribe, piščanec in klobase), morate pred kuhanjem ali segrevanjem prebosti na več mestih, sicer lahko nakopičena para povzroči eksplozijo hrane.
<div style="border: 1px solid black; padding: 5px;"> <b>POMEMBNO!</b> jajc, tudi že zakrknjenih ali trdo kuhanih, ne segrevajte z mikrovalovi, saj lahko eksplodirajo tudi po končanem kuhanju.         </div>	

Mešajte, obračajte Če želite, da je hrana enakomerno kuhana, jo morate med kuhanjem mešati, obračati in in prerazporejate prerazporejati. Mešajte in prerazporejajte jo vedno od zunanjega roba proti središču.

Počivanje	Po kuhanju je potrebno jed nekaj časa pustiti, da toploti omogočite enakomerno porazdelitev po hrani.
Zaščitite	Te dele hrane, (npr. noge in perutnice pri piščancu), lahko zaščitite z manjšimi koščki folije, ki odbija mikrovalove.



Če želite preprečiti opekline, za odstranjevanje živil iz pečice uporabite temu namenjena držala ali pa rokavice. Posode, vrečke s pokovko, vrečke za kuhanje v mikrovalovnih pečicah ipd. Vedno odpirajte tako, da so obrnjene proč od obraza in rok, ter se tako izognite opeklina. Pri odpiranju vrat pečice bodite vedno obrnjeni proč in se tako izognite možnosti opeklina zaradi pare in vročine. Nadevano pečeno hrano po segrevanju narežite, da sprostite paro in se izognete opeklina.

## 8. KAJ STORITI, ČE

Težava	Preverite, ali . . .
Mikrovalovna pečica ne deluje pravilno?	<ul style="list-style-type: none"> <li>• Varovalke v škatli z varovalkami delujejo.</li> <li>• Je morda prišlo do izpada toka.</li> <li>• Če varovalke še naprej pregorevajo, se obrnite na usposobljenega električarja.</li> </ul>
Način mikrovalov ne deluje?	<ul style="list-style-type: none"> <li>• So vrata dobro zaprta.</li> <li>• So tesnila vrat in njihove naležne površine čiste.</li> <li>• Tipka <b>START</b> je bila pritisnjena.</li> </ul>
Vrtljivi podstavek se ne vrti?	<ul style="list-style-type: none"> <li>• Je nosilec vrtljivega podstavka pravilno postavljen na pogon.</li> <li>• Posoda v pečici ne sega preko roba vrtljivega podstavka.</li> <li>• Hrana ne sega preko roba vrtljivega podstavka in preprečuje njegovo vrtenje.</li> <li>• ni pod vrtljivim podstavkom morda kakšen tujek.</li> </ul>
Mikrovalovna pečica se noče izklopiti?	<ul style="list-style-type: none"> <li>• Prekinite stik aparata z varovalkami.</li> <li>• Pokličite pooblaščenega serviserja ELECTROLUX.</li> </ul>
Notranja osvetlitev ne deluje?	<ul style="list-style-type: none"> <li>• Pokličite vašega pooblaščenega serviserja ELECTROLUX. Notranjo lučko lahko zamenja samo usposobljen pooblaščen serviser ELECTROLUX.</li> </ul>
Hrana se segreva dlje časa, kot se je včasih?	<ul style="list-style-type: none"> <li>• Nastavite daljši čas kuhanja (dvojna količina = skoraj dvojni potreben čas), oz.</li> <li>• če je hrana hladnejša kot običajno, med segrevanjem občasno obrnite hrano, oz.</li> <li>• Nastavite višjo moč.</li> </ul>
Ali se vrata ne bodo odprla zaradi izpada energije?	<ul style="list-style-type: none"> <li>• Pazljivo odprite vrata tako, da navzven potegneta spodnji desni rob stekla vrat.</li> </ul>

## 9. SPECIFIKACIJE

Napetost (AC - izmenični tok)	220-240 V, 50 Hz, enofazna	
Spletno distribucijo varovalke/stikalo	Najmanj 10 A	
Poraba energije:	Mikrovalovi	1.25 kW
Izhodna moč:	Mikrovalovi	800 W (IEC 60705)
Frekvenca mikrovalov	2450 MHz <sup>1)</sup> (skupina 2 / razred B)	
Zunanje dimenzije:	TB6SM171DB	595 mm (Š) x 371 mm (V) x 312 mm (G)
Dimenzije odprtine	285 mm (Š) x 202 mm (V) x 298 mm (G) <sup>2)</sup>	
Kapaciteta pečice	17 litrov <sup>2)</sup>	
Vrtljivi podstavek	ø 272 mm, steklo	
Teža	pribl. 16 kg	

- 1) Izdelek izpolnjuje zahteve evropskega standarda EN55011. Skladno s tem standardom je izdelek razvrščen kot naprava skupine 2 razreda B. Skupina 2 pomeni, da naprava namenoma ustvarja radiofrekvenčno energijo v obliki elektromagnetnega sevanja, ki ga uporablja za toplotno obdelavo hrane. Razred B pomeni, da je naprava primerna za uporabo v domačih gospodinjstvih.
- 2) Notranjo kapaciteto je mogoče izračunati z merjenjem največje širine, globine in višine. Dejanska kapaciteta, namenjena hrani, je manjša.

## 10. ENERGETSKA UČINKOVITOST

### Informacije o porabi energije in najdaljšem času do vklopa uporabnega načina nizke porabe energije

Poraba energije v stanju pripravljenosti z vklopljenim zaslonom	0.8 W
Poraba energije v stanju pripravljenosti z izklopljenim zaslonom	0.5 W
Najdaljši čas, ki je potreben, da naprava samodejno preklopi v način nizke porabe	5 min

## 11. OKOLJSKE INFORMACIJE

Ta izdelek vsebuje svetlobni vir razreda energetske učinkovitosti F.

Reciklirajte materiale, ki jih označuje simbol . Embalažo odložite v ustrezne zabojnike za reciklažo.

Pomagajte zaščititi okolje in zdravje ljudi ter reciklirati odpadke električnih in elektronskih naprav.



Naprav, označenih s simbolom , ne odstranjajte z gospodinjstviškimi odpadki. Izdelek vrnite na krajevno zbirališče za recikliranje ali se obrnite na občinski urad.

## Mirë se vini në AEG! Faleminderit që zgjidhët pajisjen tonë.



Merrni këshilla përdorimi, broshura, zgjidhje të problemeve, informacione për servis dhe riparim në [aeg.com/support](http://aeg.com/support)



Për më shumë receta gatimi, sugjerime dhe zgjidhje të problemeve, shkarkoni aplikacionin **My AEG Kitchen**.



Subjekt për tu ndryshuar pa njoftim.

## PËRMBAJTJA

1. INFORMACIONE SIGURIE .....	56
2. INSTALIMI .....	60
3. PËRSHKRIMI I PRODUKTIT .....	62
4. PARA PËRDORIMIT TË PARË .....	63
5. FUNKSIONIMI .....	64
6. TABELAT E GATIMIT .....	67
7. SHENJA PARALAJMËRUESE DHE KËSHILLA .....	70
8. RIPARIMI I DEFEKTEVE .....	71
9. INFORMACIONE TEKNIKE .....	72
10. EFIKASITETI ENERGJETIK .....	72
11. PËRSA I PËRKET AMBIENTIT .....	73

## 1. ⚠️ INFORMACIONE SIGURIE

- Kjo pajisje mund të përdoret vetëm nga fëmijët mbi 8 vjeç dhe nga personat me aftësi të kufizuara fizike, motorike apo mendore apo dhe me mungesë përvojë dhe njohurie vetëm nëse ata mbikëqyren apo u janë dhënë udhëzime përsa i përket përdorimit të pajisjes në mënyrë të sigurtë dhe që ata të kenë kuptuar rreziqet e mundshme. Fëmijët duhet të mbikëqyren për tu siguruar që ata nuk luajnë me pajisjen. Pastrimi dhe mirëmbajtja gjatë përdorimit nuk duhet të kryhet nga fëmijët përderisa ata janë nën 8 vjeç dhe nuk janë të mbikëqyrur.
- Kjo pajisje nuk mund të përdoret në lartësi mbi 2000m.
- **E RËNDËSISHME! UDHËZIME SIGURIE TË RËNDËSISHME: LEXONI ME KUJDES DHE RUAJENI PËR REFERENCË NË TË ARDHMEN.**
- **KUJDES!** Mos e përdorni pajisjen pa pjatën dhe mbajtësen e pjatës. Mos e përdorni pajisjen kur është bosh.

- KUJDES! Nëse dera ose dorezat e dyerve janë dëmtuar, furra nuk duhet të vihet në funksionim derisa të jetë riparuar nga një person i kualifikuar.
- KUJDES! Është e rrezikshme për cilindo person tjetër përveç personit të kualifikuar të kryejë çdo shërbim apo riparim që përfshin heqjen e një kapaku që jep mbrojtje nga ekspozimi i energjisë në mikrovalë.
- KUJDES! Lëngjet dhe ushqime të tjera nuk duhet të nxehen në enë hermetike pasi ato janë më të mundshme për shpërthim.
- Kjo pajisje është prodhuar për përdorim shtëpiak dhe aplikacione të ngjashme si : ambiente kuzhine për stafin në dyqane, zyra dhe ambiente të tjera pune; shtëpi fermere; tek klientët në hotele, motele dhe ambiente të tjera rezidenciale; në hotelet e llojit që ofrojnë fjetje dhe mëngjes.
- Përdorni mikrovalën vetëm me kuti dhe enë kuzhine të sigurta.
- Enët metalike për ushqimin dhe pijet nuk lejohen gjatë gatimit në mikrovalë.
- Mos e lini sobën pa mbikëqyrje ndërkohë që përdorni enë plastike, letre apo të tjera me ushqim të djegshëm.
- Soba me mikrovalë është projektuar për të ngrohur ushqim dhe pije. Tharja e ushqimit apo e rrobave dhe nxehja e jastëkëve ngrohës, shapkave, sfungjerëve, leckave të lagura dhe të ngjashme mund të rrezikojë lëndimin dhe ndezjen e zjarrit.
- Nëse ushqimi që po ngrohet fillon të nxjerrë tym, MOS HAPNI DERËN. Fikeni dhe hiqeni nga priza sobën dhe prisni derisa ushqimi të mos nxjerrë më tym. Duke hapur derën ndërkohë që ushqimi nxjerr tym, ju mund të shkaktoni zjarr.
- Ngrohja në mikrovalë e pijeve mund të rezultojë me zierje eruptive të vonuar, prandaj kujdesuni kur të veproni me enën.
- Përmbajtja e shisheve me ushqim dhe kavanozave me ushqim për foshnja duhet të nxirren ose të tunden dhe temperatura duhet të kontrollohet para konsumimit, në mënyrë që të shmangët djegia.

- Mos zieni vezë me lëvozhgë dhe vezët e ziera më parë nuk mund të ngrohen në mikrovalë pasi ato mund të shpërthejnë pasi të ketë mbaruar gatimi në mikrovalë.
- Nëse kordoni i furnizimit është dëmtuar, duhet të zëvendësohet nga prodhuesi, agjenti i tij i shërbimit ose personat e kualifikuar në mënyrë të ngjashme në mënyrë që të shmanget rreziku.

## 1.1 Mirëmbajtja dhe pastrimi

Dera:

- Për të hequr gjithë papastërtitë, pastroni rregullisht të dyja anët e derës, dorezat e derës dhe sipërfaqet e guarnicioneve me një pecetë të butë, të njomë. Mos përdorni pastrues gjërryes të fortë apo gjërryes metalik të mprehtë për të pastruar derën prej xhami të sobës pasi kjo mund të gërvisht sipërfaqen, e cila mund të rezultojë me shkatërrimin e xhamit.

Pjesa e brendshme e sobës:

- Për pastrim, fshini çdo derdhje apo spërkatje me një pecetë të njomë të butë ose me një sfungjer pas çdo përdorimi ndërkohë që soba është e ngrohtë. Për ndotje të mëdha, përdorni pecetë të njomur me ujë me sapun disa herë derisa të keni hequr mbetjet. Mos zhvendosni kapakun e mikrovalës. Sigurohuni që uji me sapun apo thjesht uji të mos depërtojë në vrimat e vogla në mure, të cilat mund të shkaktojnë dëme të sobës. Mos përdorni pastrues me spërkatje për interiorin e sobës. Pastroni kapakun e mikrovalës, zgavrën e sobës, platformën rrotulluese dhe mbështetësen e saj pas përdorimit. Këto duhet të jenë të thata dhe pa yndyrë. Yndyra e grumbulluar mund të mbinxehet dhe të filloj të krijohet tym apo të krijohet zjarr.

Pjesa e jashtme e sobës:

- Pjesa e jashtme e sobës tuaj mund të pastrohet lehtësisht me ujë dhe sapun. Sigurohuni që keni një leckë të njomë me sapun, dhe më pas thani pjesën e jashtme me një pecetë të butë.

## Paneli i kontrollit:

- Hapni derën para se ta pastroni dhe çaktivizoni panelin e kontrollit. Tregoni kujdes kur pastroni panelin e kontrollit. Kur përdorni leckë të njomur me ujë, me kujdes fërkoni panelin derisa të pastrohet. Shmangni përdorimin e sasive të mëdha të ujit. Mos përdorni ndonjë lloj pastruesi kimik apo gërryes.
- Platforma rrotulluese dhe mbështetësja e platformës:
- Hiqni platformën dhe mbështetësen e platformës nga soba. Lani platformën dhe mbështetësen e platformës me ujë dhe sapun. Thajini me një copë të butë. Të dyja si platforma edhe mbështetësja e platformës janë të sigurta për tu përdorur në lavastovilje.
- **E RËNDËSISHME!** Pastroni sobën në intervale kohe të caktuara dhe hiqni mbetjet e ushqimit. Gabimet në mirëmbajtjen e sobës në kushtet e pastrimit mund të shkaktojnë keqësimin e sipërfaqes e cila mund të ndikojë më pas në jetëgjatësinë e pajisjes dhe ndoshta mund të rezultojë në situata të rrezikshme.
- Duhet treguar kujdes, por jo duke zhvendosur platformën rrotulluese duke lëvizur enët nga pajisja.
- **E RËNDËSISHME!** Nuk duhet përdorur pastrues me avull.
- Furra me mikrovalë është projektuar për vendosje me integrim.
- Pajisja nuk duhet të futet brenda një dollapi.
- Kjo pajisje dhe pjesët e saj të aksesueshme mund të nxehen gjatë përdorimit.
- **KUJDES!** Mbani fëmijët larg nga dera për të parandaluar rrezikun që ata të digjen.
- **E RËNDËSISHME!** Mos përdorni pastrues komercial për sobën, pastrues me avull, gërryes, pastrues të ashpër, apo të tillë që përmbajnë hidrokسيد natriumi apo pade pastrimi në ndonjë pjesë të sobës suaj me mikrovalë.

## 2. INSTALIMI

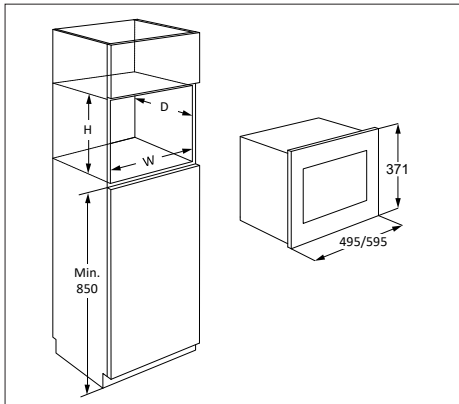

Mikrovala mund të vendoset në pozicionin A, B, C ose D:

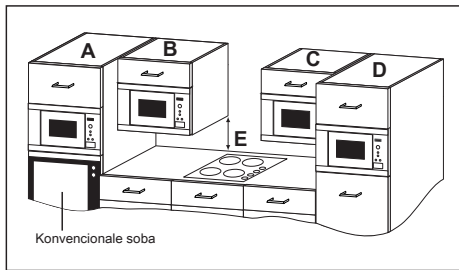

Pozicioni	Numri Niche		
	Gj	Gj	L
A	562	550	360
B+C	562	300	350
	562	300	360
D	562	500	350
	562	500	360

Përmasat në (mm)

### 2.1 Përdorimi i sigurt i pajisjes

Nëse montoni mikrovalën në pozicionin B ose C:

- Kabineti duhet të jetë një minimum prej 500 mm (E) mbi tavolinën e punës dhe nuk duhet të instalohet direkt mbi kapak.
- Kjo pajisje është testuar dhe miratuar për përdorim vetëm pranë furrave shtëpiake me gaz, elektrike dhe me induksion.
- Duhet të lejohet hapësira e mjaftueshme ndërmjet gatimit dhe mikrovalës për të

parandaluar mbinxehjen e furrës me mikrovalë, rrethuar ngabufe dhe pajisje.

- Mos e përdorni vatrën e gatimit pa tigan kur furra me mikrovalë është në punë.
- Kujdes këshillohet kur shikoni furrën me mikrovalë gjatë gatimit.

### 2.2 Instalimi i pajisjes

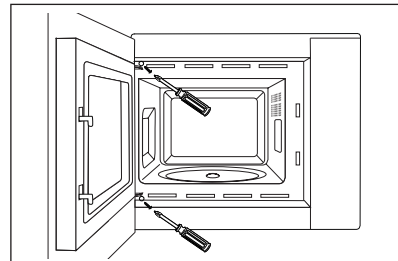
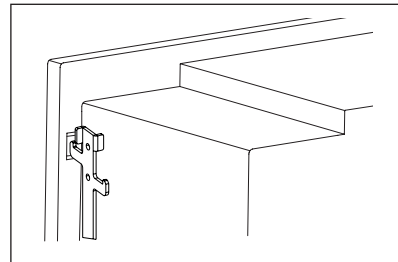
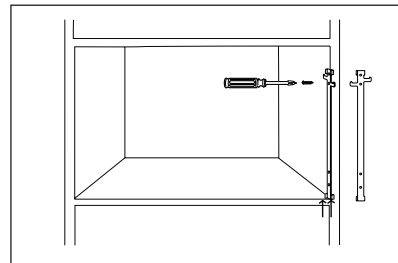
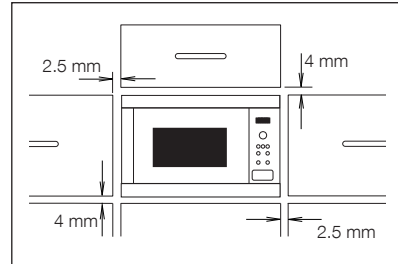

1. Hiqni paketimin dhe kontrolloni me kujdes për ndonjë shenjë dëmtimi.
2. Kjo furrë është projektuar për t'u përshtatur në një dollap 350 mm të lartë si standard. Kur vendosni në një dollap 360 mm të lartë: - zhvendosni dhe hiqni 4 këmbët nga fundi i furrës. Rrotulloni këmbët 90 gradë dhe rregulloni në anën e gjatë në pjesën e përparme të furrës.
3. Montoni dhe fiksoni në anën e djathtë të bufesë së kuzhinës duke përdorur fletën e udhëzimeve të furnizuar.
4. Vendosni pajisjen me ngadalë në kutinë e kuzhinës, dhe pa forcë. Pajisja duhet të vendoset në çengelat fiksues dhe më pas të ulet në vendin e vet. Fiksoni furrën në anën e majtë duke përdorur dy vidat e furnizuara.
5. Sigurohuni që pajisja është e qëndrueshme dhe nuk lëkundet. Sigurohuni që të ruhet distanca 2.5 mm midis derës së bufesë dhe pjesës ballore të kornizës (shih diagramin).

### 2.3 Lidhja e pajisjes me energjinë

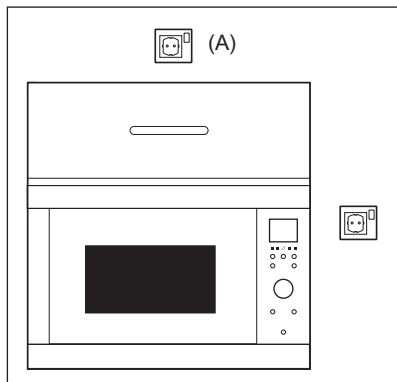

- Kutia elektrike duhet të jetë lehtësisht e arritshme në mënyrë që të hiqet lehtësisht nga priza në rast emergjence. Ose mundësisht duhet të jetë e mundur për tu izoluar nga soba nga furnizuesi duke inkorporuar çelësin në telat e fiksuar në përputhje me rregullat e kabllave.
- Kordoni i furnizimit me energji mund të zëvendësohet vetëm nga një electricist.
- Nëse kordoni i furnizimit është dëmtuar, duhet të zëvendësohet nga prodhuesi, agjenti i tij i shërbimit ose personat e kualifikuar në mënyrë të ngjashme në mënyrë që të shmanget rreziku.
- Kutia nuk duhet të lihet pas bufesë.

- Pozicioni më i mirë për afër bufesë, shih (A).
- Lidhni pajisjen me një fazë 220-240 V/50 Hz me rrymë të alternuar me anë të një kutie të instaluar me tokëzim. Kutia duhet të lidhet me rrymë 10 A.
- Para instalimit, shtrëngoni një copë nga kordoni i furnizimit me energji për të lehtësuar lidhjen me pikën (A) kur pajisja të jetë instaluar.
- Kur fusni pajisjen në bufenë me pozicionuar lart anash, MOS përthyeri kordonin e furnizimit me energji.
- Mos zhysni kordonin e furnizimit me energji ose ta vendosni në ujë apo lëngje të tjera.
- Mos lejo që kablllo furnizues të bie mbi sipërfaqe të nxehta apo të ashpra, siç mund të jetë zona e ajrit të nxehtë në pjesën e përparme të sobës.

### 2.4 Këshilla shtesë

Mos përdorni sobën me mikrovalë për të nxehur vajin për skuqje të thellë. Temperatura nuk mund të kontrollohet dhe vaji mund të shkaktojë zjarr. Për të përgatitur kokoshka, përdorni vetëm përgatitës kokoshkash speciale për mikrovalë.

Individët me STIMULUES KARDIAK duhet të konsultohen me mjekun e tyre apo prodhuesin e stimuluesit kardiak për masa paraprake përpara se të përket sobave me mikrovalë.

Asnjëherë mos vendosni apo futni ndonjë objekt në zgavrën e hapjes së derës apo zgavrat e ventilimit. Në rast të ndonjë derdhjeje, fikni dhe hiqni menjëherë nga priza sobën dhe kontaktoni agjentin e shërbimit të autorizuar ELECTROLUX.

Asnjëherë mos modifikoni sobën në ndonjë mënyrë.

Përdorni vetëm platformë rrotulluese dhe suport për platformë të dizajnuar për këtë sobë. Mos e vini në punë sobën pa platformë rrotulluese.

Për të parandaluar thyerjen e platformës rrotulluese:

- Para se ta pastroni platformën me ujë, lëreni platformën të ftohet.
- Mos vendosni ushqime dhe enë të nxehta në platformë të ftohtë.
- Mos vendosni ushqime dhe enë të ftohta në platformë të nxehta.

As prodhuesi as shitësi nuk mund të pranojnë përgjegjësinë për dëme në sobë apo lëndime personale që kanë rezultuar nga gabimet gjatë

procedurave jo korrekte të lidhjeve elektrike. Avujt dhe pikat e ujit mund të krijohen në muret e sobës ose përreth guarnicionit të derës dhe sipërfaqeve hermetike. Kjo është një dukuri normale dhe nuk është tregues për rrjedhje të mikrovalës apo mosfunksionim të saj.

Në lidhje me llambat brenda produktit dhe llambat e pjesëve të këmbimit të shitura

veçmas: Këto llamba janë prodhuar për kushte ekstreme fizike në pajisjet elektroshtëpiake, si p.sh. temperaturë, dridhje, lagështirë, ose janë prodhuar për të sinjalizuar informacion rreth statusit të përdorimit të pajisjes. Ato nuk janë prodhuar për t'u përdorur në aplikacione të tjera dhe nuk janë të përshtatshme për ndriçim në ambiente shtëpiake.

## 3. PËRSHKRIMI I PRODUKTIT

### 3.1 Sobë me mikrovalë

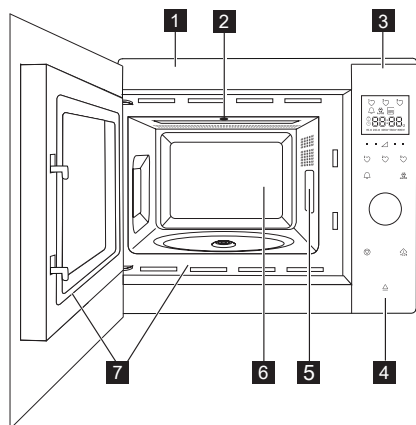

- 1 Fletë ballore
- 2 Llamba e sobës
- 3 Paneli i kontrollit
- 4 Buton për hapjen e derës
- 5 Kapaku i valëve (mos e hiq)
- 6 Zgavra e sobës
- 7 Guarnicion dëre dhe sipërfaqe hermetike

Kontrolloni për tu siguruar që aksesoret e mëposhtëm janë furnizuar:

- 1 Platforma rrotulluese
- 2 Suport i platformës rrotulluese
  - Vendosni mbështetësen e platformës rrotulluese në paketimin hermetik mbi bazamentin e zgavrës.
  - Më pas vendosni platformën mbi suportin e saj.
  - Për të shmangur dëmtime të platformës rrotulluese, sigurohuni që enët dhe mbajtëset të jenë vendosur mirë në buzët e platformës kur ta lëvizni nga soba.

**i** Kur porosisni aksesore, ju lutemi të informoni për dy njësi: emri i pjesës dhe emri i modelit tek shitësi juaj apo tek një agjent i shërbimit të autorizuar ELECTROLUX.

#### **⚠ KUJDES!**

Mos e përdorni mikrovalën nëse nuk janë montuar këto pjesë.

### 3.2 Aksesore

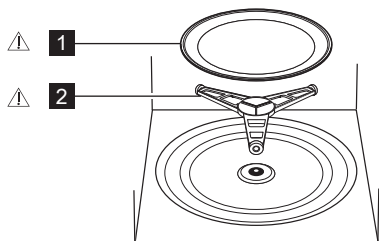

### 3.3 Paneli i kontrollit

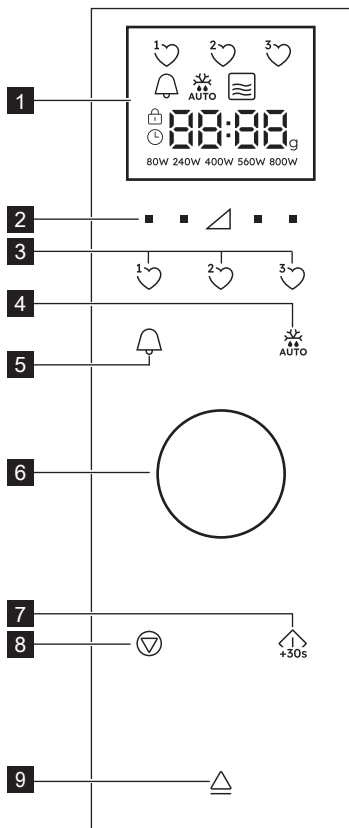

#### 1 Tregues dixhital në ekran:

-  Favorite
-  Ora e kuzhinës
-  Shkrijra automatike
-  Mikrovala
-  Stop/Fshi
-  Siguresa për sigurinë ndaj fëmijëve
-  Regjistro orën
-  Segmente ekrani
-  Pesha
-  Nivelet e fuqisë

- 2 Çelësat e nivelit të fuqisë
- 3 Çelësat e preferuar
- 4 Çelësi i shkrijës së akullit automatikisht
- 5 Çelësi i orës së kuzhinës
- 6 Butoni i orës/peshës
- 7 Start/Konfirmo/Çelësi i fillimit të shpejtë
- 8 Çelësi i ndalimit
- 9 Button për hapjen e derës

## 4. PARA PËRDORIMIT TË PARË

### 4.1 Vendos në prizë

Kur furra është e mbyllur për herë të parë ju kemi mundësi të vendosi orën. Soba ka një orë 24h.

1. Soba do të lëshoj një sinjal në ikonat e ekranit dhe do të fiket për gjysëm sekondë. Përdorni Butonin për të zgjedhur orën 'ndeuzur' ose orën 'fikur'.
- 2a. Për ta çaktivizuar orën, fikni çelësin derisa të shfaqet 'fikur' në ekran dhe më pas shtypni butonin **START**. Furra është gati për t'u përdorur.

**i** Nëse e keni fikur orën dhe dëshironi ta ktheni atë përsëri, shtypni dy herë **OREN E KUZHINËS** dy herë dhe ndiqni 2b.

- 2b. Për ta ndezur orën, rrotullojeni çelësin derisa ekrani të tregojë 'ndeuzur', më pas shtypni butonin **START**.

**Shembull:** Për të regjistruar orën 18:45.

1. Rrotulloni butonin për të rregulluar orën.
2. Shtypni **START** si çelës për konfirmim.
3. Rrotulloni butonin për të rregulluar minutat.
4. Shtypni **START** si çelës për konfirmim.

 Kur regjistrohet ora, ora e ditës do të shfaqet në ekran.

## 4.2 Standby (Modaliteti ekonomik)

Soba do të kalojë automatikisht në modalitetin standby nëse nuk do të përdoret brenda një kohe prej 5 min.

**Shembull:** Nëse ora nuk është regjistruar: Ekrani do të fiket. Për të dalë nga modaliteti standby hapni derën, shtypni një çelës çfarëdo ose rrotulloni butonin.

**Shembull:** Nëse ora është regjistruar: Pas periudhës kohore 5 minutëshe, koha do të shfaqet.

## 4.3 Rregulloni orën kur është regjistruar

Ju mund të rregulloni orën me zile pasi të jetë regjistruar ora.

**Shembull:** Për të ndryshuar nga 18.45 tek 19.50.

1. Shtypni butonin **ORA E KUZHINES** dy herë.
2. Shtypni **START** si çelës.
3. Rrotulloni butonin derisa të shfaqet '19'.
4. Shtypni **START** si çelës.
5. Rrotulloni butonin derisa të shfaqet '50'.
6. Shtypni **START** si çelës.

## 4.4 Për të fshirë orën me zile dhe regjistroni standby (Modaliteti ekonomik)

1. Shtypni butonin **ORA E KUZHINES** dy herë.
2. Rrotulloni butonin derisa të shfaqet 'oFF'.
3. Shtypni **START** si çelës për konfirmim.

## 4.5 Siguresa për sigurinë e fëmijëve

Soba ka një karakteristikë sigurie e cila parandalon funksionimin aksidental të sobës nga një fëmijë. Pasi është regjistruar siguresa, asnjë pjesë e mikrovalës nuk do të funksionojë derisa siguresa të jetë fikur.

Aktivizimi dhe çaktivizimi i siguresës është i mundur vetëm kur soba nuk është në funksionim.

**Shembull:** Për të aktivizuar siguresën. Shtypni dhe mbani **STOP** si çelës derisa simboli 'siguresa e fëmijëve' të aktivizohet.

**Shembull:** Për të çaktivizuar siguresën. Shtypni dhe mbani **STOP** si çelës derisa simboli 'siguresa e fëmijëve' të çaktivizohet.

 Kur siguresa për fëmijët është aktivizuar, të gjithë çelësat janë çaktivizuar përveç **STOP** si çelës.

## 4.6 Pastrimi fillestar



### PARALAJMËRIM!

Referojuni pjesës "Kujdesi dhe pastrimi"

- Hiqni të gjithë aksesoret nga mikrovala.
- Pastroni me kujdes kavitetin e furrës me një leckë të butë pak të lagur.

# 5. FUNKSIONIMI

## 5.1 Gatimi në mikrovalë

**Shembull:** Për të nxehur supën 2 minuta dhe 30 sekonda në fuqi mikrovale 560 W.

1. Shtypni çelësin e **NIVELIT TË FUQISË** në trekëndëshin djathtas derisa '560 W' të shfaqet në ekran.
2. Rrotulloni butonin për të hyrë te ora.
3. Shtyp **START** si çelës.

 Në modalitetin e gatimit në mikrovalë, ju mund të rregulloni nivelin e fuqisë së sobës duke shtypur çelësin direkt tek regjistrimet e kërkuara.

Ju mund të regjistroni nivelin e fuqisë kur soba punon, duke shtypur dhe mbajtur **NIVELIN** e sobës që kërkohet derisa fuqia e re shfaqet e regjistruar në ekran. Nivelet e energjisë që janë tepër të larta apo kohët e gatimit që janë tepër të gjata mund të mbinxehin ushqimin duke rezultuar në zjarr.

Nëse keni selektuar 800 W dhe koha maksimale e mikrovalës mund të shtohet me 15 minuta.

Soba funksionon në çdo modalitet për 3 minuta ose më gjatë, ventilatori rri ndezur për 2 minuta pasi gatimi mbaron. Hapni derën dhe do ndalojë, mbyll derën dhe do vazhdojë prapë derisa 2 minuta të mbarojnë (përfshi kohën e hapjes së derës). Nëse soba punon për më shumë se 3 minuta atëherë do fillojë të punojë ventilatori.

Pas gatimit, tabakaja rrotulluese do të vazhdojë të rrotullohet derisa ena e gatimit të kthehet në pozicionin fillestar të startit. Drita e zgavrës do të mbetet e ndezur deri në përfundimin e rrotullimit, ose për 5 sekonda (cilado që është më e madhe). Furra do të lëshojë sinjal zanor kur të përfundojë. Nëse dera është hapur gjatë këtij procesi, rrotullimi do të ndalet.

## 5.2 Nivelet e fuqisë

Fuqia regjistrimi	Përdorimi i sugjeruar
800 W/LART	Përdoret për gatim të shpejtë ose ringrohje ( p.sh. supë, tava, ushqim të konservuar, pije të nxehta, perime, peshk).
560 W	Përdoret për gatime të gjata të ushqimit të ngjeshur siç janë të skuqurat, piskavica dhe gatime tave, gjithashtu për gatime sensitive siç është krem djathi dhe ëmbëlsira brumi. Në këtë regjistrim të reduktuar, salca nuk do të ziejë dhe të derdhet dhe ushqimi do të gatuhet pa u derdhur në të dy anët.
400 W	Për ushqime të ngjeshura që kërkojnë kohë gatimi më të gjata kur gatuhet në mënyrë konvencionale ( p.sh. bifteke) është e këshillueshme që të përdorni regjistrimin e fuqisë për të siguruar që mishi piqet.
240 W / SHKRIRJA	Për të shkrire, selekto regjistrimin e fuqisë, për të siguruar që gatimi do të shkrijë si duhet. Ky regjistrim është gjithashtu ideal për oriz të zier, makarona, njëji dhe vezë të gatuar fort.
80 W	Për shkrije të butë ( p.sh. krem kuzhine ose pastë).
0 W	Për orën e kuzhinës/me zile.

W = WATT

## 5.3 Niveli i reduktuar i fuqisë

Modaliteti i gatimit	Koha standarte	Niveli i reduktuar i fuqisë
Mikrovala 800 W	15 minuta	Mikrovala 560 W

## 5.4 Rregullimi i kohës së gatimit gjatë gatimit

Ju mund të rregulloni kohën e gatimit gjatë gatimit.

**Shembull:** Për të shtuar 2 minuta (120 sekonda) përdorni **START** si çelës.

1. Shtypni **START** si çelës katër herë. Koha e gatimit do të rritet me 120 sekonda.

## 5.5 Përdorim i çelësit stop

Shtypni **STOP** si çelës njëherë për të hyrë në modalitetin Pauzë.

Shtypni **STOP** si çelës përsëri për të fshirë kohën e gatimit.

## 5.6 Ora e kuzhinës

Të regjistros orën e kuzhinës.

1. Shtypni **ORA E KUZHINES** si çelës.

2. Rrotulloni butonin për të hyrë te ora.
3. Shtypni **START** si çelës. Ora do të startojë automatikisht.

**i** Ora mund të zgjatet kur koha është duke funksionuar duke rrotulluar butonin ose duke shtypur **START** si çelës. Funkcioni i orës mund të përdoret vetëm nëse soba nuk është në funksionim.

## 5.7 Fillimi i shpejtë

Ju mund të startoni direkt gatimin me 800 W/LART për 30 sekonda duke shtypur **START** si çelës.

**i** Për të shtuar më shumë kohë shtyp **START** si çelës.

## 5.8 Pa sinjal

Fikni sinjalin.

1. Shtyp **ORA E KUZHINES** si çelës 3 herë derisa në ekran të shfaqet 'Soun'.
2. Rrotulloni butonin derisa në ekran shfaqet 'oFF'.
3. Shtypni **START** si çelës.

Për të aktivizuar sinjalin.

1. Shtyp **ORA E KUZHINES** si çelës 3 herë derisa në ekran të shfaqet 'Soun'.
2. Rrotulloni butonin derisa të shfaqet në ekran 'on'.
3. Shtypni **START** si çelës.



## 5.9 Pauzë

Për ta ndaluar ndërkohë që mikrovala është duke funksionuar.

1. Shtyp **STOP** si çelës për të hapur derën.
2. Soba do të ndalojë për mbi 5 minuta.
3. Shtyp **START** për të vazhduar me gatimin.

## 5.10 Favorite

Soba ka 3 receta favorite.

- 1  Gjalp i shkrirë
- 2  Çokollatë e shkrirë
- 3  Kek me formë

**Shembull:** Për të shkrirë gjalpën.

1. Shtypni **FAVORITE** 1 si çelës njëherë.
2. Rrotulloni butonin për të vendosur peshën.
3. Shtypni **START** si çelës.

 Nëse segmentet në ekran kalojnë platformën rrotulluese, kjo tregon se ushqimi duhet të trazohet ose të hiqet. Për të vazhduar gatimin, shtypni **START** si çelës. Në fund të kohës së shkrirjes automatike, programi do të ndalojë automatikisht. Nivelet e fuqisë për të regjistruar më parë recetat favorite nuk mund të rregullohen. 1-4 Kek në forma mund të gatuhen.



**KUJDES!** Çokollata mund të nxehet shumë! Nëse çokollata ka nevojë për më shumë kohë gatimi, atëherë shtoni 10 sekonda. Tregoni kujdes me çokollatën pasi mund të mbinxehet dhe të digjet.

Për të shkruar mbi Favorite për recetat tuaja.

1. Shtypni çelësin e **NIVELIT TË FUQISË** për të selektuar fuqinë.
2. Rrotulloni butonin për të hyrë në kohën e gatimit të kërkuar.
3. Shtypni dhe mbani **FAVORITE** si çelës që doni të regjistroni derisa të dëgjoni sinjalin akustik dhe zemra favorit është i dukshëm.

Për të regjistruar sërish Favorite tek regjistrimet e fabrikës.

1. Shtypni **STOP** si çelës.
2. Shtypni dhe mbani **NIVELIT TË FUQISË** 400 W për 3 sekonda. Soba do të kalojë Favorite në regjistrimet e fabrikës.

## 5.11 Shkrija automatike

Shkrija automatike funksionon jashtë modalitetit të gatimit dhe kohës së gatimit bazuar në peshën e ushqimit.

Ju mund të zgjidhni 2 menu shkrije automatike.

1. Shkrija automatike: Mish/Peshk/Shpendë
2. Shkrija automatike: Bukë

**Shembull:** Për të shkrirë 0.2 kg biftek.





1. Selektu menunë e shkrirjes automatike duke shtypur **SHKRIRJA AUTOMATIKE** si çelës një herë.
2. Rrotulloni butonin për të selektuar peshën.
3. Shtypni **START** si çelës.



Nëse segmentet në ekran kalojnë platformën rrotulluese, kjo tregon se ushqimi duhet të trazohet ose të hiqet. Për të vazhduar gatimin, shtypni **START** si çelës. Në fund të kohës së shkrirjes automatike, programi do të ndalojë automatikisht. Rregullimi i kohës/energjisë nuk është i disponueshëm në shkrijen automatike.

## 6. TABELAT E GATIMIT

### 6.1 Favorite

Favorite	Pesha	Çelësi	Procedura
Gjalp i shkrirë	0.05-0.25 kg	1 	• Vendosni gjalpin në një tavë xhami. Trazoni mirë pas gatimit.
Çokollatë e shkrirë	0.1-0.2 kg	2 	• Ndani çokollatën në copa të vogla. Vendosni çokollatën në një tavë xhami. Trazoni kur të dëgjohet sinjali akustik. Trazoni mirë pas gatimit.
			 <b>KUJDES:</b> Çokollata mund të nxehet shumë! Nëse çokollata do më shumë kohë, atëherë shtoni edhe 10 sekonda kohë gatimi. Tregoni kujdes me çokollatën pasi mund të mbinxehet dhe të digjet.
Kek me formë	1-4 forma	3 	• Prgatisni kekun si në recetë. Vendosni formën në këndin e platformës. Lëreni për 30 sekonda pas gatimit.

### 6.2 Receta kek me forma

Kek me karrota	
Përbërësit për një kupë:	
2 lugë gjelle (20 g)	Miell
2½ lugë gjelle (30 g)	Sheqer kafe i lehtë
¼ lugë çaji	Pluhur gatimi
¼ lugë çaji	Kanellë
¼ lugë çaji	Bazë arra muskat
1 lugë gjelle	Bazë bajame
1½ lugë gjelle (15 g)	Vaj luledielli
	lëkurë ½ portokalli
30 g	Karrotë e grirë
1	Vezë mesatare
Pregatitja e kremit:	15 g gjalp, i shkrirë 40 g sheqer i ngrirë, 40 g krem djathi, ½ lugë çaji lëng portokalli

#### Metoda:

1. Vendos të gjithë përbërësit e thatë në një kupë të madhe, përziejini mirë me një pirun.
2. Shtoni vaj luledielli, lëng portokalli, karrotë të grirë dhe vezë, përziejini mirë.
3. Vendosni kupën në mes të platformës.
4. Përdorimi për gatim . Keku do të fryhet dhe do të dalë nga kupa gjatë gatimit.
5. Bëni sipërfaqen duke përzier gjalpin, sheqer kokërr, krem djathi dhe lëng portokalli të gjitha bashkë.

Pas gatimit, lëreni aty për 30 sekonda.

Lëreni kekun të ftohet, më pas shtoni mbushjen.

Kek me copa molle	
Përbërësit për një kupë:	
2½ lugë gjelle (25 g)	Miell
2 lugë gjelle (30 g)	Sheqer kaf
¼ lugë çaji	Pluhur gatimi
¼ lugë çaji	Kanellë
1½ lugë gjelle (15 g)	Vaj gatimi
1	Vezë mesatare
1½ lugë gjelle (30 g)	Salcë molle
gjysëm (7 g)	Biskota digjitive. të thërrmuara

#### Metoda:

1. Vendosni të gjithë përbërësit e thatë (përveç biskotave) në një kupë, përziejini mirë me pirun.
2. Shtoni vaj vegjetal dhe vezë, përziejini mirë.
3. Me kujdes trazoni salcën e mollës duke përdorur një lugë që të rregullojë përzierjen.
4. Mbuloni sipërfaqen me biskota digjitive të thërrmuara.
5. Vendosni kupën në mes të platformës.
6. Përdorimi për gatim . Keku do të fryhet dhe do të dalë nga kupa gjatë gatimit.

Pas gatimit, lëreni aty për 30 sekonda.

Mbuloni me një lugë të madhe krem vaniljeje.



**KUJDES!** Salca e mollës do të nxehet.

### Kek me forma me shumë çokolatë

Përbërësit për një kupë:	
2½ lugë çaji (25 g)	Miell
2 lugë gjelle (12 g)	Pluhur kakaoje
2½ lugë gjelle (30 g)	Sheqer Puhur
¼ lugë çaji	Pluhur gatimi
1½ lugë gjelle (15 g)	Vaj gatimi
¼ lugë çaji	Ekstrakt vanilje
1	Vezë mesatare

Metoda:

1. Vendos të gjithë përbërësit e thatë në një kupë të madhe, përziejini mirë me një pirun.
2. Shtoni vaj perimesh, ekstrakt vanilje dhe vezë, përziejini mirë.
3. Vendosni kupën në mes të platformës.
4. Përdorimi për gatim <sup>3</sup>♥. Keku do të fryhet dhe do të dalë nga kupa gjatë gatimit.

Pas gatimit, lëreni aty për 30 sekonda.  
Dekoroni me një sasi krem çokolade të trazuar.  
Këshillë: Për të pregatitur kek me çokolatë dhe portokall, zëvendësoni ekstraktin e vaniljes me ½ lugë çaji ekstrakt portokalli.

### Kek me gjalp kikiriku

Përbërësit për një kupë:	
2½ lugë gjelle (25 g)	Miell
2 lugë gjelle (30 g)	Sheqer kaf
¼ lugë çaji	Pluhur gatimi
1½ lugë gjelle (15 g)	Vaj gatimi
¼ lugë çaji	Ekstrakt vanilje
2 lugë gjelle (30 g)	Gjalp kikiriku i butë
1	Vezë mesatare

Metoda:

1. Vendos të gjithë përbërësit e thatë në një kupë të madhe, përziejini mirë me një pirun.
2. Shtoni vaj vegjetal, ekstrakt vanilje, gjalp kikiriku, dhe trazoni mirë vezët.
3. Vendosni kupën në mes të platformës.
4. Përdorimi për gatim <sup>3</sup>♥. Keku do të fryhet dhe do të dalë nga kupa gjatë gatimit.

Pas gatimit, lëreni aty për 30 sekonda.  
Sipërfaqen mbulojeni me copa çokolade.  
Këshillë: Përdorni gjalp kikiriku krokant nëse e preferoni.

### Kek me fruta pylli

Përbërësit për një kupë:	
2½ lugë gjelle (25 g)	Miell
2½ lugë gjelle (30 g)	Sheqer Puhur
¼ lugë çaji	Pluhur gatimi
1½ lugë gjelle (15 g)	Vaj gatimi
½ lugë çaji	Ekstrakt vanilje
1	Vezë mesatare
1½ lugë gjelle	Reçel fruta pylli pa fara

Metoda:

1. Vendos të gjithë përbërësit e thatë në një kupë të madhe, përziejini mirë me një pirun.
2. Shtoni vaj perimesh, ekstrakt vanilje dhe vezë, përziejini mirë.
3. Zhysni lugën në përzjerje dhe kështu mund të trazoni më mirë.
4. Vendosni kupën në mes të platformës.
5. Përdorimi për gatim <sup>3</sup>♥. Keku do të fryhet dhe do të dalë nga kupa gjatë gatimit.

Pas gatimit, lëreni aty për 30 sekonda.  
Dekoroni me një sasi krem vanilje.



### Kek me lëkurë limoni

Përbërësit për një kupë:	
2½ lugë gjelle (25 g)	Miell
2½ lugë gjelle (30 g)	Sheqer Puhur
¼ lugë çaji	Pluhur gatimi
1½ lugë gjelle (15 g)	Vaj gatimi
1 lugë çaji	lëkurë limoni
1	Vezë mesatare
Pregatitja:	1lugë gjelle lëng limoni përzihet me 2 lugë gjelle sheqer kastori

Metoda:

1. Vendos të gjithë përbërësit e thatë në një kupë të madhe, përziejini mirë me një pirun.
2. Shtoni vaj vegjetal, lëng limoni dhe vezë, përziejini mirë.
3. Vendosni kupën në mes të platformës.
4. Përdorimi për gatim <sup>3</sup>♥. Keku do të fryhet dhe do të dalë nga kupa gjatë gatimit.
5. Bëni lyerjen e sipërfaqes me përzjerje lëng limoni me sheqer pluhur.
6. Pas gatimit, lëreni kekun, shponi sipërfaqen, dhe më pas spërkatni sipërfaqen e kekut, lëreni për 30 sekonda.

### 6.3 Shkrirja automatike

Shkrirja automatike	Pesha	Çelësi	Procedura
Mish/peshk/shpendë (1 gjithë peshku, qofte peshku, fileto peshku, kofshë pule, gjoks pule, mish i grirë, biftekë, bërçolla, hamburger, salsiçe)	0.2-0.8 kg		<ul style="list-style-type: none"> <li>Vendosni ushqimin në tabaka torte në qendër të platformës.</li> <li>Kur të dëgjohet sinjali akustik, nxirni ushqimin, riorganizoni dhe veçoni. Pjesët e holla të tabelës dhe vendet e ngrohta me qese alumini.</li> <li>Pas shkrirjes, mbajeni në qese alumini për 15-45 min, derisa të shkrijë e gjitha.</li> <li>Mish i grirë: Kur dëgjohet sinjali akustik, nxirni ushqimin. Hiqni pjesët e shkriera nëse është e mundur.</li> </ul>
			 Jo e përshtatshme për të gjithë pulën.
Bukë	0.1-1.0 kg		<ul style="list-style-type: none"> <li>Shpërndani në një enë të sheshtë në qendër të platformës. Për 1.0 kg, shpërndani direkt në platformë.</li> <li>Kur dëgjohet sinjali akustik, fiken, riorganizoni dhe hiqni pjesët e shkriera.</li> <li>Pas shkrirjes mbulojeni me qese alumini dhe lëreni 5-15 min derisa të shkrijë e gjitha.</li> </ul>

 Regjistroni vetëm peshën e ushqimit. Mos përfshini edhe peshën e enës. Për ushqimet që peshojnë më pak ose më shumë se pesha/sasia e dhënë në tabelë, përdorni manualin e përdorimit. Temperatura finale do të variojë në përputhje me temperaturën fillestare. Biftekët dhe bërçollat duhet të ngrihen në një shtresë. Mishi i grirë duhet të ngrihet vetëm në feta të holla.

### 6.4 Ngrohja e ushqimit dhe pijeve

Ushqim/pije	Sasi -g/ml-	Niveli i Fuqise	Ora -Min-	Metoda
Qumësht, 1 filxhan	150	800 W	1	mos e mbuloni
Ujë, 1 filxhan	150	800 W	1-2	mos e mbuloni
6 filxhanë	900	800 W	10-12	mos e mbuloni
1 tas	1000	800 W	11-13	mos e mbuloni
Një pjatë miell	400	800 W	3-6	mbulo, trazo gjatë gatimit
Supë/turli	200	800 W	1-2	mbulo, trazo pas nxehtësie
Perime	500	800 W	4-5	mbulo, trazo gjatë gatimit
Mish, 1 copë <sup>1)</sup>	200	800 W	3-4	shpërndani salcë mbi mbushjen, mbulo
Fileto peshku <sup>1)</sup>	200	800 W	2-3	mbulo
Kek, 1 fetë	150	400 W	½	vend në enë të sheshtë
Ushqim bebe, 1 kavanoz	190	400 W	1	zhvendosni në një enë të përshtatshme për mikrovalë, pas nxehtësie trazoni mirë dhe testoni temperaturën
Margarinë ose gjalp i shkrirë <sup>1)</sup>	50	800 W	½	mbulo
Çokollatë e shkrirë	100	400 W	2-3	trazoni herë pas here

<sup>1)</sup> nga e ftohur

## 6.5 Shkrirja

Ushqimi	Sasi -g-	Niveli i Fuqise	Ora -Min-	Metoda	Koha e ndenjes -Min-
Gulash	500	240 W	8-12	trazoni ndërkohë që shkrin	10-30
Kek, 1 sftë	150	80 W	2-5	vend në enë të sheshtë	5
Fruta	250	240 W	4-5	nxirreni jashtë sipas rastit, hiqeni nëse është gjysëm e shkrirë	5

## 6.6 Gatimi nga ushqimet e ngrira

Ushqimi	Sasi -g-	Niveli i Fuqise	Ora -Min-	Metoda	Koha e ndenjes -Min-
Fileto peshku	300	800 W	10-12	mbulo	2
Një pjatë miell	400	800 W	9-11	mbulo, trazo pas 6 minutash	2

## 6.7 Gatimi

Ushqimi	Sasi -g-	Niveli i Fuqise	Ora -Min-	Metoda	Koha e ndenjes -Min-
Brokoli/Bizele	500	800 W	9-11	shto 4-5 lugë gjelle ujë, mbulo, trazo nga mesi i gatimit	-
Karrota	500	800 W	10-12	prit në rrathë, shto 4-5 lugë gjelle ujë, mbulo, trazo nga mesi i gatimit	-
Pjekja	1000	800 W	19-21	sezoni për shije, vendosni në një tigan gatimi, kthejeni në anën tjetër gjatë gatimit	10
Fileto peshku	200	800 W	3-4	për shije, vendoseni në një pjatë qeramike, mbulojeni	2



Nëse soba funksionon për 3 minuta ose më gjatë, ventilatori do të ndizet për 2 minuta pasi mbaron gatimi. Hapni derën dhe do ndalojë, mbyllni derën dhe do të fillojë sërish derisa të kenë mbaruar 2 minuta (përfshi edhe kohën e derës hapur) Nëse soba punon më pak se 3 minuta, ventilatori nuk ndizet.

## 7. SHENJA PARALAJMËRUESE DHE KËSHILLA

### 7.1 Enë gatimi të sigurta për mikrovalë

Enë gatimi	Mikrovala e sigurtë	Komente
Gese alumini/enë mbajtëse	✓ / ✗	Pjesë të vogla prej qese alumini mund të përdoren për të mbuluar ushqimin nga mbinxehja. Mbani qeset të paktën 2 cm larg mureve të sobës, pasi mund të krijohen shkëndija. Enët prej qese alumini nuk rekomandohen, vetëm nëse specifikohen nga fabrikuesi. Ndiqni me kujdes udhëzimet.
Kina dhe qeramika	✓ / ✗	Porcelani, qeramika, enë argjile xhami dhe kocke janë zakonisht të përshtatshme, përjashto ato me dekorime metalike.
Enë qelqi p.sh. tavë xhami ☺	✓	Tregoni kujdes kur përdorni enë xhami fin pasi mund të thyhet apo plasaritet nëse nxehet menjëherë.
Metal	✗	Nuk rekomandohet të përdorni enë gatimi metalike duke përdorur fuqinë e mikrovalës pasi mund të krijohen shkëndija, që mund të çojnë në zjarr.

Enë plastike/polistireni psh. për ushqim të shpejtë	✓	Duhet të tregoni kujdes pasi disa enë mund të prishen, shkrijnë apo çngjyrosen në temperatura të larta.
Çanta frigoriferike/pjekjeje	✓	Duhet shtypur për të lënë avullin të dalë. Sigurohuni që çantat janë të përshtatshme për përdorim në mikrovalë. Mos përdorni lidhëse plastike ose metalike, pasi ato mund të shkrijnë ose të shkaktojnë zjarr për shkak të shkëndijave metalike.
Pjata letra, kupa dhe letër kuzhine	✓	Përdoreni vetëm për ngrohje ose për të thithur lagështinë. Tregoni kujdes pasi nga mbinxehja mund të shkaktojë zjarr.
Enë kashte dhe druri	✓	Gjithmonë mbikëqyreni sobën kur përdorni këto materiale pasi mbinxehja mund të shkaktojë zjarr.
Letër e riciklueshme dhe gazetë	X	Mund të përmbaje ekstrakte metali që mund të shkaktojnë shkëndija dhe rrjedhimisht zjarr.

## 7.2 Këshilla për gatimi në mikrovalë

### Këshilla për gatimi në mikrovalë

Përbërja	Ushqimet me përqindje të lartë yndyre ose sheqeri p.sh. puding krishtlindje, byrek me mish) kërkojnë më pak kohë ngrohjeje. Tregoni kujdes pasi mbinxehja mund të shkaktojë zjarr.
Madhësia	Për çdo gatim duhet të bëni të gjitha copat në madhësi të njëjtë.
Temperatura e ushqimit	Temperatura fillestare e ushqimit ndikon në sasinë e kohës së nevojshme për gatim. Prisi ushqimet me mbushje (p.sh. me reçel dhe brumë) që të çlirojnë nxehtësinë apo avullin.
Organizimi	Vendosni pjesët më të trasha të ushqimit drejt me pjesën e jashtme të enës (p.sh. stika me mish pule).
Mbulo	Vendosni qese të ajrosur për mikrovalë ose kapak të përshtatshëm.
Shpimi	Ushqimet me lëvizshmëri, lëkurë apo membranë duhet të shpohen në vende të ndryshme para se të gatohen ose të ringrohen pasi mund të formohet avull dhe të shkaktohet shpërthim i ushqimit (p.sh. patate, peshk, pulë, salsaçe).
<div style="border: 1px solid black; padding: 5px;">  <b>E RËNDËSISHME!</b> Vezët nuk duhet të nxehen duke përdorur fuqinë e mikrovalës pasi ato mund të shpërthejnë, edhe pasi gatimi të ketë përfunduar (p.sh. vezët poshe, të ziera fort) </div>	
Trazo, rrotullo dhe riorganizo	Për çdo gatim është esenciale të trazoni, rrotulloni dhe riorganizoni ushqimin gjatë gatimit. Gjithmonë shpini dhe riorganizoni nga ana e jashtme drejt qendrës.
Lënia në vend	Koha e lënies në vend është e domosdoshme pas gatimit për të siguruar që ngrohja të shpërndahet njësoj në gjithë ushqimin.
Mbulimi	Zonat e ngrohta mund të ruhen në copa të vogla qeseje, të cilat reflektojnë mikrovalët (p.sh. krahët dhe kofshët e pulës).



Përdor mbajtëse tenxhereje apo dorashka kuzhine kur lëvizni ushqimin nga soba për të parandaluar djegiet. Gjithmonë hapni enët, përgatitësit e kokoshkave, qeset e gatimit në sobë etj. larg fytyrës dhe duarve për të shmangur djegiet nga avulli. Gjithmonë qëndroni pak larg derës së sobës kur e hapni për të shmangur djegiet nga avulli dhe nxehtësia që del. Prisi në feta gatimet e pjekura të mbushura pas ngrohjes për të çliruar avullin dhe për të shmangur djegiet.

## 8. RIPARIMI I DEFEKTEVE

Problemi	Kontrollo nëse . . .
Pajisja Juaj me mikrovalë nuk po punon si duhet?	<ul style="list-style-type: none"> <li>• Siguresa në rutinë e siguresës punon.</li> <li>• Nuk ka pasur ndërprerje të energjisë.</li> <li>• Nëse siguresa godet, kontaktoni një elektricist të kualifikuar.</li> </ul>
Modaliteti i mikrovalës nuk po funksionon?	<ul style="list-style-type: none"> <li>• Dera nuk është mbyllur si duhet.</li> <li>• Guarnicionet e derës dhe sipërfaqet e tyre janë të pastra.</li> <li>• Atëherë <b>START</b> si çelës është shypur.</li> </ul>

Platforma nuk rrotullohet?	<ul style="list-style-type: none"> <li>Mbështetësja e platformës është lidhur si duhet me mekanizmin.</li> <li>Pjesët e sobës nuk kalojnë përtej platformës.</li> <li>Ushqimi nuk ka kaluar përtej këndit të platformës për të penguar kështu rrotullimin.</li> <li>Nuk kas asgjë që pengon afër platformës.</li> </ul>
Mikrovala nuk fiket?	<ul style="list-style-type: none"> <li>Izoloni pajisjen nga kutia e siguresave.</li> <li>Kontakti një agjent të shërbimit të autorizuar ELECTROLUX.</li> </ul>
Llamba e brendshme nuk funksionon?	<ul style="list-style-type: none"> <li>Kontakti agjentin e shërbimit të autorizuar ELECTROLUX. Llamba e interiorit mund të ndërrohet vetëm nga një agjent i shërbimit të autorizuar i trajnuar ELECTROLUX.</li> </ul>
Ushqimi kërkon më shumë kohë për tu ngrohur apo për tu gatuar se më parë?	<ul style="list-style-type: none"> <li>Regjistro një kohë më të gjatë gatimit (sasia dyfish = koha afërsisht dyfish) ose</li> <li>Nëse ushqimi është më i ftohtë se zakonisht rrotulloni herë pas here ose</li> <li>Regjistro një gradë më të lartë energjie.</li> </ul>
Dera nuk do të hapet për shkak të ndërprerjes së energjisë?	<ul style="list-style-type: none"> <li>Hapni derën me kujdes duke e tërhequr në këndin e poshtëm djathtas të xhamit të derës.</li> </ul>

## 9. INFORMACIONE TEKNIKE

Voltazhi i linjës AC	220-240 V, 50 Hz, faza singël
Kutia shpërndarëse/Qarku i shkurtër	Minimumi 10 A
Fuqia e kërkuar AC:	Mikrovala 1.25 kW
Fuqia e jashtme:	Mikrovala 800 W (IEC 60705)
Frekuenca e mikrovalës	2450 MHz <sup>1)</sup> (Grupi 2/Klasa B)
Dimensionet e jashtme:	TB6SM171DB 595 mm (Gj) x 371 mm (L) x 312 mm (Gj)
Dimensionet e zgavrës	285 mm (Gj) x 202 mm (L) x 298 mm (Gj) <sup>2)</sup>
Kapaciteti i sobës	17 litra <sup>2)</sup>
Platforma rrotulluese	ø 272 mm, xham
Pesha	afro 16 kg

<sup>1)</sup> Ky produkt plotëson të gjitha kërkesat e standardit evropian EN55011. Në konformitet me këtë standard, ky produkt është klasifikuar si pajisje e grupit 2 klasa B. Grupi 2 do të thotë që pajisja me qëllim gjeneron energji radio-frekuenca në një formë të rrezatimit elektromagnetik për të ngrohur ushqimin. Pajisja e Klasës B do të thotë që pajisja është e përshtatshme për tu përdorur në ambiente shtëpiake.

<sup>2)</sup> Kapaciteti i brendshëm është llogaritur duke matur gjerësinë, thellësinë dhe lartësinë maksimale. Kapaciteti aktual për të ruajtur ushqim është më i lartë.

## 10. EFIKASITETI ENERGJETIK

### Informacion për konsumin e energjisë së produktit dhe kohën maksimale për të arritur modalitetin e energjisë së ulët

Konsumi i energjisë në gjendje joaktive me ekranin të ndezur	0.8 W
Konsumi i energjisë në gjendje joaktive me ekranin të fikur	0.5 W
Koha maksimale që duhet që pajisja të arrijë automatikisht modalitetin e energjisë së ulët	5 min

## 11. PËRSA I PËRKET AMBIENTIT

Ky produkt përmban një burim të lehtë të klasit F të efikasitetit të energjisë.

Materiale riciklimi me simbolin . Vendosni paketimin në kazanët e aplikuar për riciklim.

Ndihmoni për të mbrojtur mjedisin dhe shëndetin njerëzor dhe ricikloni pajisjet elektrike dhe elektronike.



Mos hidhni pajisjet e shënuara me simbolin me mbeturinat shtëpiake. Rriktheni produktin në qendrën lokale të riciklimit ose kontaktoni zyrën e komunës.

## Dobrodošli u AEG! Zahvaljujemo vam se što ste izabrali naš uređaj.



Dobijte savete o korišćenju, brošure, rešavanje problema, uslugu i informacije o popravci na [aeg.com/support](http://aeg.com/support)



Za više recepata, saveta, rešavanja problema preuzmite **My AEG Kitchen** aplikaciju.



Подложне су променама без претходне најаве.

## SADRŽAJ

1. VAŽNA UPUTSTVA O BEZBEDNOSTI .....	74
2. INSTALACIJA.....	77
3. PREGLED UREĐAJA.....	80
4. PRE PRVE UPOTREBE.....	81
5. RUKOVANJE.....	82
6. TABELE ZA KUVANJE.....	84
7. SAVETI I NAZNAKE.....	88
8. ŠTA UČINITI AKO .....	89
9. SPECIFIKACIJE.....	89
10. ENERGETSKA EFIKASNOST .....	90
11. INFORMACIJE O ZAŠTITI OKOLINE.....	90

## 1. ⚠ VAŽNA UPUTSTVA O BEZBEDNOSTI

- Ovaj uređaj mogu koristiti deca koja su napunila najmanje 8 godina i osobe sa smanjenim fizičkim, čulnim ili mentalnim sposobnostima, kao i osobe koje nemaju dovoljno iskustva i znanja ukoliko su pod nadzorom ili su dobili uputstva koja se odnose na upotrebu ovog uređaja na bezbedan način i razumeju povezane opasnosti. Deca se moraju nadgledati da biste bili sigurni da se ne igraju uređajem. Čišćenje i korisničko održavanje ne smeju obavljati deca koja nisu napunila najmanje 8 godina i koja nisu pod nadzorom.
- Ovaj uređaj nije namenjen za korišćenje na visinama preko 2000 m.
- **VAŽNO!** Važna uputstva o bezbednosti: Pažljivo pročitajte i sačuvajte za slučaju potrebe.
- **UPOZORENJE!** Ne koristite uređaj bez rotacionog stola i podrške za rotacioni sto. Ne koristite uređaj kada je prazan.
- **UPOZORENJE!** Ako su vrata ili pečati vrata oštećeni, ne sme se rukovati remom dok se ne opravi od strane kompetentne osobe.

- **UPOZORENJE!** Opasno je za bilo koga ko nije kompetentna osoba da izvrši uslugu ili opravi uređaj koji uključuje uklanjanje poklopca koji daje zaštitu od izlaganja energiji mikrotalasne pećnice.
- **UPOZORENJE!** Tečnosti i ostala hrana ne smeju se zagrevati u zatvorenim posudama, pošto mogu lako da eksplodiraju.
- Ovaj aparat je namenjen za upotrebu u domaćinstvima i za slične primene, na primer: u kuhinjama za zaposlene u prodavnicama, kancelarijama i drugim radnim okruženjima; u kućama na farmama; za upotrebu od strane klijenata u hotelima, motelima i drugim rezidencijalnim objektima; u uslužnim objektima koji nude prenoćište sa doručkom.
- Koristite samo posude i pribor koji su predviđeni za mikrotalasne.
- Метални контејнери за храну и пиће нису допуштени у току кувања путем микроталасне пећнице.
- Nemojte ostavljati pećnicu bez nadzora kada koristite plastične, papirne ili druge zapaljive posude za hranu za jednokratnu upotrebu.
- Mikrotalasna rerna je namenjena za zagrevanje hrane i pića. Sušenje hrane ili odeće i zagrevanje grejnih jastučića, papuča, sunđera, mokrih krpa i sličnih predmeta može da izazove rizik od povrede, zapaljenja ili požara.
- Ako se pri zagrevanju hrane pojavi dim, **NEMOJTE OTVARATI VRATA**. Isključite pećnicu, izvadite utikač iz utičnice i sačekajte dok hrana ne prestane da se puši. Otvaranje vrata dok se hrana puši može izazvati požar.
- Zagrevanje napitaka u mikrotalasnoj može dovesti do odloženog eruptivnog klučanja, te je potrebno voditi računa prilikom rukovanja posudom.
- Sadržaji flašica za hranjenje i tegli hrana za bebe treba da se promešaju ili protresu a temperatura da se proverí pre konzumacije, kako bi se izbegle opekotine.
- Nemojte kuvati jaja u ljusci, niti podgrevati cela tvrdo kuvana jaja u mikrotalasnoj pećnici, jer mogu eksplodirati čak i nakon što se priprema u mikrotalasnoj završi.

- Ako je dovodni kabl oštećen mora da ga zameni proizvođač, njegov servisni predstavnik ili slično kvalifikovana osoba kako bi se izbegla opasnost.

## 1.1 Nega i čišćenje

Vrata:

- Da biste uklonili sve tragove prljavštine, redovno čistite obe strane vrata, zaptivke vrata i zaptivne površine mekom, vlažnom krpom. Nemojte koristiti gruba abrazivna sredstva za čišćenje niti metalne strugače da biste očistili staklo na vratima, jer oni mogu izgubiti površinu, što može dovesti do pucanja stakla.

Unutrašnji deo pećnice:

- Pri čišćenju obrišite sve što je poprskano ili prosuto mekom vlažnom krpom ili sunđerom nakon svake upotrebe pećnice dok je još uvek topla. Za tvrđe mrlje koristite blagu sapunicu i obrišite nekoliko puta vlažnom krpom dok se ne uklone svi ostaci. Nemojte skidati filter magnetrona. Vodite računa da blaga sapunica ili voda ne prodru u male otvore na zidovima, što može izazvati oštećenja pećnice. Nemojte prskati sredstava za čišćenje po unutrašnjosti pećnice. Očistite filter magnetrona, unutrašnjost pećnice, rotirajući tanjir i nosač tanjira nakon upotrebe. Oni moraju biti suvi i bez masnoće na sebi. Nakupljena masnoća se može pregrijati i dimiti, ili zahvatiti požar.

Spoljašnji deo pećnice:

- Spoljašnji deo pećnice može se lako očistiti blagom sapunicom i vodom. Vodite računa da se sapunica obriše mokrom krpom i spoljašnjost posuši mekim ubrusom.

Kontrolna tabla:

- Otvorite vrata pre čišćenja da biste deaktivirali kontrolnu tablu. Morate biti pažljivi prilikom čišćenja kontrolne table. Koristeći krpu natoplenu samo vodom nežno obrišite tablu dok ne bude čista. Izbegavajte upotrebu preteranih količina vode. Nemojte koristiti nikakve hemikalije niti abrazivne čistače.

## Rotirajući tanjir i nosač tanjira:

- Izvadite rotirajući tanjir i nosač tanjira iz pećnice. Operite ih vodom sa blagom sapunicom. Posušite mekom krpom. I Rotirajući tanjir i nosač tanjira mogu se prati u mašini za suđe.
- VAŽNO! Čistite pećnicu u redovnim intervalima i uklonite sve ostatke hrane. Ako ne održavate pećnicu u čistom stanju, to može dovesti do propadanja površine, što može negativno uticati na vek trajanja uređaja i možda dovesti i do opasne situacije.
- Treba voditi računa da se ne zagubi okretница kada se uklanjaју контејнери са уређаја.
- VAŽNO! Paročistač se ne sme koristiti.
- Rerna mikrotalasne pećnice treba da se koristi kao ugrađena.
- Uređaj ne sme da se stavi u ormarić.
- Uređaj i njegovi dostupni delovi postaju vreli tokom upotrebe.
- UPOZORENJE! Držite decu na udaljenosti od vrata da biste sprečili da se opeku.
- VAŽNO! Nemojte koristiti komercijalne čistače za pećnice, paročistače, abrazivna, gruba sredstava za čišćenje, ništa što sadrži natrijum hidroksid niti žice za ribanje na bilo kom delu vaše mikrotalasne pećnice.

## 2. INSTALACIJA

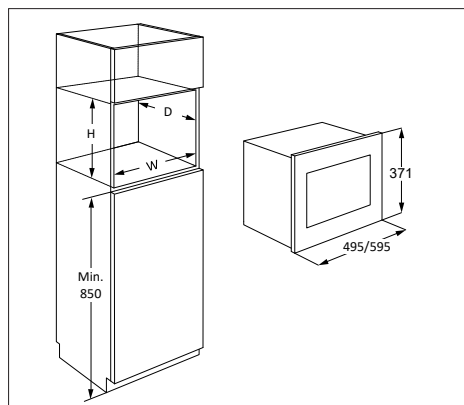

Mikrotalasna se može namestiti u položaj A, B, C or D:

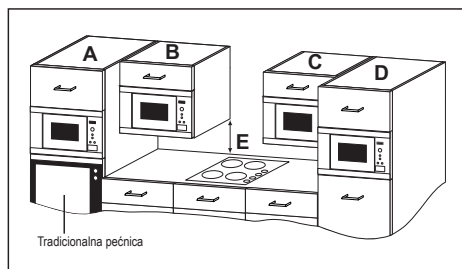

Položaj	Veličina udubljenja			
	Š	D	V	
A	562	550	360	
B+C	562	300	350	
D	562	500	350	
		562	500	360

Mere u (mm)

## 2.1 Bezbedna upotreba uređaja

Ako uklapate mikrotalasnu u položaj B ili C:

- Ormarić mora da budu najmanje 500 mm (E) iznad radnog stola i ne sme biti postavljen direktno iznad ploče.
- Ovaj uređaj je testiran i odobren za upotrebu u blizini isključivo kućnih gasnih, električnih i indukcionih ploča za kuvanje.
- Mora se ostaviti dovoljno prostora između ploče za kuvanje i mikrotalasne da bi se sprečilo pregrevanje mikrotalasne pećnice, okolnog ormarića i dodataka.
- Nemojte koristiti ploču za kuvanje bez šerpi kada mikrotalasna pećnica radi.
- Mora se voditi računa kada se rukuje mikrotalasnom pećnicom dok je ploča za kuvanje uključena.

## 2.2 Instaliranje uređaja

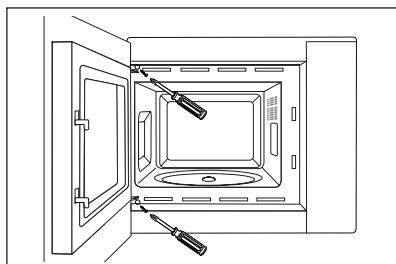
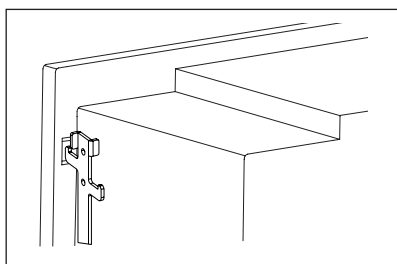
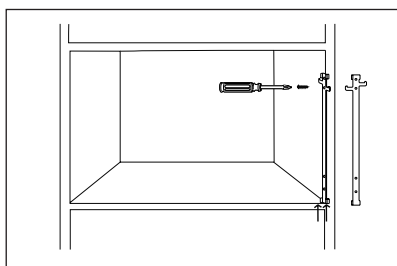
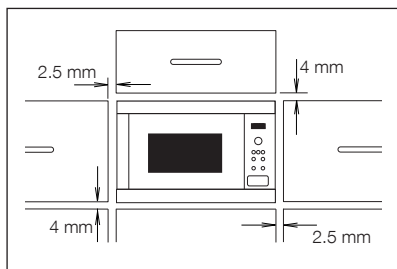

1. Uklonite čitavo pakovanje i pažljivo proverite da li ima znakova oštećenja.
2. Ova pećnica je konstruisana tako da se standardno uklopi u kuhinjski deo visine 350 mm. Kada se postavlja u kuhinjski deo visok 360 mm:- Odvrnite i uklonite 4 nogice sa dna pećnice. Rotirajte nogare 90 stepeni i ponovo podesite tako da duga strana bude ispred rene.
3. Podesite fiksirajuću kuku na desnu stranu kuhinjskog kredenca koristeći dostavljeno uputstvo za upotrebu.
4. Polako i bez primene sile montirajte uređaj na kuhinjski ormarići. Uređaj bi trebalo da se podigne na kuke za učvršćivanje a zatim da se spusti u svoj položaj. Fiksirajte remu na levoj strani koristeći dva dostavljena šrafa.
5. Uverite se da je uređaj stabilan i da nije nagnut. Pobrinite se da se održi razmak od 2.5 mm između vrata ormarića/ kuhinjskog dela iznad vrha okvira (pogledajte dijagram).

## 2.3 Priklučivanje uređaja na električno napajanje

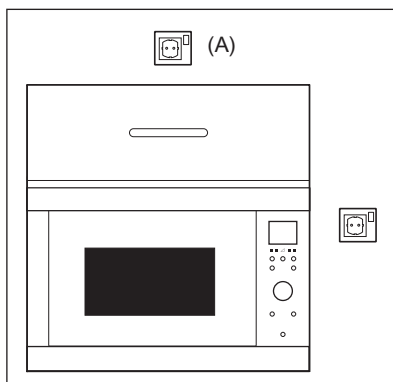

- Električna utičnica mora biti lako dostupna, tako da se uređaj može jednostavno isključiti u slučaju opasnosti. Ili mora postojati mogućnost da se pećnica izoluje

od napajanje ugradnjom prekidača u fiksne instalacije u skladu sa pravilima mreže.

- Električni napojni kabl može zameniti samo električar.
- Ako je dovodni kabl oštećen mora da ga zameni proizvođač, njegov servisni predstavnik ili slično kvalifikovana osoba kako bi se izbegla opasnost.
- Utičnica ne sme biti smeštena iza ormarića.
- Najbolji položaj je iznad ormarića, pogledajte (A).
- Priključite uređaj na monofaznu naizmenničnu struju 220-240 V/50 Hz preko pravilno instalirane uzemljene utičnice. Utičnica mora imati osigurač od 10 A.
- Pre instalacije, zavežite komad kanapa za napojni kabl pećnice da biste ga lakše provukli kroz otvor i olakšali priključak na poziciju (A) kada se uređaj priključuje.
- Kada ubacujete uređaj u ormarić sa visokom stranama, NEMOJTE zgnječiti električni napojni kabl.
- Ne uranjajte električni kabl niti utikač u vodu ili neku drugu tečnost.
- Ne dozvolite da električni kabl prelazi preko vrelih ili oštrih ivica, kao što su ventilacione oblasti sa vrelim vazduhom na gornjem zadnjem delu pećnice.

## 2.4 Dodatni savet

Nemojte koristiti mikrotalasnu pećnicu da biste zagrejali ulje za prženje u ulju. Temperatura se ne može kontrolisati i ulje se može zapaliti. Da biste pravili kokice, koristite samo posebne mikrotalasne pećnice za pravljenje kokica.

Osobe sa PEJSMEJKEROM treba da se posavetuju sa svojim doktorom ili proizvođačem pejsmejкера o merama

predostrožnosti koje se odnose na mikrotalasne pećnice.

Nikada ne sipajte i ne umećite predmete u otvore brave na vratima ili ventilacione otvore. U slučaju prosipanja, odmah isključite i izvucite iz napajanja rernu i pozovite ovlašćenog ELECTROLUX servisnog agenta.

Nikada ne modifikujte pećnicu ni na koji način.

Koristite samo rotirajući tanjir i nosač tanjira koji su konstruisani za ovu pećnicu. Nemojte uključivati pećnicu bez rotacione ploče.

Da biste sprečili pucanje rotacione ploče:

- Pre čišćenja rotacione ploče vodom, ostavite je da se ohladi.
- Ne stavljajte vrelu hranu niti vrelo posuđe na hladnu rotirajući tanjir.
- Ne stavljajte hladnu hranu niti hladno posuđe na vrelu rotirajući tanjir.

Ni proizvođač ni dobavljač ne mogu prihvatiti odgovornost za štete na pećnici ili fizičke povrede koje nastanu zbog nepoštovanja tačnog postupka električnog priključivanja. Povremeno se na zidovima pećnice ili oko zaptivki vrata i zaptivnih površina mogu formirati vodena para ili kapljice. To je uobičajena pojava i ne znači da mikrotalasna pećnica propušta ili da je neispravna.

Када се ради о сијалицама унутар производа и резервних делова, сијалице које се продају засебно: Ове сијалице су намењене да издрже екстремне физичке услове у кућним апаратима, као што су температура, вибрације, влага, или су намењене да сигнализирају информације о радном стању уређаја. Нису предвиђене за употребу у другим уређајима и нису погодне за осветљавање просторија у домаћинству.

## 3. PREGLED UREĐAJA

### 3.1 Mikrotalasna pećnica

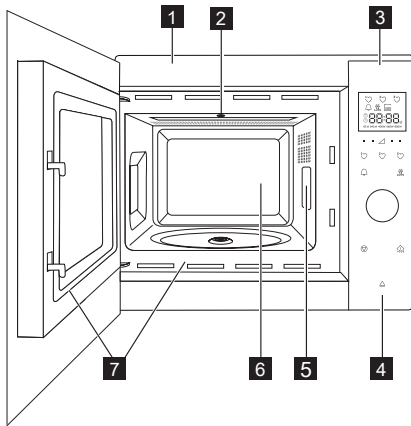

- 1 Prednji ram
- 2 Svetlo rerne
- 3 Kontrolna tabla
- 4 Dugma za otvaranje vrata
- 5 Filter magnetrona (ne uklanjajte)
- 6 Udubljenje pećnice
- 7 Zaptivke vrata i zaptivne površine

### 3.2 Dodaci

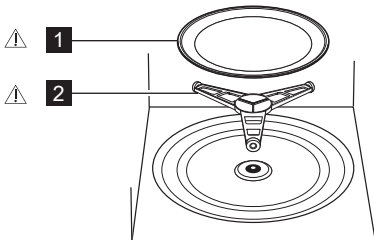

Uverite se da li su isporučeni sledeći dodaci:

- 1 Rotirajući tanjir
  - 2 Nosač tanjira
- Postavite podršku za rotirajući tanjir u zatvorenom pakovanju na podu šupljine.
  - Zatim postavite rotirajući tanjir na nosač tanjira.
  - Da biste izbegli oštećenje rotirajući tanjir, pobrinite se da podižete posude bez dodirivanja ivice rotacione ploče kada ih vadite iz pećnice.

**i** Kada naručite dodatke, molimo vas da napomenete dve stavke: ime dela i ime modela vašem prodavcu ili ovlašćenom ELECTROLUX servisnom agentu.

### **!** UPOZORENJE!

Ne rukujte mikrotalasnom pećnicom bez ovih postavljenih delova.

### 3.3 Kontrolna tabla

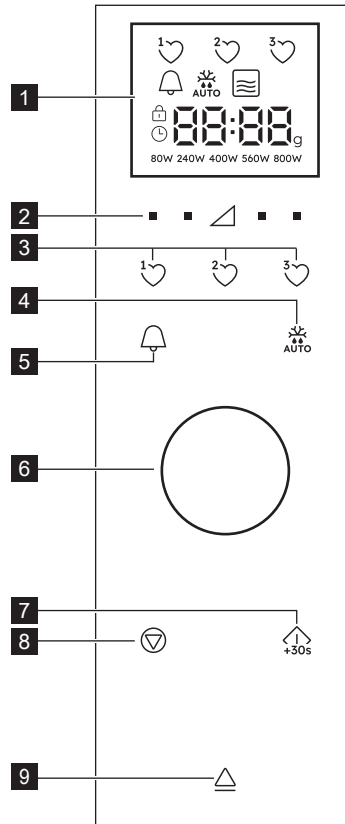

1 Indikatori digitalnog prikaza:

 Omiljeni

 Kuhinjski tajmer

 Automatsko odmrzavanje



Mikrotalasna



Zaustavi/Otkazi



Zaključavanje zarad bezbednosti dece



Podesite sat



Prikaz segmenata



Težina

80W 240W 400W 560W 800W

Nivoi snage

- 2 Nivoi snage dugmadi
- 3 Omiljena dugmad
- 4 Dugme za automatsko odmrzavanje
- 5 Dugme za kuhinjski tajmer
- 6 Okruglo dugme za Tajmer/Težina
- 7 Početak/Potvrdi/Dugme za brzo pokretanje
- 8 Dugme za zaustavljanje
- 9 Dugma za otvaranje vrata

## 4. PRE PRVE UPOTREBE

### 4.1 Uključivanje

Kada se rerna po prvi put uključi imate opciju podešavanja sata. Rerna ima 24hr sat.

1. Rerna će se čuti i sve ikone prikaza će se uključiti na pola sekunde. Koristite dugme da biste izabrali da sat bude 'uključen' ili 'isključen'.
- 2a. Da biste isključili sat, okrenite dugme dok prikaz na pokaže 'isključeno', zatim pritisnite dugme **POKRENI**. Rerna je spremna za korišćenje.



Ako ste isključili sat i želite da ga ponovo uključite, dva puta pritisnite dugme **KUHINJSKI TAJMER** i sledite 2b.

- 2b. Da biste uključili sat, okrenite dugme dok prikaz ne pokaže 'uključeno', zatim pritisnite dugme **POKRENI**.

**Primer:** Da podesite sat na 18:45.

1. Rotirajte dugme da biste prilagodili sat.
2. Pritisnite dugme **POKRENI** da biste potvrdili.
3. Rotirajte dugme da biste prilagodili minute.
4. Pritisnite dugme **POKRENI** da biste potvrdili.



Kada je sat podešen vreme dana će se pokazati na prikazu.

### 4.2 Pripravnost (Režim ekonomičnosti)

Rerna će automatski ući u režim pripravnosti ako se ne koristi u periodu od 5 minuta.

**Primer:** Ako sat nije podešen:

Prikaz će se isključiti. Da biste izašli iz režima pripravnosti, pritisnite bilo koje dugme ili rotirajte dugme.

**Primer:** Ako je sat podešen:

Nakon perioda od 5 minuta, vreme će se prikazati.

### 4.3 Prilagođavanje sata kada je podešen

Možete da prilagodite sat nakon što je vreme podešeno.

**Primer:** Da biste promenili sa 18.45 na 19.50.

1. Dva puta pritisnite dugme **KUHINJSKI TAJMER**.
2. Pritisnite dugme **POKRENI**.
3. Rotirajte dugme dok se '19' ne prikaže.
4. Pritisnite dugme **POKRENI**.
5. Rotirajte dugme dok se '50' ne prikaže.
6. Pritisnite dugme **POKRENI**.

### 4.4 Da biste otkazali sat i podesili pripravnost (Režim ekonomičnosti)

1. Dva puta pritisnite dugme **KUHINJSKI TAJMER**.
2. Rotirajte dugme dok se 'oFF' ne prikaže.
3. Pritisnite dugme **POKRENI** da biste potvrdili.

### 4.5 Zaključavanje zarad bezbednosti dece

Rerna ima funkciju bezbednosti koja sprečava slučajno pokretanje rerne od strane deteta. Kada je zaključavanje podešeno, nijedan deo mikrotalasne pećnice neće raditi dok se funkcija zaključavanja ne isključi. Zaključavanje ili otključavanje je samo moguće kada rerna ne radi.

**Primer:** Da biste prebacili na zaključano. Pritisnite i držite dugme **ZAUSTAVI** dok se simbol 'zaključavanje za decu' ne uključi.

**Primer:** Da biste prebacili na otključano. Pritisnite i držite dugme **ZAUSTAVI** dok se simbol 'zaključavanje za decu' ne prebaci na isključeno.

 Kada je zaključavanje za decu uključeno, sva dugmad su prikazana osim dugmeta **ZAUSTAVI**.

## 4.6 Početno čišćenje



### UPOZORENJE!

Pogledajte odeljak 'Briga i čišćenje'

- Uklonite sve dodatke sa mikrotalasne pećnice.
- Pažljivo očistite otvor rerne mekanom mokrom krpom.

## 5. RUKOVANJE

### 5.1 Kuvanje u mikrotalasnoj

**Primer:** Da bi se podgrejala supa u trajanju od 2 minuta 30 sekundi na 560 W mikrotalasne energije.

1. Pritisnite dugme za **SNAGU ZAGREVANJA** na desnoj strani trougla dok se '560 W' ne prikaže.
2. Rotirajte dugme da biste uneli vreme.
3. Pritisnite dugme **POKRENI**.

 IU režimu mikrotalasnog kuvanja, možete da prilagodite nivo snage rerne pritiskajući dugme direktno ispod neophodnog podešavanja.  
Možete da podesite nivo snage kada rema radi pritiskajući i držeći obavezno dugme

za **SNAGU ZAGREVANJA** dok novo podešavanje snage ne bude osvetljeno na prikazu. Previsoka jačina struje i predugo vreme pripreme mogu pregrejati hranu i izazvati požar.

Ako je 800 W izabrano onda je maksimalno vreme mikrotalasne pećnice koje može da se unese 15 minuta.

Ako rema radi u bilo kojem režimu 3 minuta ili duže, ventilator će ostati uključen na 2 minuta nakon što se kuvanje okonča. Otvorite vrata i zaustaviće se, zatvorite vrata i ponovo će se pokrenuti dok se 2 minuta ne okončaju (uključujući vreme otvaranja vrata). Ako rema radi manje od 3 minuta ventilator se neće uključiti.

### 5.2 Nivoi snage

Podešavanje snage	Preporučena upotreba
800 W/JAKO	Koristi se za brzo kuvanje ili zagrevanje, (npr. supe, dinstanih jela, konzervirane hrane, toplih napitaka, povrća, ribe itd).
560 W	Koristi se za duže kuvanje guste hrane, kao što su pečeni but, vekna od mesa i glazirani obroci, takođe z osetljiva jela, kao što su sos od sira i vrlo meki kolači. Na ovom nivou snage sos se neće prekuvati i hrana će se ravnomerno kuvati bez prekuvavanja sa strane.
400 W	Za gustu hranu za koju je potrebno dugo vreme pripreme kada se kuva na tradicionalan način, (npr. jela od govedine), savetuje se korišćenje ovog podešavanja da biste osigurali da meso bude mekano.
240 W/ODMR ZAVANJE	Za odmrzavanje odaberite ovaj nivo snage da biste osigurali da se jela ravnomerno odmrznu. Ova vrednost snage je idealna za lagano ključanje pirinča, testenina, knedli i kuvanje pudinga od jaja.
80 W	Za blago odmrzavanje, (npr. kremastih kolača ili peciva).
0 W	Za stajanje/kuhinjski tajmer.

W = VAT

## 5.3 Smanjena jačina energije

Način kuvanja	Standardno vreme	Smanjena jačina energije
Mikrotalasna 800 W	15 minuta	Mikrotalasna 560 W

## 5.4 Prilagođavanje vremena kuvanja u toku kuvanja

Možete da prilagodite vreme kuvanja u toku kuvanja.

**Primer:** Da biste dodali 2 minuta (120 sekundi) koristeći dugme **POKRENI**.

1. Četiri puta pritisnite dugme **POKRENI**.  
Vreme kuvanja će se povećati za 120 sekundi.

## 5.5 Korišćenje dugmeta za zaustavljanje

Jednom pritisnite dugme **ZAUSTAVI** da biste ušli u režim Pauze.

Pritisnite ponovo dugme **ZAUSTAVI** da biste otkazali vreme kuvanja.

## 5.6 Kuhinjski tajmer

Da biste podesili kuhinjski tajmer.

1. Pritisnite dugme **KUHINJSKI TAJMER**.
2. Rotirajte dugme da biste uneli vreme.
3. Pritisnite dugme **POKRENI**. Tajmer će se automatski pokrenuti.

**i** Vreme može da se poveća kada tajmer rati rotirajući dugme ili pritiskajući dugme **POKRENI**. Funkcija tajmera može da se koristi samo kada rerna ne radi.

## 5.7 Brzo pokretanje

Možete odmah da započnete kuvanje na 800 W/**ISOKO** na 30 sekundi pritiskajući dugme **POKRENI**.

**i** Da biste dodali više vremena pritisnite dugme **POKRENI**.

## 5.8 Utišano

Da biste isključili zvuk.

1. Pritisnite dugme **KUHINJSKI TAJMER 3** puta dok se 'Soun' (Zvuk) ne prikaže.
2. Rotirajte dugme dok se 'off' ne prikaže.
3. Pritisnite dugme **POKRENI**.

Da biste uključili zvuk.

1. Pritisnite dugme **KUHINJSKI TAJMER 3** puta dok se 'Soun' (Zvuk) ne prikaže.
2. Rotirajte dugme dok se 'on' ne prikaže.
3. Pritisnite dugme **POKRENI**.

## 5.9 Pauza

Da biste pauzirali dok mikrotalasna pećnica radi.

1. Pritisnite dugme **ZAUSTAVI** ili otvorite vrata.
2. Rerna će pauzirati do 5 minuta.
3. Pritisnite **POKRENI** da biste nastavili da kuvate.

## 5.10 Omiljeni

Rerna ima 3 omiljena recepta.

- ♡ Omekšati puter
- ♡ Otopiti čokoladu
- ♡ Kolač u šolji

**Primer:** Za omekšavanje putera.

1. Jednom pritisnite dugme **OMILJENO 1**.
2. Rotirajte dugme da biste ušli u težinu.
3. Pritisnite dugme **POKRENI**.

**i** Ako segmenti prikaza pokazuju šemu rotacije ovo ukazuje na to da hrana treba da se promeša ili okrene. Da biste nastavili da kuvate, pritisnite dugme **POKRENI**. Na kraju automatskog vremena odmrzavanja, program će automatski stati. Nivoi snage za unapred podešene Omiljeno recepte ne može da se prilagodi. 1-4 kolača u šolji mogu da se kuvaju.

**!** **UPOZORENJE!** Čokolada može postati jako vruća! Ako čokolada treba da se duže kuva dodajte 10 sekundi. Pazite na čokoladu jer može da se pregreje i zagori.

Da biste pregazili Omiljeno za svoje recepte.

1. Pritisnite dugme za **SNAGU ZAGREVANJA** da biste izabrali snagu.
2. Rotirajte dugme da biste ušli u željeno vreme kuvanja.
3. Pritisnite i držite dugme **OMILJENO** koje želite da podesite dok ne čujete zvučni signal i dok se srce za omiljeno na prikaže.

Da biste ponovo podesili Omiljeno na fabričko podešavanje.

1. Pritisnite dugme **ZAUSTAVI**.
2. Pritisnite i držite **SNAGUZAGREVANJA** 400 W na 3 sekunde. Rerna će resetovati Omiljeno na fabrička podešavanja.

## 5.11 Automatsko odmrzavanje

Automatsko odmrzavanje automatski radi da bi ispravilo režim kuvanja i vreme kuvanja bazirano na težini hrane.

Možete da izaberete od 2 menija za automatsko odmrzavanje.

1. Automatsko odmrzavanje: Meso/Riba/Divljač
2. Automatsko odmrzavanje: Hleb

**Primer:** Da biste odmrzli 0,2 kg šnicle.



1. Izaberite meni za automatsko odmrzavanje jednom pritiskajući dugme **AUTOMATSKO ODMRZAVANJE**.

2. Rotirajte dugme da biste izabrali težinu.
3. Pritisnite dugme **POKRENI**.

**i** Ako segmenti prikaza pokazuju šemu rotacije ovo ukazuje na to da hrana treba da se promeša ili okrene. Da biste nastavili da kuvate, pritisnite dugme **POKRENI**. Na kraju automatskog vremena odmrzavanja, program će automatski stati. Prilagođavanje vremena/napajanja nije dostupno u automatsko odleđivanju.

## 6. TABELE ZA KUVANJE

### 6.1 Omiljeni

Omiljeni	Težina	Dugme	Postupak
Omekšati puter	0.05-0.25 kg	1 	<ul style="list-style-type: none"><li>• Stavite puter u pireks činiju. Dobro promešajte nakon kuvanja.</li></ul>
Otopiti čokoladu	0.1-0.2 kg	2 	<ul style="list-style-type: none"><li>• Izlomite čokoladu u male delove. Stavite čokoladu u pireks činiju. Mešajte kada se čuje zvučni signal. Dobro promešajte nakon kuvanja.</li></ul>
Kolač u šolji	1-4 mugs	3 	<ul style="list-style-type: none"><li>• Napravite kolač po receptu. Stavite šolju na kraj pokretnog dela. Stanite na 30 sekundi nakon kuvanja.</li></ul>

**!** **UPOZORENJE!** Čokolada može postati jako vruća! Ako čokolada treba da se duže kuva dodajte 10 sekundi. Pazite na čokoladu jer može da se pregreje i zagori.

## 6.2 Recepti za kolač u šolji

### Bogati čokoladni kolač u šolji

Sastojci za 1 šolju:	
2½ kašike (25 g)	običnog brašna
2 kašike (12 g)	kakaa u prahu
2½ kašike (30 g)	sitnog šećera
¼ kašičica	praška za pečenje
1½ kašike (15 g)	ulja
¼ kašičica	ekstrakta od vanile
1	jaje srednje veličine

Metoda:

1. Stavite sve suve sastojke u šolju, dobro pomešajte sa viljuškom.
2. Dodajte ulje, ekstrakt vanile i jaje, dobro promešajte.
3. Stavite šolju van centra pokretnog dela.
4. Kuvajte koristeći . Kolač će se podići iz šolje u toku kuvanja.

Nakon kuvanja, stanite na 30 sekundi.

Dekorishite sa naslagom puter krema od čokolade.

Savet: Da biste napravili kolač u šolju od čokoladne narandže zamenite ekstrakt vanile sa ½ kašičice ekstrakta narandže.

### Kolač u šolji od putera od kikirikija

Sastojci za 1 šolju:	
2½ kašike (25 g)	običnog brašna
2 kašike (30 g)	mekog braon šećera
¼ kašičica	praška za pečenje
1½ kašike (15 g)	ulja
¼ kašičica	ekstrakta od vanile
2 kašike (30 g)	putera od kikirikija
1	jaje srednje veličine

Metoda:

1. Stavite sve suve sastojke u šolju, dobro pomešajte sa viljuškom.
2. Dodajte ulje, ekstrakt od vanile, puter od kikirikija i jaje, dobro promešajte.
3. Stavite šolju van centra pokretnog dela.
4. Kuvajte koristeći . Kolač će se podići iz šolje u toku kuvanja.

Nakon kuvanja, stanite na 30 sekundi.

Na vrh stavite istoplenu čokoladu.

Savet: Ako više volite koristite puter od komadića kikirikija.

### Kolač u šolji od limuna

Sastojci za 1 šolju:	
2½ kašike (25 g)	običnog brašna
2½ kašike (30 g)	sitnog šećera
¼ kašičica	praška za pečenje
1½ kašike (15 g)	ulja
1 kašičica	kore od limuna
1	jaje srednje veličine
Preliv:	1 kašičica soka od limuna pomešanih sa 2 kašičice sitnog šećera

Metoda:

1. Stavite sve suve sastojke u šolju, dobro pomešajte sa viljuškom.
2. Dodajte ulje, kore od limuna i jaje, dobro promešajte.
3. Stavite šolju van centra pokretnog dela.
4. Kuvajte koristeći . Kolač će se podići iz šolje u toku kuvanja.
5. Napravite preliv dodajući sok od limuna sa sitnim šećerom.
6. Nakon kuvanja, izvadite kolač, izbodite vrh i pospite preliv preko kolača, ostavite da stoji 30 sekundi.

### Kolač u šolji od maline

Sastojci za 1 šolju:	
2½ kašike (25 g)	običnog brašna
2½ kašike (30 g)	sitnog šećera
¼ kašičica	praška za pečenje
1½ kašike (15 g)	ulja
½ kašičica	ekstrakta od vanile
1	jaje srednje veličine
1½ kašike	pekmeza od maline bez semenki

Metoda:

1. Stavite sve suve sastojke u šolju, dobro pomešajte sa viljuškom.
2. Dodajte ulje, ekstrakt vanile i jaje, dobro promešajte.
3. Dodajte pekmez koristeći kašiku tako da se ubaci u mešavinu.
4. Stavite šolju van centra pokretnog dela.
5. Kuvajte koristeći . Kolač će se podići iz šolje u toku kuvanja.

Nakon kuvanja, stanite na 30 sekundi.

Dekorishite sa naslagom vanila krema od putera.

### Kolač u šolji od šargarepe

Sastojci za 1 šolju:	
2 kašike (20 g)	običnog brašna
2½ kašike (30 g)	braon šećera
¼ kašičica	praška za pečenje
¼ kašičica	cimeta u prahu
¼ kašičica	muskatnog oraščića u prahu
1 tbsp	mlevenih lešnika
1½ kašike (15 g)	ulja
	kora od ½ narandže
30 g	izrendane šargarepe
1	jaje srednje veličine
Preliv od krema: 15 g putera, otopljenog 40 g šećera u prahu, 40 g punomasnog krem sira, ¼ kašičica soka od narandže	

#### Metoda:

1. Stavite sve suve sastojke u šolju, dobro pomešajte sa viljuškom.
  2. Dodajte ulje, koru od narandže, izrendanu šargarepu i jaje, dobro pomešajte.
  3. Stavite šolju van centra pokretnog dela.
  4. Kuvajte koristeći . Kolač će se podići iz šolje u toku kuvanja.
  5. Napravite preliv mešajući puter, šećer u prahu, krem sir i sok od narandže.
- Nakon kuvanja, stanite na 30 sekundi.  
Pustite da se kolač ohladi, zatim dodajte preliv.

### Kolač iz šolje od komadića jabuke

Sastojci za 1 šolju:	
2½ kašike (25 g)	običnog brašna
2 kašike (30 g)	mekog braon šećera
¼ kašičica	praška za pečenje
¼ kašičica	cimeta u prahu
1½ kašike (15 g)	ulja
1	jaje srednje veličine
1½ kašike (30 g)	sosa od jabuke
polu (7 g)	digestivnih biskvita, izlomljenih

#### Metoda:



1. Stavite sve suve sastojke (osim biskvita) u šolju, dobro pomešajte sa viljuškom.
2. Dodajte ulje i jaje, dobro pomešajte.
3. Pažljivo dodajte sos od jabuke koristeći kašiku tako da se pomeša sa mešavinom.
4. Na vrh stavite izdrobljeni biskvit.
5. Stavite šolju van centra pokretnog dela.
6. Kuvajte koristeći . Kolač će se podići iz šolje u toku kuvanja.

Nakon kuvanja, stanite na 30 sekundi.  
Dodajte kuglu sladoleda od vanile.



**UPOZORENJE!** Sos od jabuke će biti vruć.

## 6.3 Automatsko odmrzavanje

Automatsko odmrzavanje	Težina	Dugme	Postupak
Meso/riba/živalsko meso (Cela riba, riblji odresci, riblji filei, pileći bataci, pileće grudi, mleveno meso, odrezak, kotleti, pljeskavice, kobasice)	0.2-0.8 kg		<ul style="list-style-type: none"><li>• Stavite hranu u porculansku posudu na sredinu rotacione ploče.</li><li>• Kada se čuje zvonce, okrenite hranu, rasporedite i odvojite. Zaštittite tanke delove i topla mesta aluminijumskom folijom.</li><li>• Nakon odmrzavanja, umotajte u aluminijumsku foliju 15-45 min, dok se dobro ne odleđi.</li><li>• Mleveno meso: Kada se čuje zvonce, okrenite hranu. Uklonite odmrznute delove ako je moguće.</li></ul>
			<div style="border: 1px solid black; padding: 5px;"> Nije pogodno za celo pile.</div>
Hleb	0.1-1.0 kg		<ul style="list-style-type: none"><li>• Rasporedite u porculanskoj posudi na sredini rotacione ploče. Za 1,0 kg rasporedite direktno na rotirajući tanjir.</li><li>• Kada se čuje zvonce, okrenite, rasporedite i uklonite odmrznute kriške.</li><li>• Nakon odmrzavanja, pokrijte aluminijumskom folijom i neka stoji 5-15 min, dok ne bude dobro odleđeno.</li></ul>



Unesite samo težinu hrane. Nemojte uključiti težinu posude. Za hranu koja je teža ili lakša od težina/kvantiteta koji se nalazi na tabeli, koristite manuelno rukovanje. Krajnja temperatura će varirati zavisno od početne temperature. Odresci i kotleti treba da budu zamrznuti u jednom sloju. Mleveno meso treba da bude zamrznuto u tankom obliku.

## 6.4 Zagrevanje hrane i pića

Hrana/piće	Količina -g/ml-	Jačina energije	Vreme -Min-	Način
Mleko, 1 šolja	150	800 W	1	ne poklapati
Voda, 1 šolja	150	800 W	1-2	ne poklapati
6 šolja	900	800 W	10-12	ne poklapati
1 porcija	1000	800 W	11-13	ne poklapati
Obrok za jedan tanjir	400	800 W	3-6	poprskajte malo vode po sosu, poklopite, promešajte na polovini zagrevanja
Supa/paprikaš	200	800 W	1-2	poklopite, promešajte nakon zagrevanja
Povrće	500	800 W	4-5	ako treba, dodati malo vode, poklopite, promešajte na polovini zagrevanja
Meso, 1 kriška <sup>1)</sup>	200	800 W	3-4	tanko rasporedite sos po vrhu, poklopite
Riblji file <sup>1)</sup>	200	800 W	2-3	poklopite
Kolač, 1 kriška	150	400 W	½	stavite u porculansku posudu
Hrana za bebe, 1 tegla	190	400 W	1	prebacite u odgovarajuću posudu za mikrotalasnu, nakon zagrevanja dobro promešajte i proverite temperaturu
Topljenje margarina ili putera <sup>1)</sup>	50	800 W	½	poklopite
Topljenje čokolade	100	400 W	2-3	povremeno promešajte

<sup>1)</sup> od hladne/og

## 6.5 Odmrzavanje

Hrana	Količina -g-	Jačina energije	Vreme -Min-	Način	Vreme stajanja -Min-
Gulaš	500	240 W	8-12	promešajte na polovini odmrzavanja	10-30
Kolač, 1 kriška	150	80 W	2-5	stavite u porculansku posudu	5
Voće	250	240 W	4-5	rasporedite ravnomerno, okrenite na polovini odmrzavanja	5

## 6.6 Kuvanje od odmrznutog

Hrana	Količina -g-	Jačina energije	Vreme -Min-	Način	Vreme stajanja -Min-
Riblji file	300	800 W	10-12	poklopite	2
Obrok od jednog tanjira	400	800 W	9-11	poklopite, promešajte nakon 6 minuta	2

## 6.7 Kuvanje

Hrana	Količina -g-	Jačina energije	Vreme -Min-	Način	Vreme stajanja -Min-
Prokule/ Grašak	500	800 W	9-11	dodajte 4-5 vk vode, poklopite, promešajte na polovini kuvanja	-
Šargarepa	500	800 W	10-12	isecite na kolutove, dodajte 4-5 vk vode, poklopite, promešajte na polovini kuvanja	-
Pečenja	1000	800 W	19-21	začinite po ukusu, stavite u plitku posudu, okrenite na pola kuvanja	10
Riblj file	200	800 W	3-4	začinite po ukusu, stavite u porculansku posudu, poklopite	2



Ako rerna radi u bilo kojem režimu 3 minuta ili duže, ventilator će ostati uključen na 2 minuta nakon što se kuvanje okonča. Otvorite vrata i zaustaviće se, zatvorite vrata i ponovo će se pokrenuti dok se 2 minuta ne okončaju (uključujući vreme otvaranja vrata). Ako rerna radi manje od 3 minuta ventilator se neće uključiti.

## 7. SAVETI I NAZNAKE

### 7.1 Bezbedno posuđe za mikrotalasnu

Posuđe	Bezbedno za mikrotalasnu	Komentari
Aluminijumska folija/posude od aluminijumske folije	✓ / ✗	Mali komadi aluminijumske folije mogu se koristiti za zaštitu hrane od pregrevanja. Držite foliju najmanje 2 cm od zidova pećnice, jer može doći do varničenja. Posude od folije nisu preporučljive, osim ako ih navodi proizvođač pažljivo sledite uputstva.
Porcelan i keramika	✓ / ✗	Porcelan, grnčarija, glazirano glineno posuđe i arkopal su obično pogodni, osim onih sa metalnim ukrasima.
Stakleno posuđe, npr. Pyrex®	✓	Treba voditi računa prilikom korišćenja staklenog posuđa, jer može popucati ili napuknuti ako se naglo zagreva.
Metal	✗	Ne preporučuje se upotreba metalnog posuđa prilikom upotrebe mikrotalasne energije, jer može stvarati varnice, koje mogu izazvati požar.
Plastične/polistirolske posude, npr. za brzu hranu	✓	Mora se voditi računa, jer se neke posude deformišu, tope ili gube boju pri visokim temperaturama.
Kese za zamrzivač/ pečenje	✓	Moraju se probosti da bi para mogla da izlazi. Proverite da li su kese odgovarajuće za upotrebu u mikrotalasnoj. Nemojte koristiti plastične ili metalne vezice, jer se mogu istopiti ili zapaliti zbog varničenja metala.
Papir - tanjiri, šolje i kuhinjski papir	✓	Koristite samo za zagrevanje ili upijanje vlage. Mora se voditi računa, jer pregrevanje može izazvati požar.
Slamnate i drvene posude	✓	Uvek nadgledajte pećnicu kada koristite ove materijale, jer pregrevanje može izazvati požar.
Reciklirani papir i novine	✗	Mogu sadržati ekstrakte metala koji će izazvati „varničenje“ i mogu izazvati požar.

### 7.2 Saveti o kuvanju u mikrotalasnoj pećnici

#### Saveti o kuvanju u mikrotalasnoj pećnici

Sastav	Hrana bogata masnoćom ili šećerom (npr. božićni puding, pite od jabuka) zahteva kraće vreme zagrevanja. Mora se voditi računa, jer pregrevanje može izazvati požar.
Veličina	Radi ravnomernog kuvanja napravite sve jednake komade.

Temperatura hrane	Početna temperatura hrane utiče na količinu vremena potrebnog za kuvanje. Zaseći hranu sa nadevima, (npr. krofne sa džemom), da biste oslobodili toplotu ili paru.
Rasporedite	Stavite najdeblje delove hrane prema spoljašnjem delu posude, (npr. pileće batak).
Poklopac	Koristite prijanjajuću foliju sa otvorima za mikrotalasnu ili odgovarajući poklopac.
Probodite	Hrana sa ljuskom, korom ili opnom mora se probosti na nekoliko mesta pre kuvanja ili zagrevanja zbog nagomilavanja pare, što može izazvati eksploziju hrane, (npr. krompira, ribe, piletine, kobasice).
	 <b>VAŽNO!</b> Jaja se ne smeju zagrevati pomoću mikrotalasne energije, jer mogu eksplodirati, čak i nakon što se kuvanje završi, (npr. poširana, tvrdo kuvana).
Promešajte, okrenite, rasporedite	Radi ravnomernog kuvanja neophodno je promešati, okrenuti i rasporediti hranu tokom pripreme. Uvek promešajte i rasporedite od spoljašnje strane prema centru.
Stajanje	Nakon kuvanja neophodno je vreme stajanja koje omogućava da se toplota ravnomerno rasporedi kroz hranu.
Zaštite	Topli delovi mogu se zaštititi malim komadima folije, koja odbija mikrotalase, (npr. pileće noge i krila).



Koristite krpe za hvatanje vrelih sudova ili zaštitne rukavice za rernu kada vadite hranu iz pećnice da biste sprečili opekotine. Posude, aparate za kokice, kese za pečenje u rerni itd. uvek otvarajte na udaljenosti od lica i ruku da biste izbegli opekotine od pare. Uvek se odmaknite od vrata pećnice kada ih otvarate da biste izbegli opekotine od ispuštene pare i toplote. Isecite punjenu pečenu hranu nakon zagrevanja da biste oslobodili paru i izbegli opekotine.

## 8. ŠTA UČINITI AKO

Problem	Proverite da li . . .
Mikrotalasna ne radi pravilno?	<ul style="list-style-type: none"> <li>• Osigurači u kutiji sa osiguračima rade.</li> <li>• Nije nestalo struje.</li> <li>• Ako osigurači nastave da pregorevaju, obratite se kvalifikovanom električaru.</li> </ul>
Mikrotalasn režim ne radi?	<ul style="list-style-type: none"> <li>• Vrata su pravilno zatvorena.</li> <li>• Zaptivke vrata i njihove površine su čiste.</li> <li>• Dugme <b>POKRENI</b> je pritisnuto.</li> </ul>
Rotirajući tanjir se ne okreće?	<ul style="list-style-type: none"> <li>• Nosač tanjira je pravilno spojen sa pogonom.</li> <li>• Posuda za pećnicu ne prelazi preko rotacione ploče.</li> <li>• Hrana ne prelazi preko ivice rotacione ploče sprečavajući je da se okreće.</li> <li>• Nema ništa u udubljenju ispod rotacione ploče.</li> </ul>
Mikrotalasna neće da se isključuje?	<ul style="list-style-type: none"> <li>• Isključite uređaj sa napajanja.</li> <li>• Pozovite ovlašćenog ELECTROLUX servisnog agenta.</li> </ul>
Unutrašnje svetlo ne radi?	<ul style="list-style-type: none"> <li>• Pozovite svog ovlašćenog ELECTROLUX servisnog agenta. Unutrašnje svetlo može da zameni kvalifikovani ovlašćeni ELECTROLUX servisni agent.</li> </ul>
Hrani je potrebno više vremena za zagrevanje i kuvanje nego pre?	<ul style="list-style-type: none"> <li>• Podesite duže vreme kuvanja (dupla količina = skoro duplo vreme) ili,</li> <li>• Ako je hrana hladnija nego obično, okrećite je s vremena na vreme ili,</li> <li>• Podesite veću postavku snage.</li> </ul>
Vrata se neće otvoriti usled nestanka struje?	<ul style="list-style-type: none"> <li>• Pažljivo otvorite vrata tako što ćete ih povući od vas pri donjoj desnoj strani ugla staklenih vrata.</li> </ul>

## 9. SPECIFIKACIJE

Napon AC napajanja	220-240 V, 50 Hz, jednofazni
Osigurač na liniji napajanja	Минимум 10 А

Potrebna AC snaga:	Mikrotalasna	1.25 kW
Izlazna snaga:	Mikrotalasna	800 W (IEC 60705)
Frekvencija mikrotalasa		2450 MHz <sup>1)</sup> (Grupa 2 / klasa B)
Spoljašnje dimenzije:	TB6SM171DB	595 mm (Š) x 371 mm (V) x 312 mm (D)
Unutrašnje dimenzije		285 mm (Š) x 202 mm (V) x 298 mm (D) <sup>2)</sup>
Kapacitet pećnice		17 litara <sup>2)</sup>
Rotirajući tanjir		ø 272 mm, staklena
Težina		oko 16 kg

- <sup>1)</sup> Ovaj proizvod zadovoljava zahteve Evropskog standarda EN55011. U skladu sa ovim standardom, ovaj proizvod je klasifikovan kao oprema 2. grupe B klase. Grupa 2 znači da uređaj namerno proizvodi energiju radiofrekvencije u obliku elektromagnetne radijacije radi termičke obrade hrane. Uređaj B klase znači da je oprema pogodna za upotrebu u domaćinstvu.
- <sup>2)</sup> Unutrašnji kapacitet se izračunava merenjem maksimalne širine, dubine i visine. Stvarni kapacitet prijema hrane je manji.

## 10. ENERGETSKA EFIKASNOST

### Informacije o proizvodu za potrošnju napajanja i maksimalno vreme za postizanje primenljivog režima niskog napajanja

Potrošnja napajanja pri pripravnosti sa uključenim prikazom	0.8 W
Potrošnja napajanja pri pripravnosti sa isključenim prikazom	0.5 W
Maksimalno vreme potrebno da oprema automatski dostigne primenljiv režim niskog napajanja je	5 min

## 11. INFORMACIJE O ZAŠTITI OKOLINE

Ovaj proizvod sadrži izvor energije svetlosti klase F efikasnosti.

Reciklirajte materijale sa simbolom . Pakovanja odložite u odgovarajuće kontejnere radi recikliranja.

Pomozite u zaštiti životne sredine i ljudskog zdravlja kao i u recikliranju otpadnog materijala od elektronskih i električnih uređaja.



Uređaje obeležene simbolom nemojte bačati zajedno sa smećem. Proizvod vratite u lokalni centar za recikliranje ili se obratite opštinskoj kancelariji.

# DemoMode ON/OFF

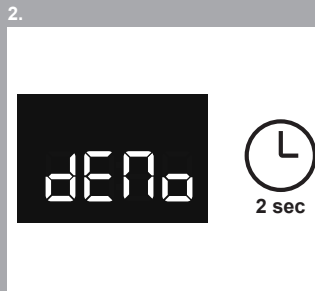
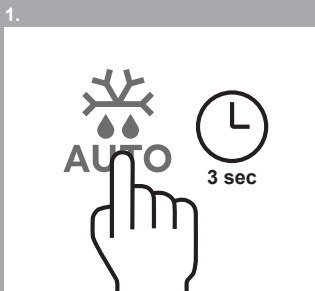
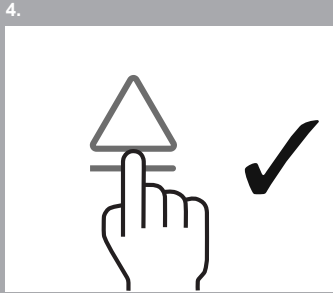
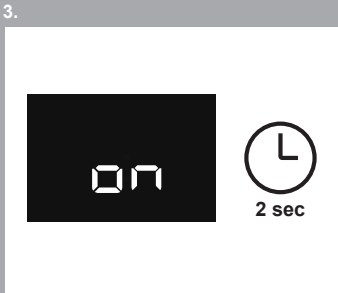
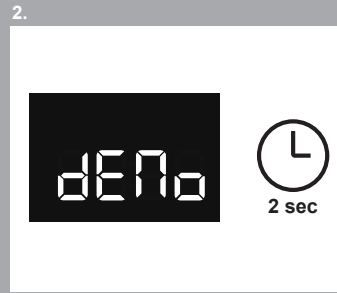
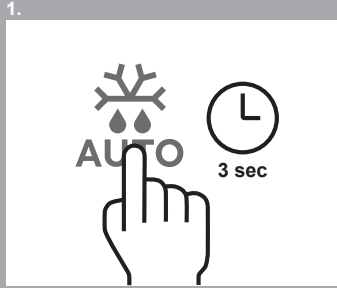
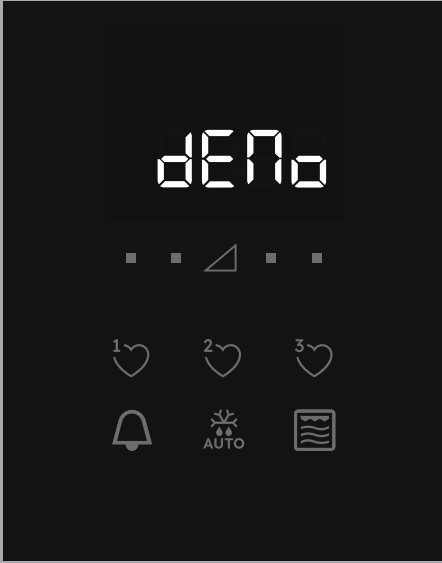

**aeg.com**

TINS-B617URR0

