

**NCH84B03AB**

**SR** Упутство за употребу | **Плоча за кување**

**2**

**SL** Navodila za uporabo | **Kuhalna plošča**

**31**



## Добро дошли у АЕГ! Хвала што сте изабрали наш уређај.



Прибавите савете за коришћење, брошуре и информације за решавање проблема, сервис и поправку:  
[www.aeg.com/support](http://www.aeg.com/support)

Задржано право измена.

### САДРЖАЈ

1. ИНФОРМАЦИЈЕ О БЕЗБЕДНОСТИ.....	2
2. БЕЗБЕДНОСНА УПУТСТВА.....	5
3. МОНТАЖА.....	8
4. ОПИС ПРОИЗВОДА.....	10
5. ПРЕ ПРВЕ УПОТРЕБЕ.....	12
6. СВАКОДНЕВНА УПОТРЕБА.....	13
7. ДОДАТНЕ ФУНКЦИЈЕ.....	17
8. НАПОМЕНЕ И САВЕТИ.....	19
9. НЕГА И ЧИШЋЕЊЕ.....	21
10. РЕШАВАЊЕ ПРОБЛЕМА.....	24
11. ТЕХНИЧКИ ПОДАЦИ.....	27
12. ENERGETSKA EFIKASNOST.....	28
13. ЕКОЛОШКА ПИТАЊА.....	30

## 1. ⚠ ИНФОРМАЦИЈЕ О БЕЗБЕДНОСТИ

Пре инсталације и коришћења уређаја, пажљиво прочитајте приложено упутство. Произвођач није одговоран за било какве повреде или штету које су резултат неисправне инсталације или употребе. Чувајте упутство за употребу на безбедном и приступачном месту за будуће коришћење.

### 1.1 Безбедност деце и осетљивих особа

- Овај уређај могу да користе деца старија од 8 година и особе са смањеним физичким, чулним или менталним способностима, као особе којима недостају искуство и знање, уколико им се обезбеди надзор или им се дају упутства у вези са употребом уређаја на безбедан начин и уколико схватају могуће опасности. Децу млађа од 8 година, као и особе са веома тешким и сложеним

инвалидитетом, треба држати даље од уређаја, осим ако су под сталним надзором.

- Децу треба контролисати како се не би играла са уређајем .
- Држите сву амбалажу даље од деце и одложите је на одговарајући начин.
- УПОЗОРЕЊЕ: Уређај и његови доступни делови могу бити врели током коришћења. Држите децу и кућне љубимце даље од уређаја када уређај ради и када се хлади.
- Ако овај апарат има уређај за безбедност деце, треба га активирати.
- Деца не смеју да обављају чишћење и корисничко одржавање уређаја без надзора.

## **1.2 Опште мере безбедности**

- Овај уређај је намењен само за кување.
- Овај уређај је намењен за употребу у једном домаћинству у затвореним просторима.
- Уређај се може користити у канцеларијама, хотелским собама, пансионима, сеоским туристичким домаћинствима и сличним објектима за смештај где употреба не превазилази (просечан) ниво потрошње по домаћинству.
- УПОЗОРЕЊЕ: Уређај и његови доступни делови могу бити врели током коришћења. Треба бити пажљив како би се избегло додиривање грејних елемената.
- УПОЗОРЕЊЕ: Опасно је остављати храну на грејној плочи да се пржи на масти или уљу без надзора, јер може доћи до пожара.
- Дим је показатељ прегревања. Никада немојте водом гасити пожар током кувања. Искључите уређај, а затим прекријте пламен, нпр. противпожарним ћебетом или поклопцем.
- УПОЗОРЕЊЕ: Уређај не сме да се напаја путем екстерног уређаја за укључивање као што је тајмер нити

да буде повезан на коло које се редовно укључује и искључује путем струје.

- ОПРЕЗ: Процес кувања мора да се надгледа. Краткотрајан процес кувања мора да се надгледа непрекидно.
- УПОЗОРЕЊЕ: Опасност од пожара: Немојте одлагати предмете на површине за кување.
- Предмете од метала, попут ножева, виљушки, кашика и поклопаца, не треба стављати на грејну површину јер могу постати врели.
- Не користите овај уређај пре него што га уградите.
- Немојте користити млаз воде или пару за чишћење уређаја.
- Након коришћења, искључите плочу за кување помоћу команде и немојте се уздати у детектор за посуду.
- УПОЗОРЕЊЕ: Ако је површина напукла, искључите уређај и извучите кабл за напајање из утичнице да бисте спречили струјни удар. У случају да је уређај прикључен на мрежу директно преко разводне кутије, извадите осигурач да бисте искључили уређај из напајања. У оба случаја, обратите се овлашћеном сервисном центру.
- Обезбедите добру вентилацију у просторији у којој је уређај инсталиран како бисте избегли да се у просторију врате издувни гасови других уређаја насталих сагоревањем неких других врста горива, укључујући и сагоревање отвореним пламеном.
- Постарајте се да вентилациони отвори не буду блокирани и да се ваздух који сакупља овај уређај не преноси у канал који се користи за испуштање дима и паре из других уређаја (системи централног грејања, термосифони, бојлери, итд.).
- Кад овај уређај ради с другим уређајима, максимални вакуум који се ствара у просторији не би требало да пређе 0,04 mbar.

- Редовно чистите филтер аспиратора и уклоните масне насlage из уређаја како бисте спречили ризик од пожара.
- Уколико је кабл оштећен, мора га заменити произвођач, овлашћени сервис, или лица сличних квалификација, како би се избегла опасност.
- Ако је уређај прикључен директно на електрично напајање, електрична инсталација мора бити опремљена изолационим уређајем који омогућава искључивање уређаја из електричне мреже на свим половима. Потпуно искључење мора бити у складу са условима наведеним за пренапонску категорију III. Механизам искључења треба да буде уграђен у фиксну електричну мрежу у складу с правилима о електричним мрежама.
- **УПОЗОРЕЊЕ:** Користите само штитнике за плочу за кување дизајниране од стране произвођача уређаја за кување или оне коју су од стране произвођача уређаја у упутствима за употребу наведени као погодни или штитнике за плочу за кување који су инкорпорирани у уређају. Коришћење неодговарајућих штитника за плочу за кување може изазвати несреће.

## 2. БЕЗБЕДНОСНА УПУТСТВА

### 2.1 Монтажа

#### УПОЗОРЕЊЕ!

Само квалификована особа може да инсталира овај уређај.

#### УПОЗОРЕЊЕ!

Постоји ризик од повреде или оштећења уређаја.

- Уклоните комплетну амбалажу.
- Немојте да инсталирате или користите оштећен уређај.
- Придржавајте се упутстава за монтажање које сте добили уз уређај.

- Неопходно је придржавати се минималног растојања од других уређаја и кухињских елемената.
- Увек водите рачуна приликом померања уређаја зато што је тежак. Увек користите заштитне рукавице и затворену обућу.
- Изолујте исечене површине кухињског елемента заптивним материјалом да бисте спречили да набубре од влаге.
- Заштитите доњу страну уређаја од паре и влаге.
- Немојте монтирати уређај поред врата или испод прозора. Овим се спречава да врело посуђе за кување падне са уређаја када се отворе врата или прозор.

- Не инсталирајте одвод издувног ваздуха тако да иде у зидну шупљину, осим ако шупљина није пројектована у ту сврху.
- У случају монтаже без одводне цеви, отвор вентилатора мора бити смештен директно уз зид или одвојен додатним зидом кухињског елемента да би се спречио приступ лопатицама вентилатора.
- Сваки уређај има вентилаторе за хлађење на дну.
- Ако је уређај постављен изнад фиоке:
  - немојте да стављате ситне предмете или папир који се може увући, јер они могу да оштете вентилаторе за хлађење или да покваре систем за хлађење.
  - Држите раздаљину од најмање 2 cm између доњег дела уређаја и делова који се чувају у фиоци.
- Уклоните преградну плочу постављену у уградни елемент испод уређаја.

## 2.2 Прикључивање струје

### УПОЗОРЕЊЕ!

Ризик од пожара и струјног удара.

- Све електричне прикључке мора да повеже квалификовани електричар у складу са електричном шемом или упутством за монтажу.
- У случају монтаже издувне цеви, и ако је присутна или обавезна додатна опрема (зидни вентил, прекидач прозора и/или отварач прозора), електричне прикључке мора да повеже квалификовани електричар у складу са електричном шемом или упутством за монтажу.
- Уређај мора да буде уземљен.
- Пре извођења било каквих радова на уређају, кабл за напајање обавезно извадите из зидне утичнице.
- Уверите се да су параметри на плочици са техничким карактеристикама компатибилни са одговарајућим параметрима електричне мреже за напајање.
- Проверите да ли је уређај правилно инсталиран. Лоше причвршћен или неодговарајући кабл или утикач (ако га

- има) може проузроковати прегревање електричног прикључка.
- Користите одговарајући електрични кабл за напајање.
- Не дозволите да се електрични кабл запетља.
- Проверите да ли је инсталирана заштита од струјног удара.
- Употребите кабл са стезалком са растеређењем на вучу.
- Када уређај прикључујете у зидну утичницу, водите рачуна да кабл за напајање или утикач (ако га има) не дођу у додир са великим деловима уређаја или врелим посуђем.
- Немојте да користите адаптере са више утичница и продужне каблове.
- Проверите да нисте оштетили мрежни утикач (ако га има) и мрежни кабл. Обратите се нашем овлашћеном сервисном центру или електричару ради замене оштећеног кабла за напајање.
- Заштита од удара делова под напоном и изолованих делова мора да се причврсти тако да не може да се уклони без алата.
- Прикључите главни кабл за напајање на зидну утичницу тек на крају инсталације. Водите рачуна да постоји приступ мрежном утикачу након инсталације.
- Ако је зидна утичница лабава, немојте да прикључујете мрежни утикач.
- Не вуците кабл за напајање како бисте искључили уређај. Кабл искључите тако што ћете извући утикач из утичнице.
- Користите само исправне раставне прекидаче: заштитне прекидаче, осигураче (осигураче са навојем треба скинути са носача), аутоматске заштитне прекидаче и контакторе.
- У електричној инсталацији мора постојати раставни прекидач који вам омогућава да искључите све фазе напајања уређаја. Размак између контаката на раставном прекидачу мора да износи најмање 3 mm.

## 2.3 Употреба

### УПОЗОРЕЊЕ!

Постоји ризик од повреде, опекотина и струјног удара.

- Немојте да мењате спецификацију овог уређаја.
- Уклоните сво паковање, налепнице и заштитну фолију (ако је има) пре првог коришћења.
- Водите рачуна да отвори за вентилацију не буду запушени. Вентилацију мора периодично да проверава квалификована особа.
- Не остављајте уређај без надзора током рада.
- Подесите зону за кување на „искључено“ након сваке употребе.
- Немојте стављати прибор за јело или поклопце шерпи на зоне за кување. Они могу постати врели.
- Немојте руковати уређајем када су вам мокре руке или када је он у контакту са водом.
- Немојте користити уређај као радну површину или простор за одлагање.
- Ако је површина уређаја напукла, одмах га искључите из зидне утичнице. То спречава струјни удар.
- Корисници са пејсмејкером морају да одржавају растојање од најмање 30 см од индукционих зона за кување када уређај ради.
- Када ставите храну у вруће уље, може да прсне.
- Никад не користите отворени пламен док уграђени аспиратор ради.
- Немојте користити алуминијумску фолију или друге материјале између површине за кување и посуђа за кување, осим ако произвођач уређаја није другачије навео.
- Користите само прибор који произвођач препоручује за овај уређај.

### УПОЗОРЕЊЕ!

Постоји ризик од пожара и експлозије.

- Масти и уље када се загреју могу да ослободе запаљива испарења. Држите пламенове или загрејане предмете

даље од масти и уља када кувате са њима.

- Испарења која ослобађају веома врела уља могу да изазову спонтано сагоревање.
- Употребљено уље, које може да садржи остатке хране, може да се запали на нижој температури него уље које се користи по први пут.
- Запаљиве материје или предмете натопљене запаљивим материјама немојте стављати унутар и поред уређаја или на њега.

### УПОЗОРЕЊЕ!

Постоји ризик од оштећења уређаја.

- Немојте стављати вруће посуђе на командну таблу како бисте избегли ризик од опекотина.
- Не стављајте врео поклопац тигања на стаклену површину плоче за кување.
- Не дозволите да течност у посуђу за кување потпуно испари.
- Пазите да предмети или посуђе за кување не падну на уређај. Може се оштетити површина плоче.
- Немојте укључивати зоне за кување уколико је посуђе празно или га нема.
- Никад не уклањајте решетку или филтер аспиратора док уграђени аспиратор или уређај ради.
- Никад не користите уграђени аспиратор без његовог филтера.
- Не блокирајте улазни отвор уграђеног аспиратора посуђем.
- Не отварајте доњи поклопац док уграђени аспиратор или уређај ради.
- Не стављајте мале и лагане предмете близу уграђеног аспиратора да их он не би усисао.
- Посуђе за кување направљено од ливеног гвожђа или са оштећеним доњим површинама може да направи огреботине на стаклу/стаклокерамици. Увек подигните ове предмете када треба да их померате по површини за кување.

## 2.4 Нега и чишћење

- Редовно чистите уређај да бисте спречили пропадање површинског материјала.

- Искључите уређај и оставите га да се охлади пре него чишћења.
- Уређај очистите топлом водом и влажном меком крпом. Користите искључиво неутралне детерџенте. Немојте користити абразивне производе, абразивне јастућице за чишћење, раствараче или металне предмете, осим ако није другачије наведено.

## 2.5 Сервисирање

- Ради оправке уређаја обратите се овлашћеном сервисном центру. Користите само оригиналне резервне делове.
- Када се ради о сијалицама унутар производа и резервних делова, сијалице које се продају засебно: Ове сијалице су намењене да издрже екстремне физичке услове у кућним

апаратима, као што су температура, вибрације, влага, или су намењене да сигнализирају информације о радном стању уређаја. Нису предвиђене за употребу у другим уређајима и нису погодне за осветљавање просторија у домаћинству.

## 2.6 Одлагање

### УПОЗОРЕЊЕ!

Опасност од повређивања или гушења.

- Обратите се локалним органима да бисте сазнали како да одложите уређај у отпад.
- Искључите уређај из струје.
- Исеците мрежни електрични кабл на месту које је близу уређаја и одложите га.

## 3. МОНТАЖА

### УПОЗОРЕЊЕ!

Погледајте поглавља о безбедности.

### 3.1 Пре инсталирања

Пре него што инсталирате плочу за кување, запишите податке који се налазе на плочици са техничким карактеристикама. Плочица са техничким карактеристикама налази се на доњој страни плоче за кување.

Серијски број .....

### 3.2 Уградне плоче за кување

Уградне плоче за кување дозвољено је користити само после уградње у одговарајуће кухињске елементе за уградњу и радне површине које су у складу са стандардима.

### 3.3 Монтирање

Погледајте упутство за монтажу за детаљне информације о начину инсталирања плоче за кување.

Пажљиво рукујте уређајем током инсталације да бисте избегли кривљење или оштећење оквира.

Пратите шему повезивања плоче за кување и шему повезивања прекидача прозора (ако је примењива) приказане у упутству за монтажу и/или на налепницама испод плоче за кување.

### i

#### Само за одабране земље

У случају инсталације издува, може бити потребан прекидач за прозор (обратите се овлашћеном техничару). Мора да се купи одвојено јер се не испоручује заједно са плочом за кување. Прекидач прозора мора да постави квалификовани техничар. Погледајте упутство за монтажу.

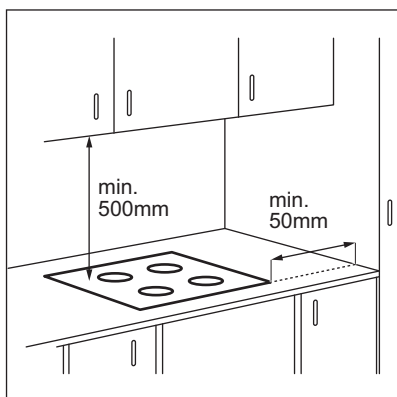

Ако се уређај инсталира изнад фиоке, вентилација плоче за кување може загрејати предмете ускладиштене у фиоци током процеса кувања.

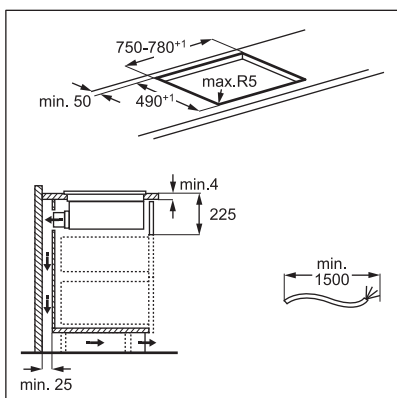
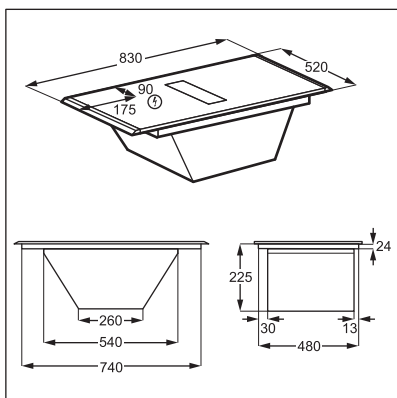

Погледајте видео упутство „Како се инсталира АЕГ индукциона плоча са уграђеним аспиратором” уношењем пуног назива назначеног на слици испод.



How to install your AEG induction extractor hob



### Монтажа кућишта филтера

Уређај све време мора да се користи са свим филтерима који су укључени у испоруку.

Пре прве употребе обавезно уметните дугачке дуготрајне угљене филтере унутар кућишта са ручкама окренутим ка унутра. Погледајте одељак „Чишћење филтера аспиратора”. Када се кућиште филтера монтира, ставите га унутар система аспиратора и поставите решетку на аспиратор.

### 3.4 Кабл за напајање

- Плоча је обезбеђена каблом за повезивање
- За замену оштећеног кабла за напајање, користите кабл типа који издржава температуру од 125 °C или вишу.
- Појединачна жица мора имати попречни пресек од најмање 1,5 mm<sup>2</sup>.
- Обратите се свом локалном сервисном центру. Кабл за напајање сме да замени искључиво квалификовани електричар.

#### ⚠ УПОЗОРЕЊЕ!

Сва прикључивања струје мора да обави квалификовани електричар.

#### ⚠ ОПРЕЗ

Повезивање помоћу контактних утикача је забрањено.

#### ⚠ ОПРЕЗ

Немојте бушити нити лемити крајеве жица. Забрањено је.

### **⚠ ОПРЕЗ**

Не прикључујте кабл који нема завршни наставак кабла.

#### **Монофазни прикључак**

1. Скините завршни рукавац са црне и браон жице.

2. Уклоните део изолације са крајева браон и црне жице.
3. Повежите крајеве црних и браон жица.
4. Поставите нови завршни рукавац на дељени крај жице (потребна је посебна алатка).

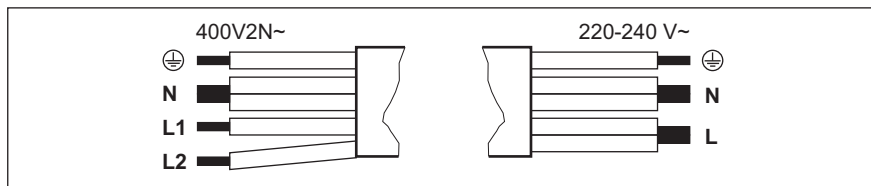

#### **Двофазни прикључак: 400 V2N~**

5x1,5 mm<sup>2</sup> или 4x2,5 mm<sup>2</sup>



Зелено-жута

N

Плава и плава

L1

Црна

L2

Браон

#### **Монофазни прикључак: 220 - 240 V~**

5x1,5 mm<sup>2</sup> или 3x4 mm<sup>2</sup>



Зелено-жута

N

Плава и плава

L

Црна и браон

## **4. ОПИС ПРОИЗВОДА**

### **4.1 Приказ производа**

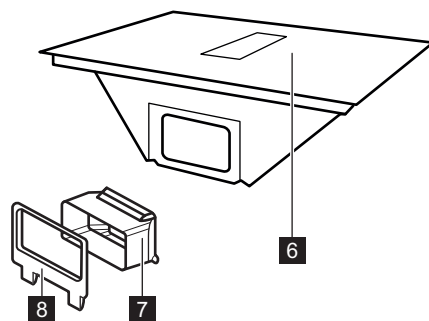
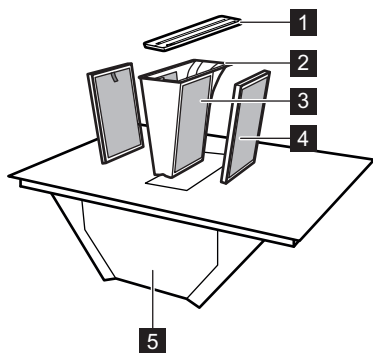

**1** Решетка

**2** Кућиште филтера за масноћу

- 3** Филтер за масноћу (неуклоњив)
- 4** Дуготрајни угљени филтер
- 5** Посуда за капање (испод система аспиратора)
- 6** Плоча за кување

- 7** Адаптер за извлачење ваздуха
- 8** Уклопни део за зид за извлачење ваздуха

## 4.2 Шема површине за кување

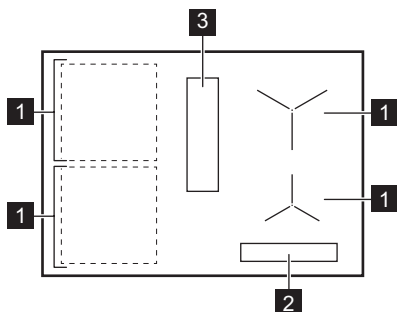

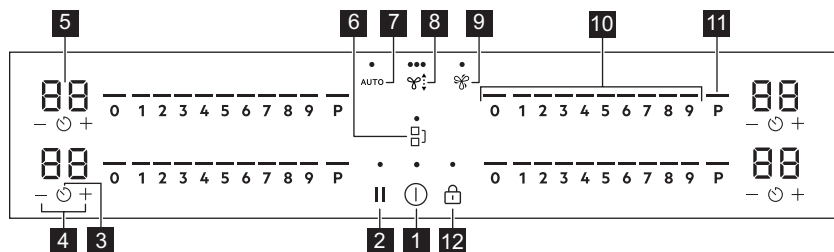

- 1** Индукциона зона за кување
- 2** Командна табла
- 3** Аспиратор

## 4.3 Изглед командне табле





Употребите сензорска поља да бисте руковали уређајем. Дисплеји, индикатори и звучни сигнали упућују на то које су функције активне.

Сензор	Функција	Опис
<b>1</b>	Укључено / Искључено	За укључивање и искључивање уређаја.
<b>2</b>	Паузирај	Служи за активирање и деактивирање функције .
<b>3</b>	Тајмер	Ради подешавања функције.
<b>4</b>	-	Служи за продужавање или скраћивање времена.
<b>5</b> -	Дисплеј тајмера	Служи да прикаже времена у минутима.
<b>6</b>	Bridge	Служи за активирање и деактивирање функције .

Сензор	Функција	Опис	
7	AUTO	Аутоматски режим аспиратора	Служи за активирање и деактивирање функције .
8		Ручни режим рада аспиратора	Активирање / деактивирање функције и пребацивање између 3 нивоа брзине вентилатора.
9		Boost	Служи за активирање и деактивирање функције .
10	-	Командна трака	Служи за подешавање степена топлоте.
11	P	PowerBoost	Служи за активирање функције.
12		Контролна брава / Уређај за безбедност деце	Служи за закључавање/откључавање командне табле.

## 4.4 Индикатори дисплеја

Индикатор	Опис
 + цифра	Дошло је до квара.
	Дуготрајни угљени филтер треба да се регенерише.
	OptiHeat Control (тростепени индикатор преостале топлоте): наставак кувања/ одржавање топлоте/преостала топлота.

## 5. ПРЕ ПРВЕ УПОТРЕБЕ





### УПОЗОРЕЊЕ!

Погледајте поглавља о безбедности.

### 5.1 Ограничење снаге

Ограничење снаге дефинише колико снаге укупно користи плоча за кување, у оквиру ограничења осигурача кућне инсталације. Плоча за кување је подразумевано подешена на највећу снагу.

**За смањење или повећање нивоа снаге:**

- Уђите у мени: притисните и држите  на 3 секунде. Затим притисните и држите .
- Притисните тастер  на предњем тајмеру док се не појави P.
- Притисните тастер  /  на предњем тајмеру да бисте подесили ниво снаге.

- Притисните тастер  за излазак. **Нивои снаге**

Погледајте одељак „Технички подаци“.

### ОПРЕЗ

Уверите се да изабрана снага одговара осигурачима кућне инсталације.

- P73 — 7350 W
- P15 — 1500 W
- P20 — 2000 W
- P25 — 2500 W
- P30 — 3000 W
- P35 — 3500 W
- P40 — 4000 W
- P45 — 4500 W
- P50 — 5000 W
- P60 — 6000 W

## 6. СВАКОДНЕВНА УПОТРЕБА

### УПОЗОРЕЊЕ!

Погледајте поглавља о безбедности.

### 6.1 Активирање и деактивирање

Притисните и задржите  да бисте активирали или деактивирали плочу за кување.

### 6.2 Детекција посуде

Ова функција указује на присуство посуђа на плочи за кување и деактивира зоне за кување ако се током интервала кувања не открије посуђе.

Ако посуђе ставите на зону за кување пре него што изаберете степене топлоте, на командној траци се појављује индикатор изнад 0.

Ако посуђе уклоните из активираних зона за кување и привремено га одложите на страну, индикатори изнад одговарајуће командне траке почеће да трепере. Ако у року од 120 секунди не вратите посуду за кување на активiranу зону за кување, зона за кување ће се аутоматски деактивирати.

Да бисте наставили са кувањем, обавезно вратите посуђе на зоне за кување у оквиру назначеног временског интервала.

### 6.3 Коришћење зона за кување

Ставите посуђе за кување у средину изабране зоне. Индукционе зоне за кување се аутоматски прилагођавају димензији дна посуђа за кување.



Ради обезбеђења оптималног преноса топлоте, користите посуђе за кување чији је пречник дна сличан пречнику зоне за кување (тј. максимални пречник посуђа за кување наведен у одељку „Технички подаци“ > „Спецификација зона за кување“). Уверите се да је посуда за кување погодна за индукционе плоче за кување. За више информација о врстама посуђа погледајте „Напомене и савете“.

Можете да кувате у великој посуди за кување која постављена на две зоне за кување истовремено помоћу функције Bridge. Посуђе мора покривати центре обе зоне, али не сме да прелази изван ознаке површине. Ако се посуђе за кување налази између два центра, Bridge функција неће бити активирана.

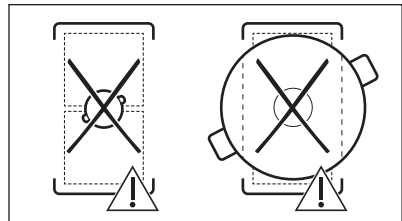
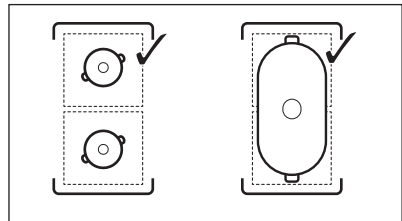

## 6.4 Подешавање степена топлоте

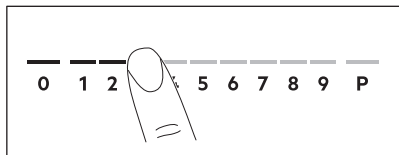

1. Притисните жељени степен топлоте на командној траци.

Индикатори изнад командне траке приказују изабрани степен топлоте.

2. За деактивирање зоне за кување притисните 0.

## 6.5 PowerBoost

Функција обезбеђује додатно напајање за индукционе зоне за кување. Функција може бити активирана за индукциону зону за кување само на ограничени период времена. После овог времена, индукциона зона за кување се аутоматски враћа на највиши степен топлоте.



Погледајте одељак „Технички подаци“.

**Да бисте активирали функцију за зону за кување:** додирните **P**.

**Да бисте деактивирали функцију:** промените степен топлоте.

## 6.6 OptiHeat Control (тростепени индикатор преостале топлоте)



### УПОЗОРЕЊЕ!

 Док год је индикатор видљив, постоји ризик од опекотина због присуства преостале топлоте.

Индукционе зоне за кување производе топлоту неопходну за процес кувања директно на дну посуђа за кување. Стаклокерамичка плоча се загрева топлотом посуђа.

Индикатори су укључени када је зона за кување врела. Они приказују ниво преостале топлоте зона за кување које тренутно користите:

 - настави кување,

 - одржавање топлоте,

 - преостала топлота.

Индикатор се може такође укључити:

- за околне зоне за кување чак и ако их не користите,
- кад се врело посуђе стави на хладну зону за кување,
- кад се плоча за кување искључи, али је зона за кување и даље врела.



Индикатор се гаси кад се зона за кување охлади.

## 6.7 Опције тајмера

### Тајмер за одбројавање времена

Користите ову функцију да бисте подесили колико дуго зона за кување треба да ради током појединачног кувања.

Најпре подесите степене топлоте за изабрану зону за кување, а затим подесите функцију.

1. Притисните тастер . На дисплеју тајмера се појављује 00.
2. Притисните **+** или **-** да бисте поставили време (00–99 минута).
3. Притисните тастер  да бисте покренули тајмер или сачекајте 3 секунде. Тајмер почиње да одбројава.



**Да бисте променили време:** изаберите зону за кување са  и притисните **+** или **-**.

**Да бисте деактивирали функцију:** изаберите зону за кување помоћу  и притисните **-**. Преостало време се одбројава уназад до 00.

Тајмер завршава одбројавање, оглашава се звучни сигнала и ознака 00 трепери. Зона за кување се деактивира. Притисните било који симбол да бисте искључили сигнал и трептање.



## Тајмер

Можете да користите ову функцију када је плоча за кување активирана али зоне за кување не раде. Степен топлоте показује 00.

1. Притисните .
2. Притисните  или  да бисте подесили време.

Тајмер завршава одбројавање, оглашава се звучни сигнала и ознака 00 трепери. Притисните било који симбол да бисте искључили сигнал и трептање.

### Да бисте деактивирали функцију:

притисните  и . Преостало време се одбројава уназад до 00.

## 6.8 Управљање потрошњом

Ако је више зона активно и утрошена снага премашује ограничење напајања, ова функција ће расподелити расположиву електричну енергију на све зоне за кување. Плоча за кување регулише подешавања топлоте како би заштитила осигураче у кућној инсталацији.

- Ако плоча за кување достигне максималну расположиву снагу (погледајте плочицу са техничким карактеристикама), снага зона за кување ће се аутоматски смањити.
- Увек ће приоритет имати подешавање топлоте прве изабране зоне за кување. Преостала струја биће расподељена на остале зоне за кување редоследом њиховог бирања.
- У случају зона за кување које имају смањену снагу, командна трака трепће и приказује максимална могућа подешавања топлоте.
- Сачекајте да дисплеј престане да трепери или смањите подешену топлоту изабране зоне за кување коју сте последњу изабрали. Зоне за кување ће наставити да раде уз смањено подешавање топлоте. По потреби ручно промените подешавање топлоте зона за кување.
- Аспиратор увек представља електрично оптерећење.

## 6.9 Функције аспиратора

### УПОЗОРЕЊЕ!

Погледајте поглавља о безбедности.

### Ручни режим

Аспиратор може да ради заједно са плочом за кување током интервала кувања, као и док је плоча за кување искључена.

1. Притисните тастер  да активирате аспиратор. Оглашава се звучни сигнал и појављују се индикатори изнад симбола.
2. Прилагодите подешавање брзине вентилатора по потреби притиском на симбол. Индикатори се мењају тако да одражавају тренутну брзину вентилатора.
3. Да бисте деактивирали аспиратор, притисните  више пута док индикатори изнад симбола не нестану.

### AUTO



Функција аутоматски подешава ниво брзине вентилатора на основу температуре зоне за кување. Функција се обично подразумевано активира.

Режим AUTO нуди четири опције брзине вентилатора: Н1–Н4 (мала до интензивна). Н4 је подразумевано подешена. Режим можете да промените у подешавањима. Погледајте „Структура менија”.

Функцију можете да активирате док је плоча за кување укључена и ниједна од зона за кување није активна или у било ком тренутку током интервала кувања.

### i

Ако функцију активирате док је плоча за кување искључена, ниједна од зона за кување не ради и на командној табли нема видљиве преостале топлоте, функција ће се сама искључити након неколико секунди.

1. Притисните и задржите  да бисте активирали плочу за кување.
2. Ако функција није подразумевано укључена, притисните AUTO да бисте је активирали.  
Оглашава се звучни сигнал и појављује се индикатор изнад симбола.
3. Поставите посуђе на плочу за кување и изаберите ниво степена топлоте. По потреби повећајте или смањите ниво степена топлоте.  
Аспиратор ће реаговати на температуру зоне за кување, повећавајући или смањујући ниво брзине вентилатора у складу са тим. Појављују се индикатори изнад симбола аспиратора.
4. Притисните 0 на командној траци плоче за кување да бисте деактивирали зону за кување или  да бисте деактивирали плочу за кување.

AUTO ће радити неко време у зависности од подешеног режима (H1–H4).





Брзина вентилатора се може подесити ручно током кувања притиском на .

Да бисте деактивирали функцију, притисните AUTO. Оглашава се звучни сигнал и индикатор изнад симбола нестаје.

Ако деактивирате плочу за кување док AUTO ради, функција ће остати упамћена за следећи интервал кувања.

## Boost

Функција активира вентилатор аспиратора при максималном нивоу брзине.

1. Притисните  да бисте активирали функцију.  
Оглашава се звучни сигнал и појављује се индикатор изнад симбола.
2. Поново притисните тастер  да бисте деактивирали функцију, ако је потребно.  
Функција може непрекидно да ради максимално 8 минута. Након тога, подешавање брзине вентилатора се

аутоматски мења на 3. Ако је потребно, можете поново да активирате функцију.

## Auto Breeze

Функција аутоматски подешава вентилатор аспиратора да настави са радом након што завршите са кувањем и искључите плочу. Вентилатор ради на минималном нивоу брзине максимално 20 минута. Функција уклања све дуготрајне мирисе након кувања.







Када плочу за кување користите први пут, функција се подразумевано активира.

Када функција ради, индикатор изнад AUTO се појављује. Када се циклус заврши, вентилатор се аутоматски искључује.

**Да бисте деактивирали функцију док је покренута:**

Притисните AUTO или .  
Вентилатор аспиратора се деактивира.

**Да бисте у потпуности онемогућили функцију:**

1. Уђите у мени: притисните и држите  на 3 секунде. Затим притисните и држите .
2. Притисните тастер  на предњем тајмеру док се **dF** не појави на дисплеју.
3. Притисните тастер  или  на предњем тајмеру док се не појави **Искључено (--)**.
4. Притисните тастер  за излазак.



Препоручује се да не онемогућавате функцију и да је пустите да ради непрекидно током целог трајања циклуса.



## 6.10 Структура менија

Табела приказује основну структуру менија.



## Корисничка подешавања

Сим-бол	Подешавање	Могуће опције
b	Звук	Укључено / Искључено (--)
P	Ограничење снаге	15 - 73
H	Режим AUTO	1 - 4
dF	Auto Breeze	Укључено / Искључено (--)
E	Историја аларма / грешака	Списак недавних аларма / грешака.

### Да бисте унели корисничка

**подешавања:** притисните и држите  на 3 секунде. Затим притисните и држите . Подешавања се појављују на тајмеру леве зоне кувања.

**Кретање кроз мени:** мени се састоји од симбола подешавања и вредности. Симбол се појављује на задњем тајмеру и вредност се појављује на предњем

тајмеру. Да бисте се кретали између подешавања, притисните  на предњем тајмеру. Да бисте променили вредност подешавања, притисните  или  на предњем тајмеру.

**Да бисте изашли из менија:** притисните тастер .

## OffSound Control

Звукове можете да активирате / деактивирате у опцијама Мени > Корисничка подешавања.



Погледајте „Структура менија”.

Када су звукови искључени, и даље можете да чујете звук када:

- додирнете ,
- тајмер одбројава,
- притиснете неактиван симбол.

## 7. ДОДАТНЕ ФУНКЦИЈЕ

### 7.1 Аутоматско искључивање

**Функција аутоматски деактивира плочу за кување када важи следеће:**

- све зоне кувања, као и аспиратор, су деактивирани,
- не постављате никакве степене топлоте или подешавање брзине вентилатора након активирања плоче за кување,
- проспете или ставите нешто (плех, крпу и др.) на командну таблу и оставите га дуже од 10 секунди. Оглашава се звучни сигнал и плоча за кување се деактивира. Уклоните предмет или очистите командну таблу.
- уређај постаје претопао (нпр. када из шерпе испари сва течност). Пустите да се зона за кување охлади пре него што поново користите плочу за кување.
- ако не искључите неку од зона за кување или ако не промените подешен степен топлоте. Након извесног времена плоча за кување се деактивира.

**Однос између степена топлоте / подешавања брзине вентилатора и времена након ког се уређај деактивира:**

Подешавање степена топлоте	Плоча за кување се деактивира након
1 - 2	6 сати
3 - 4	5 сати
5	4 сата
6 - 9	1,5 сати

Подешавање брзине вентилатора	Аспиратор се деактивира након
	10 сати

### 7.2 Паузирај

Функција пребацује све укључене зоне за кување на најнижу вредност температуре.

Брзина вентилатора у аспиратору се смањује на 1. Када активирате функцију док аспиратор ради у аутоматском режиму, брзина вентилатора у аспиратору неће бити смањена.

Када функција ради, могу се користити само симболи ① и ②. Сви други симболи на командним таблама су закључани.

Ова функција не зауставља функцију тајмера.

#### 1. Да бисте активирали функцију:

притисните дугме ②.

Степен топлоте је спуштен на 1. Брзина вентилатора у аспиратору се смањује на 1.

#### 2. Да бисте деактивирали функцију:

притисните дугме ②.

Појављује се претходно подешавање топлоте/брзине вентилатора.

### 7.3 Контролна брава

Можете да закључате командну таблу док плоча за кување ради. То спречава случајну промену степена топлоте/подешавања брзине вентилатора.

Прво подесите степене топлоте/подешавање брзине вентилатора.

#### Да бисте активирали функцију:

притисните дугме ④.

#### Да бисте деактивирали функцију:

поново притисните тастер ④.



Функција се деактивира када деактивирате плочу за кување.

### 7.4 Уређај за безбедност деце

Ова функција спречава случајно коришћење плоче за кување и аспиратора.

#### Да бисте активирали функцију:

притисните тастер ①. Не постављајте степене топлоте / подешавање аспиратора. Притисните и задржите ④ 3

секунде док се индикатор изнад симбола не појави. Деактивирајте плочу за кување помоћу ①.



Функција остаје активна када деактивирате плочу за кување. Горе наведени индикатор ④ је укључен.

#### Да бисте деактивирали функцију:

притисните тастер ①. Не постављајте степене топлоте / подешавање

аспиратора. Притисните и задржите ④ 3 секунде док индикатор изнад симбола не нестане. Деактивирајте плочу за кување помоћу ①.

#### Кување са активираним функцијом:

притисните тастер ①, а затим притисните ④ 3 секунде док индикатор изнад симбола не нестане. Можете да користите плочу за кување. Када деактивирате плочу за кување са ① функција поново ради.

### 7.5 Bridge



Функција ради када шерпа покрива центар две зоне за кување. За више информација о правилном постављању посуђа погледајте „Коришћење зона за кување“.

Ова функција повезује две леве зоне за кување тако да раде као једна.

Најпре подесите степен топлоте за леву зону за кување.

#### Да бисте активирали ову функцију:

додирните ①. Да бисте подесили или променили степен топлоте, додирните један од контролних сензора.

#### Да бисте деактивирали ову функцију:

додирните ①. Зоне за кување функционишу независно.

## 8. НАПОМЕНЕ И САВЕТИ

### УПОЗОРЕЊЕ!

Погледајте поглавља о безбедности.

### 8.1 Посуђе

#### i

Јако електромагнетно поље у индукционим зонама за кување врло брзо ствара топлоту у посуђу за кување.

Користите индукционе зоне за кување у комбинацији са одговарајућим посуђем за кување.

- Да бисте спречили прегревање и побољшали учинак зона, посуда за кување мора да буде што дебља и равнија.
- Осигурајте да су доње површине посуда за кување чисте и суве пре него што их ставите на површину плоче.
- Увек водите рачуна да не вучете или трљате посуђе за кување по ивицама и угловима стаклене површине јер то може да окрњи или оштети стаклену површину.

#### Материјал за кување

- **исправно:** ливено гвожђе, челик, емајлирани челик, нерђајући челик, посуђе са вишеслојним дном (са исправном ознаком произвођача).
- **неисправно:** алуминијум, бакар, месинг, стакло, керамика, порцелан.

#### Посуђе је погодно за индукциону плочу за кување ако:

- вода брзо прокључа на зони за кување која је подешена на највиши ниво топлоте.
- дно посуђа привлачи магнет.

#### Димензије посуђа за кување

- Индукционе зоне за кување се аутоматски прилагођавају димензији дна посуђа за кување. Погледајте тачне димензије посуђа за кување у одељку „Технички подаци“ > „Спецификација зона за кување“. Ставите посуду у средину изабране зоне за кување.

- Ефикасност зоне за кување повезана је са пречником посуђа за кување. Ради обезбеђења оптималног преноса топлоте, користите посуђе за кување чији је пречник дна сличан пречнику зоне за кување (тј. максимални пречник посуђа за кување наведен у одељку „Технички подаци“ > „Спецификација зона за кување“).

- Посуђе за кување чији је пречник мањи од оног који је наведен у декларацији за одређену зону за кување прима само део енергије коју производи зона за кување, што доводи до споријег загревања.
- Ради безбедности и оптималних резултата кувања не користите посуђе за кување које је веће од посуђа наведеног у „Спецификацијама зона за кување“. Избегавајте да посуђе за кување држите близу командне табле током кувања. Ово може да утиче на функционалност командне табле или да случајно активира функције плоче за кување.

#### i

Погледајте одељак „Технички подаци“.

#### Поклопци са отвором за пару

За додатну оптимизацију кувања са аспиратором можете користити специјалне поклопце са отвором за пару. Ти поклопци усмеравају пару створену у посуду ка аспиратору и смањују количину нежељених мириса који настају током кувања и прекомерну влагу у кухињи. Поклопци могу да се купе одвојено у неколико величина које одговарају најчешће коришћеним врстама посуђа. За више информација посетите наш сајт.

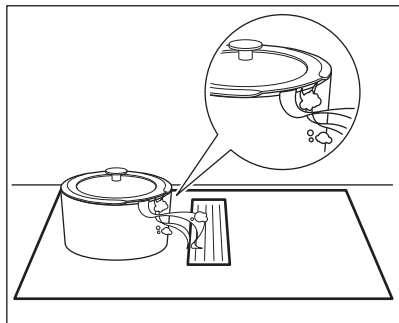

## 8.2 Звукови током рада



Звукови су нормални и не указују на квар. Бука која се ствара током припреме јела се разликује и зависи од ког је материјала посуђе направљено, као и од нивоа снаге који се примењује.

### Бука која се ствара током припреме јела:

- пуцкетање: посуђе за кување је направљено од различитих материјала (структура сендвича).
- пиштање: користите зону за кување са високим нивоом снаге, а посуђе за

кување је направљено од различитих материјала (структура сендвича).

- шум: користите висок ниво снаге.

### Звукови које производи плоча за кување:

- клик: долази до електричног пребацивања .
- шиштање, зујање: ради вентилатор.
- ритмички звуци: детектовано посуђе за кување.

## 8.3 Ђко Timer (Еко тајмер)

Да би се уштедела енергија, грејач зоне за кување се деактивира пре него што се огласи тајмер. Разлика у времену рада зависи од нивоа подешавања топлоте и времена кувања.

## 8.4 Поједностављени водич за кување

Однос између степена топлоте зоне за кување и њене потрошње струје није линеаран. Када повећате степен топлоте, то није пропорционално повећању потрошње струје. То значи да зона за кување на средњем степену топлоте користи мање од половине своје снаге.



Подаци у табели су само смернице.

Подешавање степена топлоте	Користити за:	Време (мин)	Савети
1	Догревање скуване хране.	по потреби	Ставите поклопац на посуду.
1 - 2	Сос холандез; топљени: маслац, чоколада, желатин.	5 - 25	Повремено промешајте.
2	Учврстили: ваздушасте омлете, кувана јаја.	10 - 40	Кувајте са стављеним поклопцем.
2 - 3	Динстање јела са пиринчем и млеком, подгревање готових јела.	25 - 50	Додати најмање два пута више течности од количине пиринча, а јела са млеком промешати на пола времена кувања.
3 - 4	Динстање поврћа, рибе и меса.	20 - 45	Додајте неколико кашичица воде. Проверите количину воде током процеса.

Подешавање степена топлоте	Користити за:	Време (мин)	Савети
4 - 5	Кромпир и друго поврће кувано на пари.	20 - 60	Дно шерпе прекријте са 1–2 cm воде. Проверите ниво воде током процеса. Држите поклопац на лонцу.
4 - 5	Кување већих количина хране, јела и супа.	60 - 150	До 3 l течности и састојака.
6 - 7	Тихо пржење: одрезак, телећи „кордон бле“, котлети, фаширане шницле, кобасице, цигерица, запршка, јаја, палачинке, крофне.	по потреби	Окрените по потреби.
7 - 8	Јако пржење, рендани кромпир, печења, шницле.	5 - 15	Окрените по потреби.
9	Кување воде, кување теста, запецање меса (гулаш, говеђи рибић), помфрит.		
<b>Р</b>	Кување великих количина воде. PowerBoost је активиран.		

## 8.5 Напомене и савети за аспиратор

- Када аспиратор не ради, на решетку можете ставити посуђе. Неће изазвати никакву штету.
- Када је укључен режим AUTO, вентилатор на почетку сваког кувања

почиње да ради малом брзином. Брзина се постепено повећава. Ако је потребно, брзину можете подесити и ручно.

## 9. НЕГА И ЧИШЋЕЊЕ

### УПОЗОРЕЊЕ!

Погледајте поглавља о безбедности.

### 9.1 Опште информације

- Очистите плочу за кување након сваке употребе.
- Увек користите посуђе за кување са чистом доњом површином.
- Огреботине или тамне флеке на површини немају никакво дејство на рад плоче за кување.
- Користите посебно средство за чишћење погодно за површину плоче за кување.
- Увек користите стругач који се препоручује за плоче за кување са стакленом површином. Стругач користите само као додатни алат за

чишћење стакла након уобичајеног поступка чишћења.

### УПОЗОРЕЊЕ!

Немојте користити ножеве или било који други оштар, метални алат за чишћење стаклене површине.

### 9.2 Чишћење плоче за кување

- **Одмах уклоните:** топљену пластику, пластичну фолију, со, шећер и храну са шећером, јер у супротном прљавштина може проузроковати оштећење плоче за кување. Водите рачуна како бисте избегли опекотине. Користите посебан стругач на стаклену површину под оштрим углом и померајте оштрицу по површини.
- **Уклоните када се плоча за кување довољно охлади:** светле кругове од

каменца и воде, трагове масноће, промену боје у виду светлуцања метала. Очистите плочу за кување влажном крпом и неабразивним детерџентом. Након чишћења плочу за кување обришите меком крпом.

- **Уклоните промену боје у виду светлуцања метала:** користите раствор воде са сирћетом и очистите површину стакла крпом.

### 9.3 Чишћење аспиратора

#### Решетка

Решетка усмерава ваздух у аспиратор. Сем тога, штити аспиратор и спречава случајно упадање страних тела. Решетка је израђена од алуминијума. Решетку можете прати ручно или у машини за прање посуђа. Обришите мрежу меком крпом.

#### Посуда за капање

Испод аспиратора налази се посуда за капање. Он прихвата кондензовану воду која се ствара током сваког кувања. У било ком тренутку вода може из система аспиратора да капље у посуду за капање. Запамтите да треба редовно да празните посуду. Посуда за капање је видљива одозго када уклоните решетку и кућиште филтера заједно са филтерима.

Пре него што приступите посуди за капање, обавезно заштитите од случајног изливања садржај фиоке или ормарића испод аспиратора.

1. Да бисте приступили посуди за капање, прво откључајте централну бравицу која се налази позади. Извуците бравицу у супротном смеру. Држите посуду за капање са обе руке и пажљиво је гурните удесно.

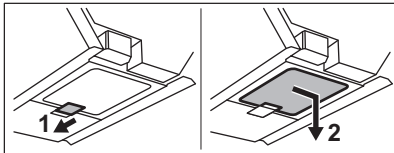

2. Померите посуду за капање вертикално надолу. Пазите да не проспете воду.

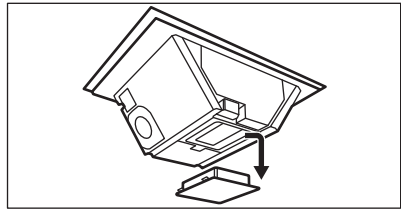

3. Одложите воду и исперите посуду за капање. Посуду можете да оперете ручно (топлом водом, сапуном и меком крпом/сунђером) или у машини за прање судова (стандардни циклус).

#### **⚠ УПОЗОРЕЊЕ!**

Побрини се да течност не уђе у аспиратор.

#### **Ако вода или нека друга течност доспе у систем аспиратора:**

1. Искључите аспиратор.
2. Подигните решетку и пажљиво очистите површину аспиратора топлим водом, влажном крпом или сунђером и благим средством за чишћење.
3. Сунђером или сувом крпом обришите вишак течности која се накупила на дну унутрашњости аспиратора,
4. По потреби, очистите филтер (погледајте поглавље „Чишћење филтера аспиратора“),
5. Испразните посуду за капање, ако је потребно.
6. Укључите аспиратор, подесите брзину вентилатора на 2 или већу и пустите га да ради неко време да би уклонио преосталу влагу.

### 9.4 Чишћење и регенерација филтера за аспиратор

Јединица за филтрирање састоји се од следећих елемената: филтера за масноћу у комбинацији са кућиштем филтера за масноћу **A** и покретним дуготрајним угљеним филтерима **B**.



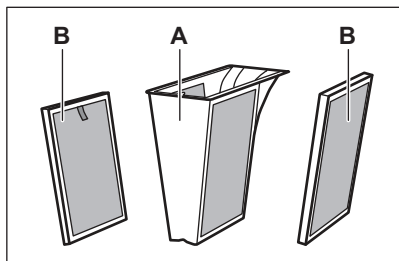

Уређај све време мора да се користи са свим филтерима који су укључени у испоруку.



Филтер за масноћу **A** сакупља масноће, уља и остатке хране и спречава их да уђу у систем аспиратора. Дуготрајни угљени филтери **B**, који садрже сунђер од активног угља, неутралишу дим и мирисе кувања.

Редовно чистите филтер и периодично га регенеришете:

- Очистите филтере за масноће **A** чим накупљена масноћа буде видљива. Учесталост чишћења зависи од количине масти и уља која се користи у кувању. Чишћење филтера препоручује се једном месечно, или чешће, ако је потребно.
- Очистите дуготрајне угљене филтере **B** само када накупљена масноћа буде видљива.
- Регенеришите дуготрајне угљене филтере **B** само када је индикатор обавештења  укључен. Максималан број циклуса регенерације је 8 (око 3 године). Након тога, филтери се морају заменити новим.
- Поред тога, плоча за кување има уграђени бројач са обавештењем које вас подсећа на чишћење филтера за масноћу и регенерацију дуготрајних угљених филтера. Бројач који даје обавештења се аутоматски покреће када први пут укључите аспиратор. Након 140 сати коришћења индикатор  почиње да трепери да би сигнализирао да је време да се очисте филтери за масноћу **A** и регенеришу дуготрајни угљени филтери **B**. Обавештење остаје укључено још 30 секунди након искључивања аспиратора и плоче за кување.

Обавештење не омета коришћење плоче за кување.

### УПОЗОРЕЊЕ!

Презасићени филтери могу представљати опасност од пожара.

### Растављање/поновно састављање филтера

Кућиште филтера и филтери се налазе тачно испод решетке у средини плоче за кување. Пажљиво их уклоните јер могу да буду клизави због нагомилане масноће.

1. Уклоните решетку.

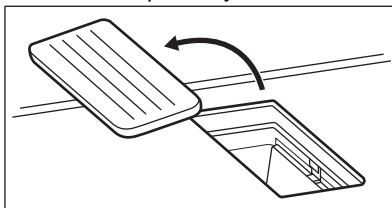

2. Извадите кућиште филтера за масноћу тако што ћете ухватити истурену дршку.

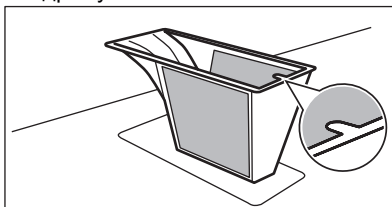

3. Извадите дуготрајне угљене филтере тако што ћете ухватити дршку.

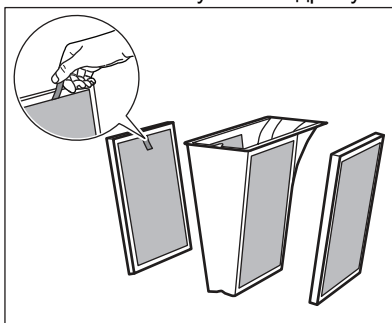

4. Поновно склапање јединице за филтрирање након чишћења:

- a. Убаците дуготрајне угљене филтере у систем аспиратора дуж уграђених вођица.
- b. Вратите кућиште филтера за масноћу унутра.
- c. Вратите решетку на место.



### Чишћење филтера за масноћу и кућишта филтера за масноћу

1. Перите кућиште филтера за масноћу са филтерима за масноћу пажљиво у топлој води користећи благо средство за чишћење и затим их исперите топлом водом. За уклањање остатака хране, ако је потребно, можете да користите мекани сунђер, меку крпу или четкицу за чишћење која није абразивна. Филтере за масноћу и кућиште филтера за масноћу можете опрати у машини за прање судова у стандардном циклусу са другим посуђем.



У зависности од врсте детерџента и броја циклуса машине за прање судова, природно може доћи до благе промене боје на мрежици. То не утиче на учинак филтера за масноћу.

Није препоручљиво користити папирне убресе приликом чишћења/ сушења делова за филтрирање.

2. Оставите их неко време да се осуше на собној температури.
3. Вратите кућиште филтера за масноћу са филтерима за масноћу унутра.
4. Ако је обавештење  укључено, притисните  на кратко да бисте ресетовали бројач.

Бројач се поново покреће.

### Чишћење дуготрајних угљених филтера

1. Филтере пажљиво оперите у топлој води без икаквих средстава за чишћење. Детерџенти могу да оштете филтрацију угљеника. За уклањање остатака хране, ако је потребно, можете да користите мекани сунђер, меку крпу или четкицу за чишћење која није абразивна. Алтернативно, након уклањања тврдокорније прљавштине из филтера, филтере можете да оперете и у машини за прање судова на 65-70 °C (користећи програм дужи од 90 мин), без детерџента и без посуђа у истој тури.
2. Оставите филтере да се осуше најмање 24 ч на собној температури. Филтере треба да потпуно осушите пре поновног склапања.
3. Поново склопите јединицу за филтрирање и вратите је унутра.

### Регенерација дуготрајних угљених филтера



1. Прво очистите филтере, као што је горе описано.
2. Ставите филтере у пећницу подешену на 100 °C на 120 мин. Поставите филтере на полицу средње решеткасте полице. Користите функцију пећнице без вентилатора.
3. Поново склопите јединицу за филтрирање и вратите је унутра.
4. На кратко притисните дугме  да бисте ресетовали бројач. Бројач се поново покреће.

## 10. РЕШАВАЊЕ ПРОБЛЕМА



### УПОЗОРЕЊЕ!

Погледајте поглавља о безбедности.

## 10.1 Шта учинити ако...

Проблем	Могући узрок	Решење
Не можете да укључите плочу за кување нити да је користите.	Плоча за кување није прикључена на електрично напајање или није правилно прикључена.	Проверите да ли је плоча за кување правилно прикључена на електрично напајање.
	Осигурач је прегорео.	Проверите да осигурач није узрок квара. Уколико осигурач непрекидно прегорева, обратите се квалификованом, овлашћеном електричару.
	Нисте подесили степен топлоте у року од 60 секунди.	Поново укључите плочу за кување и подесите степен топлоте за мање од 60 секунди.
	Истовремено сте додирнули 2 или више сензорска поља.	Додирните само једно сензорско поље.
	Паузирај ради.	Погледајте одељак „Пауза”.
	На командној табли постоје мрље од воде или масти.	Очистите командну таблу.
Можете чути константни звучни сигнал.	Прикључивање струје није правилно.	Искључите плочу за кување са електричног напајања. Затражите од квалификованог електричара да провери инсталацију.
Не можете да изаберете максимални степен топлоте за једну од зона за кување. Не можете да активирате једну од зона за кување.	Друге зоне троше максималну расположиву снагу. Ваша плоча за кување ради правилно.	Смањите степен топлоте других зона за кување повезаних на исту фазу. Погледајте одељак „Управљање потрошњом”.
Оглашава се звучни сигнал и плоча за кување се деактивира. Оглашава се звучни сигнал када је плоча за кување искључена.	Ставили сте нешто преко једног или више сензорских поља.	Уклоните предмет са сензорских поља.
Плоча за кување се деактивира.	Ставили сте нешто на сензорско поље  .	Уклоните предмет са сензорског поља.
Индикатор преостале топлоте се не укључује.	Зона за кување није загрејана јер је коришћена само у кратком периоду или је сензор оштећен.	Уколико је зона радила довољно дуго да буде загрејана, обратите се овлашћеном сервисном центру.
Командна табла постаје врућа на додир.	Посуђе за кување је превелико или сте га ставили преблизу командној табли.	Уколико је могуће, ставите велико посуђе за кување на задње зоне.
Не чује се звук када додирнете сензорска поља на командној табли.	Звучи су деактивирани.	Активирајте звучне сигнале. Погледајте одељак „Свакодневна употреба”.
Укључује се индикатор изнад симбола  .	Уређај за безбедност деце или Контролна брава ради.	Погледајте одељак „Уређај за безбедност деце” и „Контролна брава”.

Проблем	Могући узрок	Решење
Контролна трака трепери.	Нисте ставили посуђе за кување на зону или зона није у потпуности прекривена.	Ставите посуђе за кување тако да у потпуности прекрива зону за кување.
	Неодговарајуће посуђе за кување.	Користите посуђе за кување погодно за индукционе плоче за кување. Погледајте одељак „Напомене и савети“.
	Пречник дна посуђа за кување је сувише мали за зону.	Користите посуђе за кување одговарајућих димензија. Погледајте одељак „Технички подаци“.
Загревање дуго траје.	Посуђе за кување је премало и прима само део топлоте коју производи зона за кување.	Ради обезбеђења оптималног преноса топлоте, користите посуђе за кување чији је пречник дна сличан пречнику зоне за кување (тј. максимални пречник посуђа за кување наведен у одељку „Технички подаци“ > „Спецификација зона за кување“).
Аспиратор се не покреће или се искључи. Индикатори изнад симбола за контролу аспиратора такође могу да трепћу.	Вентилатор може у неким околностима да се искључи сам од себе, нпр. ако се просторија не проверава.	Отворите прозор. Можда ће бити потребно да инсталирате прекидач за прозор. Погледајте одељак „Монтирање“. Ако је прекидач прозора већ присутан, уверите се да је исправно инсталиран. Погледајте упутство за монтажу. Притисните било који симбол. Аспиратор поново ради.
Вентилатор аспиратора не ради правилно кад се укључе функције аспиратора.	Температура средине око аспиратора је превисока. Циркулација ваздуха унутар и око аспиратора је недовољна.	Искључите плочу за кување и откачите је са извора напајања. Сачекајте бар 10 секунди и затим је поново прикључите. Остали предлози: Пробајте да смањите температуру околне средине. Извадите филтер аспиратора и уклоните заосталу влагу из аспиратора. Погледајте одељак „Нега и чишћење“. Пустите да се аспиратор суши цео један дан, па га опет укључите.
Аспиратор није довољно апсорбовао пару насталу током кувања.	Поклопци на посуђу за кување нису правилно постављени.	Ако посуђе за кување нема поклопце са отвором за пару, обавезно нагните поклопце тако да отпуштена пара буде усмерена ка аспиратору. Информације о специјалним поклопцима са отвором за пару који се препоручују за употребу са уграђеним аспиратором погледајте у одељку „Напомене и савети“.
	Филтер аспиратора је презасићен.	Очистите и регенеришите аспиратора и ресетујте обавештење. Погледајте одељак „Нега и чишћење“.

Проблем	Могући узрок	Решење
Пали се  и приказује се број.	Дошло је до грешке у плочи за кување.	Искључите плочу за кување и поново је укључите након 30 секунди.  Ако се  поново укључи, искључите плочу за кување из електричног напајања. Поново је укључите након 30 секунди. Уколико се проблем настави, позовите Овлашћени сервисни центар.

## 10.2 Ако не можете да пронађете решење...

Уколико не можете сами да пронађете решење проблема, обратите се продавцу или овлашћеном сервисном центру. Наведите податке са плочице са техничким карактеристикама. Уверите се

да плочу за кување користите правилно. У супротном, сервисирање које обави сервисер или заступник неће бити бесплатно ни у гарантном року. Информације о гарантном року и списак овлашћених сервиса налазе се у гарантном листу.

## 11. ТЕХНИЧКИ ПОДАЦИ

### 11.1 Плочица са техничким карактеристикама

Модел NCH84B03AB:  
Тип 67 D4A 01 AD  
Индукција 7.35 kW  
Серијски бр. ....  
AEG

PNC 949 598 226 00  
220 - 240 V/400 V 2 N, 50 Hz  
Произведено у: Немачка  
7.35 kW



### 11.2 Спецификација зона за кување

Зона за кување	Номинална снага (подешавање максималне топлоте) [W]	PowerBoost [W]	PowerBoost максимално трајање [мин]	Пречник посуђа за кување [mm]
Предња лева	2300	3200	10	125 - 210
Задња лева	2300	3200	10	125 - 210
Предња десна	1400	2500	4	125 - 145
Задња десна	1800	2800	10	145 - 180

Снага зона за кување се може мало разликовати од података у табели. Мења се у зависности од материјала и пречника посуђа за кување.

Ради обезбеђења оптималног преноса топлоте и бољих резултата припреме јела, користите посуђе за кување чији је пречник дна сличан пречнику зоне за кување (тј. максимални пречник посуђа за кување

наведен у табели). Не користите посуђе за кување чији је пречник већи од пречника зоне за кување.

## 12. ENERGETSKA EFIKASNOST

### 12.1 Информације о производу према прописима о еко-дизајну ЕУ за плочу за кување

Идентификација модела	NCH84B03AB	
Врста плоче за кување	Уградна плоча за кување	
Број зона за кување	4	
Технологија загревања	Индукција	
Пречник кружних зона за кување (Ø)	Предња лева	21.0 cm
	Задња лева	21.0 cm
	Предња десна	14.5 cm
	Задња десна	18.0 cm
Потрошња енергије по зони за кување (EC electric cooking)	Предња лева	189.1 Wh/kg
	Задња лева	189.1 Wh/kg
	Предња десна	180.2 Wh/kg
	Задња десна	178.3 Wh/kg
Потрошња енергије плоче за кување (EC electric hob)	184.2 Wh/kg	

IEC / EN 60350-2 – Електрични уређаји за кување у домаћинству – део 2: Грејне плоче – Методе за мерење перформанси.

Мерења енергетског учинка се односе на површине за кување које су идентификоване ознакама на свакој зони за кување.

### 12.2 Плоча за кување – Уштеда електричне енергије

Електричну енергију можете да уштедите током свакодневног кувања ако пратите доле наведене савете.

- Када загревате воду, користите само онолико воде колико вам треба.
- По могућности на посуде увек ставите поклопце.
- Посуду ставите тачно на средину зоне за кување.
- За догревање или отапање хране користите преосталу топлоту.

### 12.3 Информације о производу за потрошњу енергије и максимално време за достизање применљивог режима мале снаге

Потрошња енергије када је уређај искључен	0.3 W
Максимално време потребно да опрема аутоматски достигне применљиви режим мале снаге	2 мин

## 12.4 Безбедносни лист са техничким информацијама о производу и информације о производу према прописима ЕУ о екодизајну и означавању енергетске ефикасности за аспиратор

<b>Подаци о производу према (ЕУ) бр. 65/2014</b>		
Име добављача или заштитни знак	AEG	
Идентификатор модела	NCH84B03AB	
Годишња потрошња енергије – AEC <sub>hood</sub>	32.7	kWh годишње
Класа енергетске ефикасности	A+	
Динамичка ефикасност флуида – FDE <sub>hood</sub>	32.0	
Класа динамичке ефикасности флуида	A	
Ефикасност осветљења – LE <sub>hood</sub>	-	lm/W
Класа ефикасности осветљења	-	
Ефикасност филтрирања масноће – GFE <sub>hood</sub>	85.1	%
Класа ефикасности филтрирања масноће	B	
Минимални проток ваздуха при нормалној употреби	270.0	m <sup>3</sup> /h
Максимални проток ваздуха при нормалној употреби	550.0	m <sup>3</sup> /h
Проток ваздуха на интензивном/појачаном режиму	650.0	m <sup>3</sup> /h
A-пондерисана емисија звучне снаге при минималној брзини	50	dB(A) re 1 pW
A-пондерисана емисија звучне снаге при максималној брзини	66	dB(A) re 1 pW
A-пондерисана емисија звучне снаге при интензивној или повећаној брзини	69	dB(A) re 1 pW
Потрошња енергије када је уређај искључен – P <sub>o</sub>	0.49	W
Потрошња струје у режиму приправности – P <sub>s</sub>	-	W
<b>Додатне информације према (ЕУ) бр. 66/2014</b>		
Фактор повећања времена – f	0.8	
Индекс енергетске ефикасности – EEI <sub>hood</sub>	42.6	
Измерена стопа протока ваздуха у тачки најбоље ефикасности – QBEP	286.7	m <sup>3</sup> /h
Измерени ваздушни притисак у тачки најбоље ефикасности – PBEP	449	Pa
Максимални проток ваздуха – Q <sub>max</sub>	650.0	m <sup>3</sup> /h
Измерена улазна електрична енергија у тачки најбоље ефикасности – WBEP	111.9	W
Номинална снага система осветљења – WL	-	W
Просечно осветљење система осветљења на површини за кување – E <sub>middle</sub>	-	lx

Уређај је тестиран према: IEC / EN 61591,  
IEC / EN 60704-1, IEC / EN 60704-2-13,  
IEC / EN 50564.

## 12.5 Аспиратор - Уштеда енергије

Електричну енергију можете да уштедите током свакодневног кувања ако пратите доле наведене савете.

- Када почнете да кувате, подесите вентилатор аспиратора на низак ниво брзине. Када се кување заврши, оставите аспиратор да ради неколико минута.
- Повећајте брзину вентилатора само да бисте се решили велике количине паре

или дима. Препоручује се употреба Boost функције само у екстремним ситуацијама.

- Редовно чистите филтер аспиратора и замените га када је то неопходно како бисте одржали његову ефикасност.
- Користите максимални пречник система канала како бисте оптимизовали ефикасност и смањили буку.

## 13. ЕКОЛОШКА ПИТАЊА

Рециклирајте материјале са симболом . Паковање одложите у одговарајуће контејнере ради рециклирања. Помозите у заштити животне средине и људског здравља као и у рециклирању отпадног материјала од електронских и електричних

уређаја. Уређаје обележене симболом  немојте бацати заједно са смећем. Производ вратите у локални центар за рециклирање или се обратите општинској канцеларији.

**Pozdravljeni pri podjetju AEG! Zahvaljujemo se vam, da ste izbrali našo napravo.**



Pridobitev nasvetov glede uporabe, brošure, odpravljanje težav, servisne informacije in informacije glede popravil:  
[www.aeg.com/support](http://www.aeg.com/support)

Pridržujemo si pravico do sprememb.

## KAZALO

1. VARNOSTNE INFORMACIJE.....	31
2. VARNOSTNA NAVODILA.....	34
3. NAMESTITEV.....	36
4. OPIS IZDELKA.....	39
5. PRED PRVO UPORABO.....	41
6. DNEVNA UPORABA.....	41
7. DODATNE FUNKCIJE.....	45
8. NAMIGI IN NASVETI.....	46
9. SKRB IN ČIŠČENJE.....	48
10. ODPRAVLJANJE TEŽAV.....	52
11. TEHNIČNI PODATKI.....	54
12. ENERGIJSKA UČINKOVITOST.....	54
13. SKRB ZA OKOLJE.....	56

## 1. ⚠ VARNOSTNE INFORMACIJE

Pred namestitvijo in uporabo naprave natančno preberite priložena navodila. Proizvajalec ni odgovoren za poškodbe ali škodo, nastalo zaradi nepravilne namestitve ali uporabe. Navodila vedno shranite na varnem in dostopnem mestu za poznejšo uporabo.

### 1.1 Varnost otrok in ranljivih oseb

- To napravo lahko otroci od osmega leta naprej ter osebe z zmanjšanimi telesnimi, čutnimi ali razumskimi sposobnostmi ali s pomanjkanjem izkušenj ter znanja uporabljajo le pod nadzorom ali če so dobile ustrezna navodila glede varne uporabe naprave in če se zavedajo nevarnosti, ki obstajajo. Otroci, mlajši od osem (8) let, ter osebe z visoko stopnjo invalidnosti se ne smejo približevati napravi, če niso pod nenehnim nadzorom.

- Otroci morajo biti pod nadzorom, da se ne igrajo z napravo .
- Vso embalažo hranite zunaj dosega otrok in jo ustrezno zavržite.
- OPOZORILO: Naprava in dostopni deli med uporabo postanejo vroči. Med uporabo in hlajenjem naprave naj bo naprava izven dosega otrok in hišnih ljubljencev.
- Če je naprava opremljena z zaščito za otroke, mora biti zaščita vklopljena.
- Otroci ne smejo izvajati čiščenja in uporabniškega vzdrževanja naprave, če ni zagotovljen nadzor.

## 1.2 Splošna varnost

- Ta naprava je namenjena le kuhanju.
- Ta naprava je namenjena zgolj uporabi v gospodinjstvu v notranjem okolju.
- Ta naprava se lahko uporablja v pisarnah, hotelskih sobah, sobah motelov, kjer nudijo prenočišča z zajtrkom, kmečkih turizmih in drugih podobnih nastanitvenih objektih, kjer takšna uporaba ne presega (povprečnih) ravni domače uporabe.
- OPOZORILO: Naprava in dostopni deli med uporabo postanejo vroči. Pazite, da se ne dotaknete grelcev.
- OPOZORILO: Kuhanje na kuhalni plošči z maščobo ali oljem brez nadzora je lahko nevarno in lahko pripelje do požara.
- Dim je znak pregrevanja. Ognja, ki nastane med kuhanjem, nikoli ne poskušajte pogasiti z vodo. Izklopite napravo in plamene prekrijte s požarno odejo ali pokrovom.
- OPOZORILO: Naprava se ne sme napajati preko zunanje preklopne naprave, kot je programska ura, in ne sme biti priključena na tokokrog, kjer si redno sledijo vklopi in izklopi.
- POZOR: Postopek kuhanja je treba nadzorovati. Kratkotrajno kuhanje mora biti stalno nadzorovano.
- OPOZORILO: Nevarnost požara: Na kuhalnih površinah ne shranjujte predmetov.

- Ne postavljajte kovinskih predmetov, kot so noži, vilice, žlice in pokrovke na površino kuhalne plošče, ker se lahko segrejejo.
- Ne uporabljajte, preden jo namestite v vgrajeno strukturo.
- Za čiščenje naprave ne uporabljajte parnega čistilnika in brizganja vode.
- Po uporabi kuhalne plošče jo izklopite s pomočjo tipke na njej, ne zanašajte se na tipalo za posodo.
- **OPOZORILO:** Če je površina počena, izklopite napravo, da preprečite možnost udara električnega toka. Če je naprava priključena na električno omrežje neposredno preko razdelilne omarice, odstranite varovalko, da napravo izključite iz napajanja. V obeh primerih se obrnite na pooblaščen servisni center.
- V prostoru, kjer je postavljena naprava, naj bo zagotovljeno dobro prezračevanje, da preprečite prihod plinov v prostor, če naprava deluje na plin ali drugo gorivo, vključno z odprtim ognjem.
- Prepričajte se, da prezračevalne odprtine niso blokirane in da zraka, ki se je nabral v napravi, ne potisne v odvodni kanal za dim in paro iz drugih naprav (osrednjega ogrevalnega sistema, termosifonov, grelnikov vode itd.).
- Ko naprava deluje z drugimi napravami, najvišja stopnja vakuuma v prostoru ne sme preseči 0,04 mbar.
- Redno čistite maščobne filtre in odstranjajte ostanke maščobe z naprave, da preprečite nevarnost požara.
- Če je napajalni kabel poškodovan, ga mora v izogib nevarnostim zamenjati proizvajalec, zastopnik njegovega pooblaščenega servisnega centra ali druga strokovno usposobljena oseba.
- Če je naprava priključena neposredno na napajanje, mora imeti električna napeljava izolacijsko napravo, ki omogoča odklop naprave iz električnega omrežja na vseh polih. Celoten odklop mora biti v skladu s pogoji, navedenimi v kategoriji prenapetosti III. Oprema za odklop mora biti vgrajena v fiksno ožičenje v skladu s predpisi za ožičenje.

- **OPOZORILO:** Uporabljajte samo varovala kuhalne plošče, ki jih je zasnoval proizvajalec kuhalne naprave ali ki jih proizvajalec naprave navede kot primerne v navodilih za uporabo, ali varovala kuhalne plošče, priložena napravi. Zaradi uporabe neprimernih varoval lahko pride do nezgode.

## 2. VARNOSTNA NAVODILA

### 2.1 Montaža

#### **UPOZORNENIE!**

To napravo lahko namesti le strokovno usposobljena oseba.

#### **UPOZORNENIE!**

Nevarnost telesnih poškodb ali škode na napravi.

- Odstranite vso embalažo.
- Ne nameščajte ali uporabljajte poškodovane naprave.
- Upošteвайте navodila za namestitvev, priložena napravi.
- Upošteвайте predpisano najmanjšo razdaljo do drugih naprav in enot.
- Pri premikanju naprave bodite pazljivi, ker je težka. Vedno uporabljajte zaščitne rokavice in priloženo obutev.
- Izreze omarice zatesnite s tesnilom, da vlaga ne povzroči nabrekanja.
- Spodnjo stran naprave zaščitite pred paro in vlago.
- Naprave ne nameščajte v bližino vrat ali pod okna. Na ta način preprečite, da bi vroča posoda padla z naprave, ko odprete vrata ali okno.
- Odvajanje zraka ne sme biti speljano v zidno odprtino, razen če je temu namenjena.
- Pri namestitvi brez kanala mora biti odvodna odprtina ventilatorja nameščena neposredno ob steni ali ločena z dodatno steno omarice, s čimer se prepreči dostop do lopatic ventilatorja.
- Vsaka naprava ima na dnu ventilatorje za hlajenje.
- Če je naprava nameščena nad predal:

- Ne shranjujte nobenih malih koščkov ali listov papirja, ki bi jih lahko povleklo noter, ker lahko poškodujejo ventilatorje za hlajenje ali poslabšajo delovanje hladilnega sistema.
  - Med spodnjim delom naprave in deli, shranjenimi v predalu, naj bo vsaj 2 cm razmika.
- Odstranite vse ločevalne plošče iz omare pod napravo.

### 2.2 Električne povezave

#### **UPOZORNENIE!**

Nevarnost požara in električnega udara.

- Električno priključitev mora izvesti usposobljen električar v skladu s priključno shemo ali knjižico z navodili za namestitvev.
- V primeru namestitve izpuha in kjer je dodatna oprema prisotna ali je obvezna (stenski ventil, okensko stikalo in/ali odpiralo), mora električno priključitev izvesti usposobljen električar v skladu s priključno shemo ali knjižico z navodili za namestitvev.
- Napravo morate ozemljiti.
- Pred katerikoli posegom se prepričajte, da naprava ni priključena na električno omrežje.
- Preverite, ali so parametri s ploščice za tehnične navedbe združljivi z električno napetostjo omrežja.
- Naprava mora biti nameščena pravilno. Zaradi slabo pritjenega in napačnega priključnega kabla ali vtiča (če je na voljo) se lahko pregreje priključek.
- Uporabite pravi električni priključni kabel.
- Priključni kabel se ne sme zaplesti.

- Prepričajte se, da je nameščena zaščita pred električnim udarom.
- Na kabl uporabite objemko za razbremenitev napetosti.
- Prepričajte se, da se priključni kabel ali vtič (če obstaja) ne dotika vroče naprave ali posode, ko napravo vklopite v vtičnico.
- Ne uporabljajte razdelilnikov in podaljškov.
- Pazite, da ne poškodujete vtiča (če obstaja) ali kabla. Za zamenjavo poškodovanega kabla se obrnite na naš pooblaščen servisni center ali električarja.
- Zaščita pred udarom električnega toka izoliranih delov in delov pod električno napetostjo mora biti pritrjena tako, da je ni mogoče odstraniti brez orodja.
- Vtič vtaknite v vtičnico šele ob koncu nameščanja. Poskrbite, da bo vtič dosegljiv tudi po namestitvi.
- Če je omrežna vtičnica zrahljana, ne vtikajte vtiča.
- Ne vlecite za električni priključni kabel, če želite izključiti napravo. Vedno povlecite za vtič.
- Uporabite le prave izolacijske naprave: odklopnike, varovalke (talilne varovalke odvijte iz nosilca), zaščitne naprave na diferenčni tok in kontaktorje.
- Električna napeljava mora imeti izolacijsko napravo, ki omogoča odklop naprave z omrežja na vseh polih. Izolacijska naprava mora imeti med posameznimi kontakti minimalno razdaljo 3 mm.

## 2.3 Uporaba

### UPOZORNENIE!

Nevarnost poškodbe, opeklin in električnega udara.

- Ne spreminjajte specifikacij te naprave.
- Pred prvo uporabo odstranite vso embalažo, etikete in zaščitno folijo (če obstaja).
- Prepričajte se, da prezračevalne odprtine niso ovirane. Prezračevanje mora redno preverjati strokovno usposobljena oseba.
- Naprave med delovanjem ne puščajte brez nadzora.
- Kuhališče izklopite po vsaki uporabi.
- Ne postavljajte jedilnega pribora ali pokrovk kozic na kuhališča. Lahko se močno segrejejo.

- Naprave se ne dotikajte z mokrimi rokami, ali kadar je v stiku z vodo.
- Naprave ne uporabljajte kot delovno površino ali površino za odlaganje.
- Če je površina naprave počena, takoj odklopite napravo iz napajanja. S tem preprečite električni udar.
- Osebe s srčnim spodbujevalnikom morajo biti med delovanjem naprave vsaj 30 cm oddaljene od indukcijskih kuhališč.
- Ko položite hrano v vroče olje, lahko olje pljuska na vse strani.
- Med delovanjem vgrajene nape nikoli ne uporabljajte odprtega plamena.
- Med kuhalno površino in posodo ne uporabljajte aluminijaste folije ali drugih materialov, razen če proizvajalec naprave ni navedel drugače.
- Uporabljajte samo dodatno opremo, ki jo za to napravo priporoča proizvajalec.

### UPOZORNENIE!

Nevarnost požara in eksplozije.

- Maščobe in olja lahko ob segrevanju sproščajo vnetljive hlape. Plamenov ali segreth predmetov ne približujte maščobam in olju, kadar kuhate z njimi.
- Hlapi, ki jih sprošča zelo vroče olje, lahko povzročijo spontani vžig.
- Rabljeno olje, ki lahko vsebuje ostanke hrane, lahko povzroči požar pri nižji temperaturi kot olje, ki se uporablja prvič.
- Ne postavljajte vnetljivih izdelkov ali predmetov, ki so prepojeni z vnetljivimi izdelki, v napravo, blizu nje ali nanjo.

### UPOZORNENIE!

Obstaja nevarnost škode na napravi.

- Vroče posode ne puščajte na upravljalni plošči, da ne tvegate opeklin.
- Ne postavljajte vročega pokrova posode na stekleno površino kuhalne plošče.
- Ne dovolite, da iz posode povre vsa tekočina.
- Pazite, da predmeti ali posoda ne padejo na napravo. Površina se lahko poškoduje.
- Ne vklaplajte kuhališč, na katerih je prazna posoda ali pa so sploh ni nobene posode.
- Med delovanjem vgrajene nape ali naprave nikoli ne odstranjujte mreže ali filtra za napo.

- Vgrajene nape nikoli ne uporabljajte brez filtra za napo.
- Vhoda vgrajene kuhinjske nape ne pokrivajte s posodo.
- Med delovanjem vgrajene nape ali naprave ne odpirajte spodnjega pokrova.
- V bližino vgrajene nape ne postavljajte majhnih ali lahkih predmetov, da preprečite nevarnost ujetja.
- Posoda, ki je izdelana iz litega železa ali oz. ima poškodovano dno, lahko opraska steklo/steklokeramiko. Te predmete vedno dvignite, kadar jih morate premakniti na kuhalni površini.

## 2.4 Skrb in čiščenje

- Napravo redno čistite, da preprečite poškodbe materiala na površini.
- Preden se lotite čiščenja naprave, jo izklopite in počakajte, da se ohladi.
- Očistite napravo s toplo vodo in vlažno mehko krpo. Uporabljajte samo nevtralna čistilna sredstva. Za čiščenje ne uporabljajte abrazivnih čistil, grobih čistilnih gobic, topil ali kovinskih predmetov, razen če je navedeno drugače.

## 2.5 Servis

- Za popravilo naprave se obrnite na pooblaščen servisni center. Uporabite samo originalne rezervne dele.
- O žarnicah v izdelku in nadomestnih žarnicah, ki se prodajajo ločeno: Te žarnice so zasnovane za ekstremne pogoje v gospodinjskih aparatih, kot so izjemne temperature, vibracije in vlažnosti, ali za sporočanje informacij o delovanju aparata. Niso namenjene za uporabo drugje in niso primerne za sobno razsvetljavo v gospodinjstvu

## 2.6 Odlaganje

### UPOZORNENIE!

Nevarnost poškodbe ali zadušitve.

- Za informacije o pravilnem odlaganju naprave se obrnite na lokalno upravo.
- Izključite napravo iz napajanja.
- Odrežite električni priključni kabel tik ob napravi in napravo zavržite.

## 3. NAMESTITEV

### UPOZORNENIE!

Oglejte si poglavja o varnosti.

### 3.1 Pred namestitvijo

Pred namestitvijo kuhalne plošče, si zapišite podatke s ploščice za tehnične navedbe. Ploščica za tehnične navedbe se nahaja na dnu kuhalne plošče.

Serijska številka .....

### 3.2 Vgradne kuhalne plošče

Vgradne kuhalne plošče se lahko uporabljajo samo po vgradnji v ustrezne vgradne enote in delovne površine, ki ustrezajo standardom.

### 3.3 Montaža

Za podrobne informacije o sestavljanju kuhalne plošče si oglejte navodila za namestitev.

Med nameščanjem naprave ravnajte previdno, da ne zvijete ali poškodujete okvirja.

Upoštevajte vezalno shemo kuhalne plošče in vezalno shemo okenskih stikal (če obstajajo), ki sta prikazani v namestitveni knjižici in/ali oznakah pod kuhalno ploščo.



### Samo za izbrane države

V primeru namestitve izpušnega sistema bo morda potrebno okensko stikalo (posvetujte se s pooblaščenim serviserjem). Kupite ga ločeno, ker ni priloženo kuhalni plošči. Okensko stikalo mora namestiti pooblaščen serviser. Oglejte si navodila za namestitev.

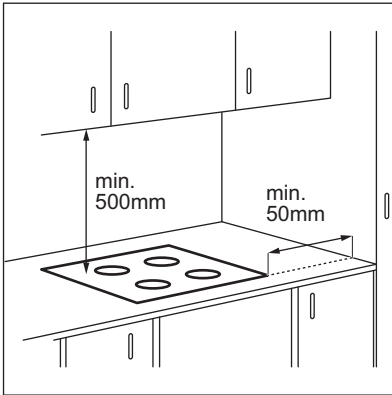

Če je naprava nameščena nad predal, se lahko med kuhanjem zaradi prezračevanja kuhalne plošče predmeti v njem segrejejo.

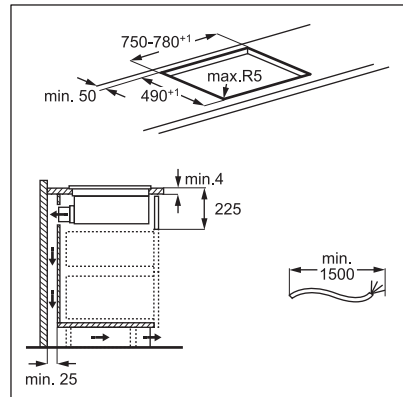
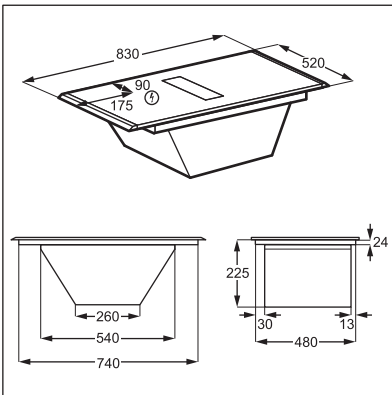

Videonavodila „Kako namestiti indukcijsko kuhhalno ploščo AEG – namestitev delovne površine“ poiščite tako, da vnesete polno ime, prikazano na spodnji sliki.



How to install your AEG induction extractor hob



### Sestav ohišja filtra

Napravo je potrebno vedno uporabljati z vsemi filtri, ki so priloženi ob dostavi.

Pred prvo uporabo se prepričajte, da ste v ohišje vstavili ogljene filtre z dolgo življenjsko dobo, tako da so ročaji obrnjeni navznoter. Glejte poglavje »Čiščenje filtrov nape«. Ko je ohišje filtra sestavljeno, ga postavite v notranjost sistema nape in rešetko postavite na napa.

### 3.4 Priključni kabel

- Kuhalna plošča ima priložen priključni kabel
- Za zamenjavo poškodovanega napajalnega kabla uporabite vrsto kabla, ki prenese temperaturo 125 °C ali višjo.
- Premer posamezne žice mora biti najmanj 1,5 mm<sup>2</sup>.
- Obrnite se na lokalni servisni center. Priključni kabel sme zamenjati le usposobljen električar.

**⚠ UPOZORNENIE!**

Električno priključitev mora opraviti usposobljen električar.

**⚠ POZOR!**

Povezave s kontaktnimi vtiči so prepovedane.

**⚠ POZOR!**

Ne vrtajte in ne spajkajte koncev žic. Prepovedano je.

**⚠ POZOR!**

Kabla ne priključujte brez kableskega tulca.

**Enofazna priključitev**

1. Odstranite kableski tulec s črnega in rjavega kabla.
2. Odstranite izolacijo s konca rjavega in črnega kabla.
3. Povežite konce črnih in rjavih kablov.
4. Namestite nov kableski tulec na vsak konec kabla (potrebno je posebno orodje).

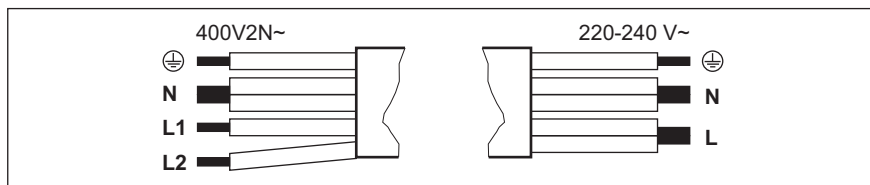

**Dvofazna priključitev: 400 V2N~**

**Enofazna priključitev: 220 - 240 V~**

5 x 1,5 mm<sup>2</sup> ali 4 x 2,5 mm<sup>2</sup>

5 x 1,5 mm<sup>2</sup> ali 3 x 4 mm<sup>2</sup>



Zelena – rumena



Zelena – rumena

N

Modra in modra

N

Modra in modra

L1

Črna

L

Črna in rjava

L2

Rjava

## 4. OPIS IZDELKA

### 4.1 Pregled izdelka

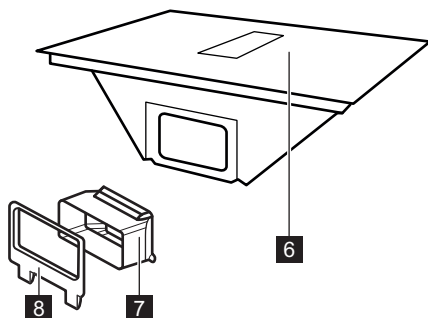
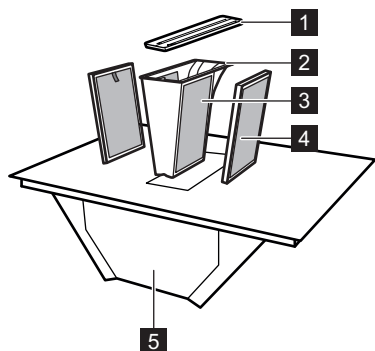

- 1 Rešetka
- 2 Ohišje maščobnega filtra
- 3 Maščobni filter (neodstranljiv)
- 4 Carbon filter z dolgo življenjsko dobo
- 5 Odcejalni pladenj (pod sistemom nape)

- 6 Kuhalna plošča
- 7 Adapter zračnega kanala
- 8 Priključek za zračni kanal za zadnjo steno

### 4.2 Postavitev kuhalne površine

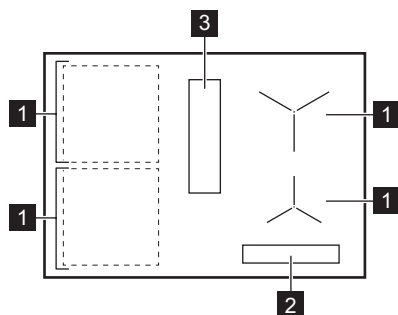

- 1 Indukcijsko kuhališče
- 2 Upravljalna plošča
- 3 Napa

## 4.3 Postavitev nadzorne plošče

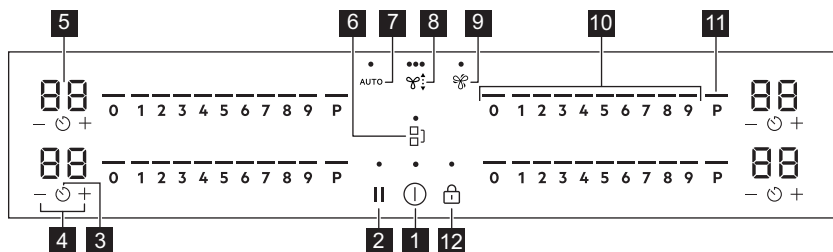

Napravo upravljajte s senzorskimi polji. Prikazovalniki, indikatorji in zvoki vas opozorijo na vklopljene funkcije.

Senzorsko polje	Funkcija	Opis	
1	⏻	Vklop / Izklop	Za vklop in izklop naprave.
2	⏸	Premor	Za vklop in izklop funkcije.
3	🕒	Programska ura	Za nastavitev funkcije.
4	+ / -	-	Za podaljšanje ali skrajšanje časa.
5	-	Prikazovalnik programske ure	Za prikaz časa v minutah.
6	🔗	Bridge	Za vklop in izklop funkcije.
7	AUTO	Samodejni način nape	Za vklop in izklop funkcije.
8	🌀	Ročni način nape	Za vklop/izklop funkcije in preklop med 3 stopnjami hitrosti ventilatorja.
9	🌀	Boost	Za vklop in izklop funkcije.
10	-	Nadzorna vrstica	Za nastavitev stopnje kuhanja.
11	P	PowerBoost	Za vklop funkcije.
12	🔒	Ključavnica / Varovalo za otroke	Za zaklepanje/odklepanje upravljalne plošče.

## 4.4 Indikatorji prikazovalnika

Indikator	Opis
Ⓔ + številka	Napaka v delovanju.
🌀	Ogleni filter z dolgo življenjsko dobo je treba obnoviti.

Indikator	Opis
	OptiHeat Control (3-stopenjski indikator akumulirane toplote): nadaljuj kuhanej/ohrani toploto/akumulirana toplota.

## 5. PRED PRVO UPORABO

### UPOZORNENIE!

Oglejte si poglavja o varnosti.

### 5.1 Omejitev moči

Omejitev moči določa, koliko skupne moči uporablja kuhalna plošča, znotraj omejitev varovalk. Kuhalna plošča je privzeto nastavljena na najvišjo možno stopnjo moči.

#### Za znižanje ali zvišanje stopnje moči:

1. Vstopite v meni: pritisnite in 3 sekunde držite gumb . Nato pritisnite in držite gumb .
2. Pritiskajte programsko uro spredaj, dokler se ne prikaže **P**.
3. Pritisnite **-** / **+** na sprednjem časovniku, da nastavite stopnjo moči.

4. Pritisnite za izhod.

#### Stopnje moči

Oglejte si poglavje »Tehnični podatki«.

### POZOR!

Prepričajte se, da izbrana stopnja kuhanja ustreza varovalkam električnega omrežja v stanovanju.

- P73 — 7350 W
- P15 — 1500 W
- P20 — 2000 W
- P25 — 2500 W
- P30 — 3000 W
- P35 — 3500 W
- P40 — 4000 W
- P45 — 4500 W
- P50 — 5000 W
- P60 — 6000 W

## 6. DNEVNA UPORABA

### UPOZORNENIE!

Oglejte si poglavja o varnosti.

### 6.1 Vklp in izklop

Pritisnite in držite za vklop ali izklop kahalne plošče.

### 6.2 Zaznavanje posode

Ta funkcija prikazuje prisotnost posode na kahalni plošči in izklopi kuhališča, če med kuhanjem ni zaznane nobene posode.

Če postavite posodo na kuhališče, preden izberete stopnjo kuhanja, se na upravljalni vrstici prikaže indikator nad 0.

Če odstranite posodo z vklopljenega kuhališča in ga začasno odložite, začnejo

utripati indikatorji nad ustrezno nadzorno vrstico. Če v 120 sekundah ne postavite posode nazaj na vklopljeno kuhališče, se kuhališče samodejno izklopi.

Če želite nadaljevati s kuhanjem, posodo postavite nazaj na kuhališča znotraj navedene časovne omejitve.

### 6.3 Uporaba področij segrevanja

Posodo postavite na sredino izbranega kuhališča. Indukcijske kahalne plošče se samodejno prilagodijo dimenziji dna posode.



Za optimalen prenos toplote uporabite posodo s premerom dna, ki ustreza velikosti kuhališča (npr. največji premer posode v "Tehnični podatki" > "Specifikacije za kuhališča"). Preverite, ali je posoda primerna za indukcijske kuhalne plošče. Za dodatne informacije o vrstah kuhalnih posod si oglejte razdelek »Namigi in nasveti«.

V veliki posodi lahko kuhate na dveh kuhališčih hkrati s funkcijo Bridge. Posoda mora pokrivati sredini obeh kuhališč, ne sme pa segati čez oznako področja. Če posodo postavite med dve sredini, se funkcija Bridge ne vklopi.

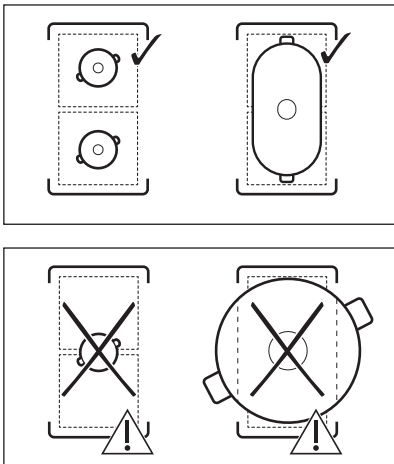

## 6.4 Nastavitev segrevanja

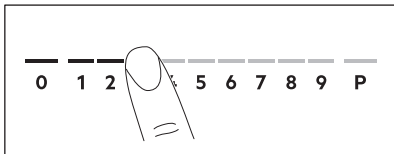

1. Na nadzorni vrstici pritisnite na zeleno stopnjo segrevanja.

Indikatorji nad nadzorno vrstico se prikažejo do izbrane stopnje segrevanja.

2. Za izklop kuhališča pritisnite 0.

## 6.5 PowerBoost

Ta funkcija zagotavlja dodatno moč za indukcijska kuhališča. Funkcijo lahko vklopite samo za omejen čas za indukcijsko kuhališče. Po tem času se indukcijsko kuhališče samodejno preklopi nazaj na najvišjo stopnjo kuhanja.



Oglejte si poglavje »Tehnični podatki«.

**Za vklop funkcije za kuhališče:** dotaknite se **P**. Zasveti

**Za izklop funkcije:** spremenite stopnjo kuhanja.

## 6.6 OptiHeat Control (3-koračni indikator akumulirane toplote)

### ⚠ UPOZORNENIE!

Dokler je indikator viden, obstaja nevarnost opeklin zaradi akumulirane toplote.

Indukcijska kuhališča ustvarjajo toploto, ki je potrebna za kuhanje, neposredno na dnu posode. Steklokeramiko segreje toplota posode.

Indikatorji zasvetijo, ko je kuhališče vroče. Prikazujejo stopnjo akumulirane toplote za kuhališča, ki jih trenutno uporabljate:

- nadaljevanje kuhanja,
- ohranitev toplote,
- akumulirana toplota.

Indikator lahko zasveti tudi:

- za sosednja kuhališča, četudi jih ne uporabljate,
- ko vročo posodo postavite na hladno kuhališče,
- ko je kuhalna plošča izklopljena, vendar je kuhališče še vedno vroče.





Indikator ugasne, ko se kuhališče ohladi.



## 6.7 Možnosti časovnika



### Časovnik z odštevanjem ure

To funkcijo uporabite za določitev časa delovanja kuhališča med posameznim kuhanjem.

Najprej nastavite stopnjo kuhanja za kuhališče, nato pa funkcijo.

1. Pritisnite . Na prikazovalniku programske ure se prikaže 00.
2. Pritisnite  ali , da nastavite čas (00-99 minut).
3. Pritisnite  za vklop programske ure ali počakajte 3 sekunde. Programska ura začne odšteti.



**Za spremembo časa:** izberite kuhališče s pritiskom na  in pritisnite  ali .

**Za izklop funkcije:** nastavite kuhališče z  in pritisnite . Preostali čas se odšteva do 00.



Programska ura zaključi odštevanje, oglasi se zvočni signal in utripa 00. Kuhališče se izklopi. S pritiskom poljubnega simbola izklopite signal in utripanje.

### Odštevalna ura

To funkcijo lahko uporabite, ko je kahalna plošča vklopljena, a kuhališča ne delujejo. Stopnja segrevanja prikazuje 00.

1. Pritisnite .
2. Pritisnite  ali , da nastavite čas za funkcijo.

Programska ura zaključi odštevanje, oglasi se zvočni signal in utripa 00. S pritiskom poljubnega simbola izklopite signal in utripanje.

**Za izklop funkcije:** se dotaknite  in nato . Preostali čas se odšteva do 00.

## 6.8 Upravljanje moči

Če je vklopljenih več kuhališč in porabljena moč presega omejitve napajanja, ta funkcija razdeli razpoložljivo moč med vsemi kuhališči. Kuhalna plošča nadzoruje stopnje

kuhanja, da zaščiti varovalke električnega omrežja.

- Če kahalna plošča doseže omejitev največje razpoložljive moči (glejte ploščico za tehnične navedbe), se moč kuhališč samodejno zmanjša.
- Stopnja kuhanja zadnjega izbranega kuhališča ima vedno prednost. Preostala moč bo razdeljena med druga kuhališča glede na vrstni red izbire.
- Za kuhališča z znižano močjo se upravljalna plošča zasveti in prikaže najvišje možne stopnje kuhanja.
- Počakajte, da prikazovalnik preneha utripati ali znižajte stopnjo segrevanja nazadnje izbranega kuhališča. Kuhališča bodo še naprej delovala z znižano stopnjo kuhanja. Po potrebi ročno spremenite stopnje kuhanja kuhališč.
- Enota za odsesavanje pri kuhinjski napi je vedno na voljo kot električna obremenitev.



## 6.9 Funkcije nape

### UPOZORNENIE!

Oglejte si poglavja o varnosti.

### Ročni način

Napa lahko deluje skupaj s kahalno ploščo med kuhanjem, kot tudi med izklopom kahalne plošče.

1. Pritisnite  za vklop nape. Oglasi se zvočni signal, nad simbolom pa se prikaže indikator.
2. S pritiskom simbola po potrebi prilagodite nastavev hitrosti ventilatorja. Indikatorji se spreminjajo, da odražajo trenutno hitrost ventilatorja.
3. Za izklop nape večkrat pritisnite gumb , dokler indikatorji nad simbolom ne izginejo.

### AUTO

Funkcija samodejno prilagodi hitrost ventilatorja glede na temperaturo kuhališča. Funkcija je običajno vklopljena kot privzeta nastavev.

AUTO način ponuja štiri možnosti hitrosti ventilatorja: H1-H4 (nizka do intenzivna). H4 je nastavljeno kot privzeto. Nastavitev lahko spremenite v nastavitvah. Oglejte si "Struktura menija".

Funkcijo lahko vklopite, ko je kuhalna plošča vklopljena, vendar nobeno kuhališče ni vklopljeno oz. na kateri koli točki kuhanja.



Če funkcijo vklopite, ko je kuhalna plošča izklopljena, nobeno kuhališče ne deluje in na upravljalni plošči ni prikazana akumulirana toplota, se funkcija po nekaj sekundah samodejno izklopi.

1. Pritisnite in držite za vklop kuhalne plošče.
2. Če funkcija ni vklopljena kot privzeta nastavev, za aktivacijo pritisnite AUTO. Oglasi se zvočni signal, nad simbolom pa se prikaže indikator.

3. Posodo postavite na kuhalno ploščo in izberite stopnjo kuhanja. Po potrebi zvišajte ali znižajte stopnjo kuhanja.

Napa se bo odzvala na temperaturo kuhališča in ustrezno povečala ali zmanjšala stopnjo hitrosti ventilatorja. Prikažejo se indikatorji nad simbolom nape.

4. Pritisnite 0 na upravljalni vrstici kuhalne plošče za izklop kuhališča ali izklop kuhalne plošče.

AUTO bo delovalo nekaj časa, odvisno od nastavljenega načina (H1-H4).



Hitrost ventilatorja lahko med pečenjem

ročno nastavite s pritiskom na .

Za izklop funkcije pritisnite AUTO. Oglasi se zvočni signal, nad simbolom pa se prikaže indikator.

Če kuhalno ploščo izklopite med AUTO delovanjem, se bo funkcija shranila za naslednji postopek kuhanja.

## Boost

Funkcija vklopi ventilator kuhinjske nape na najvišji stopnji hitrosti.

1. Pritisnite za vklop funkcije. Oglasi se zvočni signal, nad simbolom pa se prikaže indikator.

2. Po potrebi ponovno pritisnite za izklop funkcije.

Funkcija lahko deluje neprekinjeno največ toliko minut: 8. Po tem se nastavev hitrosti ventilatorja samodejno spremeni na 3. Funkcijo lahko po potrebi ponovno vklopite.

## Auto Breeze

Funkcija samodejno nastavi delovanje ventilatorja kuhinjske nape, ko končate s kuhanjem, in izklopi kuhalno ploščo. Ventilator deluje pri najnižji hitrosti za največ 20 minut. Funkcija odstrani morebitne neprijetne vonjave po kuhanju.

Ob prvi uporabi kuhalne plošče se funkcija privzeto vklopi.

Pri delovanju funkcije se prikaže indikator nad AUTO. Ko se program zaključi, se ventilator samodejno izklopi.

### Za izklop funkcije med delovanjem:

Pritisnite AUTO ali .

Ventilator kuhinjske nape se izklopi.

### Za popoln izklop funkcije:

1. Vstopite v meni: pritisnite in 3 sekunde držite gumb . Nato pritisnite in držite gumb .
2. Pritiskajte na sprednji strani programske ure, dokler se na prikazovalniku ne prikaže **dF**.
3. Pritiskajte ali na sprednji strani programske ure, dokler se ne prikaže **izklop (-)**.
4. Pritisnite za izhod.



Priporočamo, da funkcije ne onemogočite in pustite, da deluje neprekinjeno ves čas trajanja cikla.



## 6.10 Struktura menija

V razpredelnici je prikazana osnovna struktura menija.



## Uporabniške nastavitve

Simbol	Nastavev:	Druge možnosti
b	Zvok	Vklop / Izklop (→)
P	Omejitev moči	15 - 73
H	Način AUTO	1 - 4
dF	Auto Breeze	Vklop / Izklop (→)
E	Zgodovina alarma/ napak	Seznam nedavnih alarmov/napak.

### Za vstop v uporabniške nastavitve:

pritisnite in 3 sekunde držite gumb . Nato pritisnite in držite gumb . Na levem kuhališču se prikažejo nastavitve.

**Krmarjenje po meniju:** meni je sestavljen iz simbola nastavitve in vrednosti. Simbol se prikaže na zadnji programski uri, na sprednji pa se prikaže vrednost. Za krmarjenje med

nastavitvami pritisnite  na sprednji programski uri. Za spremembo nastavitvene vrednosti pritisnite  ali  na sprednji programski uri.

**Za izhod iz menija:** pritisnite .

## OffSound Control

Zvoke lahko vklopite/izklopite v meniju > Uporabniške nastavitve.



Oglejte si "Struktura menija".

Ko so zvoki izklopljeni, lahko zvok še vedno slišite, ko:

- ko se dotaknete ,
- se izklopi programska ura,
- pritisnete simbol neaktivnosti.

## 7. DODATNE FUNKCIJE

### 7.1 Samodejni izklop

**Funkcija samodejno izklopi kuhhalno ploščo, če:**

- so vsa kuhališča in napa izklopljeni,
- ne nastavlja nobene stopnje kuhanja ali hitrosti ventilatorja po vklopu kuhhalne plošče,
- ste nekaj polili ali položili na upravljalno ploščo za več kot 10 sekund (posodo, krpo itd.). Oglasi se zvočni signal in kuhhalna ploščo se izklopi. Odstranite predmet ali očistite upravljalno ploščo.
- se kuhhalna ploščo preveč segreje (npr. ko povre vsa voda iz posode). Kuhališče naj se pred ponovno uporabo kuhhalne plošče ohladi.
- ne izklopite kuhališča oziroma ne spremenite nastavitve segrevanja. Po določenem času se kuhhalna ploščo izklopi.

**Razmerje med stopnjo segrevanja / nastavitvijo hitrosti ventilatorja in časom, po katerem se naprava izklopi:**



Nastavev segrevanja	Kuhhalna ploščo se izklopi po
1 - 2	6 urah

Nastavev segrevanja	Kuhhalna ploščo se izklopi po
3 - 4	5 urah
5	4 urah
6 - 9	1,5 ure

Nastavev hitrosti ventilatorja	Kuhhalna ploščo se izklopi po
	10 urah

### 7.2 Premor

Ta funkcija nastavi vsa vklopljena kuhališča na najnižjo nastavev segrevanja. Hitrost ventilatorja kuhhalnske nape se zmanjša na 1. Ko vklopite funkcijo med delovanjem nape v samodejnem načinu, se hitrost ventilatorja kuhhalnske nape ne bo zmanjšala.

Ko deluje funkcija, lahko uporabljate  in . Vsi drugi simboli na upravljalni plošči so zaklenjeni.

Funkcija ne zaustavi funkcij programske ure:

**1. Za vklop funkcije:** pritisnite tipko  . Stopnja kuhanja je znižana na 1. Hitrost ventilatorja kuhinjske nape se zmanjša na 1.

**2. Za izklop funkcije:** pritisnite  . Prikaže se prejšnja stopnja kuhanja/hitrost ventilatorja.

### 7.3 Ključavnica

Upravljalno ploščo lahko zaklenete med delovanjem kahalne plošče. To preprečuje nenamerno spremembo stopnje kuhanja / nastavitve hitrosti kuhinjske nape.

Najprej nastavite stopnjo kuhanja /hitrost ventilatorja.

**Za vklop funkcije:** pritisnite tipko  .

**Za izklop funkcije:** ponovno pritisnite  .





Ko izklopite kahalno ploščo, se funkcija izklopi.

### 7.4 Varovalo za otroke

Ta funkcija prepreči nenamerno delovanje kahalne plošče in nape.



**Za vklop funkcije:** pritisnite  . Ne nastavite stopnje kuhanja/ nastavitve kuhinjske nape.

Pritisnite in tri sekunde držite  , dokler se ne prikaže indikator nad simbolom. Izklopite kahalno ploščo z/s  .





Ko izklopite kahalno ploščo, je funkcija še vedno vklopljena. Indikator nad  sveti.

**Za vklop funkcije:** pritisnite  . Ne nastavite stopnje kuhanja/ nastavitve kuhinjske nape.

Pritisnite  in tri sekunde držite, dokler indikator nad simbolom ne izgine. Izklopite kahalno ploščo z/s  .

**Kuhanje z vklopljeno funkcijo:** pritisnite  ,

nato tri sekunde pritisnite  , dokler indikator nad simbolom ne izgine. Kahalno ploščo lahko upravljate. Ko izklopite kahalno ploščo s  , se funkcija ponovno vklopi.

### 7.5 Bridge



Funkcija deluje, ko posoda pokrije sredini dveh kuhališč. Za dodatne informacije o pravilni namestitvi posode si preberite poglavje "Uporaba kuhališč".

Ta funkcija poveže dve kuhališči na levi strani, da delujeta kot eno.

Najprej nastavite stopnjo kuhanja za eno od kuhališč na levi strani.

**Za vklop funkcije:** dotaknite se  1. Za nastavev ali spremembo stopnje kuhanja se dotaknite enega od upravljalnih senzorjev.

**Za izklop funkcije:** dotaknite se  1. Kuhališča delujejo neodvisno drugo od drugega.

## 8. NAMIGI IN NASVETI



### UPOZORNENIE!

Oglejte si poglavja o varnosti.

### 8.1 Posoda



Pri indukcijskih kuhališčih močno elektromagnetno polje izjemno hitro segreje posodo.

Indukcijske kahalne plošče uporabite s primerno posodo.

- Za preprečitev pregrevanja in izboljšanje delovanja kuhališč mora biti posoda čim bolj debela in ravna.
- Dno posode mora biti čisto in suho, preden jo postavite na kuhhalno ploščo.
- Vedno bodite previdni, da posode ne drsite ali drgnete po robovih stekla, ker lahko okrušite ali poškodujete stekleno površino.

#### Material posode

- **pravilno:** lito železo, jeklo, emajlirano jeklo, nerjavno jeklo, večplastno dno (označeno kot ustrezno s strani proizvajalca).
- **ni pravilno:** aluminij, baker, medenina, steklo, keramika, porcelan.

#### Posoda je primerna za indukcijsko kuhhalno ploščo v naslednjih primerih:

- če voda zavre zelo hitro, ko kuhhalno ploščo nastavite na najvišjo stopnjo kuhanja,
- Če se na dno posode prilepi magnet.

#### Dimenzije posode

- Indukcijske kuhhalne plošče se samodejno prilagodijo dimenziji dna posode. Za pravilne dimenzije posode si preberite poglavje "Tehnični podatki" > "Specifikacije za kuhališča". Posodo postavite na sredino izbranega kuhališča.
- Učinkovitost kuhališča je povezana s premerom posode. Za optimalen prenos toplote uporabite posodo s premerom dna, ki ustreza velikosti kuhališča (npr. največji premer posode v "Tehnični podatki" > "Specifikacije za kuhališča").
  - Posoda s premerom, manjšim od kuhališča, bo prejela le del moči, ki jo ustvari kuhališče, kar pomeni počasnejše kuhanje.
  - Tako iz varnostnih razlogov kot za optimalne rezultate kuhanja ne uporabljajte posode, ki je večja od navedb v „Specifikacija za kuhinjske plošče“. Med kuhanjem naj posoda ne bo preblizu nadzorne plošče. To bi lahko vplivalo na delovanje kuhhalne plošče ali nehoti aktiviralo funkcije kuhhalne plošče.



Oglejte si »Tehnični podatki«.

#### Parno prezračevane pokrovke

Za dodatno optimizacijo kuhanja ob napi lahko uporabite posebne parne ventilacijske pokrove s posodo. Pokrovi so namenjeni usmerjanju pare, ki nastaja v posodi, proti napi, kar zmanjša neželene vonjave pri kuhanju in prekomerno vlažnost v kuhinji. Pokrove lahko kupite ločeno v več velikostih, da ustrezajo najpogostejšim vrstam posode. Za več informacij obiščite našo spletno stran.

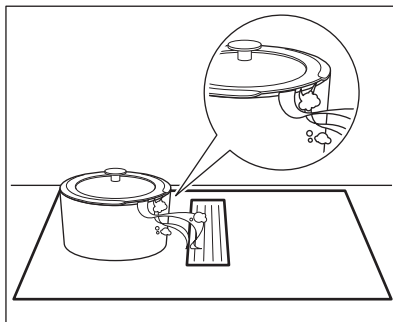

## 8.2 Hrup med delovanjem



Ti zvoki so običajni in ne predstavljajo napake. Hrup posode se lahko razlikuje glede na material posode in stopnjo moči.

#### Hrup zaradi posode:

- praskanje: posoda je narejena iz različnih materialov (konstrukcija z dvojnimi dnom).
- žvižganje: uporabljate kuhališče pri visoki stopnji kuhanja in posoda je izdelana iz različnih materialov (konstrukcija z dvojnimi dnom).
- brenčanje: uporabljate visoko stopnjo moči.

#### Hrup zaradi kuhhalne plošče:

- klicanje: pride do električnega preklapljanja.
- šumenje, brnenje: ventilator se premika.
- ritmični zvok: posoda je zaznana.

## 8.3 Őko Timer (Eko programska ura)

Za varčevanje z energijo se grelnik kuhališča izklopi prej, kot se oglasi programska ura.

Razlika v času delovanja je odvisna od stopnje segrevanja in dolžine kuhanja.

## 8.4 Poenostavljen vodnik za kuhanje

Razmerje med stopnjo kuhanja in porabo energije kuhališča ni linearno. Ko zvišate stopnjo kuhanja, ta ni sorazmerna s

povečanjem porabe energije. To pomeni, da kuhališče s srednjo stopnjo kuhanja porabi manj kot polovico celotne energije.



Podatki v razpredelnici so samo za primer.

Nastavitev segrevanja	Uporabite za:	Čas (min.)	Namigi
1	Kuhana živila ohranite topla.	po potrebi	Posodo pokrijte s pokrovom.
1 - 2	Holandska omaka, topljenje: maslo, čokolada, želatina.	5 - 25	Občasno premešajte.
2	Strjevanje: puhaste omelete, pečena jajca.	10 - 40	Kuhajte pokrito.
2 - 3	Počasno kuhanje riža in mlečnih jedi, pogrevanje pripravljenih jedi.	25 - 50	Vode dodajte vsaj dvakrat toliko, kot je riža, mlečne jedi na polovici postopka premešajte.
3 - 4	Kuhajte zelenjavo, ribe in meso na pari.	20 - 45	Dodajte nekaj žlic vode. Med postopkom preverite količino vode.
4 - 5	Skuhajte krompir in drugo zelenjavo na pari.	20 - 60	Pokrijte dno posode z 1–2 cm vode. Med postopkom preverite raven vode. Pokrov naj bo na posodi.
4 - 5	Kuhanje večje količine hrane, enolončnice in juhe.	60 - 150	Do 3 l tekočine s sestavinami.
6 - 7	Lahko cvrtje: zrezek, telečji cordon bleu, zarebrnice, polpete, klobase, jetra, prežganje, jajca, palačinke, krofi.	po potrebi	Po potrebi obrnite.
7 - 8	Težko cvrtje, praženi krompir - Rösti, ledveni zrezki, zrezki.	5 - 15	Po potrebi obrnite.
9	Vrenje vode, kuhanje testenin, pečenje mesa (golaž, dušena pečenka), cvrtje krompirja.		
<b>P</b>	Prekuhanje večjih količin vode. PowerBoost je vklopljena.		

## 8.5 Namigi in nasveti za napo

- Ko napa ne deluje, lahko na rešetko postavite posodo. To ne bo povzročilo poškodb.
- Ko deluje AUTO način, se ventilator zažene z nizko hitrostjo na začetku

vsakega postopka kuhanja. Hitrost se postopoma povečuje. Hitrost lahko nastavite tudi ročno, če je to potrebno.

# 9. SKRB IN ČIŠČENJE



## UPOZORNENIE!

Oglejte si poglavja o varnosti.

## 9.1 Splošne informacije

- Po vsaki uporabi štedilnik očistite.

- Vedno uporabljajte posodo s čistim dnom.
- Praske ali temni madeži na površini ne vplivajo na delovanje plošče.
- Uporabite posebno čistilno sredstvo za površine kuhalnih plošč.
- Vedno uporabljajte strgalo, priporočeno za kuhalne plošče s stekleno površino. Strgalo uporabite samo kot dodatno orodje za čiščenje stekla po standardnem postopku čiščenja.

#### **⚠ UPOZORNENIE!**

Za čiščenje steklene površine ne uporabljajte nožev ali drugih ostrih kovinskih pripomočkov.

## 9.2 Čiščenje

- **Takoj odstranite:** stopljeno plastiko, plastično folijo, sol, sladkor in živila s sladkorjem, sicer lahko umazanija poškoduje kuhalno ploščo. Pazite, da ne pride do opeklin. Posebno strgalo postavite pod ostrim kotom na stekleno površino in z rezilom potegnite po površini.
- **Odstranite, ko je kuhalna plošča dovolj hladna:** obročki vodnega kamna, vodni obročki, maščobni madeži, bleščeče kovinsko obarvanje. Ploščo očistite z vlažno krpo in čistilnim sredstvom, ki ni grobo. Po čiščenju ploščo osušite z mehko krpo.
- **Odstranite bleščeče kovinsko obarvanje:** uporabite raztopino vode s kisom in očistite stekleno površino s krpo.

## 9.3 Čiščenje nape

### Rešetka

Rešetka usmerja zrak v nabo. Poleg tega štiti sistem nape in preprečuje, da bi tujki po nesreči padli v notranjost. Rešetka je izdelana iz aluminija. Rešetko lahko operete ročno ali v pomivalnem stroju. Rešetko obrišite z mehko krpo.

### Odcejalni pladenj

Pod nabo je odcejalni pladenj. Zbira kondenzirano vodo, ki nastane pri vsakem postopku kuhanja. Iz sistema nape lahko kadar koli kaplja voda v odcejalni pladenj. Ne pozabite redno prazniti pladnja. Odcejalni pladenj je viden od zgoraj, ko odstranite rešetko in ohišje filtra skupaj s filtri.

Pred dostopom do odcejalnega pladnja zaščitite vsebino predala ali predelka pod kuhalno ploščo pred nenamernim razlitem.

1. Za dostop do odcejalnega pladnja najprej odklenite sredinski zapah, ki se nahaja zadaj. Zapah potisnite v nasprotno smer. Odcejalni pladenj primite z obema rokama in ga previdno potisnite v desno.

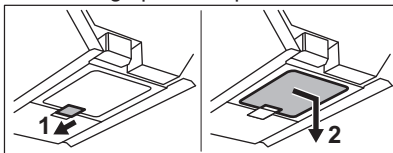

2. Odcejalni pladenj premaknite navpično navzdol. Pazite, da ne polijete vode.

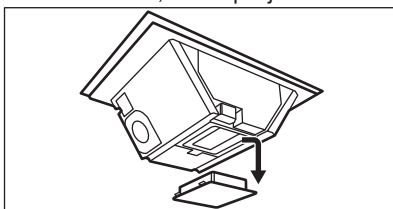

3. Odstranite vodo in izperite odcejalni pladenj. Pladenj lahko operete ročno (z uporabo tople vode, mila in mehke krpe/gobe) ali v pomivalnem stroju (standardni program).

#### **⚠ UPOZORNENIE!**

Prepričajte se, da v notranjost nape ne pride tekočina.

**Če se voda ali druga tekočina razlije po sistemu nape:**

1. Izklopite nabo.
2. Dvignite rešetko in previdno očistite površino nape s toplo vodo, vlažno krpo ali gobico in blagim čistilom.
3. Z gobo ali suho krpo obrišite odvečno tekočino, nabrano na dnu odprtine nape.
4. Po potrebi očistite filter (glejte poglavje »Čiščenje filtra nape«).
5. Po potrebi izpraznite odcejalni pladenj.
6. Vključite nabo, nastavite stopnjo hitrosti ventilatorja na 2 ali več in pustite, da nekaj časa deluje, da se znebite preostale vlage.

## 9.4 Čiščenje in obnova filtrov nape

Filtrirna enota je sestavljena iz naslednjih elementov: maščobnih filtrov v ohišjih filtrov **A** in odstranljivih ogljikovih filtrov z dolgo življenjsko dobo **B**.



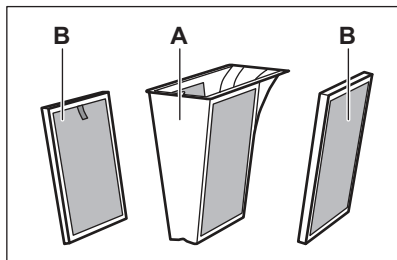

Napravo je potrebno vedno uporabljati z vsemi filtri, ki so priloženi ob dostavi.



Maščobni filtri **A** zbirajo maščobo, olje in ostanke hrane ter preprečujejo, da bi prišli v sistem nape. Ogljikovi filtri z dolgo življenjsko dobo **B**, ki vsebujejo aktivno ogljikovo peno, nevtralizirajo dim in vonjave pri kuhanju.

Redno čistite filtre in jih občasno obnavljajte:

- Maščobne filtre **A** očistite takoj, ko je vidna nakopičena maščoba. Pogostost čiščenja je odvisna od količine maščobe in olja, porabljenega pri kuhanju. Priporočamo, da filter čistite vsak mesec oz. pogosteje, če je potrebno.
- Ogljikove filtre z dolgo življenjsko dobo **B** očistite samo, ko je vidna nakopičena maščoba.
- Ogljikove filtre **B** obnovite samo, če je aktivirano obvestilo . Največje število ciklov obnove je 8 (pribl. 3 leta). Po tem času je filtre potrebno zamenjati z novimi.
- Poleg tega ima kuhalna plošča vgrajen pult z obvestilom, ki vas opozori na čiščenje maščobnih filtrov in obnovev ogljikovih filtrov z dolgo življenjsko dobo. Števec za obveščanje se ob prvem vklopu nape samodejno zažene. Po 140 urah uporabe začne utripati indikator , da opozori, da je čas za čiščenje maščobnih

filtru **A** in obnovev ogljikovih filtrov z dolgo življenjsko dobo **B**. Obvestilo je prikazano še 30 sekund po izklopu kuhinjske nape in kuhalne plošče. Obvestilo ne blokira uporabe kuhalne plošče.

### UPOZORNENIE!

Prenasičen filter lahko predstavlja nevarnost požara.

### Razstavljanje/ponovno sestavljanje filtrov

Filtri in ohišja maščobnih filtrov se nahajajo tik pod rešetko na sredini kuhalne plošče. Previdno jih odstranite, ker so zaradi nakopičene maščobe lahko spolzki.

#### 1. Odstranite rešetko.

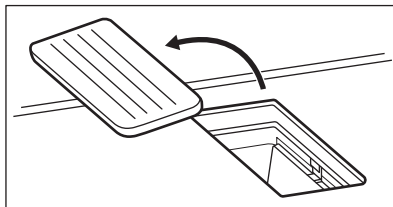

#### 2. Odstranite ohišje maščobnega filtra tako, da primete za štrleči ročaj.

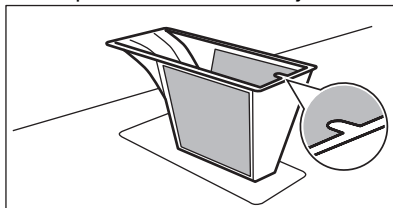

#### 3. Odstranite ogljikove filtre z dolgo življenjsko dobo tako, da primete za ročaj.

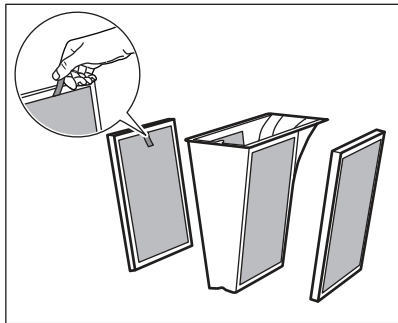

4. Po čiščenju ponovno sestavite enoto za filtriranje:
  - a. Ogljikove filtre z dolgo življenjsko dobo potisnite v sistem nape vzdolž vgradnih vodil.
  - b. Ohišje maščobnega filtra namestite nazaj v notranjost.
  - c. Mrežo namestite nazaj.

#### Čiščenje maščobnih filtrov in ohišja maščobnega filtra



1. Ohišje maščobnega filtra previdno operite z maščobnimi filtri v topli vodi z blagim čistilnim sredstvom, nato izperite s toplo vodo. Za odstranjevanje ostankov hrane lahko po potrebi uporabite mehko gobico, mehko krpo ali neabrazivno krtačo za čiščenje. Maščobne filtre in ohišje maščobnih filtrov lahko operete v pomivalnem stroju pri katerem koli standardnem programu z drugo posodo.



Glede na vrsto pralnega sredstva in število ciklov pomivalnega stroja lahko pride do rahlega obarvanja mrežice. To ne vpliva na delovanje maščobnega filtra.

Uporaba papirnatih brisač med čiščenjem/sušenjem komponent filtra ni priporočljiva.

2. Pustite, da se nekaj časa suši na sobni temperaturi.

3. Ohišje maščobnega filtra vstavite nazaj v notranjost.
4. Če je vklopljeno obvestilo , na kratko pritisnite gumb , da ponastavite števec. Števec se ponovno zažene.

#### Čiščenje ogljikovih filtrov z dolgo življenjsko dobo

1. Filtre previdno operite v topli vodi brez čistilnih sredstev. Pralna sredstva lahko poškodujejo ogljikove filtre. Za odstranjevanje ostankov hrane lahko po potrebi uporabite mehko gobico, mehko krpo ali neabrazivno krtačo za čiščenje. Po odstranitvi trdovratnejših madežev iz filtrov lahko filtre prav tako operete v pomivalnem stroju pri 65–70 °C (z uporabo programa, ki traja več kot 90 min), brez pralnega sredstva in druge posode.
2. Filtre pustite, da se sušijo na sobni temperaturi vsaj 24h. Filtre pred ponovnim sestavljanjem povsem posušite.
3. Ponovno sestavite enoto za filtriranje in jo namestite nazaj v notranjost.

#### Obnova ogljikovih filtrov z dolgo življenjsko dobo

1. Najprej očistite filtre, kot je opisano zgoraj.
2. Filtre za 120 min položite v pečico, nastavljeno na 100 °C. Filtre položite na srednjo mrežo za pečenje. Uporabite funkcijo pečice, ki ne uporablja ventilatorja.
3. Ponovno sestavite enoto za filtriranje in jo namestite nazaj v notranjost.
4. Za ponastavitev števca na kratko pritisnite , števec se ponovno zažene.





## 10. ODPRAVLJANJE TEŽAV

### UPOZORNENIE!

Oglejte si poglavja o varnosti.

### 10.1 Kaj storite v primeru ...

Težava	Možni vzrok	Rešitev
Kuhalne plošče ni mogoče vklopiti ali je uporabljati.	Kuhalna plošča ni priključena na električno napajanje ali je priključena nepravilno.	Preverite, ali je kuhalna plošča pravilno priključena na električno napajanje.
	Pregorela je varovalka.	Prepričajte se, če ni morda vzrok za okvaro varovalka. Če varovalka večkrat zapored pregori, se obrnite na usposobljenega električarja.
	60 sekund niste nastavili stopnje segrevanja.	Ponovno vklopite kuhavno ploščo, in nastavite ustrezno stopnjo segrevanja v manj kot 60 sekundah.
	Sočasno ste se dotaknili 2 ali več senzorskih polj.	Dotaknite se samo enega senzorskega polja.
	Premor deluje.	Oglejte si "Prekinitev".
	Na nadzorni plošči je voda ali mastni madeži.	Očistite nadzorno ploščo.
Slišite lahko neprekinjeno piskanje.	Električna povezava je nepravilna.	Kuhavno ploščo izključite iz električnega omrežja. Obrnite se na usposobljenega električarja, da preveri namestitve.
Ne morete izbrati najvišje stopnje kuhanja za eno od kuhališč. Ne morete vklopiti enega od kuhališč.	Druga kuhališča porabljajo najvišjo razpoložljivo moč. Kuhalna plošča deluje pravilno.	Zmanjšajte stopnjo kuhanja drugih kuhališč, priključenih na isto fazo. Oglejte si »Upravljanje moči«.
Zasliši se zvočni signal in kuhalna plošča se izključi. Zasliši se zvočni signal, ko se kuhalna plošča izključi.	Na senzorska polja ste odložili eno ali več stvari.	Odstranite predmet s senzorskih polj.
Kuhalna plošča se izključi.	Senzorsko polje  ste z nečim prekrili.	Odstranite predmet s senzorskega polja.
Indikator akumulirane toplote ne zasveti.	Kuhališče ni vroče, ker je bilo vklopljeno samo kratek čas, ali pa je poškodovano tipalo.	Če je bilo kuhališče vključeno dovolj dolgo, da bi moralo biti vroče, se posvetujte s pooblaščenim servisnim centrom.
Upravljalna plošča se segreje na dotik.	Posoda je prevelika ali ste jo postavili preblizu upravljalne plošče.	Večjo posodo postavite na zadnje kuhališče, če je možno.
Ob dotiku senzorskih polj na plošči ni zvoka.	Zvočni signali so izklopljeni.	Vklopite zvočni signal. Oglejte si »Vsakodnevna uporaba«.

Težava	Možni vzrok	Rešitev
Zasveti indikator nad simbolom  .	Deluje funkcija Varovalo za otroke ali Ključavnica.	Glejte "Varovalo za otroke" in "Zaklep".
Upravljalna vrstica utripa.	Na kuhališču ni posode ali pa kuhališče ni v celoti pokrito.  Posoda ni primerna.	Posodo postavite na kuhališče, da ga bo v celoti pokrivala.  Uporabite posodo, ki je primerna za indukcijske kuhalne plošče. Oglejte si »Namigi in nasveti«.
Segrevanje traja dolgo časa.	Premer dna posode je premajhen za kuhališče.  Posoda je premajhna in prejema le del moči, ki jo ustvari kuhališče.	Uporabite posodo ustrezne velikosti. Oglejte si »Tehnični podatki«.  Za optimalen prenos toplote uporabite posodo s premerom dna, ki ustreza velikosti kuhališča (npr. največji premer posode v "Tehnični podatki" > "Specifikacije za kuhališča").
Napa se ne zažene ali se izklopi. Utripajo lahko tudi indikatorji nad simboli za upravljanje nape.	Ventilator se lahko v določenih pogojih, npr. v primeru neustreznega prezračevanja prostora, samodejno izklopi.	Odprite okno. Morda boste morali namestiti okensko stikalo. Oglejte si poglavje "Montaža". Če je okensko stikalo že nameščeno, se prepričajte, da je pravilno nameščeno. Oglejte si navodila za namestitev. Pritisnite poljuben simbol. Napa ponovno deluje.
Ventilator nape ne deluje pravilno, ko so vklopljene funkcije nape.	Temperatura okoli nape je previsoka. Nezadostno kroženje zraka v napi in okrog nje.	Izklopite kuhalno ploščo in jo izključite iz napajanja. Počakajte vsaj 10 sekund, nato jo ponovno priključite. Drugi predlogi: Poskusite znižati temperaturo okolice. Izvlecite filter kuhinjske nape in iz njene notranjosti odstranite preostalo vlagu. Oglejte si »Vzdrževanje in čiščenje«. Sistem nape pustite, da se suši en dan, nato pa ponovno vklopite kuhinjsko napo.
Napa ne absorbira dovolj pare, ki se proizvaja med kuhanjem.	Pokrovi na posodi niso pravilno nameščeni.	Če vaša posoda nima prezračevanih pokrovov, pokrove nagnite tako, da bo uhajajoča para usmerjena proti napi. Za informacije o posebnih parnih ventilacijskih pokrovh, ki jih je priporočljivo uporabljati z vgrajeno napo, si oglejte poglavje "Namigi in nasveti".
	Filter nape je prenasičen.	Očistite filter nape in ponastavite opozorilo. Oglejte si »Vzdrževanje in čiščenje«.
 in prikaže se številka.	Na kuhalni plošči je napaka.	Izklopite kuhalno ploščo in jo po 30 sekundah ponovno vklopite. Če  znova zasveti, kuhalno ploščo izključite iz električnega omrežja. Po 30 sekundah kuhalno ploščo ponovno priključite. Če se težava nadaljuje, se obrnite na pooblaščen servisni center.

## 10.2 Če ne najdete rešitve ...

Če težave ne morete razrešiti sami, se obrnite na prodajalca ali pooblaščen servisni center. Navedite podatke s ploščice za tehnične navedbe. Poskrbite za pravilno upravljanje kuhalne plošče. V nasprotnem

primeru servisiranje s strani serviserja ali prodajalca ne bo brezplačno, tudi v času garancijske dobe. Informacije o garancijskem obdobju in pooblaščenih servisnih centrih so navedene v garancijski knjižici.

## 11. TEHNIČNI PODATKI

### 11.1 Ploščica za tehnične navedbe

Model NCH84B03AB:  
Vrsta 67 D4A 01 AD  
Indukcija 7.35 kW  
Ser. št. ....  
AEG

Številka izdelka (PNC) 949 598 226 00  
220 - 240 V / 400 V 2N, 50 Hz  
Izdelano v: Nemčija  
7.35 kW



### 11.2 Specifikacije kuhališč

Kuhališče	Nazivna moč (najvišja stopnja segrevanja) [W]	PowerBoost [W]	PowerBoost najdaljše trajanje [min]	Premer kuhinjske posode [mm]
Levo spredaj	2300	3200	10	125 - 210
Levo zadaj	2300	3200	10	125 - 210
Desno spredaj	1400	2500	4	125 - 145
Desno zadaj	1800	2800	10	145 - 180

Moč kuhališč se lahko malce razlikuje od podatkov v razpredelnici. Spreminja se z materialom in dimenzijami posode.

Za optimalen prenos toplote in rezultate kuhanja uporabite posodo s premerom dna,

ki ustreza velikosti kuhališča (npr. največji premer posode v tabeli). Uporabljajte kuhinjsko posodo, ki ni večja od premera kuhališča.

## 12. ENERGIJSKA UČINKOVITOST

### 12.1 Podatki o izdelku v skladu s predpisi EU o okoljsko primerni zasnovi kuhalnih plošč

Identifikacija modela	NCH84B03AB
Vrsta kuhalne plošče	Vgrajena kuhalna plošča
Število kuhališč	4

Tehnologija segrevanja		Indukcija
Premer krožnih kuhališč (Ø)	Levo spredaj	21.0 cm
	Levo zadaj	21.0 cm
	Desno spredaj	14.5 cm
	Desno zadaj	18.0 cm
Poraba energije na kuhališče (EC electric cooking)	Levo spredaj	189.1 Wh/kg
	Levo zadaj	189.1 Wh/kg
	Desno spredaj	180.2 Wh/kg
	Desno zadaj	178.3 Wh/kg
Poraba energije kupalne plošče (EC electric hob)		184.2 Wh/kg

IEC / EN 60350-2 – Gospodinjinski električni kuhalni aparati – 2. del: Kuhalne plošče – Metode za merjenje funkcionalnosti.

Energijske meritve, ki se nanašajo na kuhalno površino, označujejo oznake ustreznih kuhališč.

## 12.2 Kuhalna plošča - Varčna

Energijo lahko prihranite med vsakodnevnim kuhanjem, če upoštevate spodnje nasvete.

- Segrejte le toliko vode, kot jo potrebujete.
- Posodo po možnosti pokrijte s pokrovkami.
- Posodo postavite neposredno na sredino kuhališča.
- Uporabite akumulirano toploto, da ohranite hrano toplo ali da jo stopite.

## 12.3 Podatki o izdelku glede porabe energije in najdaljšega časa za doseg ustreznega načina nizke moči

Poraba energije v načinu izklopa	0.3 W
Najdaljši čas, ki je potreben, da oprema samodejno doseže ustrezen način nizke moči	2 min

## 12.4 Podatke o izdelku in Podatkovni list o izdelku za napo v skladu s predpisi EU o okoljsko primerni zasnovi in energijskem označevanju

Informacijski list izdelka v skladu z Uredbo (EU) št. 65/2014		
Dobaviteljevo ime ali blagovna znamka	AEG	
Identifikacijska oznaka modela	NCH84B03AB	
Letna poraba energije – AECnapa	32.7	kWh/a
Razred energijske učinkovitosti	A+	
Učinkovitost pretoka zraka – FDEnapa	32.0	
Razred učinkovitosti dinamike toka	A	
Učinkovitost osvetljevanja – LENapa	-	lux/W
Razred učinkovitosti osvetljevanja	-	
Učinkovitost filtriranja maščob – GFEnapa	85.1	%

Razred učinkovitosti filtriranja maščob	B	
Pretok zraka z najmanjšo močjo pri običajni uporabi	270.0	m <sup>3</sup> /h
Pretok zraka z največjo močjo pri običajni uporabi	550.0	m <sup>3</sup> /h
Pretok zraka pri povečani uporabi (boost)	650.0	m <sup>3</sup> /h
Raven hrupa A, izračunana pri najmanjši hitrosti	50	db(A) re 1 pW
Raven hrupa A, izračunana pri najvišji hitrosti	66	db(A) re 1 pW
Raven hrupa A, izračunana pri pospešeni hitrosti (boost)	69	db(A) re 1 pW
Izmerjena zahtevana moč v stanju izključenosti - Po	0.49	W
Izmerjena zahtevana moč v stanju pripravljenosti - Ps	-	W
<b>Dodatne informacije v skladu z Uredbo (EU) št. 66/2014</b>		
Faktor povečanja časa - f	0.8	
Indeks energijske učinkovitosti – EEl <sub>napa</sub>	42.6	
Izmerjena stopnja pretoka zraka na točki največje učinkovitosti – QBEP	286.7	m <sup>3</sup> /h
Izmerjen zračni tlak na točki največje učinkovitosti – PBEP	449	Pa
Največji pretok zraka – Q <sub>max</sub>	650.0	m <sup>3</sup> /h
Izmerjena vhodna električna moč na točki največje učinkovitosti - WBEP	111.9	W
Nazivna moč sistema za osvetljevanje - WL	-	W
Povprečna osvetljenost kuhalne površine, ki jo zagotavlja sistem za osvetljevanje - Epovprečna	-	lux

Naprava je preizkušena v skladu z: IEC / EN 61591, IEC / EN 60704-1, IEC / EN 60704-2-13, IEC / EN 50564.

## 12.5 Napa - Varčevanje z energijo

Energijo lahko prihranite med vsakodnevnim kuhanjem, če upoštevate spodnje nasvete.

- Ko začnete kuhati, nastavite ventilator nape na nizko stopnjo hitrosti. Po končanem kuhanju naj napa deluje nekaj minut.

- Hitrost ventilatorja povečajte samo, da se znebite velike količine pare ali dima. Funkcijo Boost je priporočljivo uporabljati samo v izrednih razmerah.
- Redno čistite filter nape in ga po potrebi zamenjajte, da ohranite njegovo učinkovitost.
- Uporabite največji premer sistema cevi za optimiziranje učinkovitosti in zmanjšanje hrupa.

## 13. SKRB ZA OKOLJE

Reciklirajte materiale, ki jih označuje simbol . Embalažo odložite v ustrezne zabojnike za reciklažo. Pomagajte zaščititi okolje in zdravje ljudi ter reciklirati odpadke električnih in elektronskih naprav. Naprav, označenih s

simbolom , ne odstranjajte z gospodinjskimi odpadki. Izdelek vrnite na krajevno zbirališče za recikliranje ali se obrnite na občinski urad.







**aeg.com**

701133038-A-462024



**CE**