

**EW8F4414SUE**

<b>HR</b> Upute za uporabu   <b>Perilica rublja</b>	<b>2</b>
<b>SR</b> Упутство за употребу   <b>Машина за прање рубља</b>	<b>44</b>
<b>SL</b> Navodila za uporabo   <b>Pralni stroj</b>	<b>88</b>



## Dobro došli u Electrolux! Hvala vam što ste odabrali naš uređaj.



Nastojimo biti održivi te smanjujemo uporabu papira te su svi korisnički priručnici dostupni na internetu. Pristupite svom potpunom korisničkom priručniku na [electrolux.com/manuals](http://electrolux.com/manuals)



Savjeti o korištenju, rješavanju problema, brošure i informacije o servisu i popravcima dostupni su na [electrolux.com/support](http://electrolux.com/support)



Kupite dodatnu opremu, potrošni materijal i originalne rezervne dijelove za svoj uređaj na [electrolux.com/shop](http://electrolux.com/shop)

Zadržava se pravo na izmjene.

## SADRŽAJ

1. SIGURNOSNE INFORMACIJE.....	2
2. SIGURNOSNE UPUTE.....	4
3. OPIS PROIZVODA .....	6
4. TEHNIČKE INFORMACIJE .....	8
5. INSTALACIJA .....	8
6. UPRAVLJAČKA PLOČA .....	11
7. BIRAČ I TIPKE .....	13
8. POSTAVKE .....	16
9. PRIJE PRVE UPOTREBE.....	16
10. PROGRAMI .....	17
11. SVAKODNEVNA UPORABA .....	23
12. ODRŽAVANJE I ČIŠĆENJE .....	27
13. RJEŠAVANJE PROBLEMA .....	34
14. VRIJEDNOS POTROŠNJE.....	37
15. KRATKE UPUTE .....	39
16. BRIGA ZA OKOLIŠ.....	43

## 1. ⚠ SIGURNOSNE INFORMACIJE



Prije početka postavljanja i korištenja ovog uređaja pažljivo pročitajte isporučene upute.

Proizvođač nije odgovoran za bilo kakve ozljede ili oštećenje koji su rezultat neispravne ugradnje ili uporabe. Upute uvijek držite na sigurnom i pristupačnom mjestu za buduću uporabu.

### 1.1 Sigurnost djece i osjetljivih osoba

- Ovaj uređaj mogu koristiti djeca u dobi od 8 godina i starija te osobe smanjenih tjelesnih, osjetilnih ili mentalnih

mogućnosti ili osobe koje ne raspolažu iskustvom ili znanjem ako su pod nadzorom osobe odgovorne za njihovu sigurnost i rade po uputama koje se odnose na sigurno korištenje uređaja te razumiju uključene opasnosti.

- Djeca dobi između 3 i 8 godina i osobe s vrlo teškim i složenim invaliditetom moraju se držati podalje od uređaja, osim ako su pod stalnim nadzorom.
- Djecu mlađu od 3 godine treba držati podalje od uređaja, osim ako su pod stalnim nadzorom.
- Djeca bi trebala biti pod nadzorom kako bi se osiguralo da se ne igraju s uređajem.
- Ambalažu držite podalje od djece i zbrinite je na odgovarajući način.
- Držite deterdžente izvan dohvata djece.
- Držite djecu i kućne ljubimce podalje od uređaja kad su vrata otvorena.
- Ako uređaj ima funkciju roditeljske zaštite, mora se aktivirati.
- Bez nadzora djeca ne smiju obavljati čišćenje uređaja i korisničko održavanje.

## **1.2 Opća sigurnost**

- Ovaj uređaj namijenjen je isključivo pranju rublja koje se može prati u domaćinstvu.
- Ovaj je uređaj namijenjen za uporabu u kućanstvu i ostalim smještajnim jedinicama u zatvorenom prostoru.
- Ovaj uređaj može se koristiti u uredima, hotelskim sobama, sobama za goste s doručkom, seoskim kućama za goste i drugim sličnim smještajem u kojima takva uporaba ne prelazi (prosječnu) razinu uporabe u domaćinstvu.
- Ne mijenjajte specifikacije ovog uređaja.
- Maksimalna napunjenost uređaja je 10.0 kg. Ne prekoračujte maksimalnu napunjenost za svaki program (pogledajte poglavlje "Programi").
- Radni tlak vode na mjestu ulaska vode s izlaznog priključka mora biti između 0,5 bara (0,05 MPa) i 10 bara (1.0 MPa).

- Ventilacijski otvor u podnožju ne smije biti prekriven tepihom, prostirkom ili bilo kojom podnom oblogom.
- Uređaj mora biti priključen na vodovod pomoću novih isporučenih kompleta crijeva ili drugih novih kompleta crijeva isporučenih od strane ovlaštenog servisnog centra.
- Stari kompleti crijeva ne smiju se ponovno koristiti.
- Ako je mrežni kabel za napajanje oštećen, mora ga zamijeniti proizvođač, ovlašteni servisni centar ili kvalificirane osobe kako bi se izbjegao strujni udar.
- Prije svakog postupka održavanja, isključite uređaj i iskopčajte utikač iz utičnice.
- Za čišćenje uređaja nemojte koristiti raspršivače s vodom pod visokim tlakom i/ili paru.
- Očistite uređaj vlažnom krpom. Koristite samo neutralne deterdžente. Nikada ne koristite abrazivna sredstva, abrazivne spužvice za ribanje, otapala ili metalne predmete.

## 2. SIGURNOSNE UPUTE

### 2.1 Postavljanje



Ugradnja mora biti u skladu s odgovarajućim nacionalnim propisima.

- Uklonite sve ambalaže i transportne vijke, uključujući gumeni umetak s plastičnim odstojnikom.
- Transportne vijke čuvajte na sigurnom mjestu. Ako ćete uređaj u budućnosti premješati, morat ćete ih ponovno pričvrstiti kako biste blokirali bubanj i spriječili unutarnje oštećivanje.
- Prilikom pomicanja uređaja uvijek budite pažljivi jer je uređaj težak. Uvijek nosite zaštitne rukavice i zatvorenu obuću.
- Slijedite upute za postavljanje isporučene s uređajem.
- Ne postavljajte i ne koristite oštećeni uređaj.
- Uređaj ne postavljajte ili ne upotrebljavajte na mjestima gdje temperatura može biti niža od 0 °C ili gdje je izložen vremenskim utjecajima.

- Površina na podu na koju će se postaviti uređaj mora biti ravna, stabilna, otporna na toplinu i čista.
- Provjerite cirkulira li zrak između uređaja i poda.
- Nakon što se uređaj postavi u konačan položaj, libelom provjerite je li uređaj ispravno niveliran. Ako nije, podesite nožice.
- Uređaj ne postavljajte izravno iznad podnog odvoda.
- Ne prskajte vodom po uređaju i ne izlažite ga pretjeranoj vlazi.
- Uređaj ne postavljajte na mjesta gdje se vrata uređaja ne mogu potpuno otvoriti.
- Ispod uređaja ne stavljajte zatvoreni spremnik za prikupljanje vode koja možda curi. Kontaktirajte ovlašteni servisni centar kako biste provjerili koji se pribor može upotrijebiti.

### 2.2 Električni priključak



#### UPOZORENJE!

Rizik od požara i strujnog udara.

- **UPOZORENJE:** Ovaj je uređaj dizajniran za ugradnju / spajanje na priključak za uzemljenje u zgradi.
- Uvijek koristite pravilno montiranu utičnicu sa zaštitom od strujnog udara.
- Provjerite jesu li parametri na natpisnoj pločici kompatibilni s električnim vrijednostima mrežnog napajanja.
- Ne koristite adaptere s više utičnica i produžne kabele.
- Pazite da ne oštetite utikač i kabel napajanja. Ako je potrebno zamijeniti električni kabel, to mora izvršiti ovlašteni servisni centar.
- Utikač kabela napajanja uključite u utičnicu tek po završetku postavljanja. Provjerite postoji li nakon montaže pristup utikaču.
- Kabel napajanja ili utikač ne dodirujte vlažnim rukama.
- Ne povlačite kabel napajanja kako biste izvukli utikač iz utičnice. Uvijek uhvatite i povucite utikač.

### 2.3 Priključak vode

- Ulazna voda ne smije prelaziti 25 °C.
- Ne oštećujte crijeva za vodu.
- Prije spajanja na nove cijevi, cijevi koje se nisu koristile dulje vrijeme, gdje su izvedeni popravci ili su ugrađeni novi uređaji (vodomjeri itd.), pustite da voda teče dok ne postane čista i bistra.
- Uvjerite se da nema vidljivih curenje vode tijekom i nakon prve uporabe uređaja.
- Nemojte koristiti produžno crijevo ako je ulazno crijevo prekratko. Kontaktirajte ovlašteni servisni centar za zamjenu crijeva za dovod.
- Kad raspakirate uređaj, moguće je da voda poteče iz crijeva za odvod. To je zato jer se uređaj u tvornici testira uz uporabu vode.
- Crijevo za odvod možete produžiti na najviše 400 cm. Kontaktirajte ovlašteni servisni centar za drugo crijevo za odvod i produžetak.
- Provjerite postoji li pristup slavini nakon postavljanja.

### 2.4 Primjena

#### UPOZORENJE!

Opasnost od ozljeda, električnog udara, požara, opekлина ili oštećenja uređaja.

- Slijedite sigurnosne upute na pakiranju deterđenta.
- Ne stavljajte zapaljive proizvode ili mokre predmete sa zapaljivim proizvodima u uređaj, blizu uređaja ili na uređaj.
- Ne perite tkanine koje su jako zaprljane uljem, mašću ili drugim masnim tvarima. To može oštetiti gumene dijelove uređaja. Prethodno ručno očistite takve tkanine prije nego što ih stavite u uređaj.
- Ne upotrebljavajte mirise za rublje kako biste izbjegli opasnost od oštećenja plastičnih i gumenih dijelova uređaja.
- Ne dodirujte staklena vrata tijekom rada programa. Staklo može postati vruće.
- Obavezno uklonite sve metalne predmete iz rublja.

### 2.5 Servis

- Za popravak uređaja obratite se ovlaštenom servisnom centru. Koristite samo originalne rezervne dijelove.
- Imajte na umu da samostalni ili neprofesionalni popravak može imati sigurnosne posljedice i može poništiti jamstvo.
- Slijedeći rezervni dijelovi bit će dostupni 10 godina nakon ukidanja modela: motor i četkice motora, prijenos između motora i bubnja, crpke, amortizeri i opruge, bubanj, remenica bubnja i povezani kuglični ležajevi, grijači i grijaći elementi, uključujući toplinske pumpe, cijevi i slična oprema, uključujući crijeva, ventile, filtre i aquastop sustav, tiskane pločice, elektroničke zaslone, tlačne sklopke, termostate i senzore, softver i firmware, uključujući softver za resetiranje, vrata, šarke i brtve, ostale brtve, sklop za zaključavanje vrata, plastične periferne jedinice kao što su spremnici deterđenata. Trajanje u vašoj zemlji može biti dulje. Za više informacija posjetite našu internetsku stranicu.
- Imajte na umu da su neki od tih rezervnih dijelova dostupni samo profesionalnim

serviserima i da nisu svi rezervni dijelovi relevantni za sve modele.

- Što se tiče žarulje(a) unutar ovog proizvoda i rezervnih žarulja koje se prodaju zasebno: Ove žarulje namijenjene su da izdrže ekstremne fizičke uvjete u kućanskim uređajima, poput temperature, vibracija, vlage ili namijenjene su signalizaciji informacija o radnom stanju uređaja. Nisu namijenjene za druge primjene i nisu pogodne za osvjetljenje u kućanstvu.

## 2.6 Odlaganje



### UPOZORENJE!

Opasnost od ozljeda ili gušenja.

- Iskopčajte uređaj iz električne iz vodovodne mreže.
- Odrežite električni kabel za napajanje u blizini uređaja i bacite ga.
- Uklonite bravu na vratima kako biste spriječili zatvaranje djece ili kućnih ljubimaca u bubnju.
- Uređaj odložite u otpad u skladu s lokalnim propisima za odlaganje električne i elektroničke opreme (WEEE).

## 3. OPIS PROIZVODA

### 3.1 Posebne značajke

Vaša nova perilica rublja zadovoljava sve moderne zahtjeve za učinkoviti tretman rublja s malom potrošnjom vode, energije i deterdženta i pravilnom njegom tkanine.

- **UltraCare tehnologija** dizajnirana je kako bi zaštitila vlakna tkanine zahvaljujući različitim fazama prije miješanja koje najprije otapaju deterdžent, a zatim omekšivač tkanine u vodi prije nego što se raspodijele u rublje. Tako je svako vlakno dosegno i zbrinuto.
- **UniversalDose ladica** s pretincem za svaku vrstu deterdženta, uključujući pretinac za Pods®, opremljena sustavom

koji može optimalno rasprostraniti i miješati deterdžent te otapati ostatke deterdženta nakon svakog ciklusa pranja.

- **Para** brzo i jednostavno osvježava odjeću. Nježni programi pare umanjuju neugodne mirise i smanjuju nabore na suhim tkaninama tako da im je potrebno manje glačanja.
- **SensiCare System** otkriva količinu napunjenosti rubljem koja određuje trajanje programa u 30 sekundi. Program pranja prilagođen je napunjenosti rubljem i vrsti tkanine bez utroška više vremena, energije i vode nego što je potrebno.

## 3.2 Pregled uređaja

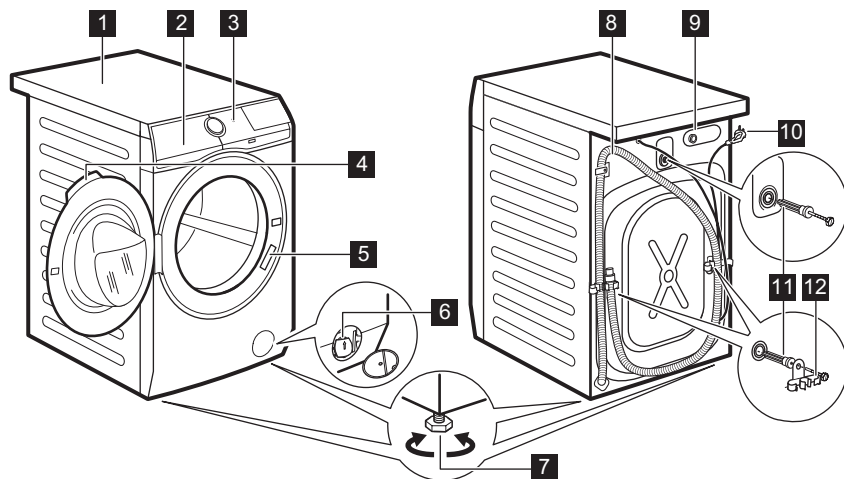

- 1 Radna ploča
- 2 Spremnik za deterdžent
- 3 Upravljačka ploča
- 4 Ručica na vratima
- 5 Natpisna pločica
- 6 Filtar odvodne pumpe
- 7 Nožica za niveliranje uređaja

- 8 Odvodno crijevo
- 9 Priključak dovodnog crijeva
- 10 Kabel za napajanje
- 11 Transportni vijci
- 12 Nosač crijeva

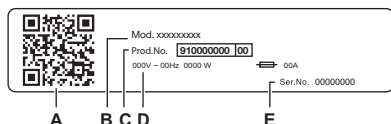

### Na natpisnoj pločici stoji:

- A. QR kod
- B. Naziv modela
- C. Broj proizvoda
- D. Električne klase
- E. Serijski broj

Skenirajte **QR kod** na uređaju kako biste registrirali svoj proizvod i iskoristili ga na najbolji mogući način.

- Pristup pojedinostima vašeg uređaja, dokumentaciji i artiklima o načinu korištenja najboljih značajki (Korisnički priručnik također je dostupan na [electrolux.com/manuals](http://electrolux.com/manuals) )
- Pronađite savjete o korištenju, rješavanju problema, informacije o servisu i popravcima (također dostupne na [electrolux.com/support](http://electrolux.com/support) )
- Kupite pribor, potrošni materijal i originalne rezervne dijelove za vaš uređaj (također dostupno na [electrolux.com/shop](http://electrolux.com/shop) )

## 4. TEHNIČKE INFORMACIJE

Dimenzije	Širina / Visina / Ukupna dubina	59.7 cm /84.7 cm /63.6 cm
Električni priključak	Napon	230 V
	Ukupna snaga	2100 W
	Osigurač	10 A
	Frekvencija	50 Hz
Razina zaštite od prodora krutih čestica i vlage osigurana je zaštitnim poklopcem, osim ako niskonaponska oprema nema zaštitu od vlage		IPX4
Tlak dovoda vode	Najniže Maksimalno	0,5 bara (0,05 MPa) 10 bara (1,0 MPa)
Dovod vode <sup>1)</sup>		Hladna voda
Maksimalno punjenje	Pamuk	10.0 kg

1) Crijevo za dovod vode spojite na slavinu s 3/4" navojem.

## 5. INSTALACIJA

### ⚠ UPOZORENJE!

Pogledajte poglavlja sa sigurnosnim uputama.

### 5.1 Raspakiranje

1. Otvorite vrata. Uklonite sve predmete iz bubnja.

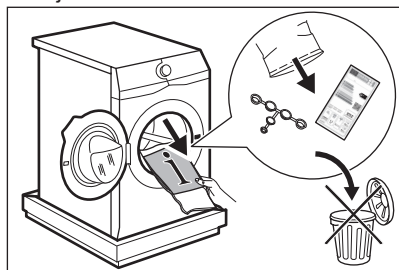

Pribor isporučen s uređajem može se razlikovati ovisno o modelu.

2. Stavite element pakiranja na pod iza uređaja i pažljivo ga položite na stražnju stranu. Skinite zaštitu s dna.

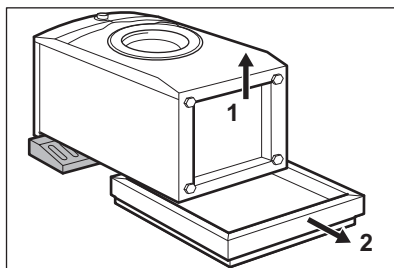

### ⚠ OPREZ!

Ne spuštajte perilicu rublja na prednju stranu.

3. Vratite uređaj u uspravan položaj. Skinite kabel napajanja i crijevo za odvod s držača crijeva.

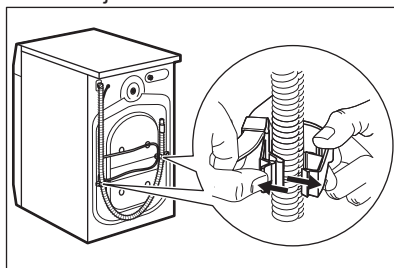



Moguće je da voda poteče iz crijeva za odvod. To je zato što je perilica rublja testirana u tvornici.

- Izvadite tri vijka za prijevoz i izvucite plastične odstojnike.

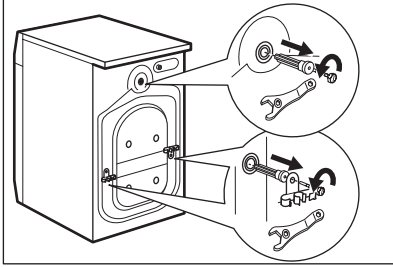

Preporučujemo da ambalažu i transportne vijke sačuvate u slučaju prijevoza uređaja.

- Stavite plastične čepove, koji se nalaze u vrećici s priručnikom, u rupe.

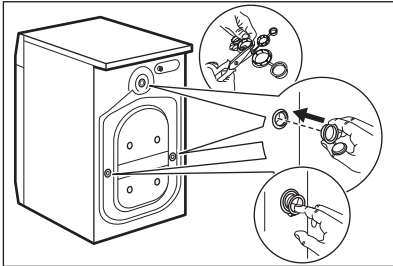

## 5.2 Informacije za instalaciju

### Pozicioniranje i izravnavanje

Uređaj podesite na ispravan način kako biste spriječili vibracije, buku i pomicanje uređaja tijekom rada.

- Ugradite aparat na ravni tvrdi pod. Uređaj mora biti stabilan i pravilno niveliran. Pazite da uređaj ne dodiruje zid ili druge jedinice i pobrinite se da ispod uređaja cirkulira zrak.
- Otpustite ili zategnite nožice da biste podesili razinu. Sve nožice moraju čvrsto ležati na podu.

### ⚠ UPOZORENJE!

Ne stavljajte karton, drvo ili ekvivalentne materijale ispod nožica uređaja kako biste podesili razinu.

### Ulazno crijevo

### ⚠ OPREZI!

Provjerite da crijeva nisu oštećena i da nema curenja na spojevima. Nemojte koristiti produžno crijevo ako je ulazno crijevo prekratko. Kontaktirajte servisni centar za informacije o zamjeni dovodnog crijeva.

- Crijevo za dovod vode priključite na stražnju stranu uređaja, ako je potrebno. Obično je već instalirano u tvornici.

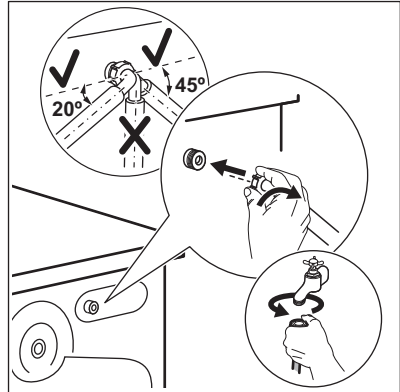

- Namjestite ga prema lijevo ili desno ovisno o položaju slavine za vodu. Uvjerite se da crijevo za dovod nije u okomitom položaju.
- Ako je potrebno, otpustite maticu kako bi sjela u ispravan položaj.
- Neki modeli mogu imati dovodno crijevo s uređajem za zaustavljanje vode. To sprječava bilo kakva curenje vode iz crijeva zbog prirodnog starenja. Odjeljak u prozorčiću pokazuje ovu grešku A. Ako se to dogodi, zatvorite slavinu i kontaktirajte ovlaštenu servisni centar za informacije o zamjeni crijeva.

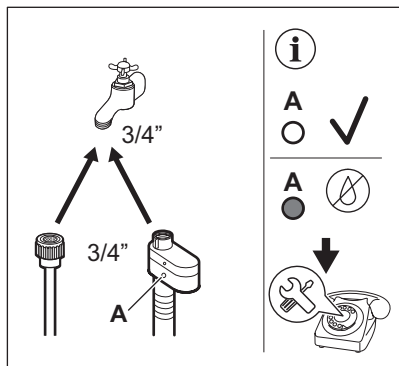

5. Spojite drugi kraj crijeva za dovod HladNE vode na slavinu hladne vode s navojem 3/4".

### ⚠ UPOZORENJE!

Ulazna voda ne smije prelaziti 25 °C.

### Odvodnja vode

Odvodno crijevo treba biti na visini ne manjoj od 60 cm i ne većoj od 100 cm.



Odvodno crijevo možete produžiti na najviše 400 cm. Kontaktirajte ovlaštenu servisni centar za kupnju drugog odvodnog crijeva i produžetka.

Moguće je povezati odvodno crijevo na različite načine:

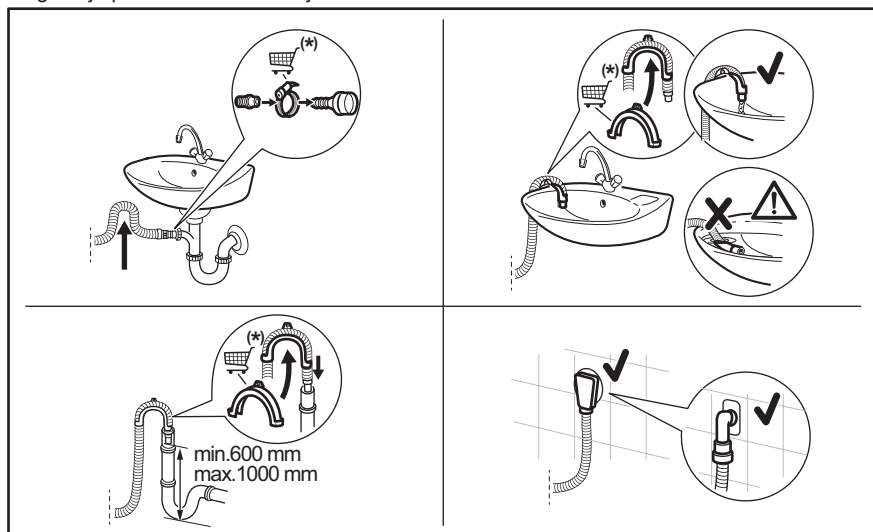

\* Rezervni dijelovi podložni su promjeni bez prethodne obavijesti.

Provjerite da se crijevo za odvod vode nalazi na povišenom dijelu kako bi se spriječilo da ostaci hrane iz sudopera ulaze u uređaj.

Spojite odvodno crijevo na sifon i pričvrstite ga obujmicom. Provjerite da se crijevo za odvod vode nalazi na povišenom dijelu kako bi se spriječilo da ostaci hrane iz sudopera ulaze u uređaj.

Namjestite crijevo izravno na ugrađenu cijev za ispuštanje u zidu prostorije i pritegnite stezaljkom.

Bez plastične vodilice crijeva, na sifon sudopera - Stavite odvodno crijevo u otvor i zategnite ga stezaljkom.

Odvodno crijevo može se saviti u obliku slova U i postaviti oko plastične vodilice. Na rubu

sudopera - Pričvrstite vodilicu na slavinu ili na zid.



Provjerite da se plastična vodilica ne može pomicati kada uređaj ispušta vodu, a kraj odvodnog crijeva nije uronjen u vodu. Može doći do povrata prljave vode u uređaj.  
Dodatnu opremu kupujte kod ovlaštenog dobavljača.

Na cijev vertikale s otvorom za odvod - Umetnite odvodno crijevo izravno u odvodnu cijev ili cijev vertikale



Kraj odvodne cijevi se treba stalno ventilirati, tj. unutrašnji promjer odvodnog kanala (min. 38 mm min. 1.5") mora biti širi od vanjskog promjera odvodnog crijeva.

### 5.3 Električni priključak

Na kraju postavljanja možete priključiti mrežni utikač u utičnicu.

Na natpisnoj pločici i u poglavlju „Tehnički podaci” navedene su potrebne električne

vrijednosti. Provjerite jesu li kompatibilne s mrežnim napajanjem.

Provjerite može li vaša kućna električna instalacija podnijeti maksimalno potrebno opterećenje, uzimajući u obzir i sve druge uređaje koji mogu biti u upotrebi.

#### Spojite uređaj na uzemljenu utičnicu.

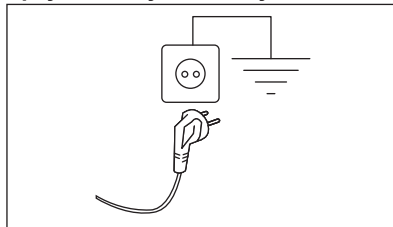

Kabel električnog napajanja nakon postavljanja uređaja mora biti lako dostupan.

Za bilo kakve električne radove potrebne za postavljanje ovog uređaja obratite se našem ovlaštenom servisnom centru.

Proizvođač ne prihvaća nikakvu odgovornost za štetu ili ozljede zbog nepoštivanja gornjih sigurnosnih mjera opreza.

## 6. UPRAVLJAČKA PLOČA



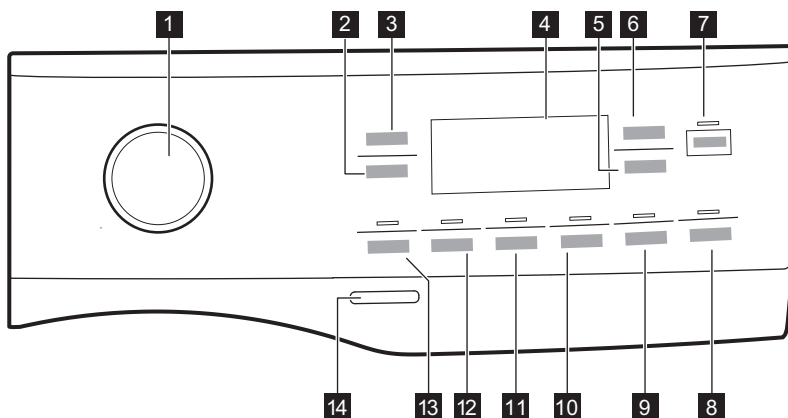







### 6.1 Opis upravljačke ploče





Opcija se ne možete odabrati sa svim programima pranja. Provjerite kompatibilnost između opcija i programa pranja u odlomku "Opcije kompatibilnost s programima" poglavlja "Programi". Opcija može isključiti drugu, u ovom slučaju uređaj vam ne dopušta da zajedno postavite nekompatibilne opcije.

Pobrinite se da zaslon i dodirne tipke budu uvijek čisti i suhi.

- |   |   |
|---|---|
| <ul style="list-style-type: none"> <li><b>1</b> Programator</li> <li><b>2</b> Centrifuga dodirna tipka </li> <li><b>3</b> Temperatura dodirna tipka </li> <li><b>4</b> Zaslon</li> <li><b>5</b> Odgođen početak </li> <li><b>6</b> Upravljanje vremenom dodirna tipka </li> <li><b>7</b> Start/Pauza dodirna tipka </li> <li><b>8</b> Pods® dodirna tipka</li> </ul> | <ul style="list-style-type: none"> <li><b>9</b> Para za lako glačanje dodirna tipka  i stalna opcija Roditeljska zaštita  3s</li> <li><b>10</b> Tiho dodirna tipka</li> <li><b>11</b> Dodatno ispiranje dodirna tipka </li> <li><b>12</b> Uklanjanje mrlja dodirna tipka </li> <li><b>13</b> Predpranje dodirna tipka </li> <li><b>14</b> Uključeno/Isključeno pritiska tipka</li> </ul> |
|---|---|

## 6.2 Zaslon

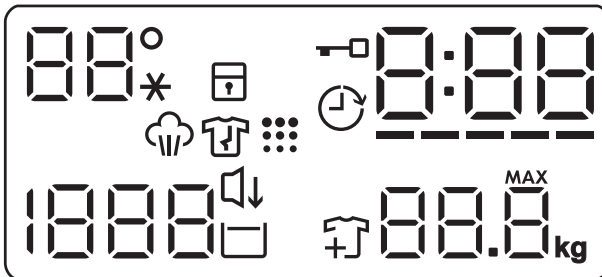

Indikator temperature.



Indikator zaključavanja roditeljske zaštite.



Indikator za zaključana vrata.



Indikator za odgođeno pokretanje.











Digitalni indikator može prikazati:

- Trajanje programa.
- Postavljanje tajmera za odgodu.
- Kraj ciklusa.
- Kod upozorenja.
- Indikator greške.
- Prikaz ukupnih sati rada uređaja.



Upravljanje vremenom indikator.

	UltraCare indikator.
	Indikator faze para.
	Pokazatelj čišćenja bubnja.
	Indikator brzine centrifuge

	Tiho indikator.
	Indikator zadržavanja ispiranja.
	Pokazatelj dodavanja rublja.
	Indikator maksimalnog punjenja.

## 7. BIRAČ I TIPKE

### 7.1 Uvod



Opcije/funkcije ne mogu se odabrati sa svim programima pranja U "Tablici programa" provjerite kompatibilnost između opcija/funkcija i programa pranja. Opcija/funkcija mogu jedna drugu isključivati, u kojem slučaju uređaj vam ne dozvoljava postaviti nekompatibilne opcije/funkcije.

### 7.2 Uključeno/Isključeno

Pritisnite ovaj gumb nekoliko sekundi za uključivanje ili isključivanje uređaja. Dva različita zvuka oglašavaju se tijekom uključivanja ili isključivanja uređaja.

Budući da funkcija stanja pripravnosti automatski isključuje uređaj nakon nekoliko minuta zbog smanjenja potrošnje energije, možda ćete trebati da ponovno aktivirate uređaj.

Za više detalja, pogledajte odlomak Opcija stanja pripravnosti u poglavlju Svakodnevna uporaba.



### 7.3 Programator

Okretanjem programatora moguće je odabrati željeni program.

### 7.4 Temperatura

Kada odaberete programa pranja, uređaj automatski predlaže zadanu postavku temperature.









Dodirujte ovu tipku dok s ena zaslону ne pojavi željena temperatura.

Kad se na zaslonu prikažu indikatori  , uređaj ne zagrijava vodu.

### 7.5 Centrifuga

Kad podesite program, uređaj automatski podešava zadanu brzinu centrifuge.

Više puta dodirnite ovu tipku da biste:

- **Promijenite brzinu centrifuge.** Zaslón prikazuje samo brzine centrifugiranja dostupne za odabrani program.
- Podesite opciju **Bez centrifuge**   . Ovu opciju postavite za isključenje svih faza centrifuge. Na zaslonu se prikazuje indikator   . Uređaj izvodi jedinu fazu izbacivanja vode odabranog programa pranja. Postavite ovu opciju za jako osjetljive tkanine. Faza ispiranja upotrebljava više vode za određene programe pranja.
- Aktivirajte opciju **Zadržavanje vode** . Zadnja centrifuga se ne obavlja. Voda od posljednjeg ispiranja ne ispušta se kako bi se spriječilo gužvanje tkanina. Program pranja završava s vodom u bubnju. Indikator  ostaje uključen. Vrata ostaju blokirana, a bubanj se redovito okreće kako bi se smanjilo gužvanje rublja. Morate ispustiti vodu kako biste otključali vrata.

Ako dodirnete tipku Start/Pauza , uređaj izvršava fazu centrifugiranja i ispušta vodu.



Uređaj automatski isprazni vodu nakon otprilike 18 sati.

## 7.6 Predpranje

Pomoću ove opcije programu pranja možete dodati fazu predpranja.

Odgovarajući indikator iznad dodirne tipke svijetli.

Ovu opciju koristite za dodavanje faze predpranja na 30° C prije faze pranja.

Ova se opcija preporučuje za jako prljavo rublje, osobito ako sadrži pijesak, prašinu, blato i druge čvrste čestice.



Opcija može produljiti trajanje programa.

## 7.7 Uklanjanje mrlja

Dodirnite ovaj gumb i dodajte programu fazu za uklanjanje mrlja.

Odgovarajući indikator iznad dodirne tipke svijetli.

Ovu opciju upotrijebite za uklanjanje tvrdokornih mrlja.

Kada podesite ovu opciju, u pretinac dodajte sredstvo za uklanjanje mrlja .

Sredstvo za uklanjanje mrlja prethodno se miješa i grije s deterdžentom kako bi se poboljšala njegova učinkovitost.



Ova opcija povećava trajanje programa. Ova opcija nije dostupna pri temperaturi nižoj od 40°C.

## 7.8 Trajno Dodatno ispiranje

S ovom opcijom možete dodati nekoliko ispiranja prema odabranom programu pranja.

Koristite ovu opciju za osobe s alergijama na ostatke deterdženta i s osjetljivom kožom. Zahvaljujući dodatnoj značajki ove funkcionalnosti omekšivač se ravnomjerno raspoređuje po rublju i pojačava učinak na tkanine. Preporučuje se kada koristite omekšivač rublja.



Ova opcija produžuje trajanje programa.

Odgovarajući indikator iznad dodirne tipke svijetli i stalno ostaje uključen tijekom sljedećih ciklusa dok se ova opcija ne isključi.

## 7.9 Para za lako glačanje

Ova opcija dodaje parnu fazu nakon koje slijedi kratka faza protiv gužvanja na kraju programa pranja.





Parna faza smanjuje gužvanje tkanine i olakšava glačanje tkanine.

Odgovarajući indikator iznad dodirne tipke svijetli.

Tijekom faze pare neprekidno svijetli pokazatelj .



Ova opcija može produljiti trajanje programa.

Kada program završi, zaslon prikazuje , isključuje se pokazatelj , a svijetle pokazatelj  i led svjetlo Start/Pauza . Bubanj se lagano okreće oko 30 minuta kako bi se iskoristio učinak pare. Dodirom bilo koje tipke, pokreti za sprječavanje pojave nabora se zaustavljaju i vrata se otključavaju, uređaj ponovno predlaže prethodni postavljeni program.

Da biste prekinuli fazu sprječavanja pojave nabora, također možete:

- Pritisnite tipku Uključeno/Isključeno na nekoliko sekundi za uključivanje ili isključivanje uređaja.
- Okretanje programatora u drugi položaj.



Manja količina punjenja rublja pomaže u postizanju boljih rezultata.

## 7.10 Tiho

Dodirnite ovaj gumb za uključivanje ili isključivanje opcije **Tiho** .

Srednja i završna faza centrifuge su potisnute i program završava s vodom u bubnju. Time se smanjuje gužvanje.

Na zaslonu se prikazuje pokazatelj . Vrata ostaju blokirana. Bujanj se redovito okreće kako bi se spriječila pojava nabora. Morate ispuštiti vodu kako biste otključali vrata.

Budući da je program vrlo tih, pogodan je za korištenje u noćnim satima kada su dostupne jeftinije tarife električne energije. U nekim programima ispiranja se izvode s više vode.

Ako dodirnete gumb Start/Pauza  uređaj izvršava samo fazu ispuštanja vode.



Uređaj automatski isprazni vodu nakon otprilike 18 sati.

## 7.11 Pods®

Dodirnite ovaj gumb za uključivanje ili isključivanje opcije Pods®.

Kada se uključi, svijetli odgovarajući pokazatelj.

Pridržavajte se preporuke proizvođača kapsula za doziranje i skladištenje.



Stavite najviše dvije tablete ili deterdžente za jednu dozu u pretinac Pods® ladice spremnika za deterdžent.

Opcija ostaje aktivna i tijekom sljedećih ciklusa sve dok se ne isključi i može se odabrati pomoću podešenog programa.

## 7.12 Odgođen početak

S ovom opcijom možete odgoditi početak programa na prikladnije vrijeme.

Za podešavanje željene odgode više puta dodirnite gumb. Vrijeme se produžava u razmaku od 1 sata do 20 sati.

Zaslon prikazuje odgovarajući indikator  i odabrano vrijeme odgode. Nakon što dodirnete tipku Start/Pauza , uređaj počinje odbrojavanje i vrata su zaključana.

## 7.13 Upravljanje vremenom

S ovom opcijom možete smanjiti trajanje programa ovisno o količini punjenja i stupnju zaprljanosti.

Kada postavite program pranja na zaslonu se prikazuje zadano trajanje programa i ----- crtice.

Dodirnite tipku Upravljanje vremenom  kako biste skratili vrijeme trajanja programa u skladu s vašim potrebama. Zaslon prikazuje novo trajanje programa, a broj crtica će se smanjiti u skladu s tim:

----- pogodan za potpuno napunjen stroj s normalno zaprljanom odjećom.

---- brzi ciklus za potpuno napunjen stroj s lagano zaprljanom odjećom.

-- vrlo brz ciklus za manju napunjenost stroja s lagano zaprljanom odjećom (preporučuje se maksimalno polovica punjenja).

- najkraći ciklus za osvježavanje male količine rublja.

Upravljanje vremenom je dostupno samo s programima u tablici.

indikator		
	Pamuk	Sintetika
----- 1)	■	■
-----	■	■
---	■	■
-- 2)	■	■
- 2)	■	■

1) Zadano trajanje svih programa.

2) Ova razina opcije Upravljanje vremenom nije dostupna na 90°C.

## Upravljanje vremenom s programima s parom

Prilikom podešavanja parnog programa, ovaj gumb omogućuje odabir tri razine pare, a trajanje programa se sukladno tome smanjuje:

- --- : maksimalno.
- -- : srednje.
- - : najniže.



U nekim uređajima trajanje programa se smanjuje bez prikazivanja crtica.

## 7.14 Start/Pauza

Za pokretanje, pauziranje uređaja ili prekidanje pokrenutog programa, dodirnite tipku Start/Pauza .



Ikona znači da možete pauzirati ciklus i dodati ili ukloniti odjeću. Pročitajte odjeljak "Otvaranje vrata - dodavanje odjeće" za više detalja.

## 8. POSTAVKE

### 8.1 Postavka



Kada pritisćete kombinaciju tipki, **nemojte naginjati** prste prema dolje. Senzori tipki ispod su osjetljivi i mogu ometati vaš izbor.

## 9. PRIJE PRVE UPOTREBE



Tijekom ugradnje ili prije prve uporabe u uređaju možete primijetiti nešto vode. To je preostala voda koja je ostala u uređaju nakon punog funkcionalnog testiranja u tvornici kako bi se osiguralo da se uređaj isporučuje kupcima u besprijekornom stanju i da nema razloga za zabrinutost.

1. Provjerite jesu li svi transportni vijci uklonjeni iz uređaja.
2. Provjerite je li električna energija dostupna i slavina za vodu otvorena.

3. Ulijte 2 litre vode u odjeljak za deterdžent označen s .

Ova radnja uključuje sustav za izbacivanje vode.

4. Ulijte malu količinu deterdženta u odjeljak označen s .





5. Postavite i pokrenite program za pamučno rublje na najvišoj temperaturi bez rublja u bubnju.







Na taj način se uklanja sva moguća prljavština s bubnja i kadice.

## 10. PROGRAMI

### 10.1 Grafikon programa

#### Programi pranja



Program	Opis programa
Ultraquick 49min	<p>Pamuk i tkanine od miješanih sintetičkih vlakana. Idealno za svakodnevno pranje rublja u kratkom vremenu, za bolju održavanje odjeće i dobro čišćenje već na 30 °C.</p> <div style="border: 1px solid black; padding: 5px;"><p> Trajanje standardnog programa razvijeno je na uzorku od 5 kg rublja. Ako perete manje ili više rublja, vrijeme pranja automatski se smanjuje ili povećava i osigurava savršene rezultate.</p></div>
Pamuk	Bijele i obojene pamučne tkanine. Idealno za normalno i teško zaprljanje.
Sintetika	Sintetički ili predmeti od miješane tkanine. Normalno zaprljano.
Osjetljivo	Osjetljive tkanine poput akrila, viskoze i miješanih tkanina koje zahtijevaju nježnije pranje. Normalno zaprljano.
 Vuna/Svila	Vuneni predmeti perivi u perilici, vuneni predmeti koji se peru ručno i ostale tkanine sa simbolom «ručno pranje» <sup>1)</sup> .
Brzi program 20 min	Pamučni i sintetički predmeti malo zaprljani ili nošeni samo jednom.
<b>Program s parom</b>  <b>sa sustavom FreshScent</b>	
<p>Parni program može se koristiti za smanjenje nabora i mirisa<sup>2)</sup> odjevnih predmeta koji samo trebaju biti osvježeni, izbjegavajući pranje. Vlakna tkanine su opuštena i nakon toga glačanje je lakše. Kad je program završen, brzo izvadite rublje iz bubnja<sup>3)</sup>. Programi s parom ne vrše nikakve higijenske cikluse. Ne koristite ovaj program za sljedeću vrstu rublja:</p> <ul style="list-style-type: none"><li>• Predmeti koji nisu prikladni za sušenje u sušilici.</li><li>• Predmeti s oznakom "Samo kemijsko čišćenje".</li></ul> <p><b>ELECTROLUX</b> miris. Ako koristite ovaj poseban nježni miris, vaše rublje će mirisati kao tek oprano. Pažljivo pročitajte upute isporučene s mirisom. Smanjite dozu mirisa kada tretirate manje rublja. Pomoću tipke Upravljanje vremenom, možete smanjiti trajanje programa za rublje označeno za pranje na niskoj temperaturi.</p> <p><b>NIKAKO:</b></p> <ul style="list-style-type: none"><li>• Odjeću tretiranu mirisom sušiti u sušilici. Njegova korist bi isparila.</li><li>• Koristiti miris za različite namjene od ovdje opisanih.</li><li>• Koristiti miris na novim odjevnim predmetima. Nova odjeća može sadržavati ostatke završnih spojeva koji s njim nisu kompatibilni.</li></ul> <div style="border: 1px solid black; padding: 5px;"><p> Miris je dostupan u <b>ELECTROLUX</b> web-trgovini ili kod ovlaštenog zastupnika.</p></div>	

Program	Opis programa
 Osvježavanje parom	<b>Pamuk, sintetika i kombinirani materijali.</b> Posebni parni ciklus bez pranje koji se može koristiti kao priprema suhog rublja za glačanje ili osvježavanje jednom nošene odjeće. Ovaj program smanjuje gužvanje, mirise i opušta vlakna. Ne koristite nikakav deterđent.
Centrifuga/Cijedenje	Za centrifugiranje rublja i izbacivanje vode iz bubnja. Sve tkanine, osim vunelih i osjetljivih tkanina.
Ispiranje	Sve tkanine, osim vunelih i vrlo osjetljivih tkanina. Program za ispiranje i centrifugiranje rublja. Zadana brzina centrifuge ista je kao i ona koja se koristi za programe za pamuk. Smanjite brzinu centrifuge prema vrsti rublja. Po potrebi postavite opciju Dodatno ispiranje kako biste dodali ispiranja. S malom brzinom centrifuge uređaj provodi nježna ispiranja i kratko centrifugiranje.
Traperice	<b>Odjeća od traperi i predmeti od džerseja.</b> Normalno zaprljano. Ovaj program vrši blagu fazu ispiranja, namijenjenu za jeans, koja smanjuje izbljeđivanje i ne uzrokuje stvaranje mrlja od ostataka praška za pranje na vlaknima.
Popluni	<b>Jedan sintetički pokrivač, podstavljena odjeća, popluni, pernate jakne i slični predmeti.</b>
 Odjeća za boravak na otvorenom	<div style="border: 1px solid black; padding: 5px;">  <p>Ne koristite omekšivač rublja i pazite da u spremniku za deterđent nema ostataka omekšivača.</p> </div> <p>Odjeća za boravak na otvorenom, tehničke, sportske tkanine, voodootporne i dišuće jakne, nepropusne jakne s odvojitim flisom ili unutarnjom izolacijom. Preporučeno punjenje rublja je 2.0 kg.</p> <p>Ovaj program može se koristiti i kao faza za obnavljanje voodootpornosti, posebno prilagođen za tretiranje odjeće s impregnacijom. Da biste izvršili fazu vraćanja voodootpornosti, postupite na sljedeći način:</p> <ul style="list-style-type: none"> <li>• Deterđent za pranje uspite u odjeljak .</li> <li>• Ulijte posebno sredstvo za obnavljanje voodootpornosti tkanine u pretinac ladice za omekšivač rublja .</li> <li>• Smanjite količinu rublja na 1.0 kg.</li> </ul> <div style="border: 1px solid black; padding: 5px; margin-top: 10px;">  <p>Da biste dodatno poboljšali proces obnavljanja voodootpornosti, rublje sušite u sušilici rublja postavljanjem programa sušenja Odjeća za boravak na otvorenom (ako je dostupan i ako etiketa na odjeći dopušta sušenje u sušilici rublja).</p> </div>
 Hygiene	Bijelo pamučno rublje. Ovaj program pranja visokih performansi u kombinaciji s parom, uklanja više od 99,99% bakterija i virusa <sup>4)</sup> održavanje temperature iznad 60 ° C tijekom faze pranja; s dodatnim djelovanjem na vlakna zahvaljujući fazi s parnom, poboljšana faza ispiranja osigurava pravilno uklanjanje ostataka deterđenta i mikroorganizama. Ovaj program osigurava i pravilno smanjenje peludi/alergenih.

Program	Opis programa
Eco 40-60	Niska potrošnja energije za pamuk. Smanjuje temperaturu i produljuje vrijeme za postizanje dobrih rezultata pranja.

- 1) Tijekom ovog ciklusa bubanj se polako okreće kako bi se osiguralo nježno pranje. Može se činiti da se bubanj ne okreće ili se ne okreće pravilno, ali to je normalno za ovaj program.
- 2) Parni program ne uklanja osobito intenzivan miris.
- 3) Nakon obrade pare rublje može biti vlažno. Objesite odjevne predmete na nekoliko minuta.
- 4) Ispitan na Staphylococcus aureus, Enterococcus faecium, Candida albicans, Pseudomonas aeruginosa i MS2 Bacteriophage u vanjskom ispitivanju provedenom od strane Swisstest Testmaterialien AG 2021. godine (izvješće o ispitivanju br. 202120117).

### Temperatura programa, maksimalna brzina centrifuge i maksimalna količina punjenja

Program	Zadana temperatura Raspon temperature	Referentna brzina centrifuge Raspon brzina centrifuge	Maksimalno punjenje
Ultraquick 49min	30 °C 60 °C - 30 °C	1400 o/min 1400 o/min - 400 o/min	8.0 kg
Pamuk	40 °C 90 °C - Hladno	1400 o/min 1400 o/min - 400 o/min	10.0 kg
Sintetika	30 °C 60 °C - Hladno	1200 o/min 1200 o/min - 400 o/min	5.0 kg
Osjetljivo	30 °C 40 °C - Hladno	800 o/min 1200 o/min - 400 o/min	2.0 kg
 Vuna/Svila	40 °C 40 °C - Hladno	1200 o/min 1200 o/min - 400 o/min	3.0 kg
Brzi program 20 min	30 °C 40°C - 30 °C	1200 o/min 1400 o/min - 400 o/min	3.0 kg
 Osvježavanje parom	-	-	2.0 kg
Centrifuga/Cijedenje	-	1400 o/min 1400 o/min - 400 o/min	10.0 kg
Ispiranje	-	1400 o/min 1400 o/min - 400 o/min	10.0 kg
Traperice	30 °C 40 °C - Hladno	1200 o/min 1200- 400 o/min	4.0 kg
Popluni	40 °C 60 °C - Hladno	800 o/min 800 - 400 o/min	3.0 kg
 Odjeća za boravak na otvorenom	30 °C 40 °C - Hladno	1200 o/min 1200 o/min - 400 o/min	2.0 kg <sup>1)</sup> 1.0 kg <sup>2)</sup>

Program	Zadana temperatura Raspon temperature	Referentna brzina centrifuge Raspon brzina centrifuge	Maksimalno punjenje
 Hygiene	60 °C	1400 o/min 1400 o/min - 400 o/min	10.0 kg
Eco 40-60	40 °C <sup>3)</sup>	1400 o/min 1400 o/min - 400 o/min	10.0 kg

1) Program pranja.

2) Program pranja i faza postizanja vodootpornosti.

3) U skladu s Uredbom Komisije EU 2019/2023, ovaj program na 40 °C može oprati uobičajeno prljavo pamučno rublje, za koje je deklarirano da se može prati na 40 °C ili 60 °C, u istom ciklusu.



Za postignutu temperaturu u rublju, trajanje programa i ostale podatke, pogledajte poglavlje "Vrijednosti potrošnje".









Najefikasniji programi u pogledu potrošnje energije su općenito oni koji se izvode pri nižim temperaturama i dulje traju.

## 10.2 Woolmark Premium Wool Care - zeleni



Ciklus pranja vune na ovom uređaju je testirala i odobrila tvrtka Woolmark za pranje odjeće od vune s oznakom „hand wash“ (ručno pranje) uz uvjet da je rublje oprano u skladu s uputama na etiketi odjeće i onima koje je izdao proizvođač ove perilice rublja.  
M2304

## 10.3 Opcije kompatibilnost s programima

	Ultraquick 49min	Pamuk	Sintetika	Osjetljivo	Vuna/Svila	Brzi program 20 min	Osvježavanje parom	Centrifuga/Cijeđenje	Ispiranje	Traperice	Popluni	Odjeća za boravak na otvorenom	Hygiene	Eco 40-60
 Centrifuga	■	■	■	■	■	■		■	■	■	■	■	■	■
 Zadržavanje vode	■	■	■	■	■				■	■		■	■	■
 Mirmo		■	■	■						■				
 Bez centrifuge		■	■	■	■	■	■ <sup>1)</sup>	■	■	■	■	■	■	■
 Uklanjanje mrlja <sup>2)</sup>		■	■							■			■	
 Predpranje		■	■											
 Upravljanje vremenom <sup>3)</sup>		■	■				■							
 Dodatno ispiranje	■	■	■	■					■	■		■	■	
 Para za lako glačanje <sup>2)</sup>	■	■	■							■			■	
PODS®	■	■	■	■		■				■		■	■	■



Odgođen početak



- 1) Ako postavite opciju Bez centrifuge, uređaj će samo izbacivati vodu.
- 2) Ova opcija nije dostupna na temperaturi nižoj od 40 °C.
- 3) Ako postavite najkraće trajanje, preporučujemo da smanjite količinu punjenja. Moguće je potpuno napuniti uređaj, međutim rezultati pranja mogu biti manje zadovoljavajući.

### Prikladni deterdženti za programe pranja

Program	Univerzalni deterdžent u prahu <sup>1)</sup>	Univerzalni tekući deterdžent	Tekući deterdžent za obojeno rublje	Deterdžent za osjetljivo rublje i vunu	Posebni
Ultraquick 49min	--	▲	▲	--	--
Pamuk	▲	▲	▲	--	--
Sintetika	▲	▲	▲	--	--
Osjetljivo	--	--	--	▲	▲
Vuna/Svila	--	--	--	▲	▲
Brzi program 20 min	--	▲	▲	--	--
Traperice	--	--	▲	▲	▲
Popluni	--	--	--	▲	▲
Odjeća za boravak na otvorenom	--	--	--	▲	▲
Hygiene	▲	▲	--	--	▲
Eco 40-60	▲	▲	▲	--	--

<sup>1)</sup> Pri temperaturi višoj od 60 °C preporučuje se uporaba deterdženta u prahu.

▲ = Preporučeno

-- = Nije preporučeno

## 11. SVAKODNEVNA UPORABA

### ⚠ UPOZORENJE!

Pogledajte poglavlja sa sigurnosnim uputama.

### 11.1 Aktiviranje uređaja

1. Utikač priključite u utičnicu električne mreže.
2. Otvorite slavinu za vodu.
3. Pritisnite tipku Uključeno/Isključeno na nekoliko sekundi kako biste uključili uređaj.

Oglašava se kratki zvuk.

### 11.2 Umetanje rublja

- Otvorite vrata uređaja.
- Prije nego što ih stavite u uređaj, protresite predmete.
- Stavite rublje u bubanj, jedan po jedan predmet.

Pripazite da bubanj ne pretrpate rubljem.

- Dobro zatvorite vrata.

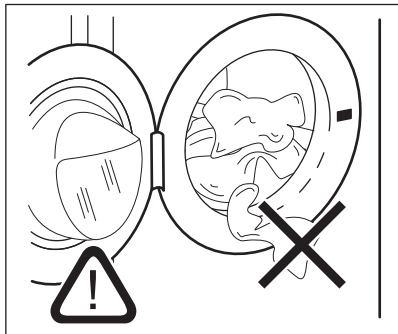

### ⚠ OPREZ!

- Pazite da između brtve i vrata ne ostane rublje. Postoji opasnost od curenja vode ili oštećenja rublja.
- Pranje jako nauljenih, masnih mrlja ili uporaba mirisa može uzrokovati oštećenja gumenih dijelova uređaja.

## 11.3 Punjenje deterdženta i aditiva

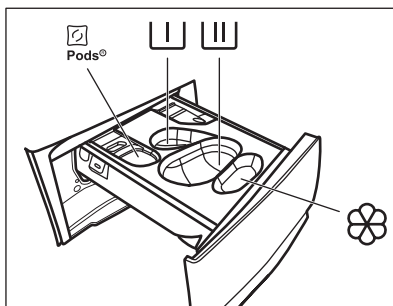

 - Odjeljak za deterdžent u kapsulama (maks. 2 kapsule). Kad upotrebljavate deterdžent u tabletama, provjerite je li opcija Pods® aktivirana.

 - Spremnik za fazu pretpranja i program namakanja (samo tekući deterdžent).

 - Spremnik za deterdžent za fazu pranja (samo deterdžent u prašku).



Provjerite je li opcija Pods® deaktivirana kada koristite ovaj spremnik.



Ako koristite tekući deterdžent, ne zaboravite umetnuti spremnik za tekući deterdžent .



- Spremnik za omekšivač i ostala tekuća sredstva (omekšivač tkanina, škrob).

**MAX** - Uvijek slijedite upute koje ste pronašli na pakiranju deterdženta, ali preporučujemo da ne prelazite maksimalno označenu razinu (**MAX**). Ova količina jamči najbolje rezultate pranja.





Nakon ciklusa pranja, ako je potrebno, uklonite sve ostatke deterdženta iz spremnika za deterdžent.

Postupite na sljedeći način

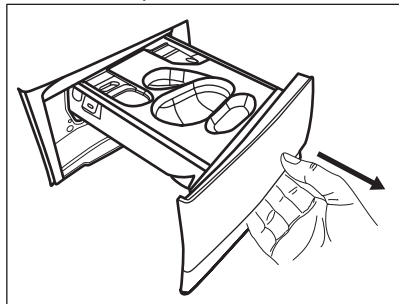
1. Otvorite spremnik za deterdžent.



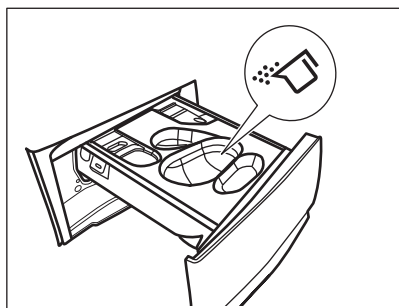

2. Ako je podešena faza predpranja, stavite deterdžent u prašku u odjeljak .
3. Za glavno pranje odaberite odgovarajući spremnik ovisno o vrsti deterdženta:

- a) Stavite **deterdžent u prahu** u spremnik .

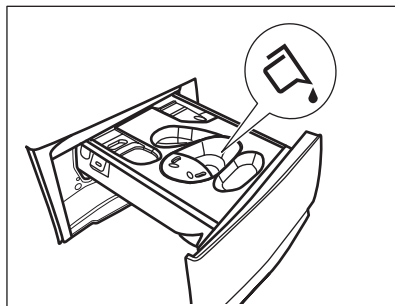
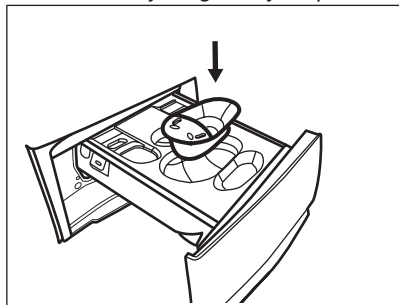

- b) Sipajte **tekući deterdžent** u isti spremnik nakon umetanja odgovarajuće posude .



- c) Stavite **tablete** u odjeljak . Provjerite je li opcija Pods® aktivirana.

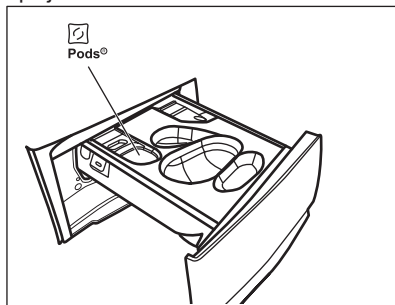

4. Stavite omekšivač rublja u spremnik .
5. Zatvorite spremnik za deterdžent.

## 11.4 Postavka programa

1. Okrenite programator za odabir željenog programa pranja. Uključuje se odgovarajući indikator programa. Eco 40-60 je zadani program kada je uređaj uključen, program na koji se odnose informacije na energetske oznaci.

Indikator tipke Start/Pauza  bljeska. Zaslone prikazuje indikativno trajanje programa, maksimalno deklarirano punjenje za program (samo na nekoliko sekundi), osnovnu temperaturu, zadanu brzinu centrifuge i indikatore faze pranja (kad su dostupni).

2. Za promjenu temperature i/ili brzine centrifuge, dodirnite odgovarajuće tipke.
3. Ako želite, postavite jednu ili više opcija dodiranjem odgovarajućih tipki. Odgovarajući indikatori prikazuju se na zaslonu, a prikazane informacije sukladno tome se mijenjaju.



U slučaju da odabir **nije moguć**, oglašava se zvučni signal.

## 11.5 Pokretanje programa

Za pokretanje programa dodirnite gumb Start/Pauza▶||.

Povezani indikator prestaje blinkati i ostaje uključen.

Program se pokreće, vrata su zaključana. Na zaslonu se prikazuje pokazatelj ▶□.



Crpka za izbacivanje može raditi kratko prije nego što uređaj napuni vodu.

## 11.6 Pokretanje programa sa odgodom pokretanja

1. Dodirnite tipku Odgođen početak⌚ dok se na zaslonu ne prikaže željeno vrijeme odgode. Na zaslonu se prikazuje indikator ⌚.
2. Dodirnite gumb Start/Pauza▶||. Vrata uređaja se zaključaju i započinje odbrojavanje odgode početka. Na zaslonu se prikazuje indikator ▶□. Po dovršetku odbrojavanja, program se automatski pokreće.

Otkazivanje početka odgode nakon odbrojavanja je pokrenuto

Za poništavanje odgode početka:

1. Dodirnite tipku Start/Pauza▶|| za uključivanje pauze na uređaju. Odgovarajući indikator bljeska.
2. Dodirnite tipku Odgođen početak⌚ dok se na zaslonu ne prikaže □ i indikator ⌚ se isključi.
3. Ponovno dodirnite tipku Start/Pauza▶|| kako bi program započeo odmah.

Promjena početka odgode nakon odbrojavanja je pokrenuta

Za promjenu početka odgode:

1. Dodirnite tipku Start/Pauza▶|| za uključivanje pauze na uređaju. Odgovarajući indikator bljeska.
2. Dodirnite tipku Odgođen početak⌚ dok se na zaslonu ne prikaže željeno vrijeme odgode.
3. Ponovno dodirnite tipku Start/Pauza▶|| za početak novog odbrojavanja.

## 11.7 Detekcija SensiCare System punjenja



Trajanje programa na zaslonu odnosi se na **srednje/veliko opterećenje**.

Nakon dodirivanja Start/Pauza▶|| gumba pokazatelj maksimalnog normiranog punjenja se isključuje, SensiCare System započinje detekciju punjenja rublja:

1. Uređaj detektira opterećenje u prvih 30 sekundi. U programima gdje je dostupan Upravljanje vremenom, tijekom ove faze Upravljanje vremenom trake ---- se nalaze ispod znamenki vremena koje reproduciraju jednostavnu animaciju. Bubljanje se kratko okreće.
2. Trajanje programa može se prilagoditi na odgovarajući način i može se produžiti ili skratiti. Nakon dodatnih 30 sekundi, započinje punjenje vode.

Na kraju detekcije punjenja, **u slučaju prepunjenog bubnja**, pokazatelj **MAX** treperi na zaslonu:

U tom slučaju, za 30 sekundi, moguće je pauzirati uređaj i ukloniti višak rublja.

Kad izvadite višak rublja, ponovno dodirnite gumb Start/Pauza▶|| za ponovni početak programa. Faza SensiCare može se ponoviti do tri puta (vidi točku 1).

**Važno!** Ako se količina rublja ne smanji, program pranja svakako započinje, bez obzira na prepunjenost. U tom slučaju, neće biti moguće jamčiti najbolje rezultate pranja.



Otprilike 20 minuta nakon početka programa, trajanje programa može se ponovno prilagoditi ovisno o kapacitetu tkanine za upijanje vode.



Detekcija SensiCare se provodi samo s potpunim programima pranja i ako trajanje programa nije skraćeno pomoću gumba Upravljanje vremenom.



SensiCare System nije dostupan sa svim programima kao što su :Vuna/Svila, Ispiranje, te programi s kratkim ciklusima.

## 11.8 Prekidanje programa i mijenjanje opcija

Kada program radi, možete mijenjati **samo neke** opcije:

1. Dodirnite tipku Start/Pauza . Relevantni indikator treperi.
2. Promijenite opcije. Informacije prikazane na zaslonu se mijenjaju u skladu s tim.
3. Ponovno dodirnite tipku Start/Pauza . Program pranja se nastavlja.

## 11.9 Otkazivanje pokrenutog programa

1. Za poništavanje programa i isključivanje uređaja pritisnite tipku Uključeno/Isključeno .
2. Ponovno pritisnite tipku Uključeno/Isključeno za uključivanje uređaja.

Sada možete postaviti novi program pranja.



Ako je faza SensiCare već odrađena i punjenje vode je već započelo, novi program započinje **bez ponavljanja faze SensiCare**. Voda i deterdžent se ne izbacuju kako bi se spriječio gubitak. Na zaslonu je prikazano maksimalno trajanje programa, koje se ažurira oko 20 minuta nakon početka novog programa.

Postoji i alternativni način poništavanja:

1. Dodirnite gumb Start/Pauza .
2. Okrenite programator u položaj "Resetiraj"
3. Pričekajte 1 sekundu. Na zaslonu se prikazuje . Sada možete postaviti novi program pranja.

## 11.10 Otvaranje vrata - dodavanje rublja

Ako je ikona uključena, uvijek možete otvoriti vrata.

Dok radi program ili odgoda početka, vrata uređaja su zaključana. Na zaslonu se prikazuje pokazatelj .



Ako su temperatura i razina vode u bubnju preveliki, a bubanj se i dalje vrti, ne biste trebali otvoriti vrata.

Za dodavanje ili uklanjanje odjeće:

1. Dodirnite gumb Start/Pauza . Odgovarajući indikator zaključanih vrata na zaslonu se isključuje.
2. Otvorite vrata uređaja. Ako je potrebno, dodajte ili uklonite odjeću. Zatvorite vrata i dodirnite tipku Start/Pauza . Program ili odgoda početka se nastavlja.

## 11.11 Kraj programa

Po završetku programa, uređaj se automatski zaustavlja. Akustični signali se oglašavaju (ako su aktivni). Na zaslonu se prikazuje

Isključuje se indikator tipke Start/Pauza .

Vrata se otključavaju i indikator se isključuje.

1. Pritisnite tipku Uključeno/Isključeno kako biste isključili uređaj. Pet minuta nakon završetka programa, funkcija uštede energije automatski deaktivira uređaj.



Kada ponovno uključite uređaj, na zaslonu se prikazuje kraj prethodnog programa. Okrenite programator kako biste odabrali novi ciklus.

2. Izvadite rublje iz uređaja.
3. Provjerite je li bubanj prazan.
4. Vrata i spremnik deterdženta ostavite odškrinute kako biste spriječili stvaranje plijesni i nastanak neugodnih mirisa.

## 11.12 Ispuštanje vode nakon završetka ciklusa

Ako ste odabrali program ili opciju koja ne izbacuju vodu nakon zadnjeg ispiranja, program je dovršen, ali:

- Područje za vrijeme prikazuje a zaslon prikazuje zaključana vrata .
- Indikator tipke Start/Pauza počinje da bljeska.
- Bubanj se i dalje okreće u pravilnim razmacima kako bi se spriječilo gužvanje rublja.
- Vrata ostaju blokirana.
- Da biste otvorili vrata, morate ispustiti vodu:

1. Ako je potrebno, dodirnite tipku Centrifuga za smanjenje brzine centrifuge koju je predložio uređaj.
2. Pritisnite tipku Start/Pauza : uređaj prazni vodu i centrifugira.

Indikator opcije Zadržavanje ispiranja ili nestaju.



Ako ste postavili Tihog , a brzina centrifuge se ne mijenja, kad pritisnete tipku Start/Pauza , uređaj samo prazni vodu.

3. Kada se program završi i isključi se indikator zaključanih vrata , možete otvoriti vrata.
4. Pritisnite tipku Uključeno/Isključeno na nekoliko sekundi kako biste isključili uređaj.

## 11.13 Stand-by funkcija

Funkcija načina pripravnosti automatski isključuje uređaj kako bi smanjila potrošnju energije kad:

- uređaj ne upotrebljavate 5 minuta ako nijedan program nije pokrenut.
- Za ponovno uključivanje uređaja, pritisnite gumb Uključeno/Isključeno .
- 5 minuta nakon završetka programa pranja.  
Za ponovno uključivanje uređaja, pritisnite gumb Uključeno/Isključeno .  
Na zaslonu se prikazuje kraj zadnjeg programa.  
Okrenite programator kako biste odabrali novi ciklus.

Ako se programator okrene u položaj "Resetiraj" , uređaj se automatski isključuje za 30 sekundi.



Ako podesite program ili opciju koji završavaju s vodom u bubnju, funkcija načina pripravnosti **ne isključuje** uređaj kako bi vas podsjetila da ispraznite vodu.

## 12. ODRŽAVANJE I ČIŠĆENJE



### UPOZORENJE!

Pogledajte poglavlja sa sigurnosnim uputama.

### 12.1 Periodični raspored čišćenja

Periodično čišćenje pomaže produžiti vijek trajanja vašeg uređaja.

Nakon svakog ciklusa, vrata i spremnik za deterđent malo otvorite kako bi zrak cirkulirao i kako bi se osušila vlaga unutar uređaja.

Ako se uređaj ne koristi dulje vrijeme: zatvorite slavinu za vodu i isključite uređaj iz utičnice.

### Okvirni raspored periodičnog čišćenja:

Uklanjanje kamenca	Dva puta godišnje
Pranje za održavanja	Jednom mjesečno
Čišćenje brtve vrata	Svaka dva mjeseca
Čišćenje bubnja	Svaka dva mjeseca
Očistite spremnik za deterđent	Svaka dva mjeseca
Očistite filtar pumpe za odvod vode	Dva puta godišnje
Očistite filtar crijeva za dovod vode i filtar ventila	Dva puta godišnje

## 12.2 Uklanjanje stranih predmeta



Prije pokretanja ciklusa pranja, provjerite jesu li džepovi prazni i svi labavi dijelovi vezani. Pogledajte "Punjenje rublja" u poglavlju "Savjeti i preporuke".

Uklonite sve strane predmete (poput metalne kopče, dugmadi, kovanica itd.) koje biste mogli pronaći u brtvi vrata, filtrima i bubnju. Pogledajte odjeljke "Brtva vrata s dvostrukim jezičcom", "Čišćenje bubnja", "Čišćenje pumpe za izbacivanje vode" i "Čišćenje filtra crijeva za dovod vode i filtra ventila". Ako je potrebno, kontaktirajte ovlaštenu servisnu centar.

## 12.3 Vanjsko čišćenje

Uređaj čistite samo blagim sapunom i toplom vodom. Potpuno osušite sve površine.

Nemojte koristiti spužvice za ribanje ili bilo kakav materijal koji stvara ogrebotine.



### OPREZ!

Ne koristite alkohol, otapala ili kemijske proizvode.



### OPREZ!

Metalne površine nemojte čistiti deterđentom na bazi klora.

## 12.4 Uklanjanje kamenca



Ako je voda u vašem području tvrda ili srednje tvrda, preporučujemo korištenje omekšivača vode za perilice rublja (povremeno uklanjanje kamenca).

Redovito pregledavajte bubanj kako biste provjerili ima li kamenca.



Uvijek se pridržavajte uputa na pakiranju proizvoda.

## 12.5 Pranje za održavanja

Ponovljena i duga uporaba programa s niskom temperaturom i kratkih programa može uzrokovati naslage deterđenta, dlačica, rast bakterija i stvaranje biofilma unutar bubnja i kade. To može dovesti do neugodnog mirisa i plijesni.

Za uklanjanje tih naslaga i čišćenje unutarnjeg dijela uređaja, redovito obavljajte pranje za redovito održavanje (najmanje jednom mjesečno):

1. Izvadite svo rublje iz bubnja.
2. Pokrenite program za pamuk s najvišom temperaturom s malom količinom praška za pranje rublja ili, ako je moguće, pokrenite program Čišćenje uređaja.

## 12.6 Brtva vrata

Ovaj je uređaj dizajniran **sasamočistećim odvodnim sustavom**, koji omogućuje da se lagana pahuljasta vlakna koja padnu s odjeće isprazne vodom. Redovito provjeravajte brtvu i ako je potrebno, očistite je kako je opisano na sljedećem dijagramu. Na kraju ciklusa mogu se pronaći kovanice, dugmad i drugi sitni predmeti.

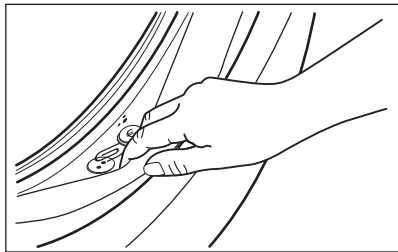

Očistite je po potrebi koristeći kremu za čišćenje na bazi amonijaka bez grananja po površini brtve.



Uvijek se pridržavajte uputa na pakiranju proizvoda.

## 12.7 Čišćenje bubnja

Redovito provjeravajte bubanj kako biste spriječili neželjene naslage.

Naslage hrđe u bubnju mogu biti posljedica hrđanja stranih tijela u vodi za pranje ili iz slavine koja sadrži željezo

Očistite bubanj posebnim sredstvom za čišćenje nehrđajućeg čelika.



Uvijek se pridržavajte uputa na pakiranju proizvoda.

Nemojte čistiti bubanj kiselinama za skidanje vodenog kamenca, sredstvima za skidanje hrđe koja sadrže klor, željeznom ili čeličnom vunom.

Za detaljno čišćenje:

1. Očistite bubanj posebnim sredstvom za čišćenje nehrđajućeg čelika.



Uvijek se pridržavajte uputa na pakiranju proizvoda.

2. Izvadite svo rublje iz bubnja.
3. Pokrenite kratki program za pamuk s visokom temperaturom praznog bubnja s malom količinom praška za pranje rublja ili, ako je moguće, pokrenite program Čišćenje uređaja. Ako vaš uređaj može biti povezan s Wi-Fi mrežom, poseban

Čišćenje uređaja program može se preuzeti i putem aplikacije.

4. Dodajte ručno malu količinu deterdženta u prahu ili određeni proizvod u prazan bubanj, kako biste isprali sve preostale ostatke.



S vremena na vrijeme, na kraju ciklusa na zaslonu se može prikazati : To je preporuka za provođenje "čišćenja bubnja". Jednom kad je čišćenje bubnja obavljeno, ikona nestaje.

## 12.8 Čišćenje spremnika za deterdžent

Kako biste spriječili moguće naslage osušenog deterdženta, omekšivača tkanine, stvaranja plijesni u spremniku za deterdžent, svaka dva mjeseca provedite sljedeći postupak čišćenja, kako je navedeno u slijedećim dijagramima:

1. Otvorite spremnik za deterdžent. Pritisnite kvačicu prema dolje kako je prikazano na slici i izvucite ga van.

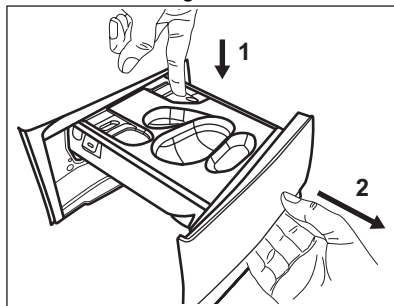

2. Ako je umetnut, uklonite spremnik za tekući deterdžent.

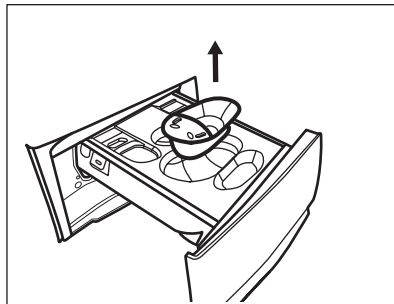

3. Podignite gornji poklopac spremnika kako biste ga uklonili.

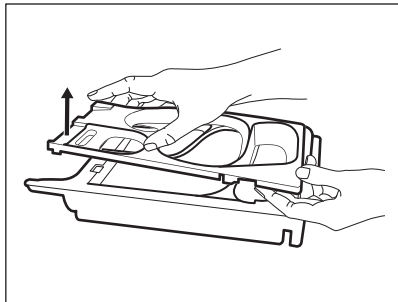

4. Operite spremnik za deterdžent i bilo koji umetak pod tekućom vodom.

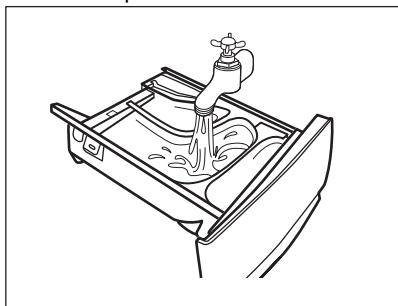

5. Pobrinite se da su sve naslage deterdženta iz gornjeg i donjeg dijela udubljenja uklonjene. Malom četkicom očistite udubljenje.

**⚠ OPREZ!**

**Nemojte koristiti oštre ili metalne četke i spužve.**

Pobrinite se da su sve naslage deterdženta iz gornjeg i donjeg dijela udubljenja uklonjene. Malom četkicom očistite udubljenje.

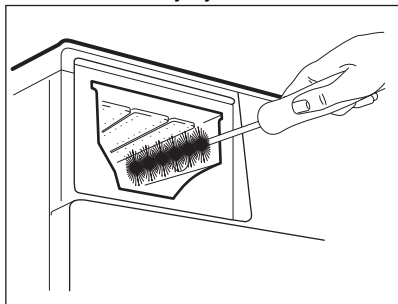

6. Okrenite dozator prema dolje i otvorite donji poklopac kao što je prikazano na slici: prvo izvucite bočne jezičke prema vani, a zatim skinite donji poklopac.

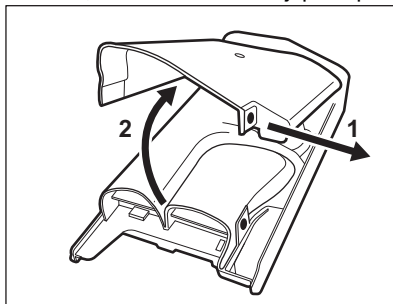

7. Uvjerite se da su svi ostaci deterdženta uklonjeni s prijenosnika deterdženta. Koristite samo mekanu vlažnu tkaninu.
8. Vratite donji poklopac u njegov položaj tako da poravnate rupe na kukama ladica kao što je prikazano na slici. Zatvorite ga do zvuka "klik".

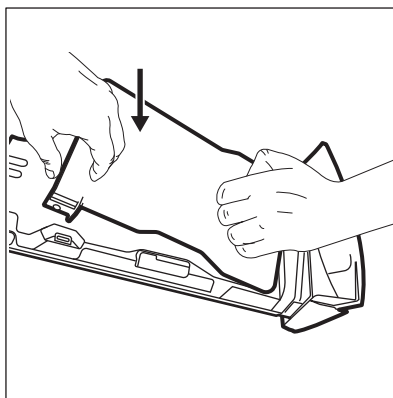

**⚠ OPREZ!**

**Pritisnite donji poklopac kao što je prikazano na slici. Provjerite je li dobro zatvoren.**

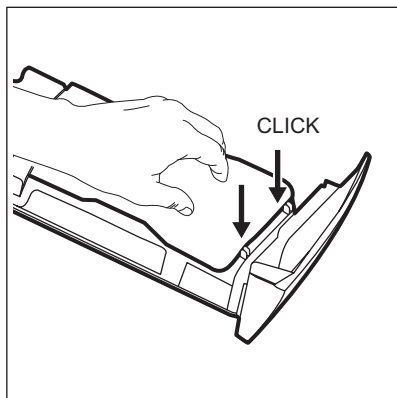

9. Sastavite ladicu na sljedeći način:
  - a. Postavite donji poklopac i pritisnite dok ne čujete zvuk "klik".
  - b. Postavite gornji poklopac i pritisnite dok ne čujete zvuk „klik“.
  - c. Umetnite spremnik za tekući deterdžent, ako je potrebno.
10. Umetnite spremnik za deterdžent u vodilice i zatvorite ga. Obavite program ispiranja bez rublja u bubnju.

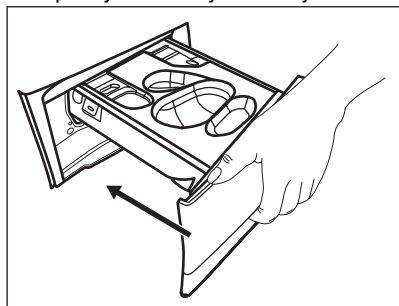

## 12.9 Čišćenje odvodnog filtra pumpe

### ⚠ UPOZORENJE!

Iskopčajte električni utikač iz utičnice.



Redovito pregledavajte filter pumpe za izbacivanje vode kako biste se uvjerali da je čist.

Očistite odvodni filter pumpe ako:

- Uređaj ne izbacuje vodu.

- Bubljanje se ne okreće.
- Uređaj proizvodi neobičan zvuk zbog začepljenja odvodne pumpe.
- Se na zaslonu prikazuje šifra alarma **E20**.

### ⚠ UPOZORENJE!

- Ne uklanjajte filter dok uređaj radi.
- Ne čistite odvodnu pumpu ako je voda u uređaju vruća. Pričekajte dok se voda ohladi

### Postupite kao što je opisano u dijagramima koji slijede za čišćenje filtra pumpe:

Uvijek držite krpu u blizini kako biste obrisali svu prolivenu vodu dok skidate filter.

1. Otvorite poklopac pumpe.

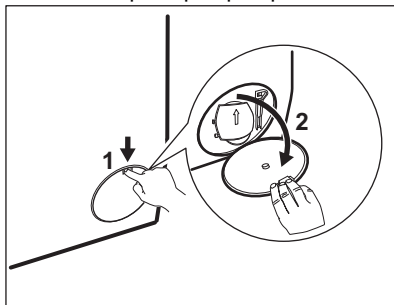

2. Postavite prikladnu posudu ispod pristupa pumpi za odvod vode koja isteče.
3. Otvorite poklopac prema dolje. Uvijek držite krpu u blizini kako biste obrisali svu prolivenu vodu dok skidate filter.

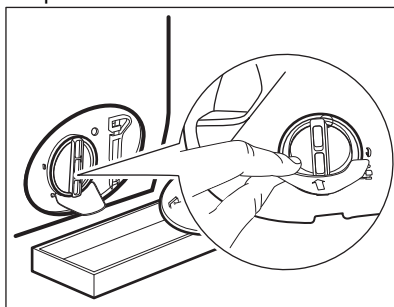

4. Okrenite filter za 180 stupnjeva suprotno od smjera kazaljki na satu i otvorite ga, bez skidanja. Pustite da voda isteče.

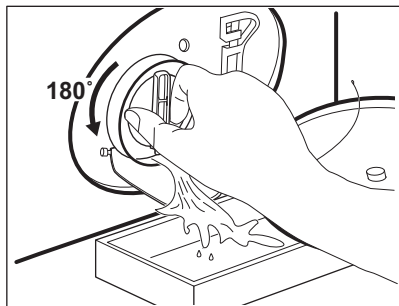

5. Kad je posuda puna vode, ponovno zavijte filtar natrag i ispraznite spremnik.
6. Ponovite korake 4 i 5 dok voda ne prestane izlaziti.
7. Okrenite filtar u smjeru suprotnom od kazaljki na satu i skinite ga.

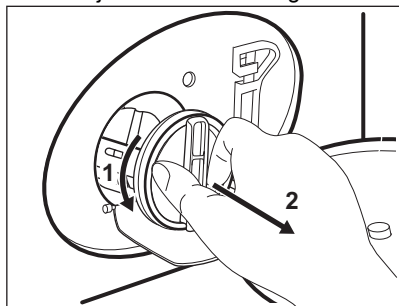

8. Ako je potrebno, uklonite nečistoće i predmete iz udubine filtra.
9. Provjerite može li se propeler pumpe okretati. Ako ne može, kontaktirajte ovlašteni servisni centar.

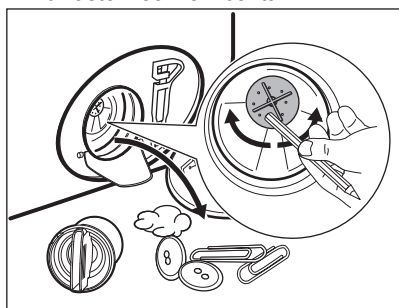

10. Očistite filtar pod mlazom vode.

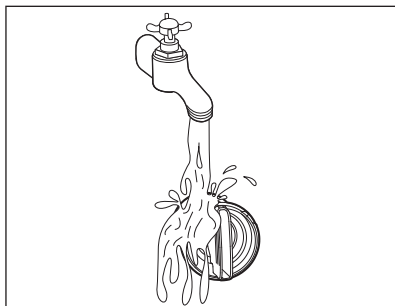

11. Vratite filtar natrag u posebne vodilice, okrećući ga u smjeru kazaljki na satu. Provjerite jeste li filtar ispravno pritegnuli kako biste izbjegli curenje.

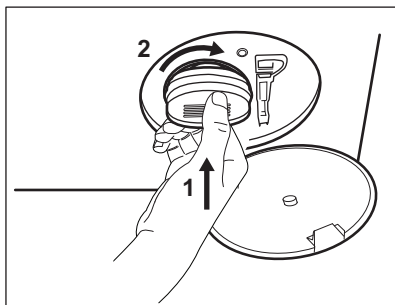

12. Zatvorite poklopac pumpe.

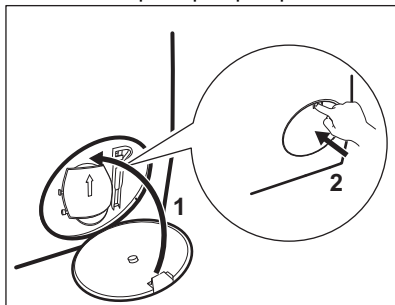

Kada ispuštate vodu primjenom postupka za ispuštanje vode u nuždi, morate ponovno aktivirati sustav za izbacivanje vode:

- a. Ulijte 2 litre vode u pretinac glavnog pranja u spremniku za deterđent.
- b. Pokrenite program za izbacivanje vode.

## 12.10 Čišćenje filtra crijeva za dovod vode i filtra ventila

Preporučuje se čišćenje filtera dovodnog crijeva i ventila dvaput godišnje kako bi se uklonile sve eventualne naslage nakupljene tijekom vremena. Postupite kao što je opisano u dijagramima koji slijede za čišćenje filtera:

1. Skinite crijevo za dovod vode s slavine i očistite filter.

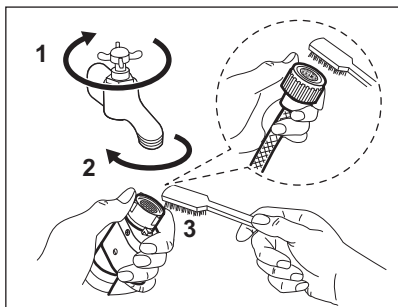

2. Otpustite prstenastu maticu i izvadite crijevo za dovod vode iz uređaja.

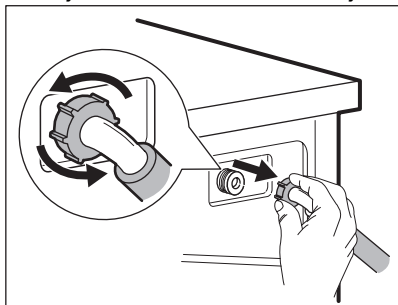

3. Očistite filter ventila sa stražnje strane uređaja četkicom za zube.

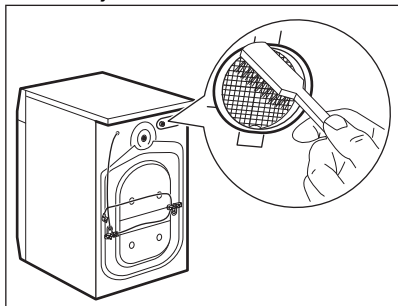

4. Kada ponovno priključite cijev na stražnji dio uređaja, okrenite je ulijevo ili udesno

(ne u okomitom položaju) ovisno o položaju slavine za vodu.

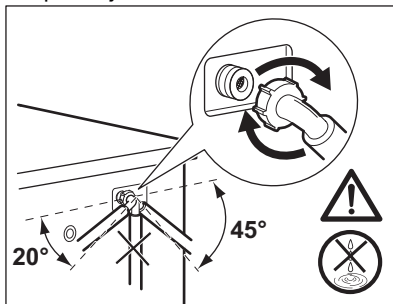

## 12.11 Izbacivanje vode u nuždi

Ako uređaj ne može izbaciti vodu, obavite isti postupak opisan u odjeljku "Čišćenje odvodne pumpe". Po potrebi očistite pumpu.

Kada ispuštate vodu primjenom postupka za ispuštanje vode u nuždi, morate ponovno aktivirati sustav za izbacivanje vode:

1. Ulijte 2 litre u odjeljak za glavno pranje u spremniku za deterđent.
2. Pokrenite program za izbacivanje vode.

## 12.12 Sprječavanje stvaranjainja

Ako se uređaj postavi u području u kojem temperatura može dosegnuti oko 0° C ili pasti ispod toga, ispraznite preostalu vodu iz crijeva za dovod vode i pumpe za izbacivanje vode.

1. Utičać izvucite iz utičnice električne mreže.
2. Zatvorite slavinu.
3. Oba kraja crijeva za dovod vode stavite u posudu i pustite da voda isteče iz crijeva.
4. Ispraznite odvodnu pumpu. Pogledajte postupak za izbacivanje vode u nuždi.
5. Kad se odvodna pumpa isprazni, ponovno postavite crijevo za dovod vode.

### ⚠ UPOZORENJE!

Prije nego ponovno koristite uređaj, provjerite je li temperatura u prostoriji viša od 0 °C. Proizvođač nije odgovoran za oštećenja uzrokovana niskim temperaturama.

## 13. RJEŠAVANJE PROBLEMA

### ⚠ UPOZORENJE!

Pogledajte poglavlja sa sigurnosnim uputama.

### 13.1 Šifre alarma i mogući kvarovi

Uređaj se ne pokreće ili se zaustavlja tijekom rada. Najprije pokušajte pronaći rješenje problema (pogledajte tablice).

### ⚠ UPOZORENJE!

Prije bilo kakve provjere, isključite uređaj.

**S nekim problemima, na zaslonu se prikazuje šifra alarma, a gumb**

Start/Pauza  **može neprestano bljeskati:**



Ako je uređaj previše napunjen, uklonite neke stvari iz bubnja i/ili istodobno vrata držite zatvorena i dok dodirujete gumb Start/Pauza dok pokazatelj  ne prestane bljeskati (pogledajte sliku u nastavku).

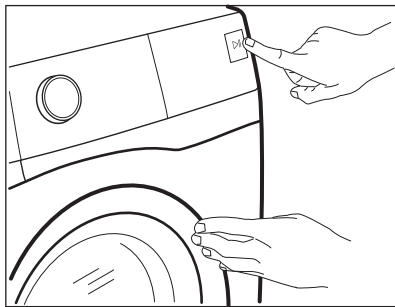

Problem

Moguća rješenja

**E 10**

Uređaj se ne puni pravilno vodom.

- Provjerite je li slavina za vodu otvorena.
- Provjerite da tlak u dovodu vode nije prenizak. Za ove informacije obratite se lokalnoj vodnoj upravi.
- Provjerite da slavina za vodu nije začepljena.
- Provjerite da dovodno crijevo nije prignječeno, oštećeno ili savijeno.
- Provjerite jesu li priključci crijeva za dovod vode ispravni.
- Provjerite da filter dovodnog crijeva i filter ventila nisu začepljeni. Pogledajte poglavlje "Održavanje i čišćenje".

## E20

Uređaj ne izbacuje vodu.

- Pazite da otvor omivaonika nije začepljen.
- Provjerite da odvodno crijevo nije nagnječeno ili savijeno.
- Provjerite da odvodni filter nije začepljen. Očistite filter, ako je potrebno. Pogledajte poglavlje "Održavanje i čišćenje".
- Provjerite je li priključak odvodnog crijeva ispravan.
- Postavite program sa izbacivanjem vode ako ste postavili program bez faze izbacivanja vode.
- Postavite program sa izbacivanjem vode ako ste postavili opciju koja završava vodom u kadi.

## E40

Vrata uređaja su otvorena ili nisu ispravno zatvorena.

- Provjerite jesu li vrata uređaja ispravno zatvorena.

## E91

Unutarnji kvar. Nema komunikacije između elektroničkih elemenata uređaja.

- Program nije ispravno dovršen ili je uređaj prerano zaustavljen. Isključite i ponovno uključite uređaj.
- Ako se šifra alarma i dalje pojavljuje, kontaktirajte ovlašteni servisni centar.

Ako se na zaslonu prikazuju drugi kodovi alarma, isključite i uključite uređaj.

Ako se problem ne otkloni, kontaktirajte ovlašteni servisni centar.

U slučaju različitog problema s uređajem u tablici ispod potražite moguća rješenja.

Problem	Moguća rješenja
Program se ne pokreće.	<ul style="list-style-type: none"><li>• Provjerite je li kabel napajanja uključen u utičnicu.</li><li>• Provjerite jesu li vrata uređaja zatvorena.</li><li>• Provjerite da nema oštećenih osigurača u kutiji s osiguračima.</li><li>• Provjerite jeste li dotaknuli Start/Pauza </li><li>• Ako je postavljena odgoda početka, poništite postavku ili pričekajte završetak odbrojavanja.</li><li>• Isključite funkciju Child Lock ako je uključena.</li><li>• Provjerite položaj tipke na odabranom programu.</li></ul>
Uređaj se puni vodom a potom odmah izbacuje vodu.	<ul style="list-style-type: none"><li>• Provjerite nalazi li se odvodno crijevo u ispravnom položaju. Crijevo je možda prenisko postavljeno. Pogledajte poglavlje "Upute za postavljanje".</li></ul>
Faza centrifugiranja ne radi ili ciklus pranja traje dulje od uobičajenog.	<ul style="list-style-type: none"><li>• Postavite program centrifuge.</li><li>• Provjerite da odvodni filter nije začepljen. Očistite filter, ako je potrebno. Pogledajte poglavlje "Održavanje i čišćenje".</li><li>• Ručno podesite stvari u bubanj i ponovno pokrenite fazu centrifuge. Ovaj problem može biti uzrokovan problemima s balansiranjem.</li></ul>
Na podu ima vode.	<ul style="list-style-type: none"><li>• Provjerite jesu li spojnice crijeva za vodu pritegnute i da nema curenja vode.</li><li>• Provjerite da na crijevu za dovod i odvod vode nema oštećenja.</li><li>• Obavezno koristite ispravni deterđent i točnu količinu.</li></ul>

Problem	Moguća rješenja
Vrata uređaja ne mogu se otvoriti.	<ul style="list-style-type: none"> <li>• Pobrnite se da nije odabran program pranja koji završava s vodom u bubnju.</li> <li>• Provjerite je li program pranja završen.</li> <li>• Postavite program za izbacivanje vode ili centrifuge ako u bubnju ima vode.</li> <li>• Provjerite prima li uređaj struju.</li> <li>• Ovaj problem može biti uzrokovan kvarom uređaja. Kontaktirajte ovlašteni servisni centar.</li> </ul> <p>Ako trebate otvoriti vrata, pažljivo pročitajte "Otvaranje vrata u nuždi".</p>
Uređaj proizvodi neobičan zvuk i vibrira.	<ul style="list-style-type: none"> <li>• Provjerite je li uređaj ispravno niveliran. Pogledajte poglavlje "Upute za postavljanje".</li> <li>• Obavezno uklonite ambalažu i/ili transportne vijke. Pogledajte poglavlje "Upute za postavljanje".</li> <li>• Dodajte više rublja u bubanj. Količina je možda premala.</li> </ul>
Trajanje programa se povećava ili smanjuje tijekom izvođenja programa.	<ul style="list-style-type: none"> <li>• SensiCare System može podesiti trajanje programa prema vrsti i količini napunjenosti rubljem. Pogledajte "SensiCare System detakcija punjenja" u poglavlju "Svakodnevna uporaba".</li> </ul>
Rezultati pranja nisu zadovoljavajući.	<ul style="list-style-type: none"> <li>• Povećajte količinu deterdženta ili upotrijebite drugi deterdžent.</li> <li>• Upotrijebite posebne proizvode za uklanjanje tvrdokornih mrlja prije pranja rublja.</li> <li>• Obavezno postavite ispravnu temperaturu.</li> <li>• Smanjite količinu rublja.</li> </ul>
Previše pjene u bubnju tijekom ciklusa pranja.	<ul style="list-style-type: none"> <li>• Smanjite količinu deterdženta ili broj tableta deterdženata za jednu dozu.</li> </ul>
Nakon ciklusa pranja, u pretincu za doziranje nalaze se ostaci deterdženta.	<ul style="list-style-type: none"> <li>• Provjerite jeste li upotrijebili dozator deterdženta prema uputama navedenim u ovom priručniku.</li> <li>• Obavezno koristite svježe tablete ili deterdžente za jednu dozu. Spremite ih u njihovu kutiju i zatvorite nakon uporabe, prema preporukama proizvođača. Izravno izlaganje okolišnim uvjetima može izmijeniti njihove karakteristike i ponašanje u spremniku Pods®, posebno u kombinaciji s određenim opcijama (npr. Odgođen početak).</li> </ul>

Nakon provjere, uključite uređaj. Program se nastavlja iz točke u kojoj je prekinut.

Ako se problem ponovi, kontaktirajte ovlašteni servisni centar.

Podaci potrebni za servisni centar nalaze se na natpisnoj pločici.

## 13.2 Otvaranje vrata u hitnom slučaju

U slučaju nestanka struje ili neispravnog rada vrata uređaja ostaju zaključana. Program pranja se nastavlja nakon što se napajanje uspostavi. Ako vrata ostanu zaključana u slučaju kvara, možete ih otvoriti pomoću funkcije otključavanja u nuždi.

Prije otvaranja vrata:

### OPREZ!

**Opasnost od opekline! Pazite da temperatura vode nije previsoka i da rublje nije vruće. Ako je potrebno, pričekajte dok se ne ohlade.**

### **⚠ OPREZ!**

**Opasnost od povrede! Provjerite da se bubanj ne okreće. Ako je potrebno, pričekajte dok se bubanj ne prestane okretati.**

### **i**

**Provjerite da razina vode u bubnju nije previsoka. Ako je potrebno, nastavite s pražnjenjem u nuždi (pogledajte “Pražnjenje u nuždi” u poglavlju “Čišćenje i održavanje”).**

Za otvaranje vrata postupite na sljedeći način:

1. Za isključivanje uređaja pritisnite tipku **Uključeno/Isključeno**.
2. Iskopčajte električni utikač iz utičnice.
3. Otvorite poklopac filtra.

4. Jednom povucite okidač za otvaranje u nuždi prema dolje. Ponovo ga povucite prema dolje, držite ga zategnutim i u međuvremenu otvorite vrata uređaja.

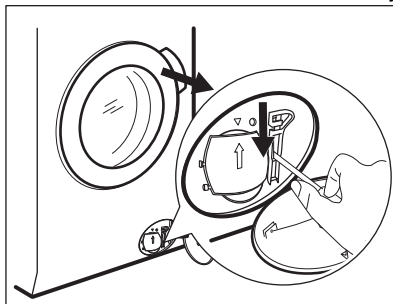

5. Izvadite rublje, a zatim zatvorite vrata uređaja.
6. Zatvorite poklopac filtra.

## 14. VRIJEDNOS POTROŠNJE

### 14.1 Komentar

### **i**

QR kod na energetskej naljepnici isporučenoj s uređajem pruža internetsku poveznicu do podataka koji se odnose na performanse uređaja u EU EPREL bazi podataka. Energetskej naljepnicu čuvajte za referencu zajedno s korisničkim priručnikom i svim ostalim dokumentima koji se isporučuju s ovim uređajem.

Iste informacije poput naziva modela i broja proizvoda, koje se nalaze na natpisnoj pločici uređaja, moguće je pronaći i u EPREL-u pomoću poveznice <https://eprel.ec.europa.eu>.

### **i**

Vrijednosti i trajanje programa mogu se razlikovati ovisno o različitim uvjetima (npr. sobna temperatura, temperatura vode i tlak, količina punjenja i vrsta rublja, napon napajanja), kao i o promjenama zadanih postavki programa.

### 14.2 Prema Uredbi Komisije EU 2019/2023

Eco 40-60 program	kg	kWh	Litre	hh:mm	% 1)	°C	o/min <sup>2</sup> )
Puna perilica	10.0	0.335	72.0	03:58	53.00	25.0	1351
Polovica punjenja	5.0	0.285	52.0	02:59	53.00	25.0	1351

Eco 40-60 program	kg	kWh	Litre	hh:mm	% 1)	°C	o/min <sup>2)</sup>
Četvrtina punjenja	2.5	0.185	35.0	02:10	54.00	25.0	1351

- 1) Preostala vlaga na kraju faze centrifuge. Što je veća brzina centrifuge, veća je buka i niža je preostala vlaga.  
2) Maksimalna brzina centrifuge.

### Potrošnja energije u različitim načinima rada

Isključeno (W)	Stanje pripravnosti (W)	Odgodeno pokretanje (W)
0.50	0.50	4.00

Vrijeme do isključenja / Stanja pripravnosti je maksimalno 15 minuta.

## 14.3 Uobičajeni programi



Ove vrijednosti su samo indikativne.

Program	kg	kWh	Litre	hh:mm	% 1)	°C	o/min <sup>2)</sup>
Pamuk <sup>3)</sup> 90 °C	10.0	3.450	95.0	04:05	52.00	85.0	1400
Pamuk 60 °C	10.0	2.350	90.0	03:55	52.00	55.0	1400
Pamuk <sup>4)</sup> 20 °C	10.0	0.500	90.0	03:00	52.00	20.0	1400
Sintetika 40 °C	5.0	0.950	65.0	02:45	35.00	40.0	1200
Osjetljivo <sup>5)</sup> 30 °C	2.0	0.350	55.0	01:05	35.00	30.0	1200
Vuna 30 °C	3.0	0.500	80.0	01:15	30.00	30.0	1200

- 1) Preostala vlaga na kraju faze centrifuge. Što je veća brzina centrifuge, veća je buka i niža je preostala vlaga.  
2) Referentni pokazatelj brzine centrifuge.  
3) Prikladno za pranje jako zaprljanog tekstila.  
4) Pogodno za pranje malo zaprljanog pamuka, sintetike i mješane tkanine.  
5) Također se vrši kao brzi ciklus pranja za malo zaprljano rublje.

## 15. KRATKE UPUTE

### 15.1 Svakodnevna uporaba

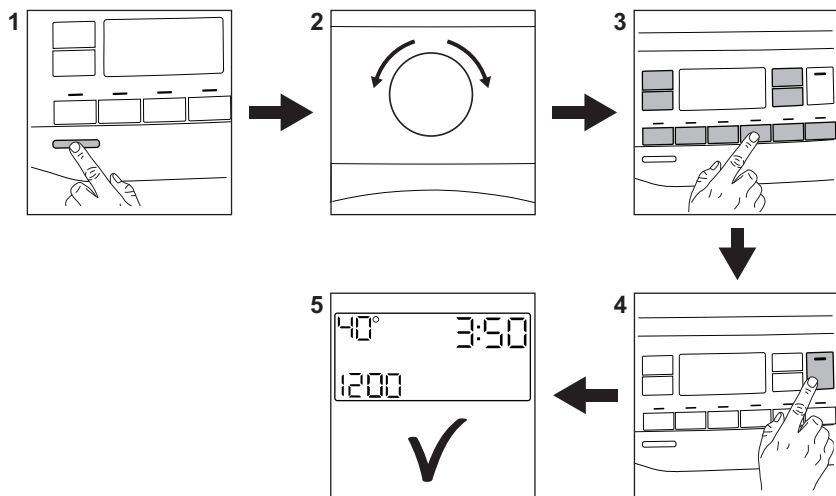



- Utikač priključite u utičnicu električne mreže.
- Otvorite slavinu za vodu.
- Pritisnite **Uključeno/Isključeno** tipku za uključivanje uređaja (1).
- Okrenite programator kako biste postavili željeni program (2).
- Postavite željene opcije pomoću odgovarajućih dodirnih tipaka (3).
- Stavite rublje u bubanj, jedan po jedan komad, bez prekoračenja maksimalnog preporučenog punjenja. Zatvorite vrata i provjerite da između brtve i vrata nema rublja.
- Ulijte deterđent i ostala sredstva u odgovarajući pretinac spremnika za deterđent. Ako koristite tablete uključite opciju Pods®
- Za pokretanje programa, dotaknite **Start/Pauza** tipku (4).
- Uređaj počinje raditi.
- Na kraju programa, izvadite rublje.
- Pritisnite tipku **Uključeno/Isključeno** za isključivanje uređaja.

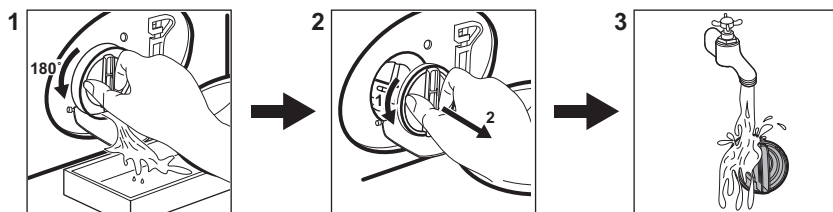

## 15.2 Čišćenje odvodnog filtra pumpe



Redovito čistite filtar, a posebno ako se na zaslону pojavi šifra alarma **E20**.

## 15.3 Programi

Programi	Količina punjenja	Opis proizvoda
Ultraquick 49min	8.0 kg	<p>Pamučne i sintetičke stvari. Ovaj program osigurava dobre rezultate pranja u kratkom vremenu.</p> <div style="border: 1px solid black; padding: 5px;"> <p><b>i</b></p> <p>Trajanje standardnog programa razvijeno je na uzorku od 5 kg rublja. Ako perete manje ili više rublja, vrijeme pranja automatski se smanjuje ili povećava i osigurava savršene rezultate.</p> </div>
Pamuk	10.0 kg	Bijele i obojene pamučne tkanine. Idealno za normalno i teško zaprljanje.
Sintetika	5.0 kg	Sintetički ili predmeti od miješane tkanine.
Osjetljivo	2.0 kg	Osjetljive tkanine poput akrila, viskoze, predmeti od poliestera.
 Vuna/Svila	3.0 kg	Vuneni predmeti perivi u perilici, vuneni predmeti koji se peru ručno i osjetljivi predmeti.
Brzi program 20 min	3.0 kg	Pamučni i sintetički malo zaprljani predmeti ili predmeti nošeni samo jednom.
 Osvježavanje parom	2.0 kg	Pamučni i sintetički predmeti kojima je potrebno ispraviti nabore.
Centrifuga/Cijeđenje	10.0 kg	Za centrifugiranje rublja i izbacivanje vode iz bubnja. Sve tkanine, osim vunениh i osjetljivih tkanina.

Programi	Količina punjenja	Opis proizvoda
Ispiranje	10.0 kg	Sve tkanine, osim vunenih i vrlo osjetljivih tkanina. Program za ispiranje i centrifugiranje.
Traperice	4.0 kg	Odjeća od traperi i predmeti od džerseja.
Popluni	3.0 kg	Pokrivači s ispunom od sintetike ili perja, podstavljena odjeća, popluni.
 Odjeća za boravak na otvorenom	2.0 kg <sup>1)</sup> 1.0 kg <sup>2)</sup>	Moderna sportska odjeća za boravak na otvorenom.
 Hygiene	10.0 kg	Bijelo pamučno rublje. Ovaj program uklanja više od 99,99% bakterija i virusa <sup>3)</sup> . Također osigurava i pravilno smanjenje peludi/alergena.
Eko 40-60	10.0 kg	Niska potrošnja energije za pamuk. Smanjuje temperaturu i produkuje vrijeme za postizanje dobrih rezultata pranja.

1) Program pranja.

2) Program pranja i faza postizanja vodootpornosti.

3) Ispitan na Staphylococcus aureus, Enterococcus faecium, Candida albicans, Pseudomonas aeruginosa i MS2 Bacteriophage u vanjskom ispitivanju provedenom od strane Swisstatest Testmaterialien AG 2021. godine (Test Report br. 202120117).

### Prikladni deterdženti za programe pranja

Program	Univerzalni deterdžent u prahu <sup>1)</sup>	Univerzalni tekući deterdžent	Tekući deterdžent za obojeno rublje	Deterdžent za osjetljivo rublje i vunu	Posebni
Ultraquick 49min	--	▲	▲	--	--
Pamuk	▲	▲	▲	--	--
Sintetika	▲	▲	▲	--	--
Osjetljivo	--	--	--	▲	▲
Vuna/Svila	--	--	--	▲	▲
Brzi program 20 min	--	▲	▲	--	--
Traperice	--	--	▲	▲	▲
Popluni	--	--	--	▲	▲
Odjeća za boravak na otvorenom	--	--	--	▲	▲
Hygiene	▲	▲	--	--	▲
Eco 40-60	▲	▲	▲	--	--

1) Pri temperaturi višoj od 60 °C preporučuje se uporaba deterdženta u prahu.

▲ = Preporučeno

-- = Nije preporučeno

## 15.4 Vrsta i kvaliteta deterdženta.

- Koristite samo sredstva za pranje i druga sredstva posebno namijenjena uporabi u perilici rublja. Prvo, slijedite ova općenita pravila:
  - deterdženti u prahu (također tablete i deterdženti za jednu dozu) za sve vrste tkanina, osim osjetljivih. Preferirajte deterdžente u prahu koji sadrže izbjeljivač za izbjeljivanje i dezinfekciju rublja,
  - tekući deterdženti (deterdženti za jednu dozu), po mogućnosti za programe pranja na nižim temperaturama (maks. 60 °C) za sve vrste tkanina ili posebne samo za vunene tkanine.
- Ne miješajte različite vrste deterdženata.
- Upotrijebite manje deterdženta ako:
  - perete malu količinu rublja,
  - rublje je neznatno zaprljano,
  - se stvara prevelika količina pjene tijekom pranja.

### Nedovoljno deterdženta može uzrokovati:

- nezadovoljavajući rezultate pranja,
- rublje u pranju postaje sivo,
- masna odjeća,
- stvaranje plijesni u uređaju.

### Previše deterdženta može uzrokovati:

- stvaranje pjene,
- smanjen učinak pranja,
- neadekvatno ispiranje,
- veći utjecaj na okoliš.

## 15.5 Periodični raspored čišćenja

### Periodično čišćenje pomaže produžiti vijek trajanja vašeg uređaja.

Nakon svakog ciklusa, vrata i spremnik za deterdžent malo otvorite kako bi zrak cirkulirao i kako bi se osušila vlaga unutar uređaja.

Ako se uređaj ne koristi dulje vrijeme: zatvorite slavinu za vodu i isključite uređaj iz utičnice.

### Okvirni raspored periodičnog čišćenja:

Uklanjanje kamenca	Dva puta godišnje
--------------------	-------------------

Pranje za održavanja	Jednom mjesečno
Čišćenje brtve vrata	Svaka dva mjeseca
Čišćenje bubnja	Svaka dva mjeseca
Očistite spremnik za deterdžent	Svaka dva mjeseca
Očistite filter pumpe za odvod vode	Dva puta godišnje
Očistite filter crijeva za dovod vode i filter ventila	Dva puta godišnje

Redovito pregledavajte bubanj kako biste provjerili ima li kamenca. Preporučujemo povremeno pokretanje ciklusa s praznim bubnjem i proizvodom za uklanjanje kamenca.

### Uklanjanje stranih predmeta



Prije pokretanja ciklusa pranja, provjerite jesu li džepovi prazni i svi labavi dijelovi vezani.

Uklonite sve strane predmete (poput metalne kopče, dugmadi, kovanica itd.) koje biste mogli pronaći u brtvi vrata, filtrima i bubnju. Ako je potrebno, kontaktirajte ovlaštenu servisnu centar.

### Brtva vrata

Ovaj je uređaj dizajniran **sasamočistećim odvodnim sustavom**, koji omogućuje da se lagana pahuljasta vlakna koja padnu s odjeće isprazne vodom. Redovito provjeravajte brtvu i ako je potrebno, očistite je kako je opisano na sljedećem dijagramu. Na kraju ciklusa mogu se pronaći kovanice, dugmad i drugi sitni predmeti.

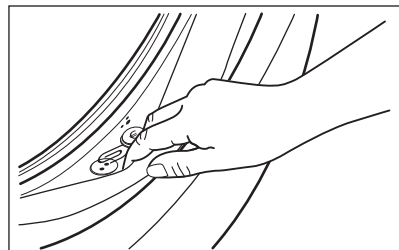

Očistite je po potrebi koristeći kremu za čišćenje na bazi amonijaka bez grabanja po površini brtve.

Ako je potrebno, uklonite nečistoće i predmete iz udubine filtra.

## 16. BRIGA ZA OKOLIŠ

Reciklirajte materijale sa simbolom . Ambalažu za recikliranje odložite u prikladne spremnike. Pomozite u zaštiti okoliša i ljudskog zdravlja, kao i u recikliranju otpada od električnih i elektroničkih uređaja. Uređaje

označene simbolom  ne bacajte zajedno s kućnim otpadom. Proizvod odnesite na lokalno reciklažno mjesto ili kontaktirajte nadležnu službu.

## Добро дошли у Electrolux! Хвала што сте изабрали наш уређај.



У тежњи да постигнемо еколошку одрживост, смањујемо количину папира и пружамо комплетна корисничка упутства у електронском облику. Комплетно корисничко упутство можете погледати на [electrolux.com/manuals](http://electrolux.com/manuals)



Погледајте савете за коришћење, брошуре и информације за решавање проблема, сервисирање и поправку на [electrolux.com/support](http://electrolux.com/support)



Купите прибор, потрошни материјал и оригиналне резервне делове за свој уређај на [electrolux.com/shop](http://electrolux.com/shop)

Задржано право измена.

## САДРЖАЈ

1. БЕЗБЕДНОСНЕ ИНФОРМАЦИЈЕ.....	44
2. БЕЗБЕДНОСНА УПУТСТВА.....	46
3. ОПИС ПРОИЗВОДА .....	48
4. ТЕХНИЧКЕ ИНФОРМАЦИЈЕ .....	50
5. МОНТАЖА .....	50
6. КОМАНДНА ТАБЛА .....	54
7. БИРАЧИ ПРОГРАМА И ДУГМАД .....	56
8. ПОДЕШАВАЊА .....	59
9. ПРЕ ПРВЕ УПОТРЕБЕ.....	60
10. ПРОГРАМИ .....	60
11. СВАКОДНЕВНА УПОТРЕБА .....	66
12. НЕГА И ЧИШЋЕЊЕ .....	71
13. РЕШАВАЊЕ ПРОБЛЕМА .....	78
14. ВРЕДНОСТИ ПОТРОШЊЕ.....	82
15. БРЗИ ВОДИЧ .....	83
16. ЕКОЛОШКА ПИТАЊА.....	87

## 1. ⚠ БЕЗБЕДНОСНЕ ИНФОРМАЦИЈЕ



Пре него што започнете са инсталацијом и коришћењем овог уређаја, пажљиво прочитајте приложено упутство.

Произвођач није одговоран за било какве повреде или штету које су резултат неисправне инсталације или употребе. Чувајте упутство за употребу на безбедном и приступачном месту за будуће коришћење.

## 1.1 Безбедност деце и осетљивих особа

- Овај уређај могу да користе деца старија од 8 година и особе са смањеним физичким, чулним или менталним способностима, као особе којима недостају искуство и знање, уколико им се обезбеди надзор или им се дају упутства у вези са употребом уређаја на безбедан начин и уколико схватају могуће опасности.
- Децу узраста између 3 и 8 година старости, као и особе са веома тешким и сложеним инвалидитетом, треба држати даље од уређаја, осим ако су под сталним надзором.
- Децу млађу од 3 године треба удаљити од уређаја уколико нису под непрекидним надзором.
- Децу треба контролисати како се не би играла са уређајем.
- Држите сву амбалажу даље од деце и одложите је на одговарајући начин.
- Детерџенте држите ван домашаја деце.
- Децу и кућне љубимце држите подаље од уређаја док су његова врата отворена.
- Ако овај апарат има уређај за безбедност деце, треба га активирати.
- Деца не смеју да обављају чишћење и корисничко одржавање уређаја без надзора.

## 1.2 Опште мере безбедности

- Овај апарат је само за прање веша домаћег типа који се може прати машински.
- Овај уређај је намењен за употребу у једном домаћинству у затвореним просторима.
- Уређај се може користити у канцеларијама, хотелским собама, пансионима, сеоским туристичким домаћинствима и сличним објектима за смештај где употреба не превазилази (просечан) ниво потрошње по домаћинству.
- Немојте да мењате спецификацију овог уређаја.

- Уређај може да прими највише 10.0 kg веша. Не прекорачујте максималну количину веша за сваки програм (погледајте одељак „Програми”).
- Радни притисак воде на месту где вода улази из излазног прикључка мора бити између 0,5 бара (0,05 МПа) и 10 бара (1,0 МПа).
- Отвори за вентилацију у постољу не смеју бити заклоњени тепихом, простирком или било каквом подном облогом.
- Уређај треба да се повеже на довод воде помоћу новог комплета приложених црева или другог новог комплета црева испорученог од стране овлашћеног сервисног центра.
- Старо црево се не сме поново користити.
- Уколико је кабл за напајање оштећен, њега мора да замени произвођач, одговарајући овлашћени сервисни центар или лица сличне квалификације, како би се избегла електрична опасност.
- Пре било каквог поступка одржавања уређаја, искључите га и извадите утикач кабла за напајање из зидне утичнице.
- Не чистите уређај распршивачима воде нити паром под високим притиском.
- Уређај очистите влажном крпом. Користите искључиво неутралне детерџенте. Немојте користити абразивне производе, абразивне јастучиће за чишћење, раствараче или металне предмете.

## 2. БЕЗБЕДНОСНА УПУТСТВА

### 2.1 Инсталирање



Инсталација мора да се обави у складу са важећим националним прописима.

- Уклоните комплетну амбалажу и завртње за транспорт укључујући

гумени затварач са пластичним одстојником.

- Држите транзитне завртње на безбедном месту. Ако ће уређај у будућности бити премештан, завртњи морају бити монтирани да би се блокирао бубањ и тако спречила унутрашња оштећења.
- Увек водите рачуна приликом померања уређаја зато што је тежак.

Увек користите заштитне рукавице и затворену обућу.

- Придржавајте се упутстава за монтажу уређаја.
- Немојте да инсталирате или користите оштећен уређај.
- Немојте да инсталирате или користите уређај тамо где температура може да буде нижа од 0 °C или где је изложен временским условима.
- Област пода на којој ће уређај бити монтиран мора бити равна, стабилна, отпорна на топлоту и чиста.
- Уверите се да постоји циркулација ваздуха између уређаја и пода.
- Када се уређај постави у стални положај, уз помоћ либеле проверите да ли је правилно нивелисан. Ако није, подесите ножице док се не изневелише.
- Немојте да инсталирате уређај директно изнад одвода на поду.
- Не прскајте воду по уређају и не излажите га прекомерној влажности.
- Уређај немојте инсталирати на месту на коме врата уређаја не могу до краја да се отворе.
- Немојте да стављате затворену посуду за прикупљање воде која можда цури испод уређаја. Обратите се Овлашћеном сервисном центру како бисте проверили који прибор може да се користи.

## 2.2 Прикључење на електричну мрежу

### УПОЗОРЕЊЕ!

Ризик од пожара и струјног удара.

- УПОЗОРЕЊЕ: Овај уређај је предвиђен за монтажу/прикључивање на проводник земљења зграде.
- Увек користите прописно уграђену утичницу са заштитом од струјног удара.
- Уверите се да су параметри на плочици са техничким карактеристикама компатибилни са одговарајућим параметрима електричне мреже за напајање.
- Немојте да користите адаптере са више утичница и продужне каблове.

- Проверите да нисте оштетили главно напајање и кабл за напајање. Уколико струјни кабл треба да се замени, то треба да обави наш овлашћени сервисни центар.
- Прикључите главни кабл за напајање на зидну утичницу тек на крају инсталације. Водите рачуна да постоји приступ мрежном утикачу након инсталације.
- Немојте додиривати кабл за напајање нити мрежни утикач влажним рукама.
- Не вуците кабл за напајање како бисте искључили уређај. Кабл искључите тако што ћете извући утикач из утичнице.

## 2.3 Прикључивање воде

- Температура улазне воде не сме прећи 25°C.
- Немојте оштетити црева за воду.
- Пре прикључења на нове цеви или на цеви које нису коришћене дуже време, или тамо где је вршена поправка или су монтирани нови уређаји (водомери итд.), пустите воду да тече док не буде чиста и бистра.
- Проверите да ли постоји видљиво цурење воде током и након прве употребе уређаја.
- Немојте да користите продужно црево уколико је доводно црево прекратко. Обратите се овлашћеном сервисном центру да бисте заменили доводно црево.
- Приликом отпакивања уређаја, могуће је да потекне вода из одводног црева. Ово може да се деси због тестирања уређаја водом у фабрици.
- Испусно црево можете продужити до највише 400 cm. За друго испусно црево и наставак обратите се овлашћеном сервисном центру.
- Водите рачуна да постоји приступ славини након инсталације.

## 2.4 Употреба

### УПОЗОРЕЊЕ!

Постоји ризик од струјног удара, пожара, опекотина или оштећења уређаја.

- Поштујте упутства о безбедности са паковања детерџента.
- Запаљиве материје или предмете натопљене запаљивим материјама немојте стављати унутар и поред уређаја или на њега.
- Не перите тканине које су јако запрљане уљем, масноћом или масним супстанцама. То може оштетити гумене делове уређаја. Такве тканине прво оперите ручно па их тек онда убаците у машину.
- Немојте користити парфеме и мирисе за веш како не би дошло до оштећења пластичних и гумених делова уређаја.
- Немојте додиривати стакло на вратима док је програм у току. Стакло може бити вруће.
- Проверите да ли сте извадили све металне предмете из веша.

## 2.5 Сервисирање

- Ради оправке уређаја обратите се овлашћеном сервисном центру. Користите само оригиналне резервне делове.
- Имајте на уму да самостална или нестручна поправка може угрозити безбедност и поништити гаранцију.
- Следећи резервни делови доступни су барем 10 година након укидања модела: мотор и четкице мотора; мењач између мотора и бубња; пумпе; амортизери и опруге; бубањ, носач бубња и његови куглични лежајеви; грејачи и грејни елементи, укључујући и топлотне пумпе; цеви и сродна опрема, као што су црева, вентили, филтери и блокаде; штампана кола; електронски дисплеји; пресостати, термостати и сензори; софтвер и фирмвер, укључујући и софтвер за ресетовање;

- врата, шарке и заптивке врата; остали заптивачи; склоп браве за врата; пластични додаци, као што су дозатори детерџента. Трајање тог периода може бити дуже у вашој земљи. За више информација посетите наш веб-сајт.
- Имајте на уму да су неки од ових резервних делова доступни само стручним сервисерима и да не одговарају сви резервни делови свим моделима.
- Када се ради о сијалицама унутар производа и резервних делова, сијалице које се продају засебно: Ове сијалице су намењене да издрже екстремне физичке услове у кућним апаратима, као што су температура, вибрације, влага, или су намењене да сигнализирају информације о радном стању уређаја. Нису предвиђене за употребу у другим уређајима и нису погодне за осветљавање просторија у домаћинству.

## 2.6 Одлагање

### УПОЗОРЕЊЕ!

Опасност од повређивања или гушења.

- Искључијте уређај из електричног напајања и са довода за воду.
- Исеците мрежни електрични кабл на месту које је близу уређаја и одложите га.
- Уклоните ручицу од врата да бисте спречили да се деца или кућни љубимци заглаве у бубњу.
- Одложите апарат у складу са важећим прописима за одлагање отпада од електричних и електронских уређаја (WEEE).

## 3. ОПИС ПРОИЗВОДА

### 3.1 Специјалне функције

Ваша нова машина за прање веша испуњава све модерне захтеве за ефикасно прање веша уз ниску потрошњу воде, енергије и детерџента уз одговарајућу негу тканина.

- **Технологија UltraCare** је пројектована да заштити влакна тканине захваљујући различитим фазама претходног мешања које растварају прво детерџент, а затим омекшивач тканина у води пре него што се пренесу до

веша. Тако се стиже до сваког влакна које се уједно и негује.

- **Фиока UniversalDose** са одељком за сваку врсту детерџента, укључујући и одељак за Pods®, садржи систем који може оптимално да распршује и меша детерџент, као и да раствара остатке детерџента након сваког циклуса.
- Третирање **паром** је брз и једноставан начин да освежите одећу. Нежни програми са паром могу да смање

непријатне мирисе и наборе на сувим тканинама тако да је потребно мање пеглања.

- Опција **SensiCare System** детектује количину веша дефинишући трајање програма у року од 30 секунди. Програм прања је у складу са количином веша и типом тканина тако да се не потроши више времена, енергије и воде него што је потребно.

### 3.2 Приказ уређаја

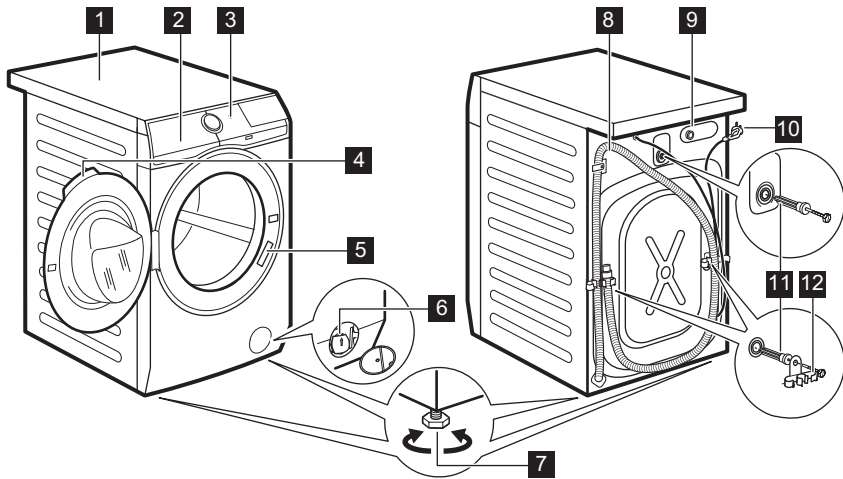

- 1** Радна површина
- 2** Дозатор детерџента
- 3** Командна табла
- 4** Ручица на вратима
- 5** Плочица са техничким карактеристикама
- 6** Филтер одводне пумпе

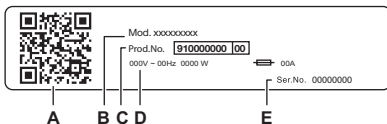

- 7** Ногице за нивелисање уређаја
- 8** Одводно црево
- 9** Прикључак црева за довод воде
- 10** Струјни кабл
- 11** Завртњи за транспорт
- 12** Подупирачи за црево



Подаци са плочице са техничким карактеристикама:

- A. QR код
- B. Назив модела
- C. Број производа
- D. Електричне карактеристике
- E. Серијски број

Скенирајте **QR код** на уређају да бисте регистровали производ и искористили га на најбољи начин.

-  Приступите детаљима о вашем уређају, документацији и чланцима о томе како да користите најбоље функције (Корисничко упутство је такође доступно на [electrolux.com/manuals](http://electrolux.com/manuals) )
-  Добијајте савете о коришћењу, решавању проблема, информације о сервису и поправци (такође доступно на [electrolux.com/support](http://electrolux.com/support) )
-  Купите прибор, потрошну робу и оригиналне резервне делове за ваш уређај (такође доступно на [electrolux.com/shop](http://electrolux.com/shop) )

## 4. ТЕХНИЧКЕ ИНФОРМАЦИЈЕ

Димензије	Ширина/висина/укупна дубина	59.7 cm/84.7 cm/63.6 cm
Прикључење на електричну мрежу	Напон	230 V
	Укупна снага	2100 W
	Осигурач	10 A
	Фреквенција	50 Hz
Заштитни омотач пружа заштиту од продирања чврстих честица и влаге, изузев на местима на којима опрема под ниским напонам нема заштиту од влаге		IPX4
Притисак довода воде	Минимум	0,5 бара (0,05 МПа)
	Максимум	10 бара (1,0 МПа)
Довод воде <sup>1)</sup>		Хладна вода
Максимална количина веша	Памук	10.0 kg

1) Повежите црево за довод воде са славином за воду која има навој димензија 3/4" .

## 5. МОНТАЖА

### УПОЗОРЕЊЕ!

Погледајте поглавља о безбедности.

### 5.1 Распакивање

1. Отворите врата. Извадите све предмете из бубња.

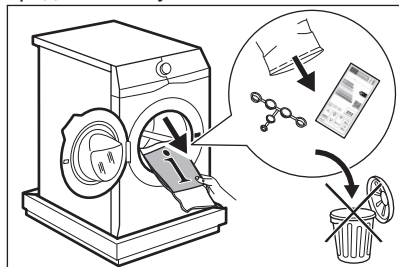

### i

Прибор који се испоручује уз уређај може се разликовати у зависности од модела.

2. Поставите паковање на под иза уређаја и пажљиво га положите на задњу страну. Уклоните заштиту са доње стране уређаја.

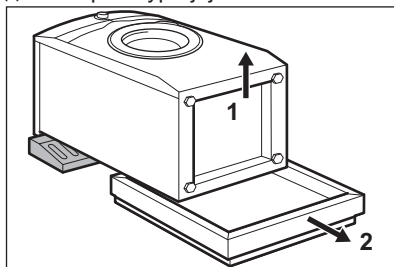

### **⚠ ОПРЕЗ**

Не постављајте машину за веш на предњу страну.

3. Вратите уређај на траг у усправан положај. Уклоните кабл за напајање и црево за одвод воде са држача за црево.

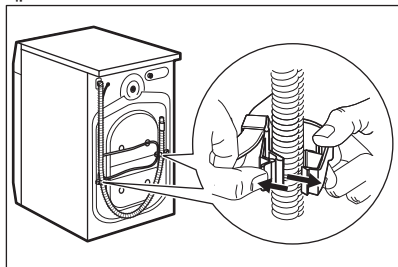

### **i**

Могуће је да потекне вода из одводног црева. Ово се дешава зато што је веш машина тестирана у фабрици.

4. Уклоните три транспортна завртња и извадите пластичне одбојнике.

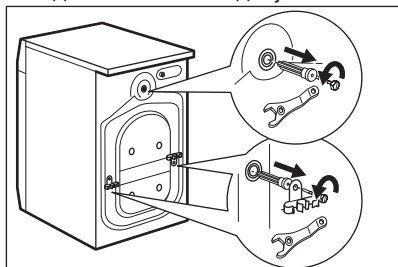

### **i**

**Препоручујемо да сачувате паковање и завртње за транспорт када дође тренутак да померите уређај.**

5. Ставите пластичне затвараче, који се налазе у торбици са корисничким упутством, у рупе.

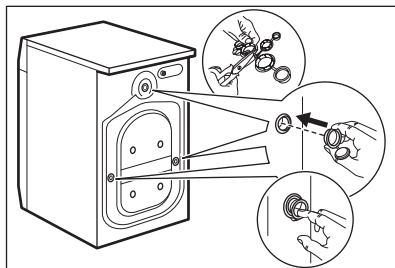

## **5.2 Информације у вези са инсталацијом**

### **Постављање и нивелисање**

Правилно подесите уређај како бисте спречили вибрације, буку и померање апарата током рада.

1. Инсталирајте уређај на равnoj тврдој подлози. Уређај мора да буде нивелисан и стабилан. Постарајте се да уређај не додирује зид или друге јединице и да испод уређаја има циркулације ваздуха.
2. Олабавите или дотегните ножице да бисте подесили ниво. Све ножице морају чврсто да се ослањају на под.

### **⚠ УПОЗОРЕЊЕ!**

Немојте стављати картон, дрво или сличне материјале испод ножица уређаја да бисте подесили ниво.

### **Доводно црево**

### **⚠ ОПРЕЗ**

Уверите се да нема оштећења на цревима и да нема цурења на спојницама. Немојте да користите продужно црево уколико је доводно црево прекратко. Обратите се овлашћеном сервисном центру ради информација о замени доводног црева.

1. Повежите доводно црево за воду на задњу страну уређаја, уколико је потребно. Обично је већ инсталирано у

фабрици.

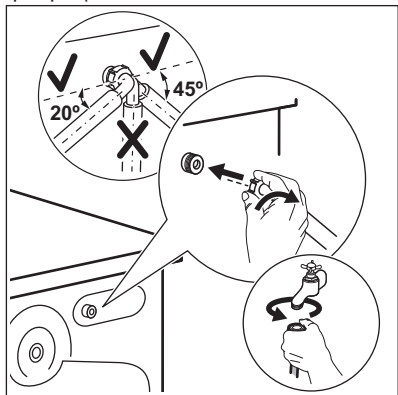

2. Поставите га налево или надесно у зависности од положаја славине за воду. Уверите се да доводно црево није у вертикалном положају.
3. Ако је потребно, олабавите прстенасти навртањ да бисте поставили црево у одговарајући положај.
4. Неки модел може да садржи црево за довод са уређајем за заустављање воде. Он спречава било какво цурење из црева услед природног старења. Сектор у оквиру приказује ову грешку А. Ако до тога дође, затворите славину за воду и обратите се овлашћеном сервисном центру за информације за замену црева.

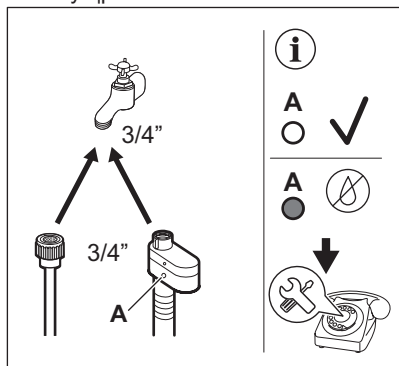

5. Повежите други крај доводног црева за хладну воду на славину за хладну воду са навојем од 3/4\"/>

#### УПОЗОРЕЊЕ!

Температура улазне воде не сме прећи 25°C.

#### Одвођење воде

Одводно црево треба да остане на висини не мањој од 60 см и не већој од 100 см.



Одводно црево можете продужити до највише 400 см. За куповину другог одводног црева и наставка обратите се овлашћеном сервисном центру.

Могуће је повезати одводно црево на различите начине:

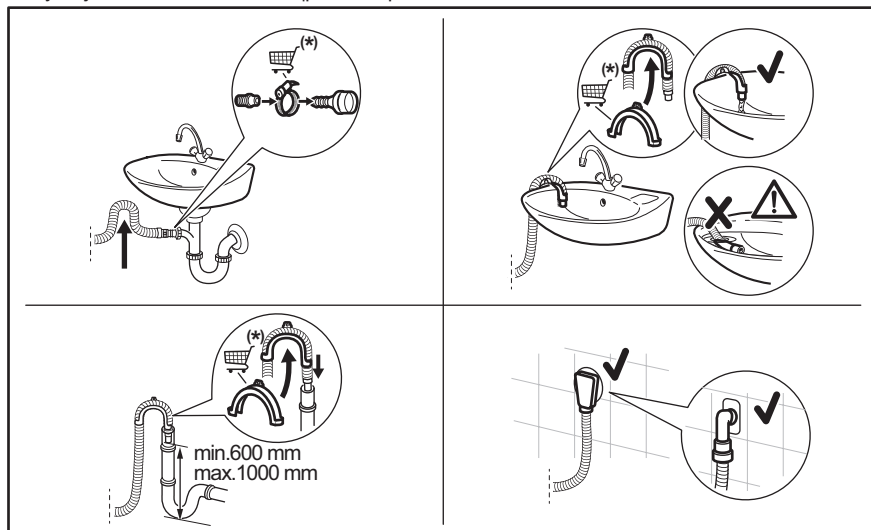

\* Подлоге промени резервних делова без најаве.

Проверите да ли је одводно црево формирало лук да бисте спречили заостале честице да доспеју из судопере у уређај.

Повежите одводно црево са сливником и затегните га помоћу стеге. Проверите да ли је одводно црево формирало лук да бисте спречили заостале честице да доспеју из судопере у уређај.

Поставите црево директно у уграђену одводну цев у зиду просторије и затегните га помоћу стеге.

Без пластичне вођице за црево, за сливник испод судопере - Ставите одводно црево у сливник и причврстите га помоћу стеге.

Одводно црево може да се савије у облику латиничног слова У и постави око пластичне вођице. На ивици судопере - причврстите вођицу за славину или за зид.



Постарајте се пластичне вођице не могу да се померају када уређај избацује воду и да крај одводног црева није потопљен у воду. Прљави вода би могла да се врати у уређај. Купите прибор од овлашћеног добављача.

За статичну цев са вентилационим отвором – убаците одводно црево директно у одводну цев или статичну цев



Крај одводног црева мора у сваком тренутку мора да буде проветрен, т.ј. унутрашњи пречник одводне цеви (мин. 38 mm – мин. 1,5") мора да буде већи од спољног пречника одводног црева.

### 5.3 Прикључење на електричну мрежу

На крају монтаже прикључите главни кабл за напајање у зидну утичницу.

Плочица са техничким карактеристикама и поглавље „Технички подаци“ наводе потребне електричне карактеристике. Проверите да ли су компатибилне са мрежним напајањем.

Проверите да ли ваша кућна електроинсталација може да издржи максимално потребно оптерећење, узимајући у обзир и све друге уређаје који могу бити у употреби.

**Прикључите уређај на уземљену утичницу.**

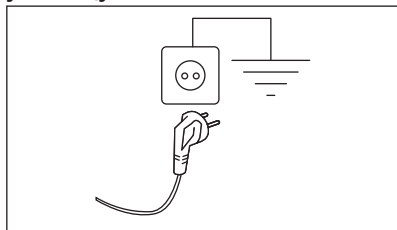

Кабл за напајање мора бити лако доступан након монтаже уређаја.

Обратите се нашем овлашћеном сервисном центру за било какве електричне радове потребне за монтажу овог уређаја.

Произвођач не прихвата никакву одговорност за оштећења или повреде настале услед непоштовања горенаведених мера предострожности.

## 6. КОМАНДНА ТАБЛА

### 6.1 Опис командне табле

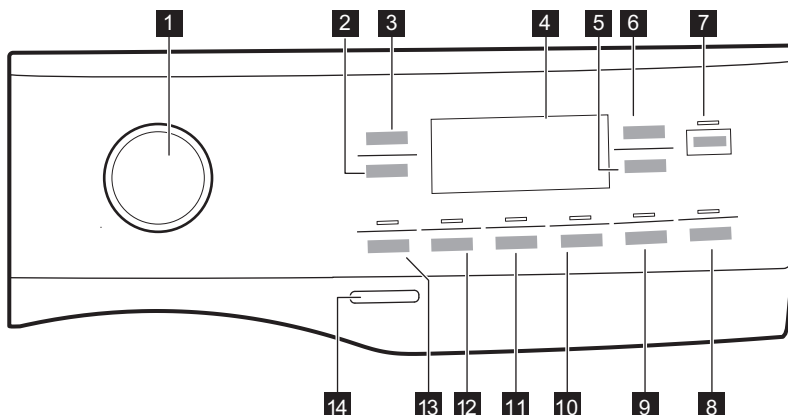



Опције не могу да се изаберу са свим програмима прања. Проверите компатибилност између опција и програма прања у одељку „Компатибилност опција са програмима” у поглављу „Програми”. Једна опција може да искључује другу, у том случају уређај вам неће омогућити да заједно подесите некомпатибилне опције. Водите рачуна да екран и сензорском дугмад увек буду чисти и суви.



- 1 Бирач програма
- 2 Сензорско дугме Spin
- 3 Сензорско дугме Temperature
- 4 Дисплеј
- 5 Delay Start
- 6 Сензорско дугме Time Manager
- 7 Сензорско дугме Start / Pause
- 8 Сензорско дугме Pods<sup>®</sup>
- 9 Сензорско дугме Steam Easy Iron и трајна опција за безбедност деце 3s
- 10 Сензорско дугме Silent
- 11 Сензорско дугме Extra Rinse
- 12 Сензорско дугме Stains
- 13 Сензорско дугме Prewash
- 14 Тастер On/Off

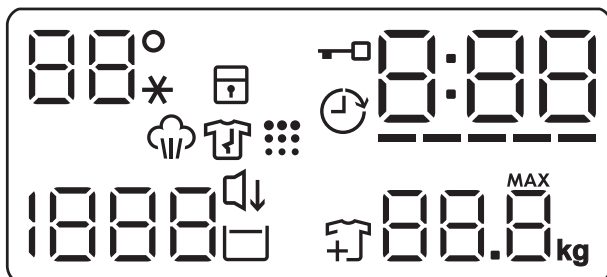



## 6.2 Дисплеј



	Индикатор температуре.
	Индикатор блокаде за безбедност деце.
	Индикатор за закључана врата.
	Индикатор одложеног старта.

	Дигитални индикатор може да прикаже: <ul style="list-style-type: none"> <li>• Трајање програма.</li> <li>• Време одлагања.</li> <li>• Крај циклуса.</li> <li>• Код упозорења.</li> <li>• Индикатор грешке.</li> <li>• Назнака укупног броја радних сати уређаја.</li> </ul>
--	---

-----	Индикатор Time Manager.
	Индикатор UltraCare.
	Индикатор фазе паре.
	Индикатор чишћења бубња.
1888	Индикатор брзине центрифуге

	Индикатор Silent.
	Индикатор задржавања испирања.
	Индикатор додавања веша.
	Индикатор максималног уноса.

## 7. БИРАЧИ ПРОГРАМА И ДУГМАД

### 7.1 Увод



Опције/функције нису доступне са свим програмима прања. Проверите компатибилност између опција/функција и програма прања у „Табели програма“. Једна опција/функција може да искључује другу, у том случају уређај вам неће омогућити да подесите некомпатибилне опције/функције.

### 7.2 On/Off

Притисните ово дугме на неколико секунди да бисте укључили или искључили уређај. Оглашавају се две различите мелодије док се уређај укључује или искључује.

Пошто Режим приправности аутоматски деактивира уређај након неколико минута како би се смањила потрошња енергије, можда ћете морати поново да активирате уређај.

Више информација потражите у одељку Режим приправности у поглављу Свакодневна употреба.

### 7.3 Бирач програма

Окретањем бирача програма могуће је изабрати жељени програм.

### 7.4 Temperature

Када изаберете програм прања, уређај аутоматски предлаже подразумевану температуру.

Узастопно притискајте ово дугме док се на дисплеју не појави жељена вредност температуре.

Када се на дисплеју прикажу индикатори --\*, уређај не греје воду.

### 7.5 Spin

Када подесите програм, уређај аутоматски бира подразумевану брзину центрифуге.

Узастопно додирујте ово дугме да бисте:

- **Промените брзину центрифуге.** На дисплеју се приказује искључиво брзина центрифуге која је доступна за подешени програм.
- Подесите опцију **Без центрифуге**

-----

Изаберите ову опцију да бисте деактивирали све фазе центрифуге. На екрану је приказан индикатор ---.

Уређај извршава само фазу испуштања воде за изабрани програм прања. Ова опција је намењена веома осетљивим тканинама. Фаза испирања користи више воде за неке програме прања.

- Активирајте опцију **Задржавање испирања** .

Последња центрифуга се не извршава. Машина не испушта воду од последњег испирања да би се спречило гужвање веша. Програм прања се завршава са водом у бубњу.

Индикатор  остаје укључен. Врата остају забрављена, а бубањ се редовно окреће да би се смањило гужвање.

Морате да испустите воду да бисте откључали врата.

Ако додирнете дугме Start / Pause , уређај извршава фазу центрифуге и испушта воду.



Уређај аутоматски испушта воду након приближно 18 сати.

## 7.6 Prewash

Помоћу ове опције програму прања можете да додате фазу претпрања.

Одговарајући индикатор изнад сензорског дугмета светли.

Користите ову опцију да бисте додали фазу претпрања на 30 °C пре фазе прања.

Ова опција се препоручује за јако запрљан веш, нарочито ако на њему има песка, прашине, блата и других чврстих честица.



Ова опција може да продужи трајање програма.

## 7.7 Stains

Додирните ово дугме да бисте програму додали фазу за уклањање флека.

Одговарајући индикатор изнад сензорског дугмета светли.

Користите ову опцију да бисте са веша уклонили упорне флеке.

Кад подесите ову опцију, ставите средство за уклањање флека у одељак .

Средство за уклањање флека се претходно измеша и загреје са детерџентом да би се побољшала његова ефикасност.



Ова опција продужава трајање програма.  
Ова опција није доступна на температури нижој од 40°C.

## 7.8 Трајно Extra Rinse

Са овом опцијом можете да додате неколико испирања у складу са изабраним програмом прања.

Користите ову опцију за људе који су алергични на остатке детерџента и имају осетљиву кожу. Захваљујући додатној функционалности ове опције, омекшивач тканина се равномерно распоређује по вешу тако да има јаче дејство. Ово је препоручљиво када користите омекшивач.



Ова опција продужава трајање програма.

Одговарајући индикатор изнад сензорског дугмета светли и такође остаје стално укључен током следећих циклуса док се ова опција не деактивира.

## 7.9 Steam Easy Iron

Ова опција додаје фазу паре иза које следи кратка фаза против гужвања на крају програма прања.





Фаза паре смањује гужвање тканине и олакшава пеглање.

Одговарајући индикатор изнад сензорског дугмета светли.

Индикатор  светли током фазе третирања паром.



Ова опција може да продужи трајање програма.

Када се програм заустави, на дисплеју се приказује , индикатор  се искључује, а индикатор  и лампица Start / Pause  светле. Бубањ се окреће уједначено око 30 минута како би сачувао корист од паре. Додиривањем било ког дугмета прекида се кретање којим се спречава гужвање и откључавају се врата, а уређај поново предлаже претходно подешени програм.

За прекид фазе спречавања гужвања можете урадити и следеће:

- Притисните дугме On/Off на неколико секунди да бисте укључили или искључили уређај.
- Окрените бирач програма у неки други положај.



Мала количина веша помаже да се постигну бољи резултати.

## 7.10 Silent

Додирните ово дугме да бисте активирали-деактивирали опцију **Silent** .

Прелазна и коначна фаза центрифуге се потискују и програм се завршава са водом у бубњу. Ово помаже да се смањи гужвање.

На дисплеју се приказује индикатор . Врата остају закључана. Бубањ се нормално окреће да би се умањило гужвање. Морате да испустите воду да бисте откључали врата.

Пошто је програм врло тих, погодан је за употребу у ноћним сатима када је на снази јефтинија тарифа за електричну енергију. У неким програмима испирања се обављају са више воде.

Ако додирнете дугме Start / Pause , уређај извршава само фазу испуштања воде.



Уређај аутоматски испушта воду након приближно 18 сати.

## 7.11 Pods®

Додирните ово дугме да бисте активирали или деактивирали опцију Pods®.

Након активирања пали се одговарајући индикатор.

Пратите произвођачке препоруке за дозирање и чување кесица.

Ставите највише две таблете или појединачне кесице у одељак Pods® у дозатору детерџента.

Ова опција остаје активна током наредних циклуса све док се не искључи и ако може да се изабере са подешеним програмом.

## 7.12 Delay Start

Помоћу ове опције можете да одложите покретање програма за погодније време.

Узастопно додирујте дугме да бисте подесили жељено одлагање. Време се продужава у корацима од 1 сата до 20 сати.

На дисплеју се приказује индикатор и одабрано време одлагања. Након што додирнете дугме Start / Pause , уређај започиње са одбројавањем и врата се закључавају.

## 7.13 Time Manager

Са овом опцијом можете да скратите трајање програма у зависности од количине веша и степена запрљаности.

Након што подесите програм прања, на дисплеју се приказује његово аутоматски подешено трајање и црте -----.

Додирните дугме Time Manager да бисте скратили трајање програма у складу са вашим потребама. Дисплеј приказује ново трајање програма и број црта се у складу с тим смањује:

----- погодно за максималну количину нормално запрљаног веша.

---- брзи циклус за максималну количину благо запрљаног веша.

-- веома брзи циклус за мању количину благо запрљаног веша (препоручује се највише половина од максималне количине).

- најкраћи циклус за освежавање малих количина веша.

Опција Time Manager доступна је само са програмима који се налазе у табели.

индикатор	Cottons	Synthetics
	----- 1)	■
----	■	■
---	■	■
-- 2)	■	■
- 2)	■	■

1) Подразумевано трајање за све програме.

2) Овај ниво опције Time Manager није доступан на 90 °C.

### Time Manager са програмима за третирање паром

Приликом подешавања програма за пару, ово дугме омогућава одабир три нивоа



паре, а сходно томе се скраћује трајање програма:

- ---- : максимум.
- -- : средње.
- - : минимум.



На неким уређајима трајање програма се скраћује без приказивања цртица.

## 7.14 Start / Pause

Додирните дугме Start / Pause   да бисте покренули или паузирали уређај или прекинули програм који се извршава.



Икона  означава да можете да паузирасте циклус и додате или уклоните одећу. За више детаља прочитајте одељак „Отварање врата – додавање одеће”.

## 8. ПОДЕШАВАЊА

### 8.1 Подешавање



Када притискате комбинацију тастера, **не нагињите** прсте надоле. Сензори тастера који се налазе испод дугмади су осетљиви и могу да ометају ваш избор.

## 9. ПРЕ ПРВЕ УПОТРЕБЕ



Током монтаже или пре прве употребе можда ћете уочити мало воде у уређају. Ово је вода која је преостала у уређају након целокупне провере функционалности уређаја која је спроведена у фабрици како би се обезбедило да уређај који се испоручује купцима буде у савреном радном стању, па стога то није разлог за забринутост.

1. Уверите се да су сви завртњи за пренос уклоњени из уређаја.

2. Уверите се да је електрична енергија доступна и да је славина одвртнута.

3. Сипајте 2 литра воде у преграду за детерџент означену са

Овим се активира систем за одвод.

4. Сипајте малу количину детерџента у преграду означену са

5. Подесите и започните програм за памук при највишој температури без веша у бубњу.

Ово уклања сву могућу прљавштину из бубња.

## 10. ПРОГРАМИ

### 10.1 Графикон програма

#### Програми прања

Програм	Опис програма
Ultraquick 49min	Памук и мешавина синтетике. Идеално за брзо свакодневно прање, за бољу негу одеће и добро чишћење већ од 30 °C. <div data-bbox="389 837 420 869" data-label="Image"></div> Стандардно трајање програма је развијено на количини веша од 5 kg. Ако перете мањи или већи оптерећење, време прања аутоматски опада или повећава обезбеђујући савршене резултате.
Cottons	Беле и обојене памучне тканине. Идеално за нормално и веома запрљан веш.
Synthetics	Синтетика или материјали различитог састава. Нормалан степен запрљаности.
Delicates	Осетљиве тканине као што су акрил, вискоза и тканине од мешовитих материјала које захтевају нежније прање. Нормалан степен запрљаности.
 Wool / Silk	Вунена одећа која се пере у машини, вунена одећа која се пере ручно и остале тканине са симболом „ручно прање“ <sup>1)</sup> .
Rapid 20min	Памучне и синтетичке тканине са благим степеном запрљаности или ношене само једном.

## Програм

## Опис програма

### Програм за третирање паром са системом FreshScent

Програм са паром може се користити за редуковање набора и мириса<sup>2)</sup> избегавајте прање предмета који само треба да се освеже. Влакна тканине су опуштена и након тога пеглање не захтева нимало напора.

Када се програм заврши, брзо извадите веш из бубња<sup>3)</sup>. Програми паре не врше хигијенске циклусе. Не подешавајте овај програм са следећим типовима веша:

- Тканинама које нису погодне за сушење у машини за сушење.
- Предмети са етикетом „Само хемијско чишћење“.

**ELECTROLUX мирис.** Ако користите овај посебан нежан мирис, ваш веш ће се мирисати као да је тек опран. Пажљиво прочитајте упутства која сте добили уз мирис. Смањите дозу мириса када третирате мање количине веша. Помоћу дугмета Time Manager можете да скратите трајање програма када третирате предмете означене за прање на ниским температурама.

#### НЕМОЈТЕ:

- Машински сушити одећу третирану мирисом. Мирис ће испарити.
- Користити мирис у сврхе другачије од оних које су овде описане.
- Користити мирис на новим предметима. Нови предмети могу да садрже остатке једињења завршне обраде која нису компатибилна са мирисом.



Мирис је доступан у **ELECTROLUX** веб продавници или код овлашћеног продавца.



Steam Refresh

**Предмети од памука, синтетике и мешавине материјала.** Посебан циклус за напаривање без прања који може да се користи за припрему сувог веша за пеглање или за освежавање једном ношене одеће. Овај програм смањује гужвање, мирисе и опушта тканине. Немојте да користите детерџент.

Spin/Drain

За центрифугирање веша и испуштање воде из бубња. Све тканине изузев вунених и осетљивих материјала.

Rinse

Све тканине, изузев вунених и веома осетљивих тканина. Програм за испирање и центрифугирање веша. Фабрички подешена брзина центрифуге је она која се користи за програме за памук. Смањите брзину центрифуге тако да одговара врсти веша. Ако је неопходно, подесите опцију Extra Rinse за додатна испирања. При малој брзини центрифуге уређај врши пажљиво испирање и скраћује центрифугирање.

Jeans

**Ствари од туксаса и жерсеја.** Нормално запрљане. Овај програм обавља фазу пажљивог испирања, намењену стварима од туксаса, чиме се смањује губитак боје и уклања преостали прахак за прање са тканина.

Duvet

**Један синтетички прекривач, постављена одећа, јорган, перјана јакна и слични предмети.**

## Програм

## Опис програма





Outdoor



Не користите омекшивач тканина и уверите се да нема остатака омекшивача у дозатору детерџента.

Одећа коју носимо када излазимо напоље, радна и спортска одела, водоотпорне јакне и јакне које пропуштају ваздух, као и јакне са поставом од вуне која може да се извади или са унутрашњом поставом. Препоручена количина веша је 2.0 kg.

Овај програм може се користити као фаза за обнављање својства водоодбојности одеће и посебно је прилагођен за третирање одеће са хидрофобним слојем. За обављање фазе за обнављање својства водоодбојности одеће, поступите на следећи начин:

- Сипајте детерџент за прање у преграду .
- Сипајте посебно средство које обнавља својство водоодбојности одеће у преграду за омекшивач тканина .
- Смањите количину веша на 1.0 kg.



Да бисте додатно побољшали дејство средства за обнављање својства водоодбојности одеће, одећу осушите у машини за сушење веша тако што ћете подесити програм за сушење на Outdoor (ако је доступан и ако ознака на одећи дозвољава машинско сушење).



Hygiene





Ствари од белог памука. Овај делотворан програм прања у комбинацији са паром уклања више од 99,99% бактерија и вируса<sup>4)</sup> уз одржавање температуре изнад 60°C током читаве фазе прања; уз додатно дејство на влакна захваљујући фази паре, продужена фаза испирања осигурава правилно уклањање остатака детерџента и микроорганизама. Овај програм уз то осигурава правилно смањење полена и алергена.

Есо 40-60

Циклус ниске потрошње енергије за памук. Смањује температуру и продужава време како би се дошло до добрих резултата прања.

- 1) За време овог циклуса бубањ се споро окреће да би осигурао нежно прање. Може изгледати као да се бубањ не окреће или да се не окреће правилно, али је то нормална појава код овог програма.
- 2) Програм са паром не уклања нарочито интензивне мирисе.
- 3) Након третирања паром веш може да буде влажан. Окачите веш на неколико минута.
- 4) Испитан је за *Staphylococcus aureus*, *Enterococcus faecium*, *Candida albicans*, *Pseudomonas aeruginosa* и бактериофаг MS2 независним тестом који је спровела компанија Swisstest Testmaterialien AG током 2021. године (Извештај о испитивању бр. 202120117).

## Температура програма, максимална брзина центрифуге и максимална количина веша

Програм	Подразумевана температура Распон температуре	Референтна брзина центрифуге Опсег брзине центрифуге	Максимална количина веша за прање
Ultraquick 49min	30°C 60–30 °C	1400 o/min 1400 o/min - 400 o/min	8.0 kg
Cottons	40°C 90°C – Хладно	1400 o/min 1400 o/min - 400 o/min	10.0 kg
Synthetics	30°C 60°C – Хладно	1200 o/min 1200 o/min - 400 o/min	5.0 kg
Delicates	30°C 40°C – Хладно	800 o/min 1200 o/min - 400 o/min	2.0 kg
 Wool / Silk	40°C 40°C – Хладно	1200 o/min 1200 o/min - 400 o/min	3.0 kg
Rapid 20min	30°C 40°C–30°C	1200 o/min 1400 o/min - 400 o/min	3.0 kg
 Steam Refresh	-	-	2.0 kg
Spin/Drain	-	1400 o/min 1400 o/min - 400 o/min	10.0 kg
Rinse	-	1400 o/min 1400 o/min - 400 o/min	10.0 kg
Jeans	30°C 40°C – Хладно	1200 o/min 1200–400 o/min	4.0 kg
Duvet	40°C 60°C – Хладно	800 o/min 800–400 o/min	3.0 kg
 Outdoor	30°C 40°C – Хладно	1200 o/min 1200 o/min - 400 o/min	2.0 kg <sup>1)</sup> 1.0 kg <sup>2)</sup>
 Hygiene	60°C	1400 o/min 1400 o/min - 400 o/min	10.0 kg

Програм	Подразумевана температура Распон температуре	Референтна брзина центрифуге Опсег брзине центрифуге	Максимална количина веша за прање
Eco 40-60	40°C <sup>3)</sup>	1400 o/min 1400 o/min - 400 o/min	10.0 kg

- 1) Програм прања.
- 2) Програм прања и фаза обнављања водоотпорности.
- 3) Према Уредби бр. 2019/2023 Комисије ЕУ, овај програм на 40 °C може заједно у истом циклусу да пере нормално запрљан памучни веш декларисан за прање на 40 °C или 60 °C.



За достигнуте температуре унутар веша, трајање програма и друге податке, погледајте одељак „Вредности потрошње“.  
Најефикаснији програми у погледу потрошње електричне енергије уопштено речено су они који раде на нижим температурама и трају дуже.









## 10.2 Woolmark Premium Wool Care – Зелено



Циклус прања вуне у овој машини тестирала је и одобрила компанија The Woolmark Company за прање одевних предмета који садрже вуну означених етикетом „ручно прање“ уколико се производи перу према упутствима на етикети одевних предмета и онима које је издао произвођач ове машине за прање рубља.  
M2304

## 10.3 Опције компатибилност са програмима

	Ultraquick 49min	Cottons	Synthetics	Delicates	Wool / Silk	Rapid 20min	Steam Refresh	Spin/Drain	Rinse	Jeans	Duvet	Outdoor	Hygiene	Eco 40-60
Spin	■	■	■	■	■	■	■	■	■	■	■	■	■	■

	Ultraquick 49min	Cottons	Synthetics	Delicates	Wool / Silk	Rapid 20min	Steam Refresh	Spin/Drain Rinse	Jeans	Duvet	Outdoor	Hygiene	Eco 40-60
 Задржавање испирања	■	■	■	■	■			■	■		■	■	■
 Тихо		■	■	■					■				
 Без центрифуге		■	■	■	■	■	■ <sup>1)</sup>	■	■	■	■	■	■
 Stains <sup>2)</sup>		■	■						■			■	
 Prewash		■	■										
 Time Manager <sup>3)</sup>		■	■				■						
 Extra Rinse	■	■	■	■				■	■		■	■	
 Steam Easy Iron <sup>2)</sup>	■	■	■						■			■	
PODS®	■	■	■	■		■			■		■	■	■
 Delay Start	■	■	■	■	■	■	■	■	■	■	■	■	■

1) Ако подесите опцију Без центрифуге, уређај само испушта воду.

2) Ова опција није доступна на температури нижој од 40 °C.

3) Уколико изаберете најкраће трајање, препоручујемо да смањите количину веша за прање. Уређај се може потпуно напунити вешом, међутим, резултати прања могу бити слабији.

### Одговарајући детерџенти за програме прања

Програм	Универзални прахак <sup>1)</sup>	Течност за све тканине	Течност за обојене тканине	Осетљива вуна	Посебан
Ultraquick 49min	--	▲	▲	--	--

Програм	Универзални прашак <sup>1)</sup>	Течност за све тканине	Течност за обојене тканине	Осетљива вуна	Посебан
Cottons	▲	▲	▲	--	--
Synthetics	▲	▲	▲	--	--
Delicates	--	--	--	▲	▲
Wool / Silk	--	--	--	▲	▲
Rapid 20min	--	▲	▲	--	--
Jeans	--	--	▲	▲	▲
Duvet	--	--	--	▲	▲
Outdoor	--	--	--	▲	▲
Hygiene	▲	▲	--	--	▲
Eco 40-60	▲	▲	▲	--	--

<sup>1)</sup> На температури вишој од 60 °C препоручује се употреба детерџента у прашку.

▲ = Препоручује се

-- = Није препоручено

## 11. СВАКОДНЕВНА УПОТРЕБА

### ⚠ УПОЗОРЕЊЕ!

Погледајте поглавља о безбедности.

### 11.1 Активирање уређаја

1. Утакните мрежни утикач у зидну утичницу.
  2. Одвртите славину за воду.
  3. Притисните дугме On/Off на неколико секунди да бисте активирали уређај.
- Чује се кратак звук.

### 11.2 Убацавање веша

- Отворите врата уређаја.
  - Протресите веш пре него што га ставите у уређај.
  - Ставите веш у бубањ, комад по комад.
- Водите рачуна да не ставите превише веша у бубањ.
- Добро затворите врата.

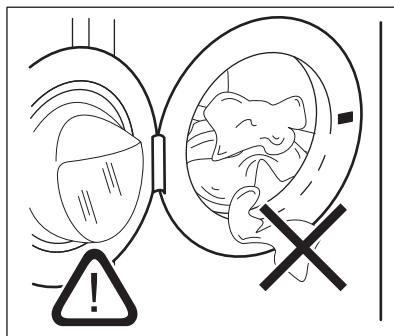



### ⚠ ОПРЕЗ

- Водите рачуна да се веш не заглави између заптивача и врата. Постоји ризик од цурења воде или оштећења веша.
- Прање тканина јако запрљаних уљем и са масним флекама или коришћење парфема може да изазове оштећење гумених делова уређаја.

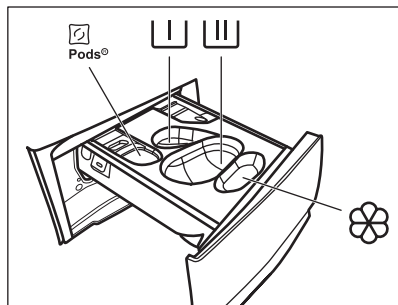
## 11.3 Додавање детерџента и адитива



 – Одељак за кесице са детерџентом (до 2 ком.). Кад користите таблете детерџента, уверите се да је опција Pods® активирана.

 – Одељак за фазу претпрања у програму намакања (само детерџент у виду прашка).

 – Одељак за у фази прања (само детерџент у виду прашка).



Уверите се да је опција Pods® деактивирана кад користите овај одељак.



Ако користите течни детерџент, не заборавите да убаците посуду за течни детерџент .



– Одељак за омекшивач тканина и друга течна средства за третирање (регенератор тканина, штирак).

**MAX** – Увек пратите упутства која се налазе на паковању детерџента, али препоручујемо да не прекорачите максимални назначени ниво (**MAX**). Ова количина ће, међутим, гарантовати најбоље резултате прања.





Након циклуса прања, ако је потребно, уклоните све остатке детерџента из дозатора.

Поступите на следећи начин

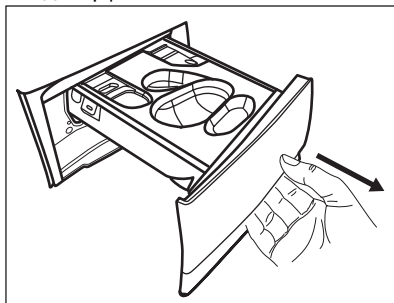
1. Отворите поклопац дозатора детерџента.



2. Ако је подешена фаза претпрања, сипајте прашак у одељак .
3. За главно прање изаберите одговарајући одељак у зависности од врсте детерџента:

а) Сипајте **прашкasti детерџент** у одељак .

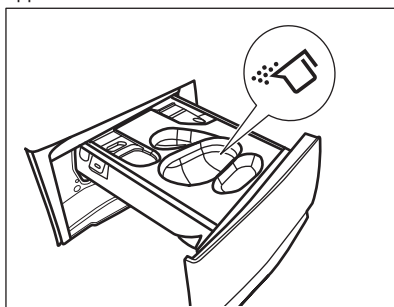

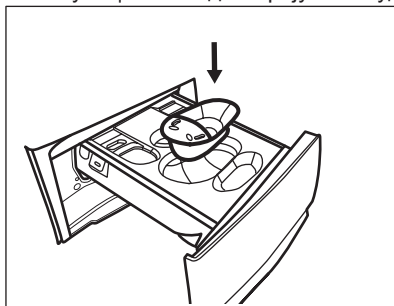

б) Сипајте **течни детерџент** у исти одељак након убацавања одговарајуће посуде .

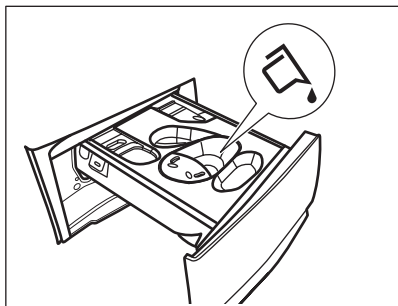

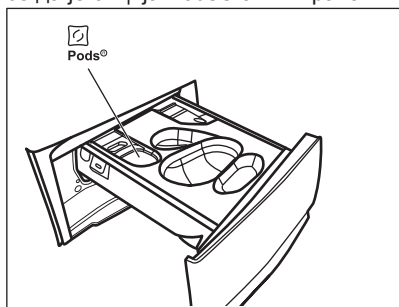

с) Ставите **таблете** у одељак . Уверите се да је опција Pods® активирана.



4. Сипајте омекшивач тканина у одељак .
5. Затворите дозатор детерџента.

#### 11.4 Подешавање програма

1. Окрените бирач програма да бисте изабрали жељени програм прања. Приказује се индикатор одговарајућег програма.

Програм Есо 40-60 је подразумевани предложени програм када је уређај укључен, онај на који се односе информације са енергетске ознаке.

Индикатор дугмета Start / Pause  трепће. Дисплеј приказује индикативно трајање програма, максималну декларисану количину веша за подешени програм (само током неколико секунди), подразумевану температуру, подразумевану брзину центрифуге и индикаторе фаза програма (када су доступни).

2. Да бисте променили температуру и/или брзину центрифуге, додирните одговарајућу дугмад.

3. Ако желите, подесите једну или више опција додирнувши одговарајућу дугмад. У складу са тим се укључују се одговарајући индикатори на дисплеју и мењају се приказане информације.



У случају да избор **није могућ** чује се звучни сигнал.

#### 11.5 Покретање програма

Додирните дугме Start / Pause  да бисте покренули програм.





Одговарајући индикатор опције престаје да трепери и остаје укључен.

Програм се покреће, а врата се закључавају. На дисплеју се приказује индикатор .



Одводна пумпа може кратко да ради пре него што се уређај напуни водом.





#### 11.6 Покретање програма са опционом одложеног старта

1. Узастопно додирнујте дугме Delay Start  док се на дисплеју не прикаже жељено време одлагања. На дисплеју индикатор приказује .
2. Додирните дугме Start / Pause . Врата уређаја се закључавају и започиње одбројавање до одложеног старта. На дисплеју се приказује индикатор .

Када се одбројавање заврши, програм се аутоматски покреће.

Отказивање одложеног старта након што је одбројавање започело



Да бисте отказали одложени старт:

1. Додирните дугме Start / Pause  да бисте паузирали рад уређаја. Одговарајући индикатор трепће.
2. Узастопно додирнујте дугме Delay Start  док се на дисплеју не прикаже  и индикатор  се не угаси.

3. Поново додирните дугме Start / Pause  да бисте одмах покренули програм.

Промена одложеног старта након започињања одбројавања

Да бисте променили одложени старт:

1. Додирните дугме Start / Pause  да бисте паузирали рад уређаја. Одговарајући индикатор трепће.
2. Узастопно додирујте дугме Delay Start  док се на дисплеју не прикаже жељено време одлагања.
3. Поново додирните дугме Start / Pause  да бисте покренули ново одбројавање.

## 11.7 Детекција количине веша SensiCare System



Трајање програма на дисплеју се односи на **средњу/велику количину веша**.

Кад додирнете дугме Start / Pause  искључује се индикатор максималне декларисане количине веша и SensiCare System почиње детекцију унете количине веша:

1. Уређај детектује количину веша у првих 30 секунди. У програмима у којима је доступна опција Time Manager, траке Time Manager  испод цифара за време ће током ове фазе репродуковати једноставну анимацију. Бубањ се накратко окреће.
2. У складу с тим, трајање програма може да се прилагоди, тј. продужи или скрати. Након следећих 30 секунди, почиње пуњење водом.

На крају фазе детекције уноса, у случају **да је бубањ препуњен**, индикатор **MAX** трепери на дисплеју:

У овом случају је у првих 30 секунди могуће паузирати уређај и извадити вишак веша.

Када извадите вишак веша, додирните дугме Start / Pause  да бисте поново покренули програм. Фаза SensiCare може се поновити највише три пута (видети тачку 1).

**Важно!** Ако се количина веша не смањи, програм прања се покреће без обзира на преоптерећење. У том случају није могуће гарантовати најбоље резултате прања.



Око 20 минута након покретања програма, трајање програма може поново да се прилагоди у зависности од количине воде коју су упиле тканине.





Детекција SensiCare се обавља само са комплетним програмима прања и ако трајање програма није скраћено помоћу дугмета Time Manager.



SensiCare System није доступан код свих програма, као што су Wool / Silk, Rinse, и програми са кратким циклусима.

## 11.8 Прекидање програма и промена опција

Када је програм покренут, можете да промените **само неке** опције:

1. Додирните дугме Start / Pause  . Одговарајући индикатор трепери.
2. Промените опције. Информације на дисплеју се мењају у складу са тим променама.
3. Поново додирните дугме Start / Pause .

Програм прања се наставља.

## 11.9 Отказивање текућег програма

1. Притисните дугме On/Off да бисте отказали програм и деактивирали уређај.
2. Поново притисните дугме On/Off да бисте активирали уређај.

Сада можете да подесите нови програм прања.



Ако је већ обављена фаза SensiCare и већ је започело пуњење водом, нови програм започиње **без понављања фазе SensiCare**. Вода и детерџент се не испуштају како би се избегло узалудно трошење. Дисплеј приказује максимално трајање програма, ажурирајући га око 20 минута након започињања новог програма.

Постоји и алтернативни начин за отказивање:

1. Додирните дугме Start / Pause
2. Ротирајте дугме за избор програма на положај „Ресетовање“ .
3. Сачекајте 1 секунду. Дисплеј приказује .

Сада можете да подесите нови програм прања.

## 11.10 Отварање врата – додавање одевних предмета

Ако је икона укључена, увек можете да отворите врата.

Током трајања програма или током одложеног старта врата уређаја су закључана. На дисплеју се приказује индикатор .



Ако су температура и ниво воде у бубњу превисоки и/или се бубањ још увек окреће, не треба да отварате врата.

Да бисте додали или уклонили одевне предмете:

1. Додирните дугме Start / Pause . На дисплеју се гаси одговарајући индикатор за закључана врата.
2. Отворите врата уређаја. Уколико је неопходно, додајте или извадите одевне предмете. Затворите врата и додирните дугме Start / Pause . Програм или одложени старт се наставља.

## 11.11 Крај програма

Када се програм заврши, уређај се аутоматски искључује. Оглашавају се звучни сигнали (уколико су активни).

Дисплеј приказује

Искључује се индикатор дугмета Start / Pause .

Врата се откључавају и искључује се индикатор .

1. Притисните дугме On/Off да бисте деактивирали уређај.

Пет минута након завршетка програма, функција за уштеду електричне енергије аутоматски искључује уређај.



Када поново активирате уређај, на дисплеју се приказује крај претходног програма. Окрените бирач програма да бисте подесили нови циклус.



2. Извадите веш из уређаја.
3. Проверите да ли је бубањ празан.
4. Врата и дозатор детерџента држите одшкринуте да бисте спречили појаву буђи и непријатних мириса.

## 11.12 Испуштање воде након краја циклуса



Ако сте одабрали програм или опцију која не испушта воду осталу након задњег испирања, програм се завршава, али:

- На области за време приказано је и дисплеј приказује да су врата закључана .
  - Индикатор дугмета Start / Pause почиње да трепће.
  - Бубањ се још увек окреће у правилним интервалима да би спречио гужвање веша.
  - Врата остају блокирана.
  - Морате да испустите воду да бисте отворили врата:
1. Ако је потребно, додирните дугме Spin да бисте смањили брзину центрифуге коју је предложио уређај.

2. Притисните дугме Start / Pause : уређај испушта воду и покреће центрифугу.

Индикатор опције Задржавање испирања  или  нестaje.



Ако сте подесили Silent , а брзина центрифуге није промењена, када притиснете дугме Start / Pause , уређај само избацује воду.

3. Када се заврши програм и угаси се индикатор закључаних врата , можете да отворите врата.
4. Притисните дугме On/Off на неколико секунди да бисте деактивирали уређај.

### 11.13 Функција приправности

Режим приправности аутоматски искључује уређај како би се смањила потрошња електричне енергије када:

- Не користите уређај током 5 минута када ниједан програм не ради. Притисните дугме On/Off да бисте поново активирали уређај.
- Пет минута после завршетка програма прања. Притисните дугме On/Off да бисте поново активирали уређај. На дисплеју се приказује крај последњег програма. Окрените бирач програма да бисте подесили нови циклус.

Ако је бирач програма окренут на положај „Ресетовање“ , уређај се аутоматски искључује за 30 секунди.



Укљико сте подесили програм или опцију која се завршава са водом која остаје у бубњу, режим приправности **не деактивира** уређај како би вас подсетио да испустите воду.

## 12. НЕГА И ЧИШЋЕЊЕ



### УПОЗОРЕЊЕ!

Погледајте поглавља о безбедности.

### 12.1 Распоред периодичног чишћења

**Периодично чишћење помаже да се продужи радни век вашег уређаја.**

Након сваког циклуса, увек оставите врата машине за прање веша и фиоке за детерџент мало отворене како би ваздух слободно циркулисао и исушио влагу заосталу унутар уређаја.

Ако се уређај неће користити дуже време: затворите довод воде и искључите уређај из струје.

#### Оријентациони план периодичног чишћења:

Уклањање каменца	Двапут годишње
Одржавање прањем	Једном месечно
Очистите заптивку врата	Свака два месеца

Очистите бубањ	Свака два месеца
Очистите дозатор детерџента	Свака два месеца
Очистите филтер пумпе за одвод воде	Двапут годишње
Очистите доводно црево и филтер вентила	Двапут годишње

### 12.2 Уклањање ситних предмета



Уверите се да су џепови празни и да су сви лабави елементи везани пре покретања циклуса. Погледајте одељак „Количина веша“ у поглављу „Напомене и савети“.

Уклоните све стране предмете (као што су металне копче, дугмад, новчићи итд.) који могу да упадну у заптивку на вратима, филтере и бубањ. Погледајте одељке „Заптивка за врата са двоусним џепом“,

„Чишћење бубња”, „Чишћење одводне пумпе” и „Чишћење доводног црева и филтера вентила”. Уколико је потребно, обратите се овлашћеном сервисном центру.

## 12.3 Спољашње чишћење

Уређај чистите искључиво благим сапуном и топлом водом. У потпуности осушите све површине.

Не користите јастућице за рибање и било какав абразивни материјал.

### ОПРЕЗ

Немојте да користите алкохол, растварач или хемијске производе.

### ОПРЕЗ

Немојте да чистите металне површине детерџентом на бази хлора.

## 12.4 Уклањање каменца

### i

Уколико је вода у вашем подручју тврда или умерено тврда, препоручујемо вам да користите омекшивач воде за машину за прање веша (повремено уклањање каменца).

Редовно контролишите бубањ да бисте спречили стварање каменца.

### i

Увек пратите упутства која се налазе на паковању производа.

## 12.5 Одржавање прањем

Поновљена и продужена употреба програма на ниским температурама и кратких програма може да доведе до стварања наслага детерџента, талога честица, стварања бактерија и формирања биолошких наслага унутар бубња и корита уређаја. Ово може да створи врло непријатне мирисе и буђ.

Да бисте елиминисали ове насlage и одржавали хигијену у унутрашњости

уређаја, обављајте поступак одржавања прањем најмање једном месечно:

1. Извадите сав веш из бубња.
2. Покрените програм за прање памука на највишој температури уз употребу мале количине прашкастог детерџента, ако је доступан, покрените програм Machine Clean.

## 12.6 Заптивка на вратима

Овај уређај је пројектован тако да има **самочистећи систем одвода** који омогућава да лагана длачице од тканина које отпадне са одеће буду избачене са водом. Редовно проверавајте тунел гуму на вратима и, ако је потребно, очистите је као што је описано на следећој слици. Новчиће, дугмад и друге ситне предмете можете извадити на крају циклуса.

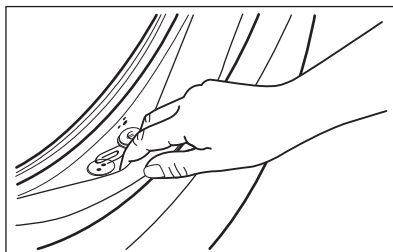

По потреби очистите средством за чишћење на бази амонијака и не гребите површину заптивача.

### i

Увек поштујте упутства која се налазе на паковању производа.

## 12.7 Чишћење бубња

Редовно контролишите бубањ да бисте спречили стварање нежељеног талога.

Насlage рђе у бубњу могу се јавити услед рђања страног тела приликом прања или од воде из чесме која садржи гвожђе

Очистите бубањ специјалним средствима за нерђајући челик.



Увек пратите упутства која се налазе на паковању производа. Немојте чистити бубањ киселинским производима за уклањање каменца, производима за чишћење који садрже хлор, нити гвозденом или челичном вуном.

За темељно чишћење:

1. Очистите бубањ специјалним средствима за нерђајући челик.



Увек пратите упутства која се налазе на паковању производа.

2. Извадите сав веш из бубња.
3. Покрените кратки програм за памук на високој температури са празним бубњем и малом количином прашка, или, ако је доступно, покрените програм Machine Clean. Ако ваш уређај може да се повеже на Вај-фај, посебан програм Machine Clean такође може да се преузме преко апликације.
4. Ручно додајте малу количину прашкастог детерџента или одређеног производа у празан бубањ, како би се испрали остаци од ранијих прања.



Повремено, на крају циклуса, дисплеј може да прикаже икону : ово је препорука да се обави циклус „чишћења бубња“. Када се обави чишћење бубња, иконица нестаје.

## 12.8 Чишћење дозатора детерџента

Да бисте спречили стварање наслага осушеног детерџента, угрушака омекшивача и формирање бући у дозатору детерџента, на свака два месеца пратите следећи поступак чишћења као што је описано на следећим сликама:

1. Отворите поклопац дозатора детерџента. Притисните бравицу надоле као што је приказано на слици и извуците фиоку.

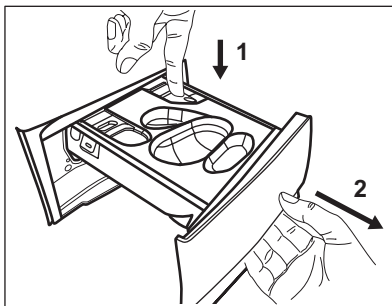

2. Уклоните посуду за течни детерџент, ако је стављена.

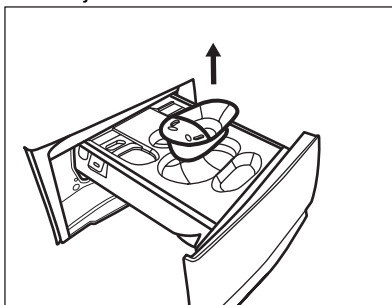

3. Подигните горњи поклопац одељака да бисте га уклонили.

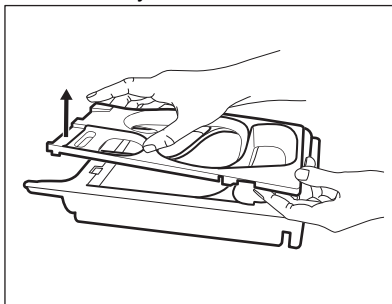

4. Оперите дозатор детерџента и све уметке под млазом воде.

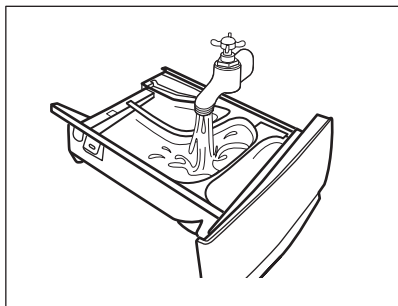

5. Проверите да ли је из горњег и доњег дела лежишта уклоњен сав преостали детерџент. Помоћу мале четке очистите лежиште.



**ОПРЕЗ**

**Не користите грубе или металне четке или сунђере.**

Проверите да ли је из горњег и доњег дела лежишта уклоњен сав преостали детерџент. Помоћу мале четке очистите лежиште.

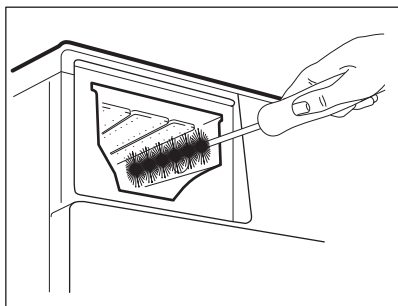

6. Окрените распршивач наопако и отворите доњи поклопац као што је назначено на слици: прво повуците бочне језичке ка споља, а затим уклоните доњи поклопац.

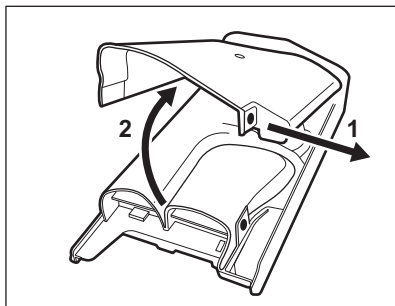

7. Уверите се да је сав остатак детерџента уклоњен из транспортера. Користите само меке влажне крпе.
8. Вратите доњи поклопац у његов положај тако што ћете поравнати његове отворе са кукама фиоке као што је приказано на слици. Затворите га док се не зачује клик.

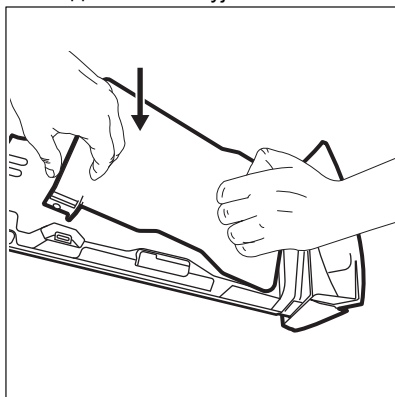

**ОПРЕЗ**

**Притисните доњи поклопац као што је приказано на слици. Проверите да ли је правилно затворен.**

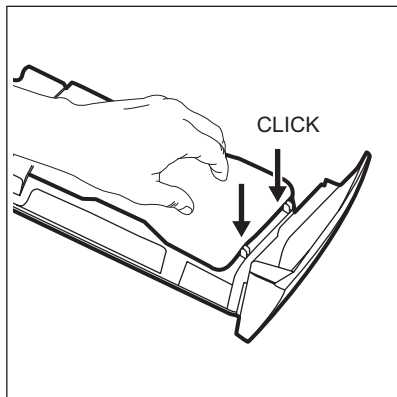

9. Поново монтирајте фиоку на следећи начин:
- Ставите доњи поклопац и притисните док се на зачује „клик“.
  - Ставите горњи поклопац и притисните док се на зачује „клик“.
  - Ако је неопходно, убаците посуду за течни детерџент.
10. Убаците дозатор детерџента у вођице и затворите. Покрените програм испирања без веша у бубњу.

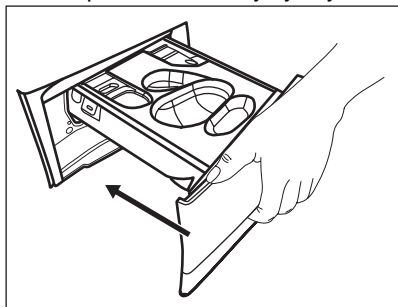

## 12.9 Чишћење филтера одводне пумпе

### ⚠ УПОЗОРЕЊЕ!

Ископчајте мрежни утикач из мрежне утичнице.



Редовно проверавајте филтер одводне пумпе и видете да ли је чист.

Очистите филтер одводне пумпе ако је:

- Уређај не испушта воду.
- Бубањ се не окреће.
- Уређај производи чудан звук због тога што је пумпа за одвод блокирана.
- На дисплеју се приказује шифра аларма **E20**.

### ⚠ УПОЗОРЕЊЕ!

- Немојте уклањати филтер док је уређај активан.
- Немојте да чистите пумпу ако је вода у уређају врућа. Сачекајте да се вода охлади.

### Пратите поступак описан на следећим сликама да бисте очистили филтер пумпе:

Увек држите крпу у близини како бисте обрисали воду која се евентуално проспе док скидате филтер.

1. Отворите поклопац пумпе.

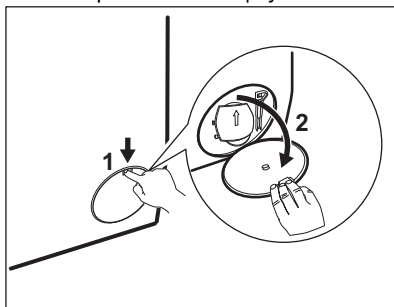

2. Поставите одговарајућу посуду испод приступа одводној пумпи да бисте сакупили воду која истиче.
3. Отворите претинац на доле. Увек држите крпу у близини како бисте обрисали воду која се евентуално проспе док скидате филтер.

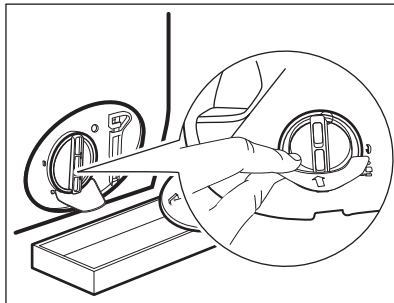

- Окрените филтер за 180 степени, у смеру супротном од смера кретања казаљки на сату, да бисте га отворили али не и извадили. Пустите да вода истече.

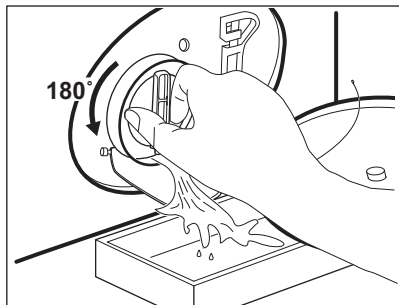

- Када је чинија пуна воде, заврните поново филтер и испразните посуду.
- Понављајте кораке 4 и 5 док вода не престане да истиче.
- Окрените филтер супротно од казаљке на сату како бисте га скинули.

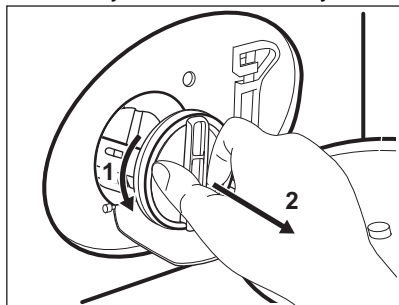

- Ако је потребно, уклоните честице и предмете из лежишта филтера.
- Водите рачуна о томе да пропелер пумпе може да се okreће. Уколико се не okreће, контактирајте овлашћени сервисни центар.

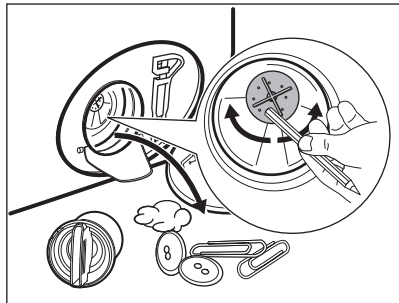

- Очистите филтер под млазом воде.

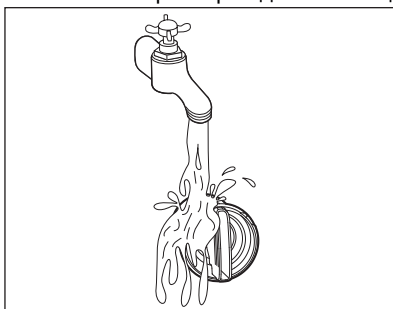

- Ставите филтер назад у специјалне вођице okreћући га у смеру кретања казаљки на сату. Проверите да ли сте исправно затегли филтер да бисте спречили цурења.

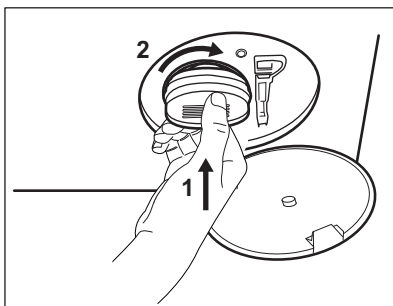

- Затворите поклопац пумпе.

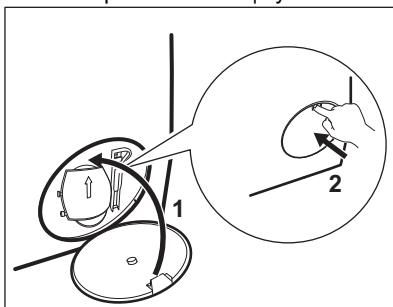

Када испустите воду у складу са процедуром за хитне случајеве, морате поново да активирате систем за одвод:

- Сипајте 2 литра воде у преграду за главно прање на дозатору за детерцент.

- b. Покрените програм за испуштање воде.

## 12.10 Чишћење доводног црева и филтера вентила

Препоручујемо да два пута годишње очистите и филтер доводног црева и филтер вентила како бисте уклонили наслаге које су се сакупиле током времена. Пратите поступак описан на следећим сликама да бисте очистили филтере:

1. Уклоните доводно црево са славине и очистите филтер.

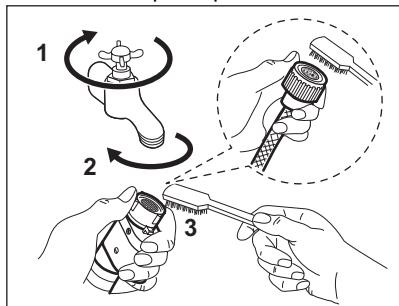

2. Уклоните доводно црево са уређаја тако што ћете олабавити прстенасти навртањ.

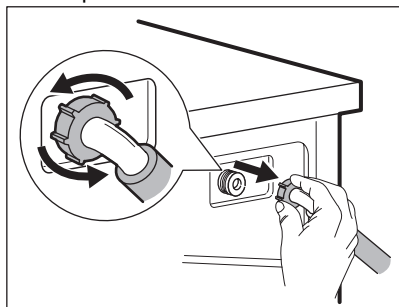

3. Четкицом за зубе очистите филтер вентила са задње стране уређаја.

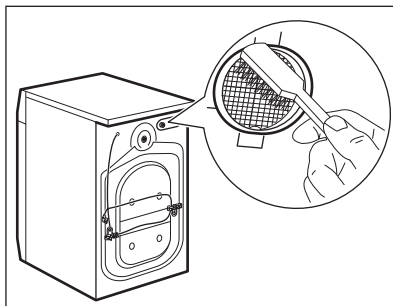

4. Када поново повезујете црево на задњу страну уређаја, окрените га налево или надесно (не у вертикални положај) у зависности од положаја славине за воду.

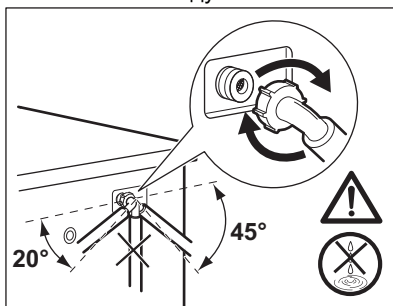

## 12.11 Хитно испуштање воде

Ако уређај не може да испушта воду, обавите исти поступак описан у одељку „Чишћење одводне пумпе“. Ако је потребно, очистите пумпу.

Када испустите воду у складу са процедуром за хитне случајеве, морате поново да активирате систем за одвод:

1. Сипајте два литра воде у преграду за главно прање на дозатору за детерџент.
2. Покрените програм за испуштање воде.

## 12.12 Мере опреза против замрзавања

Уколико је уређај инсталиран у просторији где температуре могу да достигну вредност од 0°C или падну испод, уклоните преосталу воду из доводног црева и одводне пумпе.

1. Искључите кабл за напајање из зидне утичнице.
2. Заврните славину за воду.
3. Ставите два краја доводног црева у посуду и пустите да вода истече из црева.
4. Испразните одводну пумпу. Прочитајте упутства за хитно испуштање воде.
5. Када се пумпа за одвод испразни, поново монтирајте доводно црево.

#### **⚠ УПОЗОРЕЊЕ!**

Уверите се да је температура виша од 0°C пре поновне употребе уређаја. Произвођач није одговоран за оштећења која настану услед ниских температура.

## 13. РЕШАВАЊЕ ПРОБЛЕМА

### **⚠ УПОЗОРЕЊЕ!**

Погледајте поглавља о безбедности.

### 13.1 Шифре аларма и могући кварови

Уређај неће да се покрене или се зауставља у току рада. Прво покушајте да пронађете решење проблема (погледајте табеле).

### **⚠ УПОЗОРЕЊЕ!**

Искључите уређај са напајања електричном енергијом пре почетка било какве провере.

**Код неких проблема, на дисплеју се приказује шифра аларма, а дугме Start / Pause  може да трепће непрекидно:**



Ако је уређај препуњен, извадите одређену количину веша из бубња и/или истовремено држите притиснута врата док додирујете дугме Start / Pause све док индикатор  не престане да трепери (погледајте слику испод).

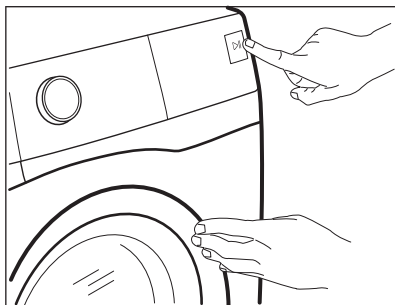

Проблем

Могуће решење

## E 10

Уређај се не пуни водом како треба.

- Уверите се да је славина отворена.
- Уверите се да притисак воде није пренизак. За ову информације се обратите локалној надлежној служби водовода.
- Проверите да славина за воду није запушена.
- Уверите се да доводно црево није увијено, оштећено или савијено.
- Уверите се да је доводно црево за воду правилно повезано.
- Уверите се да филтер на доводном цреву и филтер на вентилу нису запушени. Погледајте одељак „Нега и чишћење”.

## E 20

Уређај не одводи воду.

- Проверите да славина на судопери није запушена.
- Уверите се да одводно црево није увијено или савијено.
- Проверите да филтер за одвод воде није запушен. По потреби, очистите филтер. Погледајте одељак „Нега и чишћење”.
- Проверите да ли је одводно црево правилно прикључено.
- Подесите програм за испуштање воде, уколико сте претходно подесили програм који нема опцију испуштања воде.
- Подесите програм за испуштање воде уколико сте претходно подесили опцију која се завршава са водом у кориту.

## E 40

Врата уређаја су отворена или нису затворена како треба.

- Проверите да ли су врата уређаја правилно затворена.

## E 9 1

Интерна грешка. Нема комуникације између електронских елемената уређаја.

- Програм није завршен како треба или се уређај прерано зауставио. Искључите и поново укључите уређај.
- Ако се шифра аларма поново појави, обратите се овлашћеном сервисном центру.

Уколико се на екрану појаве друге шифре аларма, искључите и поново укључите уређај. Уколико се проблем настави, контактирајте овлашћени сервисни центар.

У случају других проблема са уређајем, погледајте табелу у наставку да бисте пронашли могућа решења.

Проблем	Могуће решење
Програм се не покреће.	<ul style="list-style-type: none"><li>• Проверите да ли је утикач прикључен у зидну утичницу.</li><li>• Проверите да ли су врата уређаја затворена.</li><li>• Проверите да ли у кутији са осигурачима има оштећених осигурача.</li><li>• Уверите се да сте додирнули Start / Pause </li><li>• Ако је подешен одложени старт, откажите одлагање или сачекајте да се заврши одбројавање.</li><li>• Деактивирајте функцију блокаде за безбедност деце ако је укључена.</li><li>• Проверите положај командног дугмета на изабраном програму.</li></ul>
Уређај се испуни водом и одмах крене да је испушта.	<ul style="list-style-type: none"><li>• Проверите да ли се одводно црево налази у добром положају. Црево је можда постављено исувише ниско. Погледајте одељак „Упутство за инсталацију”.</li></ul>

Проблем	Могуће решење
Центрифуга не ради или циклус прања траје дуже него обично.	<ul style="list-style-type: none"> <li>Изаберите програм центрифуге.</li> <li>Проверите да филтер за одвод воде није запушен. По потреби, очистите филтер. Погледајте одељак „Нега и чишћење“.</li> <li>Ручно распоредите веш у машини, а затим поново укључите центрифугу. До оваквог квара може доћи због проблема са равнотежом.</li> </ul>
На поду се појавила вода.	<ul style="list-style-type: none"> <li>Проверите се да ли су спојнице на цревима за воду чврсто притегнуте и да на њима нема цурења.</li> <li>Уверите се да на доводном и одводном цреву за воду нема оштећења.</li> <li>Водите рачуна да користите одговарајућу врсту и количину детерџента.</li> </ul>
Не можете да отворите врата уређаја.	<ul style="list-style-type: none"> <li>Уверите се да није изабран програм прања који се завршава са водом у кориту машине.</li> <li>Проверите да ли је машина завршила са прањем.</li> <li>Ако још има воде у бубњу, подесите програм за испуштање воде или укључите центрифугу.</li> <li>Проверите да ли струја долази до уређаја.</li> <li>Овај проблем може бити проузрокован кваром уређаја. Обратите се овлашћеном сервисном центру. Уколико морате да отворите врата, пажљиво прочитајте „Хитно отварање врата“.</li> </ul>
Уређај производи неочичан звук и вибрира.	<ul style="list-style-type: none"> <li>Проверите да ли је уређај нивелисан. Погледајте одељак „Упутство за инсталацију“.</li> <li>Проверите да ли су уклоњени сви делови амбалаже и/или транспортни завртњи. Погледајте одељак „Упутство за инсталацију“.</li> <li>Убаците још веша у машину. Машина можда није довољно напуњена.</li> </ul>
Трајање програма се повећава или смањује током извршења.	<ul style="list-style-type: none"> <li>Функција SensiCare System може да прилагоди трајање програма према типу и количини веша. Погледајте одељак „Детекција унетог веша SensiCare System“ у поглављу „Свакодневна употреба“.</li> </ul>
Резултати прања нису задовољавајући.	<ul style="list-style-type: none"> <li>Повећајте количину детерџента или користите неки други.</li> <li>Употребите специјална средства за скидање упорних флека пре прања веша.</li> <li>Проверите да ли сте подесили одговарајућу температуру.</li> <li>Смањите количину веша.</li> </ul>
Има превише пене у бубњу током циклуса прања.	<ul style="list-style-type: none"> <li>Смањите количину детерџента или број таблета или појединачних кесица.</li> </ul>
Након циклуса прања, има остатака детерџента у фиоци дозатора.	<ul style="list-style-type: none"> <li>Проверите да ли користите дозатор детерџента према наводима у овом приручнику.</li> <li>Уверите се да користите свеже таблете или појединачне кесице. Након употребе, ставите их и затворите у њихову кутију у складу са препорукама произвођача. Директно излагање средини може изменити њихове карактеристике и понашање у одељку Pods®, нарочито у комбинацији са појединим опцијама (нпр. Delay Start).</li> </ul>

Након провере, активирајте уређај. Програм се наставља од оног места на којем је прекинут.

Уколико се проблем поново јави, контактирајте овлашћени сервисни центар.

Подаци потребни сервисном центру налазе се на плочици са техничким карактеристикама.

### 13.2 Хитно отварање врата

У случају нестанка струје или квара приликом рада, врата уређаја остају блокирана. Када се струја врати, програм прања се наставља. Ако врата остану блокирана због квара, можете их отворити помоћу функције за откључавање у хитним случајевима.

Пре него што отворите врата:

#### ОПРЕЗ

**Опасност од опекотина! Водите рачуна да температура воде не буде висока и да веш није врео. Ако је неопходно, сачекајте да се веш охлади.**

#### ОПРЕЗ

**Опасност од повређивања! Уверите се да се бубањ не окреће. Ако је неопходно, сачекајте да бубањ престане да се окреће.**



**Водите рачуна да ниво воде унутар бубња није превисок. Ако је неопходно, наставите поступак испуштања воде у хитном случају (погледајте „Хитно испуштање воде“ у поглављу „Нега и чишћење“).**

Да бисте отворили врата, поступите на следећи начин:

1. Притисните дугме On/Off да бисте искључили уређај.
2. Ископчајте мрежни утикач из мрежне утичнице.
3. Отворите клапну филтера.
4. Повуците окидач за откључавање у хитним случајевима једном надоле. Поново га повуците, држите га напетим и, у међувремену, отворите врата уређаја.

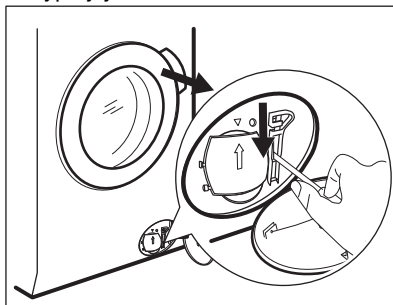

5. Извадите веш и затворите врата уређаја.
6. Затворите клапну филтера.

## 14. ВРЕДНОСТИ ПОТРОШЊЕ

### 14.1 Коментар



QR код на енергетској налепници која се испоручује са уређајем наводи веб везу ка информацијама везаним за утицај уређаја у бази података EU EPREL. Сачувајте енергетску налепницу за будуће потребе заједно са упутством за употребу и свим осталим документима који се испоручују са овим уређајем.

Информације наведене у EPREL-у могуће је пронаћи и помоћу везе <https://eprel.ec.europa.eu> и назива модела и броја производа који су наведени на плочици са техничким карактеристикама уређаја.



Вредности и трајање програма зависе од различитих услова (нпр. температура просторије, температура и притисак воде, количина и врста веша, напон), као и ако промените подразумевану вредност неког програма.

### 14.2 Према Уредби Комисије ЕУ 2019/2023

Програм Есо 40-60	kg	kWh	Литара	hh:mm (час:ми- нут)	% 1)	°C	о/мин <sup>2</sup> )
Цела количина	10.0	0.335	72.0	03:58	53.00	25.0	1351
Пола количине	5.0	0.285	52.0	02:59	53.00	25.0	1351
Четвртина количине	2.5	0.185	35.0	02:10	54.00	25.0	1351

1) Преостала влажност на крају фазе центрифугирања. Што је већа брзина центрифугирања, већа је бука и мања је преостала влажност.

2) Максимална брзина центрифуге.

#### Потрошња енергије у различитим режимима

Искључено (W)	У приправности (W)	Одложени старт (W)
0.50	0.50	4.00

Време до искључивања/приправности је највише 15 минута.

### 14.3 Уобичајени програми



Ове вредности су само оријентационе.

Програм	kg	kWh	Литара	hh:mm (час:минут)	% 1)	°C	o/min <sup>2)</sup>
Cottons <sup>3)</sup> 90 °C	10.0	3.450	95.0	04:05	52.00	85.0	1400
Cottons 60 °C	10.0	2.350	90.0	03:55	52.00	55.0	1400
Cottons <sup>4)</sup> 20 °C	10.0	0.500	90.0	03:00	52.00	20.0	1400
Synthetics 40 °C	5.0	0.950	65.0	02:45	35.00	40.0	1200
Delicates <sup>5)</sup> 30 °C	2.0	0.350	55.0	01:05	35.00	30.0	1200
Wool 30 °C	3.0	0.500	80.0	01:15	30.00	30.0	1200

1) Преостала влажност на крају фазе центрифугирања. Што је већа брзина центрифугирања, већа је бука и мања је преостала влажност.

2) Референтни индикатор брзине центрифуге.

3) Погодно за прање јако запрљаних тканина.

4) Погодно за прање слабо запрљаних памучних тканина, синтетике и мешаних материјала.

5) Има учинак као брзи циклус прања за слабо запрљан веш.

## 15. БРЗИ ВОДИЧ

### 15.1 Свакодневна употреба

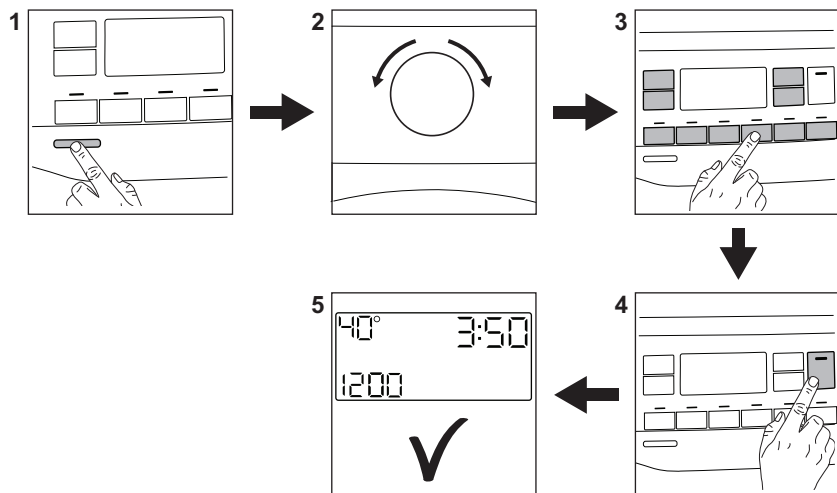

- Утакните мрежни утикач у зидну утичницу.
- Одвртните славину за воду.
- Притисните дугме **On/Off** да бисте укључили уређај (1).
- Окрените бирач програма да бисте подесили жељени програм (2).
- Подесите жељене опције тако што ћете додирнути одговарајућу дугмад (3).
- Ставите веш у бубањ, један по један комад, тако да не прекорачите максималну препоручену количину. Затворите врата и водите рачуна да се веш не закачи између заптивке и врата.
- Сипајте детерџент и друга средства за третирање у одговарајућу преграду дозатора детерџента. Уколико користите таблете, активирајте опцију Pods®
- Да бисте покренули програм, додирните дугме **Start / Pause** (4).
- Уређај почиње да ради.
- По завршетку програма извадите веш.
- Притисните дугме **On/Off** да бисте искључили уређај.



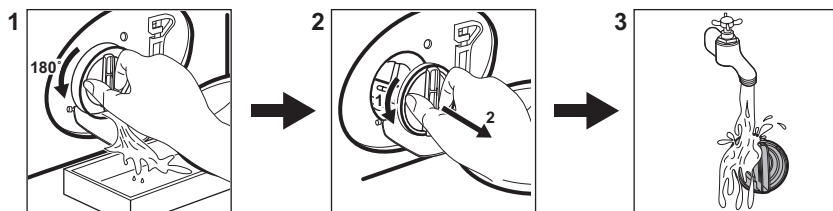

## 15.2 Чишћење филтера одводне пумпе



Редовно чистите филтер а нарочито ако се на дисплеју појави шифра аларма **E20**.

## 15.3 Програми

Програми	Количина веша	Опис производа
Ultraquick 49min	8.0 kg	Памучни и синтетички веш. Овај програм осигурава добар учинак прања за кратко време.  <div style="border: 1px solid black; padding: 5px;"> <p><b>i</b> Стандардно трајање програма је развијено на количини веша од 5 kg. Ако перете мањи или већи оптерећење, време прања аутоматски опада или повећава обезбеђујући савршене резултате.</p> </div>
Cottons	10.0 kg	Беле и обојене памучне тканине. Идеално за нормално и веома запрљан веш.
Synthetics	5.0 kg	Синтетика или материјали различитог састава.

Програми	Количина веша	Опис производа
Delicates	2.0 kg	Осетљиве тканине као што су акрил, вискоза и полиестер.
 Wool / Silk	3.0 kg	Вунена одећа која се пере у машини, вунена одећа која се пере ручно и осетљив веш.
Rapid 20min	3.0 kg	Памучне и синтетичке тканине са благим степеном задрљаности или ношене само једном.
 Steam Refresh	2.0 kg	Памучне и синтетичке тканине са којих треба да се уклоне набори.
Spin/Drain	10.0 kg	За центрифугирање веша и испуштање воде из бубња. Све тканине изузев вунених и осетљивих материјала.
Rinse	10.0 kg	Све тканине, изузев вунених и веома осетљивих тканина. Програм за испирање и центрифугирање.
Jeans	4.0 kg	Ствари од тексаса и жерсеја.
Duvet	3.0 kg	Синтетиком или перјем и паперјем пуњена ћебад, одећа, јоргани.
 Outdoor	2.0 kg <sup>1)</sup> 1.0 kg <sup>2)</sup>	Модерна спортска одећа која се носи на отвореном.
 Hygiene	10.0 kg	Ствари од белог памука. Овај програм уклања више од 99,99% бактерија и вируса <sup>3)</sup> . Уз то осигурава правилно смањење алергена.
Еко 40–60	10.0 kg	Циклус ниске потрошње енергије за памук. Смањује температуру и продужава време како би се дошло до добрих резултата прања.

1) Програм прања.

2) Програм прања и фаза обнављања водоотпорности.

3) Испитан је за *Staphylococcus aureus*, *Enterococcus faecium*, *Candida albicans*, *Pseudomonas aeruginosa* и бактериофаг MS2 независним тестом који је спровела компанија Swissstest Testmaterialien AG током 2021. године (Извештај о испитивању бр. 202120117).

### Одговарајући детерџенти за програме прања

Програм	Универзални прахак <sup>1)</sup>	Течност за све тканине	Течност за обојене тканине	Осетљива вуна	Посебан
Ultraquick 49min	--	▲	▲	--	--
Cottons	▲	▲	▲	--	--
Synthetics	▲	▲	▲	--	--
Delicates	--	--	--	▲	▲
Wool / Silk	--	--	--	▲	▲

Програм	Универзални прашак <sup>1)</sup>	Течност за све тканине	Течност за обојене тканине	Осетљива вуна	Посебан
Rapid 20min	--	▲	▲	--	--
Jeans	--	--	▲	▲	▲
Duvet	--	--	--	▲	▲
Outdoor	--	--	--	▲	▲
Hygiene	▲	▲	--	--	▲
Eco 40-60	▲	▲	▲	--	--

1) На температури вишој од 60 °C препоручује се употреба детерџента у прашку.

- ▲ = Препоручује се
- = Није препоручено

## 15.4 Врста и количина детерџента.

- Користите искључиво детерџенте и друге третмане који су направљени посебно за машину за прање веша. Прво, пратите ова општа правила:
  - детерџенти у прашку (као и таблете и појединачне кесице) за све врсте тканина, осим осетљивих. Радије користите прашкасте детерџенте који садрже избелјивач за бели веш и дезинфекцију веша,
  - течни детерџенти (као и појединачне кесице), по могућству детерџенти за прање свих врста тканина на нижим температурама (макс. 60°C) или специјални детерџенти за прање вуне.
- Не мешајте различите врсте детерџената.
- Користите мање детерџента ако:
  - перете мање количине,
  - веш је мање запрљан,
  - ствара се велика количина пене током прања.

### Недовољна количина детерџента може проузроковати:

- незадовољавајуће резултате прања,
- да веш постане сив,
- да одећа буде масна,
- буђ у уређају.

### Прекомерна количина детерџента може проузроковати:

- пењење,

- смањен ефекат прања,
- недовољно испирање,
- већи утицај на животну средину.

## 15.5 Распоред периодичног чишћења

### Периодично чишћење помаже да се продужи радни век вашег уређаја.

Након сваког циклуса, увек оставите врата машине за прање веша и фиоке за детерџент мало отворене како би ваздух слободно циркулисао и исушио влагу заосталу унутар уређаја.

Ако се уређај неће користити дуже време: затворите довод воде и искључите уређај из струје.

### Оријентациони план периодичног чишћења:

Уклањање каменца	Двапут годишње
Одржавање прањем	Једном месечно
Очистите заптивку врата	Свака два месеца
Очистите бубањ	Свака два месеца
Очистите дозатор детерџента	Свака два месеца
Очистите филтер пумпе за одвод воде	Двапут годишње
Очистите доводно црево и филтер вентила	Двапут годишње

Редовно контролишите бубањ да бисте спречили стварање каменца. Препоручујемо да повремено покренете

циклус са празним бубњем и производом за уклањање каменца.

### Уклањање ситних предмета



Уверите се да су џепови празни и да су сви лабави елементи везани пре покретања циклуса.

Уклоните све стране предмете (као што су металне копче, дугмад, новчићи итд.) који могу да упадну у заптивку на вратима, филтере и бубањ. Уколико је потребно, обратите се овлашћеном сервисном центру.

### Заптивка на вратима

Овај уређај је пројектован тако да има **самочистећи систем одвода** који омогућава да лагане длачице од тканина које отпадне са одеће буду избачене са водом. Редовно проверавајте тунел гуму

на вратима и, ако је потребно, очистите је као што је описано на следећој слици. Новчиће, дугмад и друге ситне предмете можете извадити на крају циклуса.

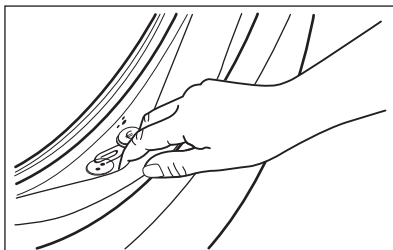

По потреби очистите средством за чишћење на бази амонијака и не гребите површину заптивача.

Ако је потребно, уклоните честице и предмете из лежишта филтера.

## 16. ЕКОЛОШКА ПИТАЊА

Рециклирајте материјале са симболом . Паковање одложите у одговарајуће контејнере ради рециклирања. Помозите у заштити животне средине и људског здравља као и у рециклирању отпадног материјала од електронских и електричних

уређаја. Уређаје обележене симболом  немојте бацати заједно са смећем. Производ вратите у локални центар за рециклирање или се обратите општинској канцеларији.

# Pozdravljeni pri podjetju Electrolux! Zahvaljujemo se vam, da ste izbrali našo napravo.



Ker želimo biti trajnostni, zmanjšujemo uporabo papirja in zagotavljamo navodila za uporabo v spletu. Dostopite do svojih celotnih navodil za uporabo na [electrolux.com/manuals](http://electrolux.com/manuals)



Pridobite nasvete glede uporabe, brošure, odpravljanje težav, servisne informacije in informacije glede popravil na [electrolux.com/support](http://electrolux.com/support)



Kupite dodatno opremo, potrošno blago in originalne nadomestne dele za vašo napravo pri [electrolux.com/shop](http://electrolux.com/shop)

Pridržujemo si pravico do sprememb.

## KAZALO

1. VARNOSTNE INFORMACIJE .....	88
2. VARNOSTNA NAVODILA.....	90
3. OPIS IZDELKA .....	92
4. TEHNIČNI PODATKI .....	94
5. NAMESTITEV .....	94
6. NADZORNA PLOŠČA .....	97
7. VRTLJIV GUMB IN TIPKE .....	99
8. NASTAVITVE .....	102
9. PRED PRVO UPORABO.....	102
10. PROGRAMI .....	103
11. DNEVNA UPORABA .....	109
12. SKRB IN ČIŠČENJE .....	113
13. ODPRAVLJANJE TEŽAV .....	120
14. VREDNOSTI PORABE.....	123
15. HITRI VODNIK .....	125
16. SKRB ZA OKOLJE.....	129

## 1. ⚠ VARNOSTNE INFORMACIJE



Pred začetkom nameščanja in uporabo te naprave natančno preberite priložena navodila.

Proizvajalec ni odgovoren za poškodbe ali škodo, nastalo zaradi nepravilne namestitve ali uporabe. Navodila vedno shranite na varnem in dostopnem mestu za poznejšo uporabo.

## 1.1 Varnost otrok in ranljivih oseb

- To napravo lahko otroci od osmega leta naprej ter osebe z zmanjšanimi telesnimi, čutnimi ali razumskimi sposobnostmi ali s pomanjkanjem izkušenj ter znanja uporabljajo le pod nadzorom ali če so dobile ustrezna navodila glede varne uporabe naprave in če se zavedajo nevarnosti, ki obstajajo.
- Otroci med tretjim in osmim letom starosti ter invalidi se napravi ne smejo približevati, če niso pod stalnim nadzorom.
- Otroci, mlajši od treh let, se ne smejo približevati napravi, če niso pod stalnim nadzorom.
- Otroci morajo biti pod nadzorom, da se z napravo ne igrajo.
- Vso embalažo hranite zunaj dosega otrok in jo ustrezno zavržite.
- Pralna sredstva hranite zunaj dosega otrok.
- Ko so vrata naprave odprta, poskrbite, da so otroci in hišni ljubljenci dovolj oddaljeni od naprave.
- Če je naprava opremljena z zaščito za otroke, mora biti zaščita vklopljena.
- Otroci ne smejo izvajati čiščenja in uporabniškega vzdrževanja naprave, če ni zagotovljen nadzor.

## 1.2 Splošna varnost

- Ta naprava je namenjena samo za pranje gospodinjskega perila, ki je primerno samo za strojno pranje.
- Ta naprava je namenjena zgolj uporabi v gospodinjstvu v notranjem okolju.
- Ta naprava se lahko uporablja v pisarnah, hotelskih sobah, sobah motelov, kjer nudijo prenočišča z zajtrkom, kmečkih turizmih in drugih podobnih nastanitvenih objektih, kjer takšna uporaba ne presega (povprečnih) ravni domače uporabe.
- Ne spreminjajte specifikacij te naprave.
- Največja količina perila v napravi je 10.0 kg. Ne prekoračite največje količine perila pri posameznem programu (oglejte si poglavje »Programi«).

- Delovni tlak vode na vhodnem mestu vode od priključka za odvod mora biti med 0,5 bara (0,05 MPa) in 10 bari (1,0 MPa).
- Prezračevalnih odprtih na dnu ne sme ovirati preproga, predpražnik ali katera koli druga talna obloga.
- Napravo je treba priključiti na vodovodni sistem z novim priloženim kompletom cevi ali drugimi kompleti cevi, ki jih priskrbi pooblaščen servisni center.
- Za ta namen ne uporabite starih, že uporabljenih kompletov cevi.
- Če je napajalni kabel poškodovan, ga mora zamenjati proizvajalec, pooblaščen servisni center ali druga strokovno usposobljena oseba, da se izognete nevarnosti električnega udara.
- Pred vsakršnim vzdrževanjem izklopite napravo in iztaknite vtič iz vtičnice.
- Za čiščenje naprave ne uporabljajte visokotlačnega vodnega pršca in/ali pare.
- Očistite napravo z vlažno krpo. Uporabljajte samo nevtralna čistilna sredstva. Za čiščenje ne uporabljajte abrazivnih čistil, grobih gobic, topil ali kovinskih predmetov.

## 2. VARNOSTNA NAVODILA

### 2.1 Namestitev



Namestitev mora biti izpeljana v skladu z ustreznimi državnimi predpisi.

- Odstranite vso embalažo in transportne vijake, vključno z gumijasto pušo s plastičnim distančnikom.
- Transportne vijake hranite na varnem. Če boste napravo v prihodnje premikali, jih morate ponovno namestiti, da zaklenete boben in preprečite poškodbe notranjosti.
- Pri premikanju naprave bodite pazljivi, ker je težka. Vedno uporabljajte zaščitne rokavice in priloženo obutev.
- Upoštevajte navodila za namestitev, priložena napravi.
- Ne nameščajte ali uporabljajte poškodovane naprave.
- Naprave ne nameščajte ali uporabljajte na mestu, kjer lahko temperatura pade pod 0 °C ali kjer je izpostavljena vremenskim vplivom.
- Tla, kjer bo stala naprava, morajo biti ravna, stabilna, odporna na toploto in čista.
- Poskrbite za kroženje zraka med napravo in tlemi.
- Ko je naprava na mestu, kjer bo trajno delovala, z vodno tehtnico preverite, ali je pravilno poravnana. V nasprotnem primeru ustrezno nastavite noge.
- Naprave ne nameščajte neposredno čez talni odtok.

- Ne pršite vode po napravi in ne izpostavljajte je prekomerni vlagi.
- Naprave ne postavljajte na mesto, kjer njenih vrat ne morete povsem odpreti.
- Pod napravo ne postavljajte zaprte posode za zbiranje morebitne iztekajoče vode. V pooblaščenem servisnem centru preverite, katere pripomočke lahko uporabite.

## 2.2 Električne povezave



### UPOZORNENIE!

Nevarnost požara in električnega udara.

- **OPOZORILO:** Ta naprava je namenjena namestitvi / priključitvi na ozemljitveni priključek v zgradbi.
- Vedno uporabite pravilno nameščeno varnostno vtičnico.
- Preverite, ali so parametri s ploščice za tehnične navedbe združljivi z električno napetostjo omrežja.
- Ne uporabljajte razdelilnikov in podaljškov.
- Pazite, da ne poškodujete vtiča in kabla. Če je treba kabel zamenjati, mora to storiti osebje pooblaščenega servisnega centra.
- Vtič vtaknite v vtičnico šele ob koncu nameščanja. Poskrbite, da bo vtič dosegljiv tudi po namestitvi.
- Priključnega kabla ali vtiča se ne dotikajte z mokrimi rokami.
- Ne vlecite za električni priključni kabel, če želite izključiti napravo. Vedno povlecite za vtič.

## 2.3 Priključitev cevi za vodo

- Dovodna voda ne sme preseči temperature 25 °C.
- Ne poškodujte cevi za vodo.
- Pred priključitvijo na nove cevi, cevi, ki že dolgo niso bile v uporabi, tam, kjer so bila izvedena popravila ali nameščene nove naprave (vodni števcji itd.), naj voda teče toliko časa, da bo čista in prozorna.
- Med in po prvi uporabi naprave se prepričajte, da ni prisotnih vidnih iztekanj vode.
- Če je cev za dovod vode prekratki, ne uporabite cevnega podaljška. Za zamenjavo cevi se obrnite na pooblaščen servisni center.

- Med odstranjevanjem embalaže lahko vidite iztekanje vode iz cevi za odvod vode. To je zaradi tovarniških testiranj naprav z vodo.
- Cev za odvod vode lahko podaljšate do največ 400 cm. Za drugo cev za odvod vode in podaljšek se obrnite na pooblaščen servisni center.
- Poskrbite, da bo pipa dosegljiva tudi po namestitvi.

## 2.4 Uporaba



### UPOZORNENIE!

Nevarnost telesnih poškodb, električnega udara, požara, opeklin ali poškodb naprave.

- Upoštevajte varnostna navodila z embalaže pomivalnega sredstva.
- Ne postavljajte vnetljivih izdelkov ali predmetov, ki so prepojeni z vnetljivimi izdelki, v napravo, blizu nje ali nanjo.
- Ne perite perila, močno umazanega od olja, maščobe ali druge mastne snovi. Lahko poškoduje gumijaste dele naprave. Takšno perilo operite ročno, preden ga daste v aparat.
- Ne uporabljajte dišav za perilo, da preprečite nevarnost poškodb plastičnih in gumijastih delov naprave.
- Med izvajanjem programa se ne dotikajte stekla vrat. Steklo se lahko močno segreje.
- S perila odstranite vse kovinske predmete.

## 2.5 Servis

- Za popravilo naprave se obrnite na pooblaščen servisni center. Uporabite samo originalne rezervne dele.
- Samopopravila ali nestrokovna popravila lahko vplivajo na varnost, zaradi česar lahko preneha veljati garancija.
- Naslednji rezervni deli so na voljo še vsaj 10 let po prekinitvi izdelave modela: motor in krtačke za motor, transmisijska gred med motorjem in bobnom, črpalke, blažilniki udarcev in vzmeti, pralni boben, tri-kraki nosilec bobna in ustrezni kroglični ležaji, grelci in grelni elementi, vključno s toplotnimi črpalkami, cevovodi in ustrezno opremo, vključno z gibkimi cevmi, ventili, filtri in elementi za preprečevanje uhajanja

vode, ploščami tiskanega vezja, elektronskimi prikazovalniki, tlačnimi stikali, termostati in senzorji, programsko opremo in sistemskim programom, vključno s programsko opremo za ponastavitev, vrati, tečajji in tesnili vrat, drugimi tesnili, sklopom za zaklepanje vrat, plastičnimi elementi, kot so razdeljevalniki pralnega sredstva. Trajanje je lahko daljše v vaši državi. Za dodatne informacije obiščite našo spletno stran.

- Nekateri od teh nadomestnih delov so na voljo samo usposobljenim serviserjem, vsi nadomestni deli pa niso primerni za vse modele.
- O žarnicah v izdelku in nadomestnih žarnicah, ki se prodajajo ločeno: Te žarnice so zasnovane za ekstremne pogoje v gospodinskih aparatih, kot so izjemne temperature, vibracije in vlažnosti,

ali za sporočanje informacij o delovanju aparata. Niso namenjene za uporabo drugje in niso primerne za sobno razsvetljavo v gospodinjstvu

## 2.6 Odstranjevanje

### UPOZORNENIE!

Nevarnost poškodbe ali zadušitve.

- Napravo izključite iz napajanja in vodovodnega sistema.
- Odrežite električni priključni kabel tik ob napravi in napravo zavrzite.
- Odstranite zapa in na ta način preprečite, da bi se otroci ali živali zaprli v bobnen.
- Napravo odstranite v skladu s krajevnimi zahtevami za odstranjevanje odpadne električne in elektronske opreme (OEEO).

## 3. OPIS IZDELKA

### 3.1 Posebne značilnosti

Vaš novi pralni stroj je izdelan v skladu z vsemi sodobnimi zahtevami za učinkovito pranje perila z nizko porabo vode, energije in pralnih sredstev ter skrbi za primerno nego perila.

- **UltraCare Tehnologija** je bila zasnovana za zaščito vlaken tkanin, zahvaljujoč različnim fazam predhodnega mešanja, kjer se v vodi najprej raztopi pralno sredstvo in nato mehčalec, preden se razporedita po perilu. Tako pralno sredstvo pride do vsakega vlakna in ga neguje.
- **UniversalDose Predal** s predelkom za vsako vrsto detergenta, vključno s

predelkom za Pods®, opremljen s sistemom, ki omogoča optimalno širjenje in mešanje detergenta ter raztapljanje ostankov detergenta po vsakem ciklu.

- **Para** je hiter in preprost način za osveževanje oblačil. Nežni programi s paro lahko zmanjšajo neprijetne vonjave in pomečkanost pri suhih tkaninah, tako jih je treba manj likati.
- Tehnologija **SensiCare System** zazna količino perila in določi trajanje programa v 30 sekundah. Program pranja je prilagojen količini in vrsti perila brez večje porabe časa, energije in vode, kot je potrebno.

## 3.2 Pregled naprave

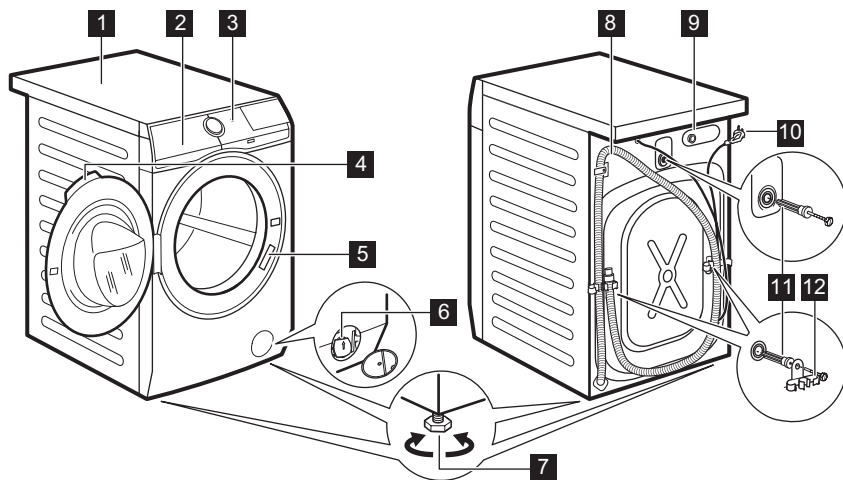

- |                                       |                                       |
|---------------------------------------|---------------------------------------|
| <b>1</b> Delovna površina             | <b>8</b> Cev za odvod vode            |
| <b>2</b> Predal za pralno sredstvo    | <b>9</b> Prikluček cevi za dovod vode |
| <b>3</b> Upravljalna plošča           | <b>10</b> Omrežni kabel               |
| <b>4</b> Ročaj vrat                   | <b>11</b> Transportni vijaki          |
| <b>5</b> Ploščica za tehnične navedbe | <b>12</b> Nosilec cevi                |
| <b>6</b> Filter odtočne črpalke       |                                       |
| <b>7</b> Nogi za izravnavo naprave    |                                       |

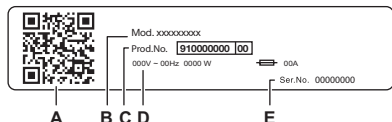

Na ploščici za tehnične navedbe se nahaja:

- A. Koda QR
- B. Ime modela
- C. Številka izdelka
- D. Električna nazivna moč
- E. Serijska številka

Skenirajte **QR kodo** na napravi, da registrirate svoj izdelek in ga kar najboljše izkoristite.

- Dostopajte do podrobnosti, dokumentacije in člankov o tem, kako uporabljati najboljše funkcije (uporabniški priročnik je na voljo tudi na [electrolux.com/manuals](http://electrolux.com/manuals) )
- Prejmite nasvete za uporabo, odpravljanje težav, servisiranje in popravilo (na voljo tudi na [electrolux.com/support](http://electrolux.com/support) )
- Kupite dodatno opremo, potrošni material in originalne nadomestne dele za vaš aparat (na voljo tudi na [electrolux.com/shop](http://electrolux.com/shop) )

## 4. TEHNIČNI PODATKI

Dimenzija	Širina/višina/skupna globina	59.7 cm /84.7 cm /63.6 cm
Električne povezave	Napetost	230 V
	Skupna moč	2100 W
	Varovalka	10 A
	Frekvenca	50 Hz
Raven zaščite proti vdoru trdnih delcev in vlage, ki jo zagotavlja zaščitni pokrov, razen kjer nizkonapetostna oprema nima nobene zaščite proti vlagi		IPX4
Tlak v vodovodnem omrežju	Najnižji Najvišji	0,5 bara (0,05 MPa) 10 barov (1,0 MPa)
Dovod vode <sup>1)</sup>		Mrzla voda
Največja količina perila	Bombaž	10.0 kg

1) Cev za dovod vode priključite na pipo s 3/4" spojko.

## 5. NAMESTITEV

### ⚠ UPOZORNENIE!

Oglejte si poglavja o varnosti.

### 5.1 Odstranjevanje embalaže

1. Odprite vratca. Iz bobna odstranite vse predmete.

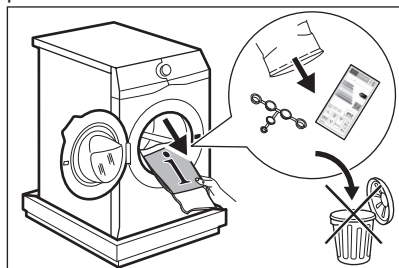

### i

Dodatna oprema, priložena napravi, se lahko razlikuje glede na model.

2. Embalažo položite na tla za napravo in napravo previdno nagnite na hrbtno stran. Odstranite zaščito z dna.

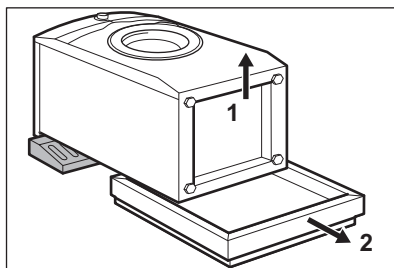

### ⚠ POZOR!

Pralnega stroja ne polagajte na sprednjo stran.

3. Napravo postavite v pokončni položaj. Iz držala za cev odstranite napajalni kabel in cev za odvod vode.

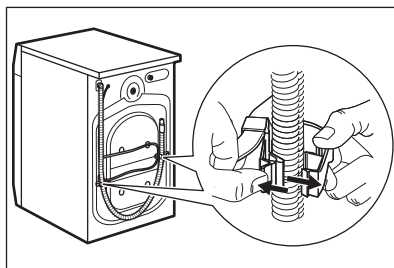



Lahko vidite iztekanje vode iz cevi za odvod vode. To je zato, ker je bil pralni stroj preizkušen v tovarni.

4. Odstranite tri transportne vijake in izvlecite plastične distančnike.

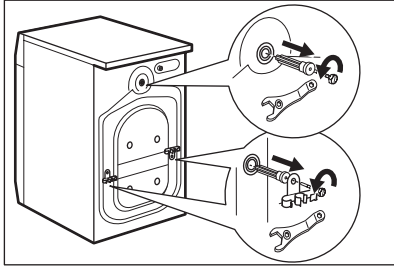

**Priporočamo, da embalažo in transportne vijake shranite za takrat, ko boste premikali napravo.**

5. V odprtine vstavite plastične čepe iz vrečke z navodili za uporabo.

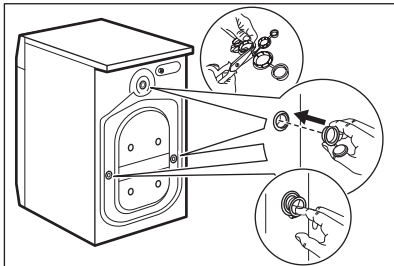

## 5.2 Informacije za namestitvev

### Postavitev in namestitvev vodoraven položaj

Napravo namestite pravilno, da med njenim delovanjem preprečite tresljaje, hrup in premikanje.

1. Napravo namestite na ravno trdno podlago. Naprava mora stati naravnost in stabilno. Naprava se ne sme dotikati stene ali drugih delov, pod napravo pa mora biti omogočeno kroženje zraka.
2. Odvijte ali privijte nogice, da izravnate napravo. Vse noge morajo biti trdno na tleh.

### UPOZORNENIE!

Za pravilno izravnavo naprave, ne polagajte kartona, lesa ali podobnih materialov pod nastavljljve nogice.

### Cev za dovod vode

#### POZOR!

Prepričajte se, da cevi niso poškodovane in da na priključkih ne prihaja do iztekanja. Ne smete uporabiti cevnega podaljška, če je priložena dovodna cev prekratka. Za informacije o zamenjavi cevi za dovod vode se obrnite na servisni center.

1. Cev za dovod vode priključite na hrbtno stran naprave, če je potrebno. Običajno je že nameščena v tovarni.

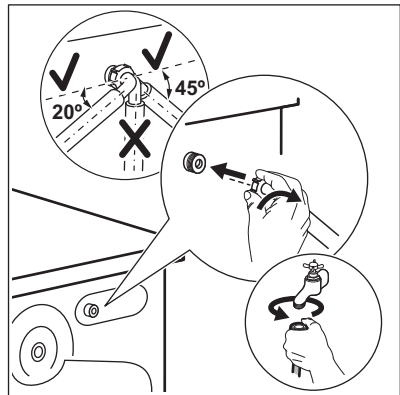

2. Usmerite jo v levo ali desno, odvisno od položaja pipe za vodo. Zagotovite, da dovodna cev ni nameščena navpično.
3. Po potrebi popustite matico, da jo namestite v pravi položaj.
4. Nekateri modeli lahko vsebujejo cev za dovod vode z napravo za zaporo vode. Preprečuje vsakršno iztekanje v cevi zaradi naravnega staranja. Sektor v oknu prikazuje to napako A. V tem primeru zaprite pipo in se obrnite na pooblašeni servisni center za informacije o zamenjavi cevi.

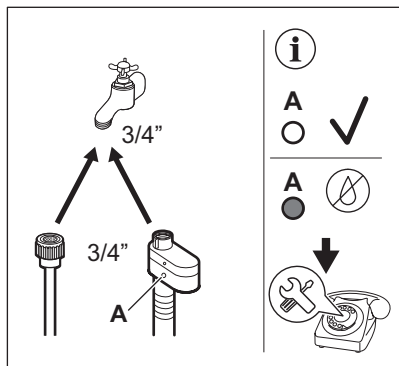

5. Drugi konec cevi za dovod **HLADNE** vode priključite na pipo za hladno vodo s 3/4-colsko spojko.

**! UPOZORNENIE!**

Voda na dovodu ne sme preseči temperature 25 °C.

**Izčrpavanje vode**

Odvodna cev je lahko najmanj 60 cm in največ 100 cm od tal.



Cev za odvod vode lahko podaljšate do največ 400 cm. Za nakup druge cevi za odvod vode in podaljška se obrnite na pooblaščen servisni center.

Cev za odvod vode je mogoče priključiti na različne načine:

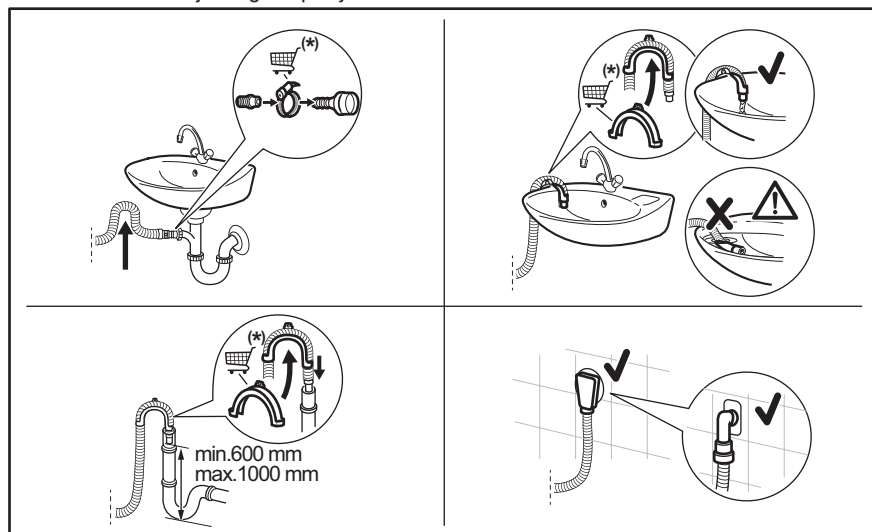

\* Nadomestni deli se lahko spremenijo brez predhodnega obvestila.

Poskrbite, da bo cev za odvod vode obrnjena navzgor, da umazanija iz umivalnika ne bi prišla v napravo.

Cev za odvod vode priključite na sifon in jo pritrдите z objemko. Poskrbite, da bo cev za odvod vode obrnjena navzgor, da umazanija iz umivalnika ne bi prišla v napravo.

Cev namestite neposredno v vgrajeno odtočno cev v steni in jo pritrдите z objemko.

Brez plastičnega vodila za cev na sifon - Cev za odvod vode namestite na sifon in jo pritrдите z objemko.

Cev za odvod vode lahko zvijete v obliko U in jo postavite okrog plastičnega vodila. Na rob umivalnika - Pritrdite vodilo na pipo ali steno.



Poskrbite, da se plastično vodilo ne bo moglo premikati, ko bo naprava izčrpavala vodo, in da konec cevi za odvod vode ne bo potopljen v vodo. Lahko pride do povratnega toka umazane vode v napravo. Kupite dodatno opremo pri pooblaščenem dobavitelju.

Na fiksno odvodno cev s prezračevalno odprtino - Cev za odvod vode vstavite neposredno v odtočno cev ali fiksno odvodno cev



Zagotovljeno mora biti odzračevanje konca cevi za odvod vode. Notranji premer odtočne cevi (najmanj 38 mm - min. 1.5") mora biti večji od zunanega premera cevi za odvod vode.

### 5.3 Električne povezave

Na koncu postopka nameščanja lahko vtaknete vtič v vtičnico.

Na ploščici za tehnične navedbe in v poglavju »Tehnični podatki« so navedene potrebne

električne napetosti. Poskrbite, da bodo v skladu z napajanjem.

Prepričajte se, da vaša hišna električna napeljava zdrži največje zahtevane obremenitve, pri tem pa upoštevajte tudi druge morebitne priključene naprave.

#### Napravo priključite v ozemljeno vtičnico.

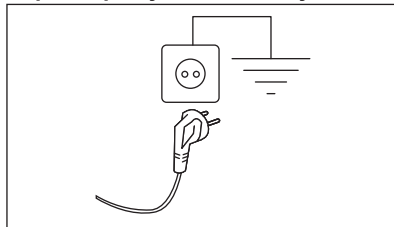

Napravo namestite tako, da je možen enostaven dostop do priključnega kabla.

Za vsa električna dela, potrebna za namestitev te naprave, se obrnite na pooblaščen servisni center.

Proizvajalec ne prevzema nobene odgovornosti za škodo ali telesne poškodbe zaradi neupoštevanja zgornjih varnostnih previdnostnih ukrepov.

## 6. NADZORNA PLOŠČA

### 6.1 Opis nadzorne plošče

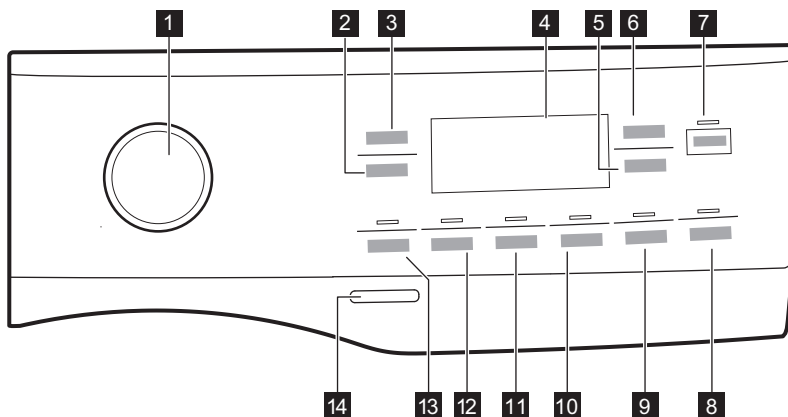



Funkcij se ne da izbrati pri vseh programih pranja. Preverite združljivost funkcij s programi pranja v razdelku »Združljivost funkcij s programi« v poglavju »Programi«. Funkcija lahko izključuje drugo, v tem primeru vam naprava ne dopušča nastaviti nezdružljivih funkcij skupaj.

Prikazovalnik in tipke morajo biti vedno čisti in suhi.



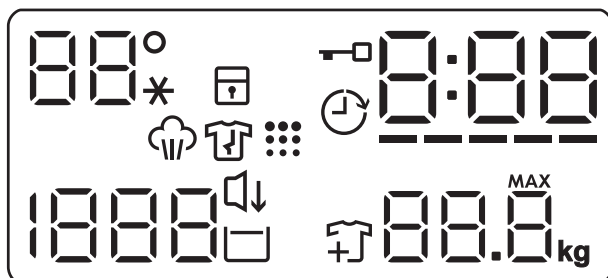

- 1 Vrtljiv gumb za izbiro programa
- 2 Ožemanje tipka na dotik
- 3 Temperatura tipka na dotik
- 4 Prikazovalnik
- 5 Odlog začetka
- 6 Upravljanje s časom tipka na dotik
- 7 Start/Pavza tipka na dotik
- 8 Pods® Zamik
- 9 Tipka Para za enostavno likanje = in trajna funkcija Varovalo za otroke 3s
- 10 Tiho tipka na dotik
- 11 Dodatno izpiranje tipka na dotik
- 12 Odstranjevanje madežev tipka na dotik
- 13 Predpranje tipka na dotik
- 14 Vključeno/Izključeno tipka na dotik





## 6.2 Prikazovalnik



	Prikazovalnik temperature
	Indikator varovala za otroke.
	Indikator zaklenjenih vrat.
	Indikator zamika vklopa.

	Digitalni indikator lahko pokaže: <ul style="list-style-type: none"> <li>• Trajanje programa.</li> <li>• Zamik vklopa.</li> <li>• Konec programa.</li> <li>• Opozorilna koda.</li> <li>• Indikator napake.</li> <li>• Prikaz skupnega števila ur delovna nja naprave.</li> </ul>
	Indikator Upravljanje s časom.

	Indikator UltraCare.
	Indikator faze s paro.
	Indikator čiščenja bobna.
	Prikazovalnik hitrosti ožemanja.

	Indikator Tiho.
	Indikator Zadržano izpiranje.
	Indikator dodajanja oblačil.
	Prikazovalnik največje količine perila.

## 7. VRTLJIV GUMB IN TIPKE

### 7.1 Uvod



Možnosti/funkcije niso na voljo pri vseh programih pranja. Preverite združljivost možnosti/funkcij s programi pranja v »Razpredelnici programov«. Možnost/funkcija lahko izključuje drugo, v tem primeru vam naprava ne dopušča nastaviti nezdružljivih možnosti/funkcij.

### 7.2 Vklapljenost/Izklopljenost

Za nekaj sekund pridržite to tipko, da vklopite ali izklopite napravo. Ob vklopu ali izklopu naprave se oglasita dva različna zvočna signala.

Ker funkcija stanja pripravljenosti samodejno izklopi napravo po nekaj minutah za zmanjšanje porabe energije, boste morda morali ponovno vklopiti napravo.

Za dodatne podrobnosti si oglejte odstavek Stanje pripravljenosti v poglavju Vsakodnevna uporaba.

### 7.3 Vrtljiv gumb za izbiro programa

Z vrtenjem gumba za izbiro programa lahko izberete želeni program.

### 7.4 Temperatura

Ko izberete program pranja, naprava samodejno predlaga privzeto temperaturo.



Te tipke se dotikajte, dokler se na prikazovalniku ne prikaže zelena temperatura.

Ko se na prikazovalniku prikažejo indikatorji --\*, naprava ne segreva vode.

### 7.5 Ožemanje

Ko nastavite program, naprava samodejno nastavi privzeto število vrtljajev pri ožemanju.

To tipko pritisčajte za:

- **Sprememba števila vrtljajev pri ožemanju.** Na prikazovalniku se prikaže le število vrtljajev centrifuge, ki je na voljo pri nastavljenem programu.
- Nastavite -- -- funkcijo **Brez ožemanja.** To možnost nastavite za izklop vseh faz ožemanja. Na prikazovalniku se prikaže indikator -- --. Naprava izvede samo fazo črpanja izbranega programa pranja. To možnost nastavite za zelo občutljive tkanine. Pri nekaterih programih pranja se za faze izpiranja porabi več vode.
- Vključite možnost »**Zadržano izpiranje** «. Končno ožemanje se ne izvede. Voda zadnjega izpiranja se ne izčrpa, s čimer se prepreči mečkanje perila. Program pranja se konča z vodo v bobnu. Indikator  še naprej sveti. Vrata ostanejo zaklenjena, boben pa se občasno obrne, da se zmanjša zmečkanost perila. Če želite odkleniti vrata, morate izčrpati vodo. Če se dotaknete gumba Start/Pavza , naprava izvede fazo ožemanja in izčrpa vodo.



Naprava samodejno izčrpa vodo po približno 18 urah.

## 7.6 Predpranje

S to funkcijo lahko programu pranja dodate fazo predpranja.

Zasveti ustrezni indikator nad tipko.

To funkcijo uporabite za dodajanje faze predpranja pri 30 °C pred pranjem.

Ta možnost je priporočljiva za močno umazano perilo, še posebej, če vsebuje pesek, prah, blato in druge trdne delce.



Funkcija lahko podaljša trajanje programa.

## 7.7 Odstranjevanje madežev

Dotaknite se te tipke, da programu dodate fazo odstranjevanja madežev.

Zasveti ustrezni indikator nad tipko.

To funkcijo uporabite za pranje perila s trdovratnimi madeži.

Ko nastavite to funkcijo, vstavite sredstvo za odstranjevanje madežev v predelek .

Sredstvo za odstranjevanje madežev se predhodno zmeša s pralnim sredstvom in ogreje, da se izboljša njegova učinkovitost.



Ta možnost podaljša trajanje programa. Ta funkcija ne deluje pri temperaturah, nižjih od 40 °C.

## 7.8 Trajno Dodatno izpiranje

S to funkcijo lahko dodate nekaj izpiranj glede na izbrani program pranja.

To funkcijo uporabite za ljudi, ki so alergični na ostanke pralnih sredstev in imajo občutljivo kožo. Zahvaljujoč dodatni funkcionalnosti te možnosti se mehčalec enakomerno porazdeli po perilu in poveča učinek na tkanine. Priporočljiva je pri uporabi mehčalca.



Ta možnost podaljša trajanje programa.

Nad tipko zasveti ustrezni indikator in trajno sveti med naslednjimi cikli do izklopa te funkcije.

## 7.9 Para za enostavno likanje

Ta funkcija doda fazo s paro, kateri sledi kratka faza proti mečkanju na koncu programa pranja.





Faza s paro zmanjša mečkanje tkanin in olajša likanje.

Zasveti ustrezni indikator nad tipko.

Indikator  sveti med fazo s paro.



Ta funkcija lahko podaljša trajanje programa.

Ko se program konča, se na prikazovalniku prikaže , indikator  ugasne, indikatorji  in Start/Pavza  pa svetijo. Boben se nežno premika približno 30 minut, da se ohrani korist pare. Z dotikom poljubne tipke se gibanje bobna za zaščito proti mečkanju ustavi in vrata se odklenejo, naprava ponovno predlaga predhodno nastavljeni program.

Za prekinitev faze za zaščito proti mečkanju perila lahko tudi:

- Pritisnite tipko Vključeno/Izklopljeno za nekaj sekund, da vklopite ali izklopite napravo.
- Obrnite gumb za izbiro programa v drug položaj.



Majhna količina perila pomaga doseči boljše rezultate.

## 7.10 Tiho

Te tipke se dotaknite za vklop-izklop funkcije Tiho .

Vmesne faze in faza končnega ožemanja so ukinjene, program pa se konča z vodo v bobnu. To pomaga zmanjšati mečkanje.

Na prikazovalniku se prikaže indikator . Vrata ostanejo zaklenjena. Boben se

občasno obrne, s čimer zmanjša zmečkanost perila. Če želite odkleniti vrata, morate izčrpati vodo.

Ker je program zelo tih, je primeren za uporabo ponoči, ko je električna energija cenejša. Pri nekaterih programih se izpiranje izvaja z večjo količino vode.

Če se dotaknete tipke Start/Pavza , naprava izvede samo fazo črpanja.



Naprava samodejno izčrpa vodo po približno 18 urah.

## 7.11 Pods®

Te tipke se dotaknete za vklop-izklop funkcije Pods®.

Ko je vklopljen, sveti ustrezeni indikator.

Upoštevajte priporočila proizvajalca za odmerjanje in shranjevanje kapsul.



V predelek Pods® v predalu za pralno sredstvo dajte največ dve tableti ali enoodmerno pralno sredstvo.

Funkcija ostane vklopljena tudi za naslednje programe, dokler je ne izklopite in če jo je mogoče izbrati z nastavljenim programom.

## 7.12 Odlog začetka

S to možnostjo lahko vklop programa premaknete na ustrežnejši čas.

Za nastavitev zelenega zamika pritisčajte tipko. Čas narašča v korakih po eno uro do 20 ur.

Na prikazovalniku se prikaže indikator  in izbrani čas zamika vklopa. Po dotiku tipke Start/Pavza  naprava začne z odštevanjem in vrata so zaklenjena.

## 7.13 Upravljanje s časom

S to funkcijo lahko skrajšate trajanje programa glede na količino perila in stopnjo umazaniye.

Ko nastavite program pranja, se na prikazovalniku prikažejo privzeto trajanje in pomišljaji -----.

Dotaknite se tipke Upravljanje s časom , da skrajšate trajanje programa glede na vaše potrebe. Na prikazovalniku se prikaže novo trajanje programa, število pomišljajev pa se skladno s tem zmanjša:

----- primerno za poln stroj običajno umazanega perila.

---- kratek program za poln stroj malo umazanega perila.

--- zelo kratek program za manjšo količino malo umazanega perila (priporočena je največ polovična napolnjenost stroja).

- najkrajši program za osveževanje majhne količine perila.

Upravljanje s časom je na voljo le pri programih v preglednici.

indikator	Bombaž	Sintetika
----- 1)	■	■
----	■	■
---	■	■
-- 2)	■	■
- 2)	■	■

1) Privzeto trajanje za vse programe.

2) Ta stopnja funkcije Upravljanje s časom ni na voljo pri 90 °C.

## Upravljanje s časom s programi s paro

Ko nastavite program s paro, ta tipka omogoča izbiro treh stopenj pare, trajanje programa pa se ustrezno skrajša:

- ---- : najvišja,
- --- : srednja,
- - : najnižja.



Pri nekaterih napravah se trajanje programa skrajša brez prikaza pomišljajev.

## 7.14 Start/Pavza

Dotaknite se tipke Start/Pavza  za začetek, premor naprave ali prekinitev trenutnega programa.



 ikona pomeni, da lahko prekinete program in dodate ali odstranite oblačila. Za več podrobnosti preberite poglavje "Odpiranje vrat - Dodajanje oblačil".

## 8. NASTAVITVE

### 8.1 Nastavitev:





Ko pritisnete tipke, prstov **ne nagibajte** navzdol. Tipala spodnjih tipk so občutljiva in lahko vplivajo na vaš izbor.

## 9. PRED PRVO UPORABO



Med nameščanjem ali pred prvo uporabo lahko v napravi opazite nekaj vode. To je odvečna voda, ki je ostala v napravi po celotnem preizkusu delovanja v tovarni, da je naprava zagotovo dobavljena stranki v odličnem delujočem stanju in ni razloga za skrb.



1. Poskrbite za odstranitev vseh transportnih vijakov z naprave.
2. Prepričajte se, da je na voljo električno napajanje in da je pipa odprta.

3. Vlijte dva litra vode v predelek za pralno sredstvo označen z . S tem dejanjem aktivirate sistem črpanja.
  4. Vlijte majhno količino pralnega sredstva v predelek, označen z .
  5. Nastavite in vklopite program za bombaž pri najvišji temperaturi brez perila v bobnu.
- To odstrani vso možno umazanijo iz bobna in kadi.

## 10. PROGRAMI

### 10.1 Tabela programov

#### Programi pranja

Program	Opis programa
Ultraquick 49min	Bombažno in mešano sintetično perilo. Popolno za pranje vaše dnevne količine perila v kratkem času za boljše nego oblačil in dobro pranje že pri 30 °C. <div style="border: 1px solid black; padding: 5px;"><p> Standardno trajanje programa je bilo razvito pri količini perila 5 kg. Če operete manjšo ali večjo količino perila, se čas pranja samodejno skrajša ali podaljša, kar zagotavlja popolne rezultate.</p></div>
Bombaž	Belo in barvno bombažno perilo. Popolno za običajno in močno umazano perilo.
Sintetika	Sintetično ali mešano perilo. Običajno umazano.
Občutljivo	Občutljivo perilo, kot je perilo iz akrila, viskoze in mešano perilo, ki zahteva bolj nežno pranje. Običajno umazano.
 Volna/Svila	Volneno perilo za strojno in ročno pranje ter drugo perilo s simbolom za »ročno pranje« <b>1)</b> .
Hitro strojno sušenje 20 minut	Bombažno in sintetično perilo z malo umazanije ali nošeno le enkrat.

#### Program s paro s sistemom FreshScent

Program s paro lahko uporabite za zmanjšanje pomečkanosti in neprijetnega vonja perila<sup>2)</sup> perila, ki ga je treba samo osvežiti brez pranja. Vlakna tkanine se zrahljajo in zato je potem likanje lažje. Ko se program zaključi, perilo hitro vzemite iz bobna<sup>3)</sup>. Program s paro ne opravi higienskega cikla. Ne nastavite tega programa za naslednje vrste perila:

- Perilo, ki ni primerno za sušenje v sušilnem stroju.
- Perilo z oznako »samo za kemično čiščenje«.







**ELECTROLUX Dišava.** Če uporabljate to posebno nežno dišavo, bo perilo dišalo, kot bi bilo ravnokar oprano. Natančno preberite navodila, priložena dišavi. Količino zmanjšajte pri manjših količinah perila. S tipko Upravljanje s časom lahko skrajšate trajanje programa za perilo z oznako za pranje pri nizkih temperaturah.

#### NE:

- Sušite odišavljenega perila v sušilnem stroju. Vonj bo verjetno izginil.
- Uporabljajte dišav, ki imajo drugačen namen uporabe, kot je opisan tukaj.
- Uporabljajte dišav na novem perilu. Novo perilo lahko vsebuje ostanke sestavin končne obdelave, ki niso združljivi z njimi.





Dišava je na voljo v spletni trgovini **ELECTROLUX** ali pri pooblaščenem trgovcu.



Program	Opis programa
 Para – osveževanje	<b>Bombažna in sintetična oblačila ter mešano perilo.</b> Poseben program s paro brez pranja, s katerim lahko pripravite posušeno perilo za likanje ali osvežite enkrat nošena oblačila. Ta program zmanjša zmečkanost, odstrani neprijeten vonj in sprosti vlakna. Ne uporabljajte pralnega sredstva!
Ožemanje/črpanje	Za ožemanje perila in črpanje vode iz bobna. Vse tkanine razen volnenih in občutljivih.
Izpiranje	Vse tkanine razen volnenih in zelo občutljivih. Program za izpiranje in ožemanje perila. Privzeto število vrtljajev centrifuge se uporablja za bombažna oblačila. Znižajte število vrtljajev centrifuge glede na vrsto perila. Po potrebi nastavite funkcijo Dodatno izpiranje, da dodate izpiranja. Ob nizkem številu vrtljajev centrifuge aparat izvede nežna izpiranja in kratko ožemanje.
Jeans	<b>Oblučila iz denima in perilo iz jerseyja.</b> Običajno umazano. Ta program izvede nežno izpiranje, ki je zasnovano za perilo iz denima in zmanjša obledelost ter ne povzroča nabiranja ostankov praška na vlaknih.
Odeja	<b>Odeja iz sintetike, podložena oblačila, prešite odeje, puhovke</b> in podobno perilo.
 Športna oblačila	<div data-bbox="372 624 1028 722" style="border: 1px solid black; padding: 5px;"> <p> Ne uporabljajte mehčalca in se prepričajte, da v predalu za pralno sredstvo ni ostankov mehčalca.</p> </div> <p>Oblučila, ki jih nosite zunaj, tehnična, športna oblačila, vodoodporne in zrako-prepustne jakne, jakne z odstranljivim flisom ali notranjo podlogo. Priporočena količina perila je 2.0 kg.</p> <p>Ta program je mogoče uporabiti tudi kot obnovitveno fazo za vodoodbojna oblačila, posebej zasnovan za oblačila s hidrofolno prevleko. Za izvedbo obnovitvene faze za vodoodbojna oblačila nadaljujte na naslednji način:</p> <ul style="list-style-type: none"> <li>• Pralno sredstvo nalijte v predelek .</li> <li>• V predelek predala za mehčalec  nalijte posebno sredstvo za obnovo vodoodbojnih oblačil.</li> <li>• Zmanjšajte količino perila na 1.0 kg.</li> </ul> <div data-bbox="372 1002 1028 1182" style="border: 1px solid black; padding: 5px;"> <p> Za še boljši učinek sredstva za obnovo vodoodbojnih oblačil oblačila posušite v sušilnem stroju, tako da nastavite program sušenja Športna oblačila (če je na voljo in če je na etiketi za nego perila navedeno, da je dovoljeno sušenje v sušilnem stroju).</p> </div>
 Hygiene	<b>Bela bombažna oblačila.</b> Ta visoko učinkovit program pranja v kombinaciji s paro odstrani več kot 99,99 % bakterij in virusov <sup>4)</sup> ohranjanje temperature nad 60 °C v celotni fazi pranja; z dodatnim delovanjem na vlakna, zahvaljujoč parni fazi, izboljšana faza izpiranja zagotavlja ustrezno odstranitev ostankov pralnega sredstva in mikroorganizmov. Ta program zagotavlja tudi ustrezno zmanjšanje količine cvetnega prahu/alergenov.

Program	Opis programa
Eco 40-60	Program z nizko porabo energije za bombažno perilo. Zniža temperaturo in podaljša čas za doseganje dobrih rezultatov pranja.

- 1) Med tem ciklom se bobneni ročaji počasi, da zagotovi nežno pranje. Morda bo videti, kot da se bobneni ročaji ne obračajo pravilno, a to je normalno za ta program.
- 2) Program s paro ne odstrani posebno močnih vonjev.
- 3) Po obdelavi s paro je lahko perilo vlažno. Perilo za nekaj minut obesite ven.
- 4) Testirano na Staphylococcus aureus, Enterococcus faecium, Candida albicans, Pseudomonas aeruginosa in MS2 Bacteriophage v preizkusu, ki ga je izdelal zunanji izvajalec Swisstat Testmaterialien AG leta 2021 (poročilo o preskusu št. 202120117).

### Temperatura programa, najvišje število vrtljajev centrifuge in največja količina perila

Program	Privzeta temperatura Temperaturno območje	Referenčna hitrost ožemanja Razpon hitrosti ožemanja	Največja količina perila
Ultraquick 49min	30 °C 60 °C – 30 °C	1400 obr./min 1400 obr./min – 400 obr./min	8.0 kg
Bombaž	40 °C 90 °C – Hladno	1400 obr./min 1400 obr./min – 400 obr./min	10.0 kg
Sintetika	30 °C 60 °C – Hladno	1200 obr./min 1200 obr./min – 400 obr./min	5.0 kg
Občutljivo	30 °C 40 °C – Hladno	800 obr./min 1200 obr./min – 400 obr./min	2.0 kg
 Volna/Svila	40 °C 40 °C – Hladno	1200 obr./min 1200 obr./min – 400 obr./min	3.0 kg
Hitro strojno sušenje 20 minut	30 °C 40 °C – 30 °C	1200 obr./min 1400 obr./min – 400 obr./min	3.0 kg
 Para – osveževanje	-	-	2.0 kg
Ožemanje/črpanje	-	1400 obr./min 1400 obr./min – 400 obr./min	10.0 kg
Izpiranje	-	1400 obr./min 1400 obr./min – 400 obr./min	10.0 kg
Jeans	30 °C 40 °C – Hladno	1200 obr./min 1200– 400 obr./min	4.0 kg
Odeja	40 °C 60 °C – Hladno	800 obr./min 800– 400 obr./min	3.0 kg

Program	Privzeta temperatura Temperaturno območje	Referenčna hitrost ožemanja Razpon hitrosti ožemanja	Največja količina perila
 Športna oblačila	30 °C 40 °C – Hladno	1200 obr./min 1200 obr./min – 400 obr./min	2.0 kg <sup>1)</sup> 1.0 kg <sup>2)</sup>
 Hygiene	60 °C	1400 obr./min 1400 obr./min – 400 obr./min	10.0 kg
Eco 40-60	40 °C <sup>3)</sup>	1400 obr./min. 1400 obr./min – 400 obr./min	10.0 kg

1) Program pranja.

2) Program pranja in faza odbijanja vode.

3) Glede na Uredbo komisije (EU) 2019/2023 lahko ta program pri 40 °C skupaj v istem ciklu opere običajno umazano bombažno perilo, za katerega je proizvajalec navedel, da je primerno za pranje pri 40 °C ali 60 °C.











Za doseženo temperaturo v perilu, trajanje programa in druge podatke si oglejte poglavje »Vrednosti porabe«. Najučinkovitejši programi v smislu porabe energije so običajno tisti, ki delujejo pri nižjih temperaturah in trajajo dlje.

## 10.2 Woolmark Premium Wool Care - Zeleno



Postopek pranja volne tega stroja so odobrili in preizkusili pri podjetju Woolmark za pranje volnenih oblačil z oznako »ročno pranje«, pod pogojem, da so izdelki oprani v skladu z navodili na etiketi oblačila in tistimi, ki jih je izdal proizvajalec tega pralnega stroja.  
M2304

## 10.3 Združljivost funkcij s programi

	Ultraquick 49min	Bombaž	Sintetika	Občutljivo	Volna/Svila	Hitro strojno sušenje 20 minut	Para – osveževanje	Ožemanje/črpanje Izpiranje	Jeans	Odeja	Športna oblačila	Hygiene	Eco 40-60
 Ožemanje	■	■	■	■	■	■	■	■	■	■	■	■	■
 Zadržano izpiranje	■	■	■	■	■			■	■		■	■	■
 Neslišno		■	■	■					■				
--- Brez ožemanja		■	■	■	■	■	■ <sup>1)</sup>	■	■	■	■	■	■
 Odstranjevanje madežev <sup>2)</sup>		■	■						■			■	
 Predpranje		■	■										
 Upravljanje s časom <sup>3)</sup>		■	■				■						
 Dodatno izpiranje	■	■	■	■				■	■		■	■	■
 Para za enostavno likanje <sup>2)</sup>	■	■	■						■			■	
PODS®	■	■	■	■		■			■		■	■	■

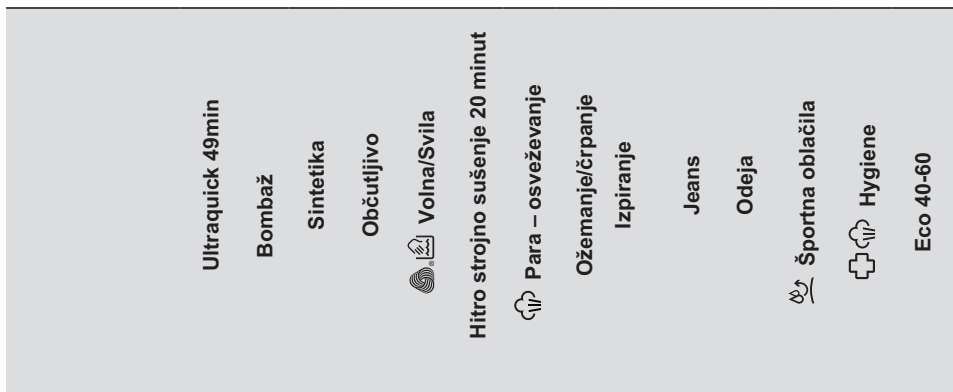

Odlog začetka



- 1) Če nastavite funkcijo Brez ožemanja, naprava izvede samo črpanje.
- 2) Ta funkcija ne deluje pri temperaturah, nižjih od 40 °C.
- 3) Če nastavite najkrajše trajanje, priporočamo, da zmanjšate količino perila. Napravo je mogoče povsem napolniti, vendar so lahko rezultati pranja manj zadovoljivi.

### Ustrezna pralna sredstva za programe pranja

Program	Univerzalni prašek <sup>1)</sup>	Univerzalno tekoče pralno sredstvo	Tekoče pralno sredstvo za barvasto perilo	Občutljivo volneno perilo	Posebno
Ultraquick 49min	--	▲	▲	--	--
Bombaž	▲	▲	▲	--	--
Sintetika	▲	▲	▲	--	--
Občutljivo	--	--	--	▲	▲
Volna/Svila	--	--	--	▲	▲
Hitro strojno sušenje 20 minut	--	▲	▲	--	--
Jeans	--	--	▲	▲	▲
Odeja	--	--	--	▲	▲
Športna oblačila	--	--	--	▲	▲
Hygiene	▲	▲	--	--	▲
Eco 40-60	▲	▲	▲	--	--

1) Pri temperaturah, višjih od 60 °C, je priporočena uporaba praška.

▲ = Priporočeno

-- = Ni priporočeno

## 11. DNEVNA UPORABA

### UPOZORNENIE!

Oglejte si poglavja o varnosti.

### 11.1 Vklp naprave

1. Povezava omrežnega vtiča z omrežno vtičnico.
2. Odprite pipo za vodo.
3. Pritisnite gumb Vklapljeno/Izklopljeno in ga držite nekaj sekund, da vklopite stroj. Zaslisali boste kratek zvočni signal.

### 11.2 Vstavljanje perila

- Odprite vrata naprave.
  - Preden oblačila položite v napravo, jih stresite.
  - Posamezno perilo dajte v boben.
- Pazite, da v boben ne boste dali preveč perila.
- Dobro zaprite vrata.

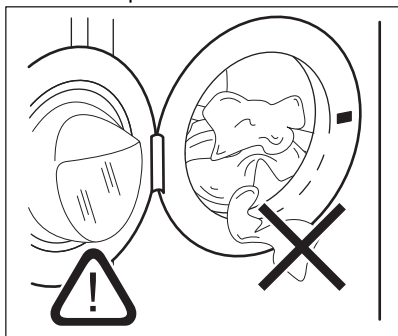



### POZOR!

- Pazite, da med vrati in gumijastim tesnilom vrat ne ostane noben kos perila. Obstaja nevarnost puščanja vode ali uničenja perila.
- Pomivanje močno zamaščenih, mastnih madežev ali uporaba dišav lahko poškoduje gumijaste dele naprave.

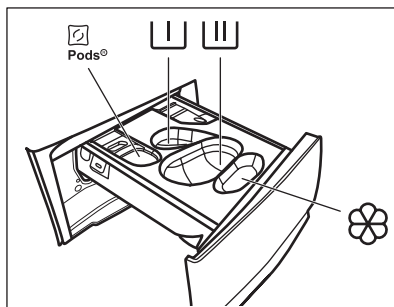
### 11.3 Dovajanje pralnega sredstva in dodatkov pri sistemu



 - Predelek za kapsule za pralno sredstvo (največ 2 kapsuli). Kadar uporabljate tablete, se prepričajte, da je funkcija Pods® vklopljena.

 - Predelek za predpranje in program namakanja (samo pralno sredstvo v prahu).

 - Predelek za fazo pranja (samo pralno sredstvo v prahu).



Pri uporabi tega predelka se prepričajte, da je funkcija Pods® izklopljena.



Če uporabljate tekoče pralno sredstvo, ne pozabite vstaviti posode za tekoče pralno sredstvo .



- Predelek za mehčalec in druga tekoča sredstva (mehčalec, škrob).

**MAX** - Vedno upoštevajte navodila na embalaži pralnih sredstev, vendar priporočamo, da ne prekoračite najvišje navedene ravni (**MAX**). Ta količina zagotavlja najboljše rezultate pranja.



Po potrebi po pranju iz predala za pralno sredstvo odstranite ostanke pralnega sredstva.

Nadaljujte kot sledi

1. Odprite predal za pralno sredstvo.

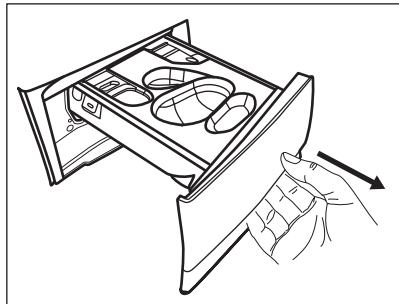

2. Če je nastavljena faza predpranja, dajte pralni prašek v predelek

3. Za glavno pranje izberite ustrezen predelek glede na vrsto pralnega sredstva:

a.) Dajte **pralni prašek** v predelek

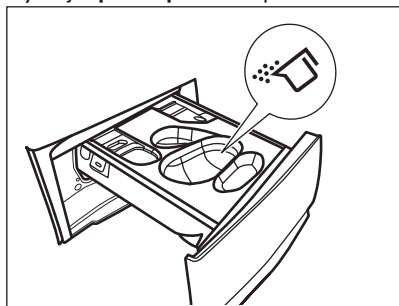

b.) Po vstavitvi ustrezne posode nalijte **tekoče pralno sredstvo** v isti predelek

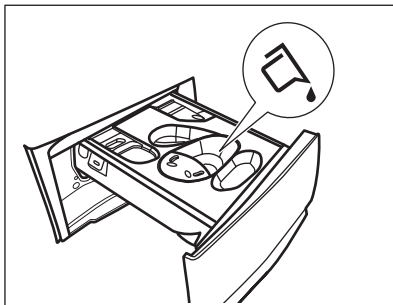
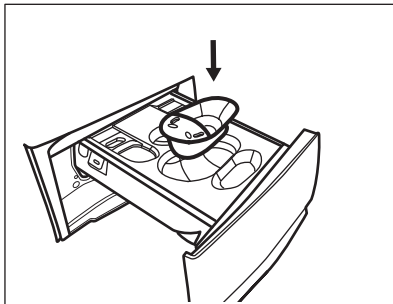

c.) Vstavite **tablete** v predelek . Prepričajte se, da je funkcija Pods@vključena.

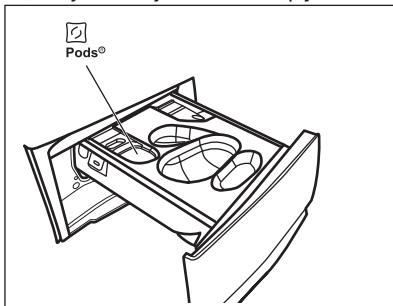

4. V predelek nalijte mehčalec.

5. Zaprite predal za pralno sredstvo.

## 11.4 Nastavitev programa

1. Obrnite gumb za izbiro programa, da izberete želeni program pranja. Zasveti ustrezen indikator programa.

Eco 40-60 je privzet predlagani program ob vklopu naprave, na katerega se nanašajo tudi podatki na energijski nalepki.

Indikator tipke Start/Pavza utripa.

Na prikazovalniku se prikažejo trajanje programa, največja navedena količina perila za nastavljen program (samo za nekaj sekund), privzeta temperatura, privzeto število vrtljajev centrifuge in indikatorji faze pranja (ko je na voljo).

2. Če želite spremeniti temperaturo in/ali število vrtljajev centrifuge, se dotaknite ustrezne tipke.
3. Po potrebi z dotikom ustreznih tipk nastavite eno ali več funkcij. Na prikazovalniku se prikažejo ustrezni indikatorji, informacije pa se skladno spremenijo.



Če izbira **ni mogoča**, se oglasi zvočni signal.

## 11.5 Zagon programa





Dotaknite se tipke Start/Pavza , da vklopite program.

Povezani indikator preneha utripati in sveti. Program se zažene, vrata so zaklenjena. Na prikazovalniku se prikaže indikator .



Preden se naprava napolni z vodo, lahko kratek čas deluje odtočna črpalka.





## 11.6 Začetek programa z zamikom

1. Pritiskajte tipko Odlog začetka , dokler se na prikazovalniku ne prikaže zeleni zamik vklopa. Na prikazovalniku se prikaže indikator .
  2. Dotaknite se tipke Start/Pavza . Vrata naprave se zaklenejo in začne se odštevanje časa zamika vklopa. Na prikazovalniku se prikaže indikator .
- Ko se odštevanje konča, se program samodejno zažene.

Preklic zamika vklopa po začetku odštevanja



Za preklic zamika vklopa:

1. Dotaknite se tipke Start/Pavza , da prekinete delovanje naprave. Utripa ustrezni indikator.

2. Pritiskajte tipko Odlog začetka , dokler se na prikazovalniku ne prikaže  in indikator  ugasne.
3. Ponovno se dotaknite tipke Start/Pavza , da takoj zaženete program.

Sprememba zamika vklopa po začetku odštevanja

Za spremembo zamika vklopa:

1. Dotaknite se tipke Start/Pavza , da prekinete delovanje naprave. Utripa ustrezni indikator.
2. Pritiskajte tipko Odlog začetka , dokler se na prikazovalniku ne prikaže zeleni zamik vklopa.
3. Ponovno se dotaknite tipke Start/Pavza , da začnete novo odštevanje.

## 11.7 Zaznavanje količine perila SensiCare System



Trajanje programa na prikazovalniku navaja **srednjo/veliko količino perila**.

Po pritisku tipke Start/Pavza  indikator največje navedene količine perila ugasne, SensiCare System pa začne z zaznavanjem količine perila:

1. Naprava zazna količino perila v prvih 30 sekundah. Pri programih, kjer je na voljo funkcija Upravljanje s časom med to fazo črtice funkcije Upravljanje s časom  pod časovnimi števki predvajajo preprosto animacijo. Boben se na kratko obrne.
2. Trajanje programa se da ustrezno prilagoditi in se lahko podaljša ali skrajša. Po nadaljnjih 30 sekundah se začne polnjenje z vodo.

Po koncu zaznavanja količine perila, v **primeru prevelike napolnjenosti bobna**, na prikazovalniku utripa indikator **MAX**:

V tem primeru je mogoče za 30 sekund prekiniti delovanje naprave in odstraniti odvečno perilo.

Ko odstranite odvečno perilo, se dotaknite tipke Start/Pavza , da ponovno zaženete program. Fazo SensiCare lahko ponovite do trikrat (oglejte si točko 1).

**Pomembno!** Če količine perila ne zmanjšate, se program pranja kljub prekomerni napoljenosti bobna vseeno začne. V tem primeru ni mogoče zagotoviti najboljših rezultatov pranja.



Približno 20 minut po začetku programa je mogoče ponovno nastaviti čas trajanja glede na zmogljivost perila za vpijanje vode.





Zaznavanje SensiCare se izvede samo pri celotnih programih pranja in če trajanje programa ni skrajšano s tipko Upravljanje s časom.



SensiCare System ni na voljo pri vseh programih, kot so: Volna/Svila, Izpiranje, in programi s kratkimi cikli.

## 11.8 Prekinitev programa in spreminjanje funkcij

Med izvajanjem programa lahko spremenite **samo nekatere** funkcije:

1. Dotaknite se tipke Start/Pavza . Utripa ustrezní indikator.
2. Spremenite funkcije. Informacije na prikazovalniku se skladno spreminjajo.
3. Ponovno se dotaknite tipke Start/Pavza .

Program pranja se nadaljuje.

## 11.9 Preklic trenutnega programa

1. Pritisnite tipko Vključeno/Izključeno za preklic programa in izklop naprave.
  2. Ponovno pritisnite tipko Vključeno/Izključeno za vklop naprave.
- Zdaj lahko nastavite nov program pranja.



Če se je faza SensiCare že izvedla in se je polnjenje z vodo že začelo, se zažene nov program **brez ponovitve faze SensiCare**. Voda in pralno sredstvo se ne izčrpa, da se prepreči odpad. Na prikazovalniku se prikaže najdaljše trajanje programa in to se posodobi približno 20 minut po začetku novega programa.

Za preklic obstaja tudi druga možnost:

1. Dotaknite se tipke Start/Pavza .
2. Obrnite gumb za izbiro programa v položaj
  - »Ponastavitev«.
3. Počakajte eno sekundo. Na prikazovalniku se prikaže --- .  
Zdaj lahko nastavite nov program pranja.

## 11.10 Odpiranje vrat – Dodajanje oblačil



Če je ikona  vklopljena, lahko odprete vrata.

Med izvajanjem programa ali zakasnjenege vklopa so vrata naprave zaklenjena. Na prikazovalniku se prikaže indikator .



Če sta temperatura in raven vode v bobnu previsoki in/ali se boben še vedno vrti, ne morete odpreti vrat.

Za dodajanje ali odstranjevanje oblačil:

1. Dotaknite se tipke Start/Pavza . Na prikazovalniku ustrezní indikator zaklenjenih vrat ugasne.
2. Odprite vrata naprave. Po potrebi dodajte ali odstranite perilo. Zaprite vrata in se dotaknite gumba Start/Pavza . Program ali zakasnen vklop se nadaljuje.

## 11.11 Konec programa

Po zaključku programa se naprava samodejno zaustavi. Oglasijo se zvočni signali (če so vklopljeni). Na prikazovalniku se prikaže .

Indikator tipke Start/Pavza  ugasne.

Vrata se odklenejo, indikator  pa ugasne.

1. Pritisnite tipko Vklopljeno/Izklopljeno za izklop naprave.

Pet minut po koncu programa funkcija varčevanja z energijo samodejno izklopi napravo.









Ob ponovnem vklopu naprave se na prikazovalniku prikaže konec prejšnjega programa. Z obračanjem gumba za izbiro programa nastavite nov program.

2. Vzemite perilo iz stroja.
3. Prepričajte se, da je boben prazen.
4. Vrata in predal za pralno sredstvo pustite priprta, da preprečite nastajanje plesni in neprijetnih vonjav.



## 11.12 Izčrpanje vode po koncu cikla

Če ste izbrali program ali funkcijo, ki ne izčrpa vode zadnjega izpiranja, je program končan, toda:

- Časovno področje prikazuje , prikazovalnik pa zaklenjena vrata .
  - Indikator tipke Start/Pavza  začne utripati.
  - Boben se še vedno obrača v rednih intervalih in na ta način prepreči mečkanje perila.
  - Vrata ostanejo zaklenjena.
  - Da lahko odprete vrata, morate izčrpati vodo:
1. Po potrebi se dotaknite tipke Ožemanje , da znižate število vrtljajev centrifuge, ki ga predlaga naprava.
  2. Pritisnite Start/Pavza  tipko: naprava izčrpa vodo in zažene centrifugo.

Indikator funkcije Zadržano izpiranje  ali  izgine.



Če ste nastavili Tih  in se število vrtljajev centrifuge ne spremeni ob pritisku tipke Start/Pavza , naprava samo izčrpa vodo.

3. Ko je program zaključen in indikator zaklenjenih vrat  ugasne, lahko odprete vrata.
4. Nekaj sekund pritisnite tipko Vklopljeno/Izklopljeno, da izklopite napravo.

## 11.13 Funkcija stanja pripravljenosti

Funkcija stanja pripravljenosti samodejno izklopi napravo za zmanjšanje porabe energije v naslednjih primerih:

- Ko naprave ne uporabljate pet minut po tem, ko se ne izvaja noben program. Pritisnite tipko Vklopljeno/Izklopljeno za ponoven vklop naprave.
- Pet minut po koncu programa pranja. Pritisnite tipko Vklopljeno/Izklopljeno za ponoven vklop naprave. Na prikazovalniku se prikaže konec zadnjega programa. Z obračanjem gumba za izbiro programa nastavite nov program.

Če gumb obrnete v položaj »Ponastavitev«

- , se naprava po 30 sekundah samodejno izklopi.



Če nastavite program ali možnost, ki se konča z vodo v bobnu, funkcija stanja pripravljenosti **ne izklopi** naprave in vas na ta način opozori, da je treba izčrpati vodo.

## 12. SKRIB IN ČIŠČENJE



### UPOZORNENIE!

Oglejte si poglavja o varnosti.

### 12.1 Razpored občasnega čiščenja

**Občasno čiščenje pomaga podaljšati življenjsko dobo naprave.**

Po koncu vsakega programa naj ostanejo vrata in predal za pralno sredstvo malo

priprta, da omogočite kroženje zraka in posušite notranjost naprave.

Če naprave ne uporabljate dalj časa: zaprite pipo in odklopite napravo.

### Orientacijski razpored občasnega čiščenja:

Odstr. vodnega kamna	Dvakrat letno
Vzdrževalno pranje	Enkrat mesečno
Čiščenje tesnila vrat	Vsaka dva meseca
Čiščenje bobna	Vsaka dva meseca
Čiščenje predala za pralno sredstvo	Vsaka dva meseca
Čiščenje filtra odtočne črpalke	Dvakrat letno
Čiščenje filtra v cevi za dovod vode in filtra v ventilu	Dvakrat letno

## 12.2 Odstranjevanje tujkov



Pred zagonom programa preverite, ali so vsi žepi prazni in ohlapni predmeti zapeti. Preberite si »Polnjenje stroja« v poglavju »Namigi in nasveti«.

Odstranite vse tujke (kot so kovinske sponke, gumbi, kovanci itd.), ki jih morda najdete za tesnilom vrat, v filterih in bobnu. Preberite si odstavke »Tesnilo vrat z zbiralnimi utorom«, »Čiščenje bobna«, »Čiščenje odtočne črpalke« in »Čiščenje filtra v cevi za dovod vode in filtra v ventilu«. Po potrebi se obrnite na pooblaščen servisni center.

## 12.3 Čiščenje zunanjih površin

Napravo čistite le z blagim milom in toplo vodo. Povsem posušite vse površine.

Ne uporabljajte grobih gobic ali abrazivnih materialov.



### POZOR!

Ne uporabljajte alkohola, topil ali kemičnih izdelkov.



### POZOR!

Kovinskih površin ne čistite s čistili na osnovi klora.

## 12.4 Odstr. vodnega kamna



Če je voda na vašem območju trda oz. srednje trda, vam priporočamo, da uporabite mehčalec vode za pralne stroje (z občasnim odstranjevanjem vodnega kamna).

Redno pregledujte bobnen, da preverite morebitno prisotnost vodnega kamna.



Vedno upoštevajte navodila na embalaži izdelka.

## 12.5 Vzdrževalno pranje

Ponavljajoča in dolgotrajna uporaba programov z nizko temperaturo in kratkih programov lahko povzroči kopičenje pralnega sredstva, ostankov kosmov, rast bakterij in nastanek biofilma v bobnu in kadi. Zaradi tega lahko nastanejo neprijetne vonjave in plesen.

Če želite odstraniti te ostanke in očistiti notranjost naprave, vsaj enkrat na mesec izvajajte vzdrževalno pranje:

1. Iz bobna odstranite vse perilo.
2. Zaženite program za bombaž pri najvišji temperaturi z majhno količino praška ali, če je na voljo, zaženite program Čiščenje stroja.

## 12.6 Tesnilo vrat

Ta naprava ima **samočistilni odtočni sistem**, ki lahka vlakna, odpadla z oblačil, odplakne z vodo. Redno pregledujte tesnilo in ga po potrebi očistite, kot je opisano na naslednjem diagramu. Kovance, gumbe in druge majhne predmete lahko odstranite ob koncu programa.

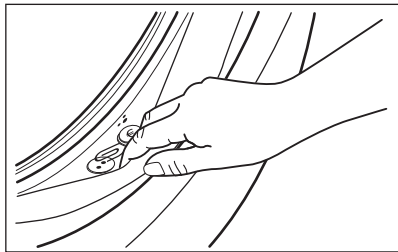

Po potrebi ga očistite s čistilnim sredstvom, ki vsebuje amonijak, ne da bi opraskali površino tesnila.



Vedno upoštevajte navodila na embalaži izdelka.

## 12.7 Čiščenje bobna

Redno pregledujte bobn, da preprečite neželene usedline.

Zaradi zarjavelih tujkov v bobnu ali prisotnosti železa v vodi lahko pride do kopičenja rje v bobnu

Očistite bobn s posebnim čistilom za nerjavno jeklo.



Vedno upoštevajte navodila na embalaži izdelka.

Bobna ne čistite s sredstvi za odstranjevanje vodnega kamna, ki vsebujejo kisline, ali čistili, ki vsebujejo klor, jeklenimi gobnicami ali jekleno volno

Za temeljito čiščenje:

1. Očistite bobn s posebnim čistilom za nerjavno jeklo.



Vedno upoštevajte navodila na embalaži izdelka.

2. Iz bobna odstranite vse perilo.
3. Zaženite kratek program za bombaž pri visoki temperaturi s praznim bobnom in majhno količino praška ali, če je na voljo, zaženite program Čiščenje stroja. Če lahko napravo povežete z omrežjem Wi-Fi, se posebni program Čiščenje stroja lahko prenese tudi prek aplikacije.

4. V prazen bobn natresite majhno količino praška ali določenega izdelka, da izperete morebitne ostanke.



Občasno se lahko ob koncu programa na prikazovalniku prikaže ikona . To je priporočilo za »čiščenje bobna«. Po čiščenju bobna ikon izgine.

## 12.8 Čiščenje predala za pralno sredstvo

Za preprečitev morebitnih ostankov praška, strjenega mehčalca, tvorbe plesni v predalu za pralno sredstvo, na vsaka dva meseca opravite postopek čiščenja, pojasnjen z naslednjimi diagrami:

1. Odprite predal za pralno sredstvo. Pritisnite jeziček navzdol, kot prikazuje slika, in ga izvlecite.

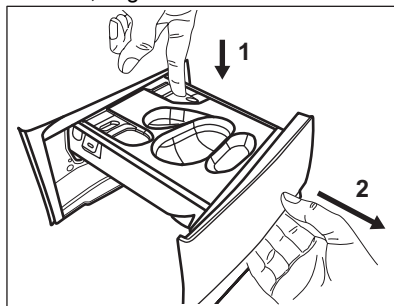

2. Odstranite posodo za tekoče pralno sredstvo, če je vstavljen.

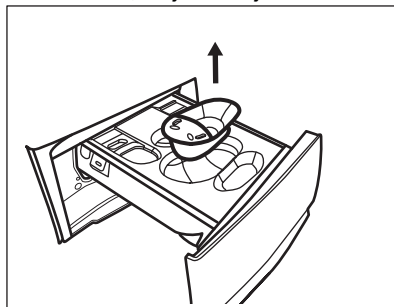

3. Dvignite zgornji pokrov predalov, da ga odstranite.

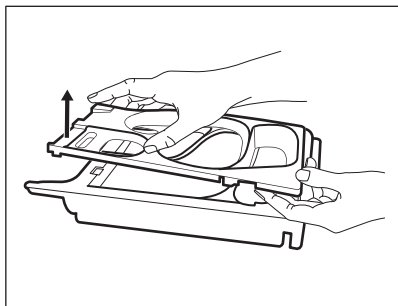

4. Predal za pralno sredstvo in morebitne vložke operite pod tekočo vodo.

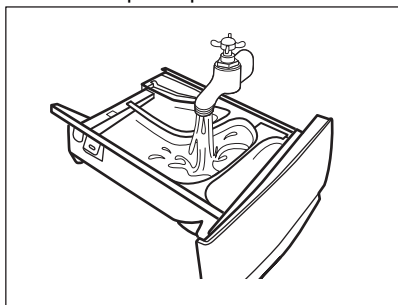

5. Prepričajte se, da so z zgornjega in spodnjega dela odprtine odstranjeni vsi ostanke pralnega sredstva. Odprtino očistite z majhno ščetko.

**⚠ POZOR!**

**Ne uporabljajte ostrih ali kovinskih ščetk in gobic.**

Prepričajte se, da so z zgornjega in spodnjega dela odprtine odstranjeni vsi ostanke pralnega sredstva. Odprtino očistite z majhno ščetko.

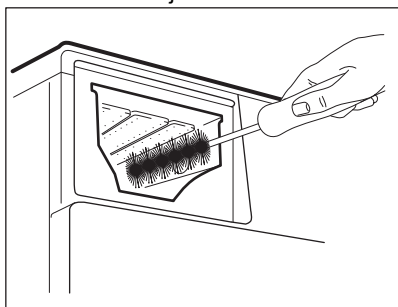

6. Podajalnik obrnite na glavo in odprite spodnji pokrov, kot je prikazano na sliki:

stranske jezičke najprej povlecite navzven in nato odstranite spodnji pokrov.

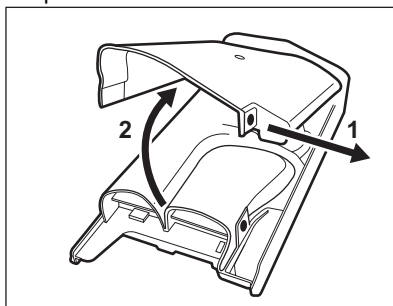

7. Poskrbite, da boste s podajalnika odstranili vse ostanke pralnega sredstva. Uporabite samo mehke vlažne krpe.
8. Namestite nazaj spodnji pokrov, tako da poravnate odprtine z zatiči na predalu, kot je prikazano na sliki. Zaprite tako, da zaslišite »klik«.

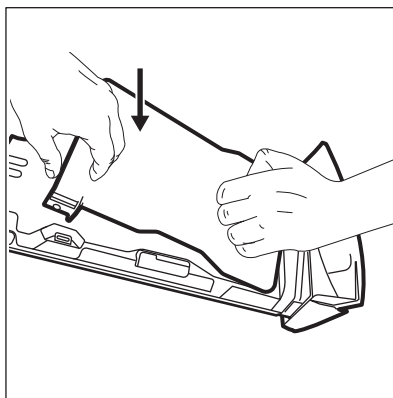

**⚠ POZOR!**

**Pritisnite spodnji pokrov, kot je prikazano na sliki. Prepričajte se, da je pravilno zaprt.**

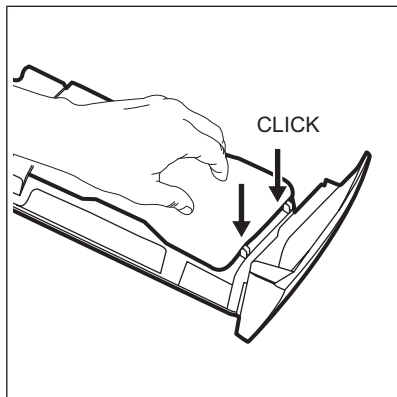

9. Ponovno namestite predal na naslednji način:
- Namestite spodnji pokrov in pritisnite, da zaslišite »klik«.
  - Namestite spodnji pokrov in pritisnite, da zaslišite »klik«.
  - Po potrebi vstavite posodo za tekoče pralno sredstvo.
10. Predal za pralno sredstvo vstavite v vodila in ga zaprite. Zaženite program izpiranja brez perila v bobnu.

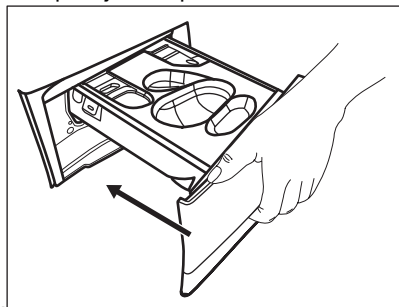

## 12.9 Čiščenje filtra odtočne črpalke

### ⚠ UPOZORNENIE!

Iztaknite omrežni vtič iz vtičnice.



Redno pregledujte filter odtočne črpalke in poskrbite, da bo čist.

Očistite filter odtočne črpalke, če:

- Naprava ne izčrpa vode.
- Se bobnen obrača.

- Naprava povzroča neobičajen hrup zaradi zamašitve odtočne črpalke.
- Se na prikazovalniku izpiše opozorilna koda **E20**.

### ⚠ UPOZORNENIE!

- Filtra ne odstranjujte med delovanjem naprave.
- Črpalke ne čistite, če je voda v napravi vroča. Počakajte, da se voda ohladi.

### Za čiščenje filtra črpalke upoštevajte naslednje diagrame:

V bližini imejte krpo za brisanje vode, ki bo iztekla ob odstranitvi filtra.

1. Odprite pokrov črpalke.

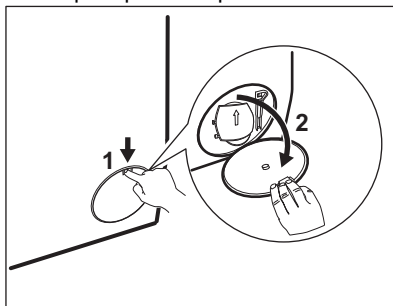

2. Pod dostop do odtočne črpalke postavite ustrezno posodo za zbiranje iztekajoče vode.
3. Izvlecite žleb navzdol. V bližini imejte krpo za brisanje vode, ki bo iztekla ob odstranitvi filtra.

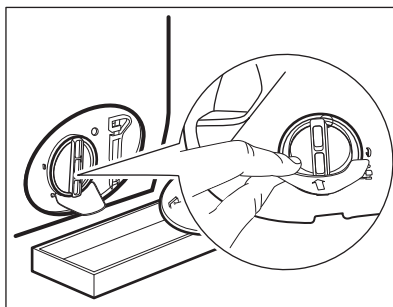

4. Obrnite filter za 180 stopinj v nasprotni smeri urnega kazalca, da ga odprete, a ne odstranite. Pustite, da voda izteče.

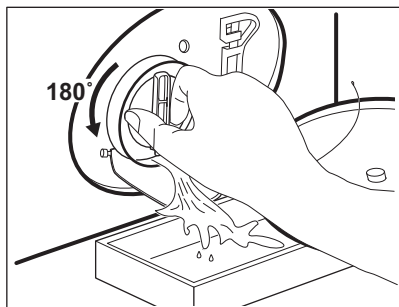

5. Ko je posoda polna vode, filter obrnite nazaj in izpraznite posodo.
6. Ponavljajte koraka 4 in 5, dokler voda ne preneha iztekati.
7. Obrnite filter v nasprotni smeri urnega kazalca in ga odstranite.

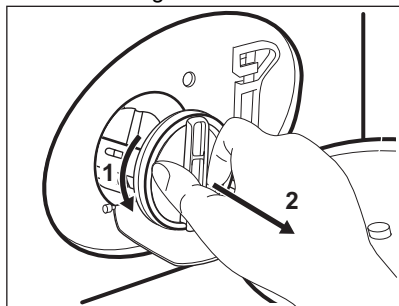

8. Po potrebi iz odprtine filtra odstranite kosme in predmete.
9. Preverite, ali se rotor črpalke lahko vrti. Če se ne vrti, se obrnite na pooblašeni servisni center.

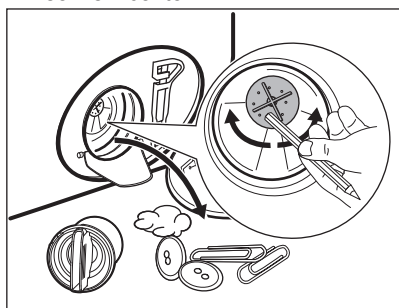

10. Filter očistite pod tekočo vodo.

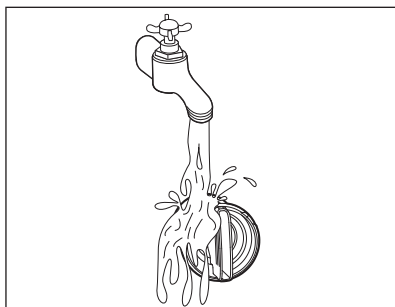

11. Filter z obračanjem v smeri urnega kazalca namestite nazaj v posebna vodila. Filter morate priviti pravilno, da preprečite iztekanja.

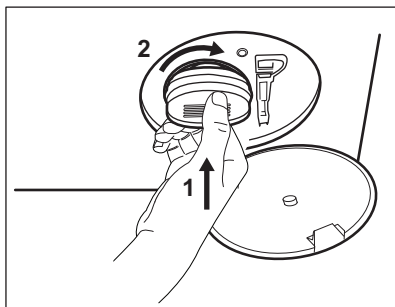

12. Zaprite pokrov črpalke.

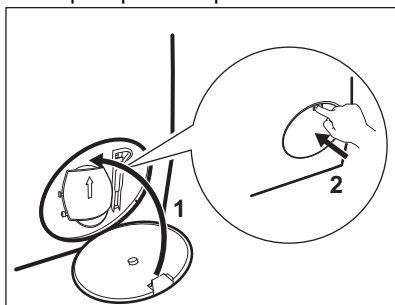

Ko vodo izčrpate s pomočjo postopka za črpanje v sili, morate znova vklopiti odtočni sistem:

- a. V predelek za glavno pranje predala za pralno sredstvo vlijete 2 litra vode.
- b. Zaženite program za črpanje vode.

## 12.10 Čiščenje cevi za dovod vode in filtrov ventilov

Dvakrat na leto je priporočljivo očistiti filtre cevi za dovod vode in ventila, da odstranite ostanke, ki so se sčasoma nabrali: Za čiščenje filtrov upoštevajte naslednje diagrame:

1. S pipe snemite cev za dovod vode in očistite filter.

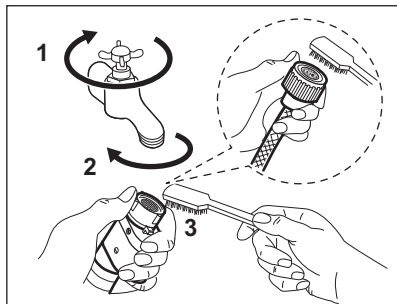

2. Odstranite cev za dovod vode z naprave, tako da odvijete matico.

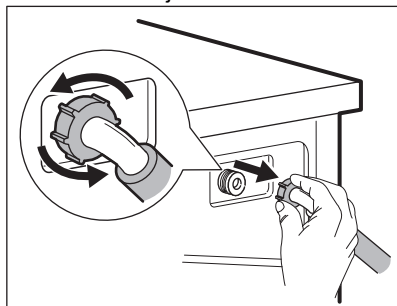

3. Z zobno ščetko očistite filter ventila, ki se nahaja na hrbtni strani naprave.

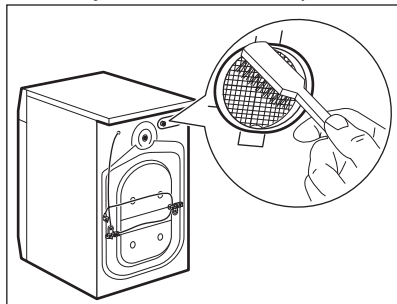

4. Ko cev priključujete nazaj na hrbtno stran naprave, jo obrnite levo ali desno (ne navpično), odvisno od položaja pipe.

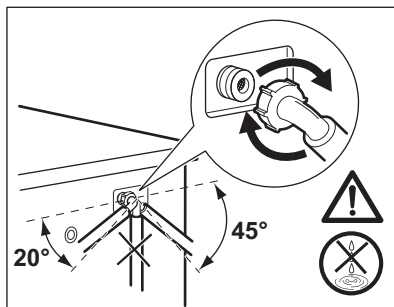

## 12.11 Črpanje v sili

Če naprava ne more izčrpati vode, opravite isti postopek, ki je opisan v odstavku »Čiščenje odtočne črpalke«. Po potrebi očistite črpalke.

Ko vodo izčrpate s pomočjo postopka za črpanje v sili, morate znova vklopiti odtočni sistem:

1. V predelek za glavno pranje predala za pralno sredstvo vlijete dva litra vode.
2. Vklopite program, da naprava izčrpa vodo.

## 12.12 Zaščita pred zmrzaljo

Če je naprava nameščena na mestu, kjer je lahko temperatura okrog 0 °C ali pade pod ničlo, odstranite preostalo vodo iz cevi za dovod vode in odtočne črpalke.

1. Iztaknite vtič iz omrežne vtičnice.
2. Zaprite pipo.
3. Konca cevi za dovod vode položite v posodo in pustite, da voda odteče iz cevi.
4. Izpraznite odtočno črpalke. Oglejte si postopek za črpanje v sili.
5. Ko je odtočna črpalke prazna, znova namestite cev za dovod vode.

### ! UPOZORNENIE!

Pred ponovno uporabo naprave se prepričajte, da je temperatura višja od 0 °C.

Proizvajalec ni odgovoren za škodo, nastalo zaradi nizkih temperatur.

## 13. ODPRAVLJANJE TEŽAV

### UPOZORNENIE!

Oglejte si poglavja o varnosti.

### 13.1 Opozorilne kode in možne okvare

Naprava se med uporabo ne zažene ali zaustavi. Najprej poskusite najti rešitev težave (oglejte si razpredelnice).

### UPOZORNENIE!

Pred kakršnimi koli preverjanji izklopite napravo.

Pri nekaterih težavah se na prikazovalniku prikaže šifra alarma, in bo morda lučka v gumbu Start/Pavza  gorela:



Če je naprava preveč napolnjena, iz bobna odstranite nekaj oblačil in/ali sočasno pritisčajte vrata in tipko Start/Pavza, dokler indikator  ne neha utripati (oglejte si spodnjo sliko).

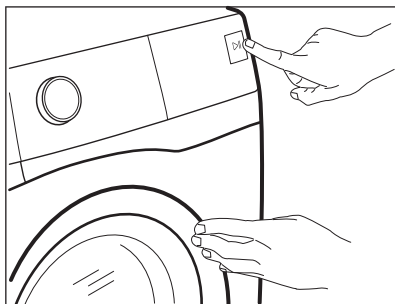

Težava	Možna rešitev
<b>E 10</b> Naprava se z vodo ne napolni pravilno.	<ul style="list-style-type: none"><li>• Preverite, ali je pipa odprta.</li><li>• Prepričajte se, da tlak v vodovodnem omrežju ni prenizek. Za te podatke se obrnite na lokalno komunalno podjetje.</li><li>• Prepričajte se, da pipa ni zamašena.</li><li>• Prepričajte se, da cev za dovod vode ni prepognjena, poškodovana ali ukrivljena.</li><li>• Prepričajte se, da je dovodna vodovodna cev ustrezno priključena.</li><li>• Prepričajte se, da filter na dovodni cevi in filter na ventilu nista zamašena. Oglejte si »Vzdrževanje in čiščenje«.</li></ul>

## E20

Naprava ne izčrpa vode.

- Prepričajte se, da sifon umivalnika ni zamašen.
- Prepričajte se, da cev za odvod vode ni prepognjena ali ukrivljena.
- Prepričajte se, da odtočni filter ni zamašen. Filter po potrebi očistite. Oglejte si »Vzdrževanje in čiščenje«.
- Prepričajte se, da je cev za odvod vode ustrezno priključena.
- Nastavite program črpanja, če ste nastavili program brez faze črpanja.
- Nastavite program črpanja, če ste nastavili funkcijo, ki se zaključí z vodo v kadi.

## E40

Vrata naprave so odprta ali niso pravilno zaprta.

- Prepričajte se, da so vrata dobro zaprta.

## E91

Notranja napaka. Ni komunikacije med elektronskimi elementi naprave.

- Program se ni zaključil pravilno ali pa se je naprava prezgodaj ustavila. Napravo izklopite in jo ponovno vklopite.
- Če se ponovno prikaže opozorilna koda, se obrnite na pooblaščen servisni center.

Če se na prikazovalniku prikažejo druge opozorilne kode, izklopite in vklopite napravo. Če se težava nadaljuje, se obrnite na pooblaščen servisni center.

V primeru različnih težav z napravo preglejte spodnjo razpredelnico glede možnih rešitev.

Težava	Možna rešitev
Program se ne zažene.	<ul style="list-style-type: none"><li>• Poskrbite, da je vtič vključen v omrežno vtičnico.</li><li>• Poskrbite, da so vrata naprave zaprta.</li><li>• Poskrbite, da nobena varovalka v omarici z varovalkami ni poškodovana.</li><li>• Morate se dotakniti Start/Pavza .</li><li>• Če je nastavljen zamik vklopa, nastavitve prekličite ali počakajte, da se odštevanje konča.</li><li>• Izklopite funkcijo Varovalo za otroke, če je vklopljena.</li><li>• Preverite položaj gumba pri izbranem programu.</li></ul>
Naprava se napolni z vodo in jo takoj izčrpa.	<ul style="list-style-type: none"><li>• Poskrbite, da bo loputa v pravem položaju. Cev je morda nameščena prenizko. Oglejte si »Navodila za namestitev«.</li></ul>
Centrifuga ne deluje ali pa pranje traja dlje kot običajno.	<ul style="list-style-type: none"><li>• Nastavite program ožemanja.</li><li>• Prepričajte se, da odtočni filter ni zamašen. Filter po potrebi očistite. Oglejte si »Vzdrževanje in čiščenje«.</li><li>• Ročno prilagodite kose v kadi in znova zaženite fazo ožemanja. Problem je lahko posledica neustreznega ravnovesja.</li></ul>
Na tleh je voda.	<ul style="list-style-type: none"><li>• Prepričajte se, da so priključki vodovodnih cevi tesno pritrjeni in da iz njih ne izteka voda.</li><li>• Poskrbite, da na cevi za dovod in cevi za odvod vode ne bo poškodb.</li><li>• Prepričajte se, da ste uporabili ustrezen detergent v ustrezni količini.</li></ul>

Težava	Možna rešitev
Vrat naprave ne morete odpreti.	<ul style="list-style-type: none"> <li>Pazite, da ne izberete programa pranja, ki se zaključí z vodo v kadi.</li> <li>Prepričajte se, da je program pranja končan.</li> <li>Nastavite program črpanja ali ožemanja, če je voda v bobnu.</li> <li>Prepričajte se, da naprava dobiva električno energijo.</li> <li>To težavo lahko povzroča okvara naprave. Obrnite se na pooblaščen servisni center.</li> </ul> <p>Če morate odpreti vrata, natančno preberite »Odpiranje vrat v sili«.</p>
Naprava povzroča neobičajen hrup in se tresse.	<ul style="list-style-type: none"> <li>Prepričajte se, da je naprava v vodoravnem položaju. Oglejte si »Navodila za namestitve«.</li> <li>Prepričajte se, da so embalaža in/ali transportni vijaki odstranjeni. Oglejte si »Navodila za namestitve«.</li> <li>V boben dajte več perila. Količina perila je morda premajhna.</li> </ul>
Trajanje programa se podaljša ali skrajša med izvajanjem programa.	<ul style="list-style-type: none"> <li>Funkcija SensiCare System lahko nastavi trajanje programa glede na vrsto in na težo perila. Glejte razdelek »Zaznavanje obremenitve SensiCare System« v poglavju »Vsakodnevna uporaba«.</li> </ul>
Rezultati pranja niso zadovoljivi.	<ul style="list-style-type: none"> <li>Dodajte več detergenta ali uporabite drugo znamko detergenta.</li> <li>Za odstranjevanje trdovratnih madežev pred pranjem perila uporabite posebna čistila.</li> <li>Poskrbite, da nastavite ustrezno temperaturo.</li> <li>Zmanjšajte količino perila.</li> </ul>
Preveč pene v bobnu med pranjem.	<ul style="list-style-type: none"> <li>Zmanjšajte količino pralnega sredstva, število tablet ali enodmerna pralna sredstva.</li> </ul>
Po pranju se v predalu za pralno sredstvo nahajajo ostanki pralnega sredstva.	<ul style="list-style-type: none"> <li>Prepričajte se, da ste predal za pralno sredstvo uporabili v skladu z navodili za uporabo.</li> <li>Poskrbite za uporabo svežih tablet ali enodmernih pralnih sredstev. Po uporabi jih shranite v škatlo in zaprite v skladu s priporočili proizvajalca. Neposredna izpostavljenost okolju lahko spremeni njihovo značilnost in vedenje v predelku Pods®, še posebej v kombinaciji z določenimi funkcijami (npr. Odlog začetka).</li> </ul>

Ko izvedete kontrolo, vklopite napravo. Program se začne izvajati od točke prekinitve naprej.

Če se težava ponovi, se obrnite na pooblaščen servisni center.

Potrebni podatki za servisni center se nahajajo na ploščici za tehnične navedbe.

## 13.2 Odpiranje vrat v sili

V primeru izpada električne energije ali okvare v delovanju naprave ostanejo vrata naprave zaklenjena. Program pranja se nadaljuje ob ponovni vzpostavitvi električne napetosti. Če ostanejo vrata zaklenjena v primeru okvare, jih lahko odprete z uporabo funkcije za odklepanje v sili.

Pred odpiranjem vrat:

### POZOR!

**Nevarnost opeklin! Prepričajte se, da voda in perilo nista vroča. Po potrebi počakajte, da se ohladita.**

### **⚠ POZOR!**

**Nevarnost poškodbe! Prepričajte se, da se boben ne vrti. Po potrebi počakajte, da se boben neha vrteti.**



**Prepričajte se, da raven vode v bobnu ni previsoka. Po potrebi opravite črpanje v sili (oglejte si »Črpanje v sili« v poglavju »Vzdrževanje in čiščenje«).**

Če želite odpreti vrata, nadaljujte po naslednjem postopku:

1. Za izklop naprave pritisnite tipko Vključeno/Izklopljeno .
2. Iztaknite omrežni vtič iz vtičnice.
3. Odprite loputo filtra.

4. Enkrat povlecite sprožilo za odklepanje v sili navzdol. Povlecite ga še enkrat navzdol, naj bo napet, medtem pa odprite vrata naprave.

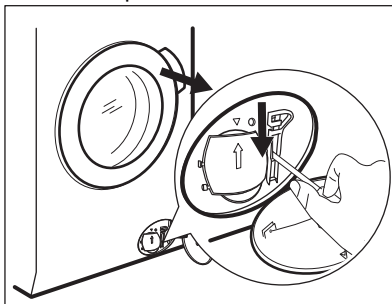

5. Odstranite perilo in zaprite vrata naprave.
6. Zaprite loputo filtra.

## 14. VREDNOSTI PORABE

### 14.1 Opomba



Koda QR na energijski nalepki z naprave zagotavlja spletno povezavo do informacij, povezanih z delovanjem naprave, v podatkovni bazi EU EPREL. Energijsko nalepko hranite za referenco skupaj z navodili za uporabo in vsemi drugimi dokumenti, ki so priloženi tej napravi.

Iste informacije lahko v bazi EPREL najdete tudi s pomočjo povezave <https://eprel.ec.europa.eu> ter imena modela in številke izdelka, ki ju najdete na ploščici za tehnične navedbe naprave.



Vrednosti in trajanje programa se lahko razlikujejo glede na različne pogoje (npr. sobno temperaturo, temperaturo in tlak vode, količino in vrsto perila, napajalno napetost) in tudi če spremenite privzeto nastavitve programa.

### 14.2 V skladu z uredbo Evropske komisije 2019/2023

Eco 40-60 program	kg	kWh	Litri	hh:mm	% 1)	°C	obr./ min <sup>2</sup> )
Polna napolnjenost	10.0	0.335	72.0	03:58	53.00	25.0	1351
Polovična napolnjenost	5.0	0.285	52.0	02:59	53.00	25.0	1351

Eco 40-60 program	kg	kWh	Litri	hh:mm	% 1)	°C	obr./ min <sup>2</sup> )
Četrtninska napolnjenost	2.5	0.185	35.0	02:10	54.00	25.0	1351

1) Preostala vlaga ob koncu faze ožemanja. Višja kot je hitrost ožemanja, večji je hrup in nižja je vsebnost preostale vlage.

2) Največja hitrost ožemanja.

### Poraba energije v različnih načinih

Izklop (W)	Stanje pripravljenosti (W)	Zakasnen vklop (W)
0.50	0.50	4.00

Čas do izklopa/stanja pripravljenosti je največ 15 minut.

## 14.3 Splošni programi



Te vrednosti so samo orientacijske.

Program	kg	kWh	Litri	hh:mm	% 1)	°C	obr./ min <sup>2</sup> )
Bombaž <sup>3)</sup> 90 °C	10.0	3.450	95.0	04:05	52.00	85.0	1400
Bombaž 60 °C	10.0	2.350	90.0	03:55	52.00	55.0	1400
Bombaž <sup>4)</sup> 20 °C	10.0	0.500	90.0	03:00	52.00	20.0	1400
Sintetika 40 °C	5.0	0.950	65.0	02:45	35.00	40.0	1200
Občutljivo <sup>5)</sup> 30 °C	2.0	0.350	55.0	01:05	35.00	30.0	1200
Volna 30 °C	3.0	0.500	80.0	01:15	30.00	30.0	1200

1) Preostala vlaga ob koncu faze ožemanja. Višja kot je hitrost ožemanja, večji je hrup in nižja je vsebnost preostale vlage.

2) Referenčni indikator hitrosti ožemanja.

3) Primerno za pranje močno umazanega perila.

4) Primerno za pranje malo umazanega bombažnega, sintetičnega in mešanega perila.

5) Deluje tudi kot kratek cikel pranja za malo umazano perilo.

## 15. HITRI VODNIK

### 15.1 Dnevna uporaba

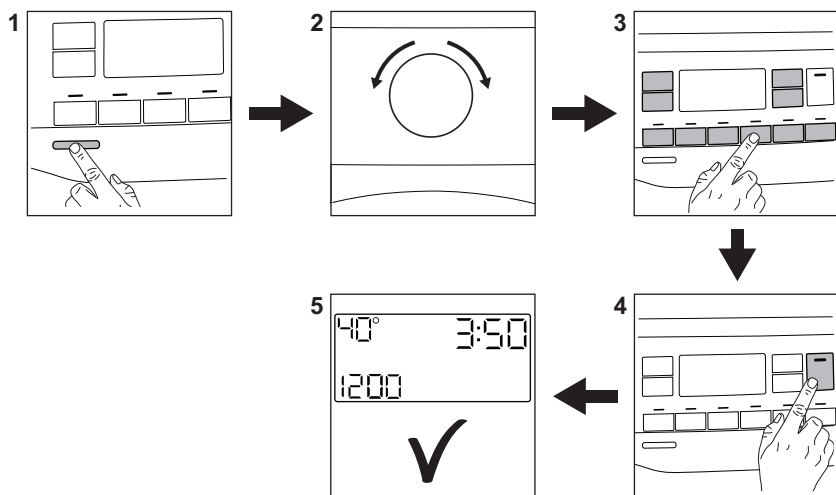



- Povezava omrežnega vtiča z omrežno vtičnico.
- Odprite pipo za vodo.
- Pritisnite gumb **Vklopljeno/Izklopljeno** za vklop naprave (**1**).
- Obrnite gumb za izbiro programa, da nastavite želeni program (**2**).
- Z ustreznimi tipkami nastavite zelene funkcije (**3**).
- Perilo dajte v boben, en kos za drugim, in pazite, da ne presežete največje predlagane količine perila. Zaprite vrata in pazite, da se perilo ne bo ujelo med tesnilo in vrata.
- Vlijte pralno sredstvo in drugo sredstvo v ustrezni predelek predala za pralno sredstvo. Če uporabljate tablete, vklopite funkcijo Pods®.
- Za zagon programa pritisnite gumb **Start/Pavza** (4).
- Naprava se zažene.
- Po koncu programa odstranite perilo.
- Za izklop naprave pritisnite gumb **Vklopljeno/Izklopljeno**.

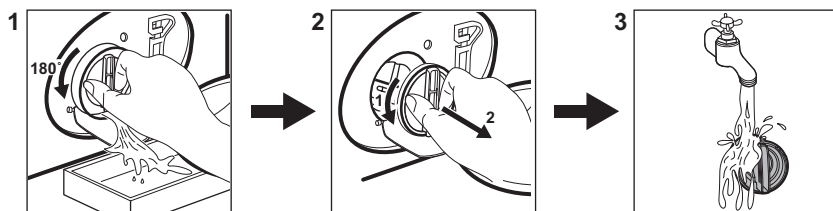

## 15.2 Čiščenje filtra odtočne črpalke



Filter čistite redno, še posebej pa, če se na prikazovalniku prikaže opozorilna koda **E20**.

## 15.3 Programi

Programi	Količina perila	Opis izdelka
Ultraquick 49min	8.0 kg	Bombažna in sintetična oblačila. Ta program zagotavlja dobre rezultate pranja v kratkem času.  <div style="border: 1px solid black; padding: 5px;"> <p><b>i</b> Standardno trajanje programa je bilo razvito pri količini perila 5 kg. Če operete manjšo ali večjo količino perila, se čas pranja samodejno skrajša ali podaljša, kar zagotavlja popolne rezultate.</p> </div>
Bombaž	10.0 kg	Belo in barvno bombažno perilo. Popolno za običajno in močno umazano perilo.
Sintetika	5.0 kg	Sintetično ali mešano perilo.
Občutljivo	2.0 kg	Občutljivo perilo, kot je perilo iz akrila, viskoze in poliestra.
 Volna/Svila	3.0 kg	Volna, ki se lahko pere strojno, volna za ročno pranje in občutljive tkanine.
Hitro strojno sušenje 20 minut	3.0 kg	Malo umazani ali enkrat nošeni kosi perila iz bombaža in sintetike.
 Para – osveževanje	2.0 kg	Bombažno in sintetično perilo, ki se morajo zgladiti.
Ožemanje/črpanje	10.0 kg	Za ožemanje perila in črpanje vode iz bobna. Vse tkanine razen volnenih in občutljivih.
Izpiranje	10.0 kg	Vse tkanine razen volnenih in zelo občutljivih. Program za izpiranje in ožemanje.

Programi	Količina perila	Opis izdelka
Jeans	4.0 kg	Oblačila iz denima in perilo iz jerseyja.
Odeja	3.0 kg	Odeje, napolnjene s sintetičnim materialom, perjem ali puhom, podložena oblačila, prešite odeje.
 Športna oblačila	2.0 kg <sup>1)</sup> 1.0 kg <sup>2)</sup>	Sodobna oblačila za šport in dejavnosti na prostem.
 Hygiene	10.0 kg	Bela bombažna oblačila. Ta program odstrani več kot 99,99 % bakterij in virusov <sup>3)</sup> Prav tako zagotavlja ustrezno zmanjšanje alergenov.
Eko 40-60	10.0 kg	Program z nizko porabo energije za bombažno perilo. Zniža temperaturo in podaljša čas za doseganje dobrih rezultatov pranja.

1) Program pranja.

2) Program pranja in faza odbijanja vode.

3) Testirano za Staphylococcus aureus, Enterococcus faecium, Candida albicans, Pseudomonas aeruginosa in MS2 Bacteriophage pri zunanjem testu, ki ga je opravil Swisstat Testmaterialien AG leta 2021 (Poročilo o testu št. 202120117).

### Ustrezna pralna sredstva za programe pranja

Program	Univerzalni prašek <sup>1)</sup>	Univerzalno tekoče pralno sredstvo	Tekoče pralno sredstvo za barvasto perilo	Občutljivo volneno perilo	Posebno
Ultraquick 49min	--	▲	▲	--	--
Bombaž	▲	▲	▲	--	--
Sintetika	▲	▲	▲	--	--
Občutljivo	--	--	--	▲	▲
Volna/Svila	--	--	--	▲	▲
Hitro strojno sušenje 20 minut	--	▲	▲	--	--
Jeans	--	--	▲	▲	▲
Odeja	--	--	--	▲	▲
Športna oblačila	--	--	--	▲	▲
Hygiene	▲	▲	--	--	▲
Eco 40-60	▲	▲	▲	--	--

1) Pri temperaturah, višjih od 60 °C, je priporočena uporaba praška.

▲ = Priporočeno

-- = Ni priporočeno

### 15.4 Vrsta in količina pralnega sredstva

- Uporabljajte samo pralna in druga sredstva, ki so posebej namenjena pranju

v pralnem stroju. Najprej upoštevajte naslednja splošna pravila:

- pralne praške (tudi tablete in enoodmerna pralna sredstva) za vse vrste tkanin, razen občutljivih. Za belo perilo in razkuževanje perila uporabljajte pralni prašek, ki vsebuje belilo,
  - tekoča pralna sredstva (tudi enoodmerna pralna sredstva), po možnosti za programe pranja pri nižjih temperaturah (največ 60 °C) za vse vrste tkanin ali posebna sredstva samo za volno.
- Ne mešajte različnih vrst pralnih sredstev.
  - Uporabite manj pomivalnega sredstva, če:
    - perete majhno količino perila,
    - je perilo malo umazano,
    - se pralno sredstvo med pranjem zelo peni.

#### **Premajhna količina pralnega sredstva lahko povzroči naslednje:**

- nezadovoljive rezultate pranja,
- posivitev perila,
- mastna oblačila,
- plesen v napravi.

#### **Prevelika količina pralnega sredstva lahko povzroči naslednje:**

- penjenje,
- slabši učinek pranja,
- slabše izpiranje,
- večji negativni vpliv na okolje.

## **15.5 Razpored občasnega čiščenja**

### **Občasno čiščenje pomaga podaljšati življenjsko dobo naprave.**

Po koncu vsakega programa naj ostanejo vrata in predal za pralno sredstvo malo priprta, da omogočite kroženje zraka in posušite notranjost naprave.

Če naprave ne uporabljate dalj časa: zaprite pipo in odklopite napravo.

### **Orientacijski razpored občasnega čiščenja:**

Odstr. vodnega kamna	Dvakrat letno
Vzdrževalno pranje	Enkrat mesečno

Čiščenje tesnila vrat	Vsaka dva meseca
Čiščenje bobna	Vsaka dva meseca
Čiščenje predala za pralno sredstvo	Vsaka dva meseca
Čiščenje filtra odtočne črpalke	Dvakrat letno
Čiščenje filtra v cevi za dovod vode in filtra v ventilu	Dvakrat letno

Redno pregledujte boben, da preverite morebitno prisotnost vodnega kamna. Priporočamo, da občasno zaženete program s praznim bobnom in sredstvom za odstranjevanje vodnega kamna.

### **Odstranjevanje tujkov**



Pred zagonom programa preverite, ali so vsi žepi prazni in ohlapni predmeti zapeti.

Odstranite vse tujke (kot so kovinske sponke, gumbi, kovanci itd.), ki jih morda najdete za tesnilom vrat, v filtrih in bobnu. Po potrebi se obrnite na pooblaščen servisni center.

### **Tesnilo vrat**

Ta naprava ima **samočistilni odtočni sistem**, ki lahka vlakna, odpadla z oblačil, odplakne z vodo. Redno pregledujte tesnilo in ga po potrebi očistite, kot je opisano na naslednjem diagramu. Kovance, gube in druge majhne predmete lahko odstranite ob koncu programa.

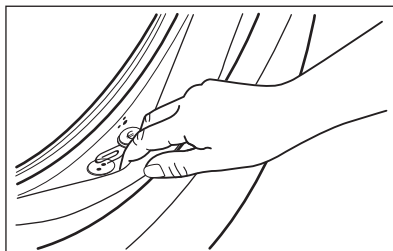

Po potrebi ga očistite s čistilnim sredstvom, ki vsebuje amonijak, ne da bi opraskali površino tesnila.

Po potrebi iz odprtine filtra odstranite kosme in predmete.

## 16. SKRB ZA OKOLJE

Reciklirajte materiale, ki jih označuje simbol . Embalažo odložite v ustrezne zabojnike za reciklažo. Pomagajte zaščititi okolje in zdravje ljudi ter reciklirati odpadke električnih in elektronskih naprav. Naprav, označenih s

simbolom , ne odstranjajte z gospodinjskimi odpadki. Izdelek vrnite na krajevno zbirališče za recikliranje ali se obrnite na občinski urad.





**electrolux.com**

157096580-A-072025



**CE**