



EW6F9492E

SQ	Udhëzimet për përdorim Lavatriçe	2
AZ	İstifadəçi Kitabçası Paltaryuyan Maşın	37
HR	Upute za uporabu Perilica rublja	72
KA	მომხმარებლის სახელმძღვანელო სარეცხი მანქანა	104
EL	Οδηγίες Χρήσης Πλυντήριο ρούχων	141
KK	Қолдану туралы нұсқаулары Кір жуғыш машина	177
MK	Упатство за ракување Машина за перење	212
SR	Упутство за употребу Машина за прање рубља	247
SL	Navodila za uporabo Pralni stroj	282
UK	Інструкція Пральна машина	314



Mirë se vini në Electrolux! Faleminderit që keni zgjedhur pajisjen tonë.



Në përpjekjet tona për të qenë ekologjikë, ne jemi duke reduktuar asetet e letrës dhe po ofrojmë manuale të plota përdorimi në internet. Aksesoni manualin tonë të plotë të përdorimit në electrolux.com/manuals



Merrni këshilla të përdorimit, broshura, informacion për ndreqjen e problemeve, shërbimin dhe riparimin në electrolux.com/support



Blini aksesore, pjesë konsumi dhe pjesë origjinale këmbimi për pajisjen tuaj në electrolux.com/shop

Rezervohet mundësia e ndryshimeve.

PËRMBAJTJA

1. INFORMACIONI I SIGURISË.....	2
2. UDHËZIMET PËR SIGURINË.....	4
3. PËRSHKRIMI I PRODUKTIT.....	7
4. INFORMACIONI TEKNIK.....	8
5. INSTALIMI.....	8
6. PANELI I KONTROLLIT.....	12
7. ÇELËSI PËRZGJEDHËS DHE BUTONAT.....	13
8. PROGRAMET.....	15
9. CILËSIMET.....	20
10. PËRDORIMI I PËRDITSHËM.....	21
11. KUJDESI DHE PASTRIMI.....	24
12. VLERAT E KONSUMIT.....	29
13. UDHËZUES I SHPEJTË.....	31
14. KODET E ALARMEVE DHE DEFEKTET E MUNDSHME.....	35
15. SHQETËSIME MJEDISORE.....	36

1. ⚠ INFORMACIONI I SIGURISË



Përpara fillimit të instalimit dhe përdorimit të kësaj pajisjeje, lexoni me kujdes udhëzimet e dhëna. Prodhuesi nuk është përgjegjës për lëndimet apo dëmet si rezultat i instalimit apo përdorimit të papërshtatshëm. Gjithmonë mbajini udhëzimet në një vend të sigurt dhe ku mund të arrihen lehtë për t'iu referuar në të ardhmen.

1.1 Siguria e fëmijëve dhe personave vulnerabël

- Kjo pajisje mund të përdoret nga fëmijë të moshës 8 vjeç e sipër dhe persona me aftësi të kufizuara fizike, ndijimesh

ose mendore ose që nuk kanë eksperiencë dhe njohuri, nëse këta mbahen nën mbikëqyrje ose udhëzohen për përdorimin e sigurt të pajisjes dhe i kuptojnë rreziqet e përdorimit.

- Fëmijët nga 3 deri në 8 vjeç dhe personat me aftësi të kufizuara shumë të theksuara dhe komplekse duhet të mbahen larg nga pajisja, përveçse kur mbahen nën monitorim të vazhdueshëm.
- Fëmijët më të vegjël se 3 vjeç duhet të mbahen larg nga pajisja, përveçse kur mbikëqyren në mënyrë të vazhdueshme.
- Fëmijët duhet të monitorohen për t'u siguruar se nuk luajnë me pajisjen.
- Mbajeni të gjithë paketimin larg nga fëmijët dhe hidheni atë siç kërkohet.
- Mbajini detergjentet larg fëmijëve.
- Mbajini fëmijët dhe kafshët shtëpiake larg pajisjes, gjatë kohës që dera e saj është e hapur.
- Nëse pajisja ka një mekanizëm për sigurinë e fëmijëve, ai duhet aktivizuar.
- Fëmijët nuk duhet të kryejnë pastrimin dhe mirëmbajtjen e pajisjes pa mbikëqyrje.

1.2 Siguria e përgjithshme

- Kjo pajisje është vetëm për larjen dhe tharjen e rrobave të llojit shtëpiak që lahen në lavatriçe.
- Kjo pajisje është krijuar për përdorim shtëpiak në ambient të brendshëm.
- Kjo pajisje mund të përdoret në zyra, dhoma hoteli, dhoma bujtine, dhoma hoteli rural, si dhe në vende të ngjashme ku përdorimi nuk tejkalon (mesatarisht) nivelet e përdorimit shtëpiak.
- Mos i ndryshoni specifikimet e pajisjes.
- Ngarkesa maksimale e pajisjes është 10,5 kg. Mos tejkaloni ngarkesën maksimale të çdo programi (referojuni kapitullit "Programet").

- Presioni i punës i ujit në pikën e hyrjes së ujit nga lidhja e daljes duhet të jetë midis 0,5 bar (0,05 MPa) dhe 10 bar (1.0 MPa).
- Vrima e ajrimit në pjesën e poshtme nuk duhet të mbulohet nga tapeti, rrugica apo ndonjë mbulesë tjetër dyshemeje.
- Pajisja duhet të lidhet me furnizimin me ujë duke përdorur kompletin e ri të tubave që vjen me pajisjen ose komplete të tjera të reja tubash të ofruara nga qendra e autorizuar e shërbimit.
- Zorrat e vjetra nuk duhen ripërdorur.
- Për të shmangur rreziqet elektrike, nëse kabloja e energjisë elektrike është e dëmtuar, ajo duhet ndërruar nga prodhuesi, qendra e autorizuar e shërbimit ose persona me kualifikim të ngjashëm.
- Përpara se të kryeni shërbim mirëmbajtjeje, çaktivizoni pajisjen dhe hiqni spinën nga priza.
- Mos përdorni spërkatës me ujë me presion të lartë dhe/ose avull për të pastruar pajisjen.
- Pastrojeni pajisjen me copë të butë e të njomë. Përdorni vetëm detergjente neutrale. Mos përdorni produkte gërryese, materiale të ashpra pastruese, tretës ose objekte metalike.
- Nëse një tharëse me centrifugë vendoset sipër makinës larëse, sigurohuni që të përdorni kompletin e duhur të stivimit të miratuar nga ELECTROLUX.

2. UDHËZIMET PËR SIGURINË

2.1 Instalimi



Instalimi duhet të jetë në përputhje me rregulloret përkatës kombëtare.

- Hiqni të gjithë ambalazhin dhe bulonat e transportit duke përfshirë furçën prej gome dhe distancatorin plastik.
- Mbajini bulonat e transportit në një vend të sigurt. Nëse pajisja do të transportohet në të ardhmen, ata duhet të vendosen për të

bllokuar kazanin për të parandaluar dëmtimet e brendshme.

- Gjithmonë bëni kujdes kur e lëvizni pajisjen sepse është e rëndë. Përdorni gjithnjë doreza sigurie dhe këpucë të mbyllura.
- Ndiqni udhëzimet e instalimit të dhëna me pajisjen.
- Mos instaloni ose mos përdorni një pajisje të dëmtuar.
- Mos e instaloni ose mos e përdorni pajisjen kur temperatura mund të jetë më

e ulët se 0°C ose kur ekspozohet ndaj kushteve atmosferike.

- Zona e dyshemesë ku do të instalohet pajisja duhet të jetë e sheshtë, e qëndrueshme, rezistente ndaj nxehtësisë dhe e pastër.
- Sigurohuni që ndërmjet pajisjes dhe dyshemesë të qarkullojë ajër.
- Pasi ta keni vendosur pajisjen në vendin e saj të përhershëm të punës, kontrolloni që të jetë saktësisht e niveluar me ndihmën e një niveluesi. Nëse jo, rregulloni këmbëzat siç duhet.
- Mos e instaloni pajisjen direkt mbi një piletë në dysheme.
- Mos spërkatni ujë mbi pajisje dhe mos e ekspozoni atë ndaj lagështirës së tepërt.
- Mos e instaloni pajisjen në një vend ku dera e pajisjes nuk mund të hapet plotësisht.
- Mos vendosni një enë të mbyllur për të grumbulluar ujin që mund të rrjedhë nën pajisje. Kontaktoni me Qendrën e Autorizuar të Shërbimit për t'u siguruar se cilët aksesore mund të përdoren.

2.2 Lidhja elektrike

PARALAJMËRIM!

Rrezik zjarri dhe goditjeje elektrike.

- PARALAJMËRIM: Kjo pajisje është krijuar për t'u instaluar / lidhur me një lidhje tokëzimi në ndërtesë.
- Përdorni gjithmonë një prizë të tokëzuar të instaluar si duhet.
- Sigurohuni që parametrat në pllakën e specifikimeve të përkojnë me vlerat elektrike të rrjetit elektrik.
- Mos përdorni përshtatës me shumë spina dhe kablllo zgjatuese.
- Sigurohuni që të mos dëmtoni prizën dhe kabllon elektrike. Nëse kabllloja elektrike duhet zëvendësuar, kjo duhet bërë nga Qendra jonë e autorizuar e shërbimit.
- Pajisjen futeni në prizë vetëm në fund të instalimit. Sigurohuni që spina të jetë e arritshme pas montimit të pajisjes.
- Mos e prekni kabllon elektrike ose spinën e rrymës me duar të lagura.
- Mos e shkëputni pajisjen nga rrjeti duke e tërhequr nga kabllloja elektrike. Gjithmonë

tërhiqeni kabllon elektrike duke e kapur nga spina.

2.3 Lidhja e shkarkimit të ujit

- Uji i hyrjes nuk duhet të kalojë 25 ° C.
- Mos u shkaktoni dëmtim tubave të ujit.
- Përpara lidhjes me tuba të rinj, tubat që nuk janë përdorur për një kohë të gjatë, aty ku janë kryer punime riparimi ose janë vendosur pajisje të reja (sahate uji, etj.), lëreni ujin të rrjedhë derisa të jetë i kthjellët dhe i pastër.
- Sigurohuni që të mos ketë rrjedhje të dukshme uji gjatë dhe pas përdorimit të parë të pajisjes.
- Mos përdorni zorrë zgjatuese nëse zorra e hyrjes së ujit është tepër e shkurtër. Kontaktoni me Qendrën e Autorizuar të Shërbimit për zëvendësimin e zorrëve të hyrjes së ujit.
- Gjatë shpaktimit të pajisjes, ka mundësi të shihni të derdhet ujë nga zorra e shkarkimit. Kjo ndodh për shkak të testimit të pajisjes me ujë në fabrikë.
- Ju mund ta zgjasni zorrën e kullimit në maksimumi 400 cm. Kontaktoni Qendrën e Autorizuar të Shërbimit për zorrën tjetër të kullimit dhe zgjatimin.
- Sigurohuni që rubineti të jetë i arritshëm pas montimit.
- Mbylleni rubinetin e ujit pas çdo përdorimi të pajisjes.

2.4 Përdorimi

PARALAJMËRIM!

Rrezik plagosjeje, goditjeje elektrike, zjarri, djegieje ose dëmtimi të pajisjes.

- Ndiqni udhëzimet e sigurisë në ambalazhin e detergjentit.
- Mos vendosni produkte që marrin flakë ose sende të lagura me produkte të ndezshme brenda, pranë pajisjes ose mbi të.
- Mos lani pëlhura që janë të ndotura shumë me vajra, graso apo substanca të tjera vajore. Mund të dëmtojë pjesët prej gome të pajisjes. Lajini paraprakisht me dorë këto pëlhura përpara se t'i ngarkoni në pajisje.

- Mos përdorni aroma rrobash për të shmangur rrezikun e dëmtimit të pjesëve plastike dhe prej gome të pajisjes.
- Mos e prekni xhamin e derës gjatë kohës që pajisja është në punë e sipër. Xhami mund të nxehet.
- Sigurohuni që të keni hequr të gjitha objektet metalike nga rrobat.

2.5 Shërbimi

- Për të riparuar pajisjen kontaktoni me qendrën e autorizuar të shërbimit. Përdorni vetëm pjesë rezervë origjinale.
- Ju lutemi vini re se vetëriparimi ose riparimi joprofesional mund të ketë pasoja sigurie dhe mund të zhvlerësojë garancinë.
- Pjesët e mëposhtme të këmbimit janë të disponueshme për të paktën 10 vjet pas daljes nga qarkullimi të modelit: motori dhe karbonçinat e motorit, transmisioni mes motorit dhe kazanit, amortizatorët dhe sustat, kazani i larjes, grupi i pasmë i kazanit dhe kushinetat përkatëse, ngrohësit dhe elementet e ngrohjes, duke përfshirë pompat e nxehtësisë, tubacionet dhe pajisjet përkatëse duke përfshirë zorrët, valvulat, filtrat dhe bllokuesit e ujit, qarqet elektrike, ekranet elektrike, çelësat e presionit, termostatet dhe sensorët, softuerët dhe firmuerët duke përfshirë softuerin e rivendosjes, derën, menteshën dhe guarnicionet e derës, guarnicionet e tjera, grupin e kyçjes së derës, mjetet periferike plastike si p.sh. foletë e detergjentit. Afati mund të jetë më i gjatë

në vendin tuaj. Për informacion të mëtejshëm, vizitoni faqen tonë të internetit.

- Ju lutemi vini re se disa nga këto pjesë këmbimi janë të disponueshme vetëm për riparuesit profesionistë, dhe se jo të gjitha pjesët e këmbimit u përshtaten të gjitha modeleve.
- Në lidhje me llambat brenda produktit dhe llambat e pjesëve të këmbimit të shitura veçmas: Këto llamba janë prodhuar për kushte ekstreme fizike në pajisjet elektroshtëpiake, si p.sh. temperaturë, dridhje, lagështirë, ose janë prodhuar për të sinjalizuar informacion rreth statusit të përdorimit të pajisjes. Ato nuk janë prodhuar për t'u përdorur në aplikacione të tjera dhe nuk janë të përshtatshme për ndriçim në ambiente shtëpiake.

2.6 Eliminimi i pajisjes

PARALAJMËRIM!

Rreziku i lëndimit ose mbytjes.

- Shkëputeni pajisjen nga rrjeti i furnizimit me energji dhe ai me ujë.
- Priteni kabllon e rrjetit elektrik pranë pajisjes dhe hidheni atë.
- Hiqni kapësen e derës për të parandaluar ngecjen e fëmijëve dhe të kafshëve shtëpiake brenda kazanit.
- Hidheni pajisjen në përputhje me kërkesat lokale për hedhjen e pajisjeve mbeturina elektrike dhe elektronike (WEEE).

3. PËRSHKRIMI I PRODUKTIT

3.1 Përmbledhja e funksioneve të pajisjes

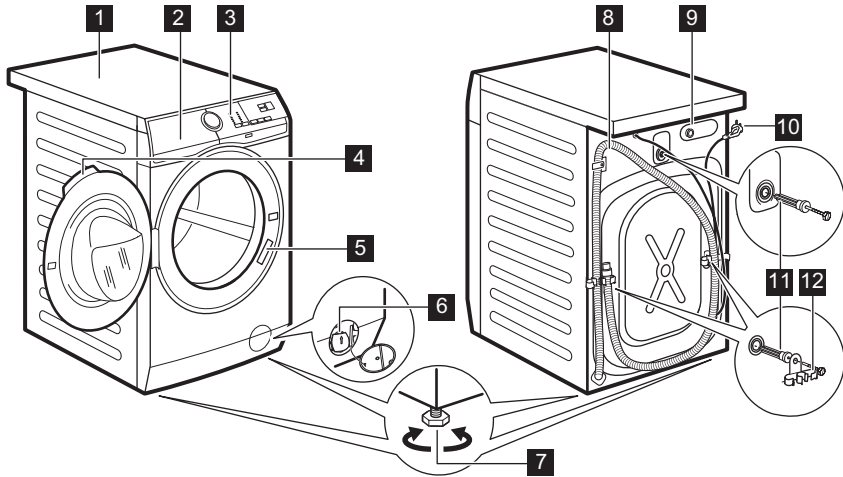

- 1 Pjesa e sipërme
- 2 Foleja e detergjentit
- 3 Paneli i kontrollit
- 4 Doreza e derës
- 5 Etiketa e specifikimeve
- 6 Filtri i pompës së shkarkimit
- 7 Këmbët për nivelimin e pajisjes

- 8 Tubi i shkarkimit
- 9 Lidhja e tubit të furnizimit me ujë
- 10 Kordoni elektrik
- 11 Bulonat transit
- 12 Suporti i tubit

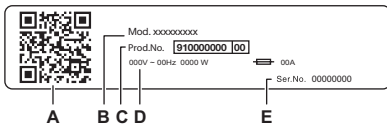

Pllaka e të dhënave raporton:

- A. Kodi QR
- B. Emri i modelit
- C. Numri i produktit
- D. Specifikimet elektrike
- E. Numri serial

Skanoji **kodin QR** në pajisje për të regjistruar produktin tuaj dhe për të përfutur sa më shumë prej tij.

- - Aksesoni detajet, dokumentacionin dhe artikujt e pajisjes suaj për përdorimin e veçorive më të mira (Manuali i përdoruesit disponohet gjithashtu në electrolux.com/manuals)
- - Merrni këshilla për përdorimin, zgjidhjen e problemeve, informacionin e shërbimit dhe riparimin (gjithashtu të disponueshme në electrolux.com/support)
- - Blini aksesorë, pjesë konsumi dhe pjesë këmbimi origjinale për pajisjen tuaj (gjithashtu të disponueshme në electrolux.com/shop)

4. INFORMACIONI TEKNIK

Përmasat	Gjerësia / Lartësia / Thellësia totale	59,7 cm /84,7 cm /65,8 cm
Lidhja elektrike	Tensioni Overall power Fuse Frekuenca	230 V 2100 W 10 A 50 Hz
Niveli i mbrojtjes kundër hyrjes së grimcave të ngurta dhe lagështisë i siguruar prej mbulesës mbrojtëse, përveç rasteve kur pajisjet e voltazhit të ulët nuk kanë mbrojtje nga lagështia		IPX4
Presioni i furnizimit me ujë	Minimal Maksimal	0.5 bar (0.05 MPa) 10 bar (1.0 MPa)
Furnizimi me ujë ¹⁾		Ujë i ftohtë
Ngarkesa maksimale	Të pambukta	10,5 kg

1) Lidhni zorrën e hyrjes së ujit me një rubinet me 3/4" filetimit.

5. INSTALIMI

PARALAJMËRIM!

Referojuni kapitujve për sigurinë.

5.1 Shpaketimi

1. Hapeni derën. Nxirrni të gjitha rrobat nga kazani.

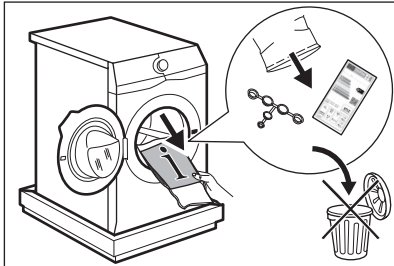

Aksesorët që keni marrë bashkë me pajisjen mund të variojnë në varësi të modelit.

2. Vendoseni elementin e paketimit në dysheme prapa pajisjes dhe uleni me kujdes mbi pjesën e saj të pasme. Hiqni

mbrojtësen nga pjesa e poshtme.

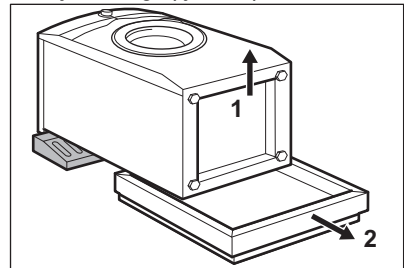

KUJDES!

Mos e shtrini lavatriçen nga ana e përparme.

3. Vendosni pajisjen pas në pozicion vertikal. Hiqni kabllon e furnizimit me energji dhe zorrën e shkarkimit nga mbajtëset e zorrës.

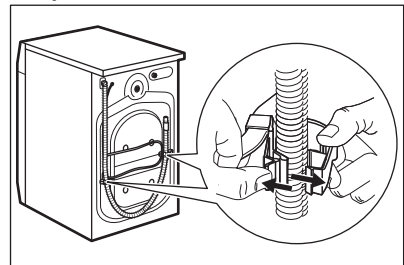

⚠️ PARALAJMËRIM!

Ka mundësi të shihni të derdhet ujë nga zorra e shkarkimit. Kjo ndodh sepse makina larëse është testuar në fabrikë.

4. Hiqni tre bulonat e transportit dhe nxirrni jashtë distancatorët plastikë.

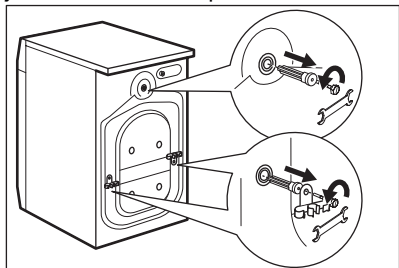

i

Rekomandojmë ta mbani të gjithë ambalazhin dhe bulonat e transportit për çdo rast kur ju duhet ta transportoni pajisjen.

5. Vendosni nëpër vrima tapat plastike që gjeni në qesën e manualit të përdorimit.

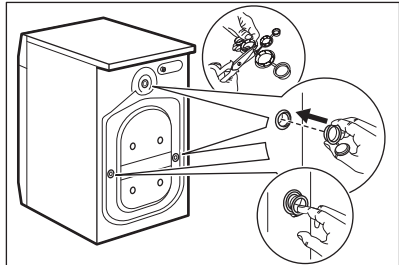

5.2 Informacion për instalimin

Pozicionimi dhe nivelimi

Rregulloni pajisjen saktësisht për të parandaluar dridhjen, zhurmën dhe lëvizjen e pajisjes kur është në punë.

1. Instalojeni pajisjen mbi një dyshe me fortë e të sheshtë. Pajisja duhet të jetë e niveluar dhe e palëvizshme. Kontrolloni që pajisja të mos prekë murin apo pajisje të tjera dhe që të ketë qarkullim të ajrit poshtë pajisjes.

2. Lironi ose shtrëngoni këmbëzat për të rregulluar nivelin. Të gjitha këmbët duhet të qëndrojnë mirë mbi dyshe.

⚠️ PARALAJMËRIM!

Mos vendosni materiale prej kartoni, druri ose të ngjashme poshtë këmbëve të pajisjes për të përshtatur nivelin.

Zorra e futjes së ujit

⚠️ KUJDES!

Sigurohuni që zorrët të mos kenë dëmtime dhe që të mos ketë rrjedhje nga vendet e bashkimit. Mos përdorni zorrë zgjatuese nëse zorra e hyrjes së ujit është tepër e shkurtër. Kontaktoni qendrën e servisit për informacion mbi zëvendësimin e zorrës së furnizimit.

1. Lidhni zorrën e hyrjes së ujit me pjesën e pasme të pajisjes nëse ka nevojë. Zakonisht, është i instaluar në fabrikë.

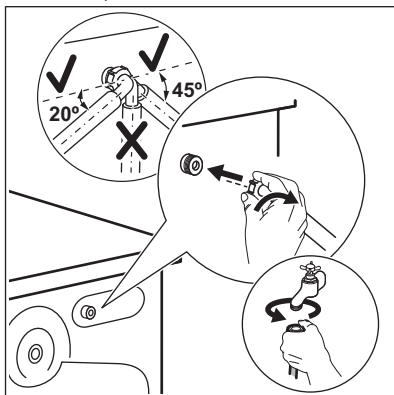

2. Pozicionojeni atë majtas ose djathtas në varësi të pozicionit të rubinetit të ujit. Sigurohuni që zorra e hyrjes së ujit të mos jetë në pozicion vertikal.
3. Nëse është e nevojshme, lironi dadon unazë për ta vendosur në pozicionin e duhur.
4. Lidhni zorrën e hyrjes së ujit me rubinetin e ujit të ftohtë me filetim 3/4".
5. Disa modele mund të përmbajnë zorrën e hyrjes me pajisje për ndalimin e ujit. Parandalon çdo rrjedhje në zorrë për shkak të vjetërimit të natyrshëm të saj. Sektori në dritare tregon këtë gabim **A**. Nëse kjo ndodh, mbyllni rubinetin e ujit

dhe kontaktoni me qendrën e autorizuar të shërbimit për informacion mbi zëvendësimin e zorrës.

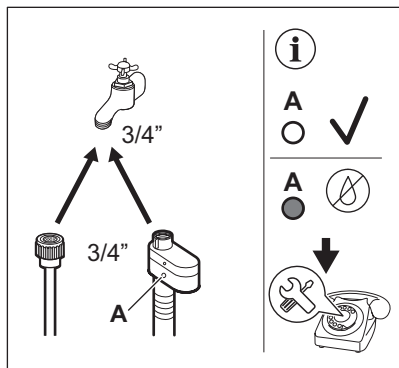

⚠ PARALAJMËRIM!

Uji i hyrjes nuk duhet të kalojë 25 ° C.

Shkarkimi i ujit

Zorra e shkarkimit duhet të qëndrojë në një lartësi jo më të vogël se 60 cm dhe jo më të madhe se 100 cm.



Ju mund ta zgjasni zorrën e kullimit në maksimumi 400 cm. Kontaktoni qendrën e autorizuar të servisit për të blerë zorrën tjetër të kullimit dhe zgjatimin.

Sigurohuni që tubi i shkarkimit të krijojë një hark për të parandaluar që copëzat të futen në pajisje nga lavamani.

Lidhni zorrën e shkarkimit me spigotën dhe shtrëngojeni me një fashetë. Sigurohuni që

tubi i shkarkimit të krijojë një hark për të parandaluar që copëzat të futen në pajisje nga lavamani.

Pozicionojeni zorrën direkt në një tub shkarkimi të futur në murin e dhomës dhe shtrëngojeni me fashetë.

Pa udhëzuesin e zorrës plastike, me një spigotë për lavaman- Vendoseni zorrën e shkarkimit në spigotë dhe sigurojeni me një fashetë.

Zorra e shkarkimit mund të përkulet në formë U dhe të vendoset rrotull udhëzuesit plastik. Në cepin e një lavamani - Shtrëngojeni udhëzuesin me rubinetin e ujit ose në mur.



Sigurohuni që udhëzuesi plastik të mos lëvizë kur pajisja shkarkon dhe fundi i zorrës së shkarkimit të mos jetë i zhytur në ujë. Mund të kthehet ujë i ndotur brenda në pajisje. Blini aksesorë nga distributori lokal.

Në një tub vertikal me vrimë ajrimi - Fusni zorrën e shkarkimit direkt në një tub shkarkimi ose tub vetikal



Gryka e zorrës së shkarkimit duhet të ajroset gjithmonë, pra diametri i brendshëm i tubit të shkarkimit (min. 38 mm - min. 1,5") duhet të jetë më i madh se diametri i jashtëm i zorrës së shkarkimit.

Zorra e shkarkimit mund të lidhet në mënyra të ndryshme:

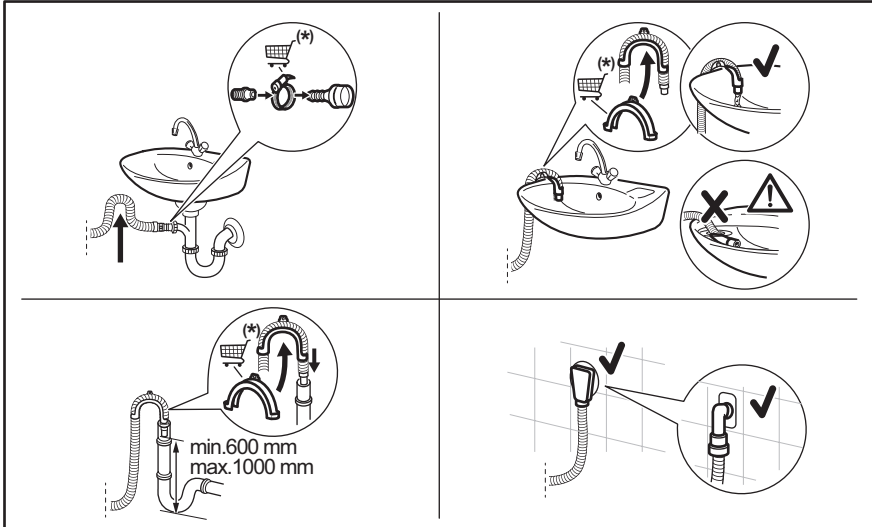

(*) Mund të ndryshohet pa paralajmërim.

5.3 Lidhja elektrike

Në fund të instalimit mund të futni spinën në prizë.

Pllaka e specifikimeve dhe kapitulli "Të dhënat teknike" tregojnë specifikimet e nevojshme elektrike. Sigurohuni që të jenë në pajtim me rrjetin kryesor elektrik.

Kontrolloni që instalimi elektrik i shtëpisë suaj mund ta përballojë ngarkesën maksimale të kërkuar, duke marrë parasysh çdo pajisje tjetër në përdorim.

Lidheni pajisjen në një prizë me tokëzim.

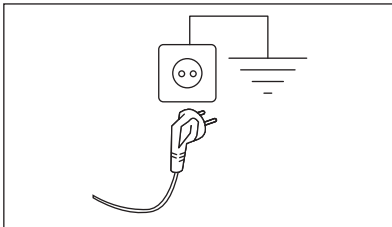

Kabllloja e rrjetit elektrik duhet të jetë lehtësisht e arritshme pas instalimit të pajisjes.

Për punimet elektrike që nevojiten për instalimin e kësaj pajisjeje, kontaktoni me qendrën tonë të autorizuar të shërbimit.

Prodhuesi nuk pranon asnjë përgjegjësi për dëmtimin ose lëndimin nga mosrespektimi i masave të mësipërme paraprake të sigurisë.

6. PANELI I KONTROLLIT

6.1 Përshkrimi i panelit të kontrollit

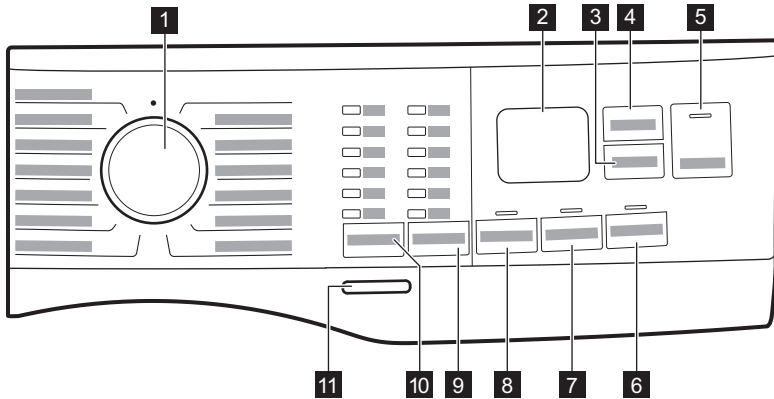



- 1 Çelësi i programit
- 2 Ekran
- 3 Delay Start butoni me prekje
- 4 Time Manager butoni me prekje
- 5 Start/Pause butoni me prekje
- 6 Stains butoni me prekje
- 7 Extra Rinse butoni me prekje
- 8 Prewash butoni me prekje
- 9 Spin butoni me prekje i opsioneve të pakësimit
 - Opsioni pa centrifugim
 - Opsioni i ndërprerjes së shpëlarjes
 - Silent opsioni
- 10 Temp. butoni me prekje
- 11 On/Off butoni me shtypje

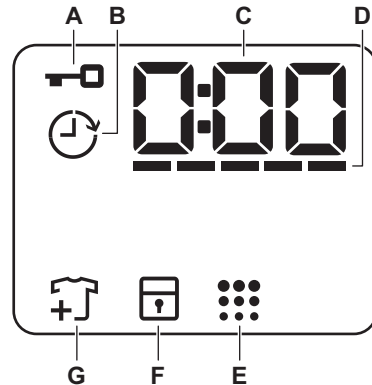

6.2 Ekran



- A. : Treguesi i derës së kyçur
- B. : Treguesi i nisjes me vonesë
- C. Treguesi dixhital mund të tregojë:
 - Kohëzgjatja e programit (p. sh. 2:40),
 - Koha e vonesës (p. sh. 2h),
 - Përfundimi i ciklit (000)
 - Kodin e paralajmërimit (p.sh. E20).
 - Trguesi i orëve totale të punës të pajisjes. Referojuni seksionit 'Numëruesi i orëve të punës' në

paragrafin 'Cilësimet' për më shumë detaje.

- D. : Time Manager treguesi i nivelit të shiritave.
- E. : Treguesi i pastrimit të kazanit. Referojuni pjesës "Pastrimi i kazanit" në paragrafin "Kujdesi dhe pastrimi" për më shumë detaje.

- F. : Treguesi i kyçit ndaj fëmijëve
- G. : Treguesi i shtimit të rrobave. Ndizet në fillim të fazës së larjes, ndërsa përdoruesi mund ta vendosë ende në pauzë pajisjen dhe të shtojë më shumë rroba.

7. ÇELËSI PËRZGJEDHËS DHE BUTONAT

7.1 Hyrje



Opsionet/funksionet nuk janë të disponueshme për gjithë programet e larjes. Kontrolloni përputhshmërinë midis opsioneve/funksioneve dhe programeve të larjes në "Tabelën e programeve". Një opsion/funksion mund të përjashtojë një tjetër, në këtë rast pajisja nuk ju lejon të vendosni opsione/funksione të papajitueshme.

7.2 On/Off

Shtypni këtë buton për pak sekonda për të aktivizuar ose çaktivizuar pajisjen. Dëgjohen dy tinguj të ndryshëm gjatë ndezjes ose fikjes së pajisjes.

Ndërsa funksion i Pritjes aktive e çaktivizon automatikisht pajisjen pas disa minutash për të ulur konsumin e energjisë, mund t'ju nevojitet ta aktivizoni sërish pajisjen.

7.3 Temp.

Kur përzgjidhni një program larjeje, pajisja propozon automatikisht një temperaturë të parazgjedhur.





Treguesi Cold  = ujë i ftohtë.

Treguesi i temperaturës së vendosur ndizet.

7.4 Spin

Kur vendosni një program, pajisja cilëson automatikisht shpejtësinë e parazgjedhur të centrifugimit.

Opsionet shtesë të centrifugimit:

- **No Spin** . Treguesi përkatës ndizet. Vendosni këtë opsion për të çaktivizuar të gjitha fazat e centrifugës. Pajisja kryen vetëm fazën e shkarkimit të programit të zgjedhur të larjes. Vendosni këtë opsion për tekstile shumë delikate. Faza e shpëlarjes përdor më shumë ujë për disa programe larjeje
- **Rinse Hold** . Treguesi përkatës ndizet. Nuk është kryer centrifugimi i fundit. Uji i shpëlarjes së fundit nuk do të shkarkohet për të evituar zhubrosjen e rrobave. Programi i larjes përfundon me ujë në kazan. Dera qëndron e kyçur dhe kazanin rrotullohet rregullisht për të reduktuar rrudhosjen. Duhet të zbrazi ujin për të hapur derën. Nëse prekni butonin Start/Pause , pajisja kryen një fazë centrifugimi dhe shkarkon ujin.
- **Silent** . Treguesi përkatës ndizet. Të gjitha fazat e centrifugimit të ndërmjetme dhe përfundimtare anulohen dhe programi përfundon me ujë në kazan. Kjo ndihmon për të reduktuar rrudhosjen. Dera e furrës qëndron e mbyllur. Kazani rrotullohet rregullisht për të reduktuar rrudhosjen. Duhet të zbrazi ujin për të hapur derën. Duke qenë se programi është shumë i heshtur, është i përshtatshëm për t'u përdorur gjatë natës kur disponohen edhe tarifa më të lira për energjinë elektrike. Në disa programe, shpëlarjet kryhen me më shumë ujë.

Nëse prekni butonin Start/Pause , pajisja kryen vetëm fazën e shkarkimit.



Pajisja e zbraz ujin automatikisht pas afro 18 orësh.

7.5 Prewash

Me këtë opsion mund të shtoni një fazë paralarjeje te një program larjeje.

Treguesi përkatës ndriçon.

- Përdoreni këtë funksion për të shtuar një fazë paralarjeje në 30 °C përpara fazës së larjes.
Ky opsion rekomandohet për rrobat e ndotura shumë, veçanërisht nëse përbajnë rërë, pluhur, baltë dhe grimca të tjera të ngurta.



Këto opsione mund të rrisin kohëzgjatjen e programit.

7.6 I përhershëm Extra Rinse

Me këtë opsion mund të shtoni disa shpëlarje sipas programit të zgjedhur të larjes.

Përdoreni këtë opsion për personat me alergji ndaj mbetjeje të detergjentit dhe me lëkurë të ndjeshme. Falë funksionalitetit shtesë të këtij opsioni, zbutësi shpërndahet në mënyrë të barabartë në rroba, duke rritur efektet në pëlhura. Sugjerohet kur përdorni zbutësin e rrobave.



Ky opsion rrit kohëzgjatjen e programit.

Treguesi korrespondues mbi butonin me prekje ndizet dhe qëndron gjithashtu i ndezur gjatë cikleve të mëvonshme derisa ky opsion të çaktivizohet.

7.7 Stains

Prekni këtë buton për të shtuar fazën e njollave në një program.

Treguesi korrespondues mbi butonin me prekje ndizet.

Përdoreni këtë opsion për rrobat për larje me njolla të që janë të vështira për t'u hequr.

Kur cilësoni këtë opsion, vendosni heqësin e njollave në ndarje .





Ky opsion rrit kohëzgjatjen e programit. Ky opsion nuk është i disponueshëm me një temperaturë më të ulët se 40°C.

7.8 Delay Start

Me këtë opsion mund ta shtyni fillimin e programit deri në një kohë më të të volitshme.

Prekni në mënyrë të përsëritur butonin për të vendosur shtyrjen e kërkuar. Koha rritet me hapa prej 1 ore deri në 20 orësh.

Në ekran shfaqet treguesi  dhe koha e zgjedhur e shtyrjes. Pasi prekni butonin Start/Pause , pajisja fillon numërimin mbrapsht dhe dera është e kyçur.

7.9 Time Manager

Me këtë opsion mund të zvogëloni kohëzgjatjen e programit në varësi të madhësisë së ngarkesës dhe nivelit të ndotjes.

Kur vendos një program larjeje, ekrani tregon kohëzgjatjen e parazgjedhur dhe ----- vija.

Prekni butonin Time Manager  për të reduktuar kohëzgjatjen e programit sipas nevojave tuaja. Ekran shfaq kohëzgjatjen e re të programit dhe një numër vijash do të ulen përkatësisht:

----- e përshtatshme për një ngarkesë të plotë me rroba me ndotje normale.

--- një cikël i shpejtë për një ngarkesë të plotë me rroba me ndotje të ulët.

-- cikël shumë i shpejtë për ngarkesë të vogël me ndotje të ulët (rekomandohet maks. një gjysmë ngarkese).

- cikli më i shkurtër për të freskuar një sasi të vogël rrobash.

Time Manager është i disponueshëm vetëm me programet në tabelë.

Treguesi	Cottons	Synthetics	Intense Clean
----- 1)	■	■	■
-----	■	■	■
----	■	■	■
--	■2)	■	■2)
-	■2)	■	■2)

1) Kohëzgjatja e parazgjedhur për të gjitha programet.

2) Ky nivel i opsionit Time Manager nuk është i disponueshëm në 90°C.



Në disa pajisje kohëzgjatja e programit reduktohet pa treguar vija.

7.10 Start/Pause

Shtypni butonin Start/Pause për të filluar, vendosur në pauzë ose ndërprerë një program që është në punë.







Mund të pezulloni ciklin dhe të shtoni ose të hiqni rroba kur imazhi i vogël shfaqet në ekran. Lexoni seksionin "Hapja e derës - Shtimi i rrobave" për më shumë detaje.

8. PROGRAMET

8.1 Skica e programeve

Programet Temperatura e parazgjedhur Temperature range	Shpejtësia referencë e centrifugimi t Intervali i shpejtësisë së centrifugimi t (rpm)	Ngarke sa maksi male	Përshkrimi i programit (Lloji i ngarkesës dhe niveli i ndotjes)
FullWash 45' 30°C 30°C - Ftohtë	1400 rpm (1400 - 800)	10,5 kg	Pëlhura të përziera, ideale për pambuk me ngjyra dhe sintetike dhe për përdorim të përditshëm me një nivel të ulët ndotjeje. Ky program do të pastrojë në 30°C për vetëm 45 minuta. Do të arrini rezultatet më të mira duke larë sasi të vogla rrobash.
Cottons 40°C 90°C - Ftohtë	1400 rpm (1400 - 800)	10,5 kg	Pëlhura pambuku të bardha dhe me ngjyra. Ideale për ndotje normale dhe të rëndë.
Synthetics 30°C 60°C - Ftohtë	1200 rpm (1200 - 800)	4 kg	Artikuj sintetikë ose artikuj prej pëlhurash të përziera. Ndotje normale.
Delicates 30°C 40°C - Ftohtë	800 rpm (1200 - 800)	2 kg	Pëlhura delikate si akrilikët, viskoza dhe pëlhura të përziera që kërkojnë larje më të butë. Ndotje normale.

Programet Temperatura e parazgjedhur Temperature range	Shpejtësia referencë e centrifugimi t Intervali i shpejtësisë së centrifugimi t (rpm)	Ngarke sa maks male	Përshkrimi i programit (Lloji i ngarkesës dhe niveli i ndotjes)
Wool/Silk  40°C 40°C - Ftohtë	1200 rpm (1200 - 800)	1,5 kg	Lesh që lahet në makinë larëse, lesh që lahet me dorë dhe pëlhura të tjera me simbolin e kujdesit «larje me dorë» 1 .
Rinse	1400 rpm (1400 - 800)	2,5 kg	Të gjitha tekstilet, përveç të leshtave dhe tekstileve shumë delikate. Program për të shpëlarë dhe për të centrifuguar rrobat. Shpejtësia e parazgjedhur e centrifugimit është ajo që përdoret për programet e pambukut. Reduktoni shpejtësinë e centrifugimit sipas llojit të rrobave. Nëse është e nevojshme, caktoni opsionin Shpëlarje shtesë për të shtuar shpëlarje. Me një shpejtësi të ulët centrifugimi, pajisja kryen shpëlarje delikate dhe centrifugim të shkurtër.
Spin/Drain	1400 rpm (1400 - 800)	10,5 kg	Për të centrifuguar rrobat dhe për të shkarkuar ujin e kazanit. Të gjitha tekstilet, përveç të leshtave dhe tekstileve delikate.
Intense Clean 60°C 90°C - Ftohtë	1400 rpm 1400 rpm - 800 rpm	10,5 kg	Veshje të përgjithshme, kominoshet dhe rrobat e punës. Cikël intensiv me një fazë paralarjeje për të hequr papastërtitë dhe ndotjet e ngurta.
Jeans 30°C 40°C - Ftohtë	800 rpm (1200 - 800)	4 kg	Program special për xhinse me fazë delikate larjeje për të minimizuar zbehjen e ngjyrave dhe shenjat. Për kujdes më të mirë, rekomandohet një ngarkesë e reduktuar.
Sport 30°C 40°C - Ftohtë	1200 rpm (1200 - 800)	4 kg	Artikuj sportivë sintetikë. Ky program është projektuar për të larë butësisht rrobat moderne sportive që përdoren jashtë dhe është gjithashtu i përshtatshëm për rrobat e palestrës, ciklizmit apo vrapimit ose artikuj të ngjashëm.
Duvel 30°C 60°C - Ftohtë	800 rpm (800 - 800)	3 kg	Program i veçantë për batanije sintetike ose me pendë të mbushura poshtë, duvet, mbulesë shtrati etj. Përdorni detergjent delikat të lëngshëm, si detergjent leshi.

Programet Temperatura e parazgjedhur Temperature range	Shpejtësia referencë e centrifugimi t Intervali i shpejtësisë së centrifugimi t (rpm)	Ngarke sa maksi male	Përshkrimi i programit (Lloji i ngarkesës dhe niveli i ndotjes)
Outdoor  30°C 40°C - Ftohtë	1200 rpm (1200 - 800)	2,5 kg ²⁾ 1 kg ³⁾	<p>Mos përdorni zbutës rrobash dhe sigurohuni që të mos ketë mbetje të zbutësit në shpërndarësin e detergjentit.</p> <p>Veshje për jashtë, teknike, veshje sportive, xhaketa të papërshkueshme nga uji dhe që marrin frymë, xhaketa me shtresë leshi të largueshme ose izolim të brendshëm.</p> <p>Ngarkesa e rekomanduar për rrobat është 2,5 kg. Ky program mund të përdoret gjithashtu si cikël për rikthimin e papërshkueshmërisë së ujit, projektuar veçanërisht për trajtimin e rrobave me shtresë hidrofobike. Për të kryer ciklin e rikthimit të papërshkueshmërisë së ujit, veproni si vijon:</p> <ul style="list-style-type: none"> • Dërdhni detergjentin e larjes në ndarjen . • Dërdhni në folenë e zbutësit të rrobave, një restaurues special papërshkueshmërie për rroba . • Pakësoni ngarkesën e rrobave në 1 kg. <p>Për të përmirësuar më tej veprimin e restaurimit të papërshkueshmërisë së ujit, thajini rrobat në një tharëse rrobash duke vendosur programin e tharjes Outdoor (nëse disponohet dhe nëse etiketa e rrobave lejon tharjen në tharëse rrobash).</p>
Hygiene  60°C	1400 rpm (1400 - 800)	10,5 kg	<p>Artikuj të bardhë të pambuktë. Ky program i larjes me performancë të lartë i kombinuar me avuj të avullit, heq më shumë se 99,99% të bakteve dhe viruseve⁴⁾ mbajtja e temperaturës mbi 60 °C gjatë gjithë fazës së larjes; me një veprim shtesë mbi fibrat falë një faze avulli, një faze shpërlarjeje e përmirësuar siguron heqjen e duhur të mbetjeve të detergjentit dhe mikroorganizmave. Ky program siguron gjithashtu zvogëlimin e duhur të poleneve/artikujve alergjentë.</p>

Programet Temperatura e parazgjedhur Temperature range	Shpejtësia referencë e centrifugimit Intervali i shpejtësisë së centrifugimit (rpm)	Ngarke sa maksimal	Përshkrimi i programit (Lloji i ngarkesës dhe niveli i ndotjes)
Eco 40-60 5)	1400 rpm (1400 - 800)	10,5 kg	Pambuk i bardhë dhe pambuk me ngjyra. Artikuj të ndotur normalisht. Konsumi i energjisë ulet dhe koha e programit të larjes zgjatet, duke siguruar rezultate të mira në larje.











- 1) Gjatë këtij cikli, kazani rrotullohet ngadalë për të siguruar një larje të butë. Mund të duket sikur kazani nuk rrotullohet ose nuk rrotullohet siç duhet, por kjo është normale për këtë program.
- 2) Programi i larjes.
- 3) Programi i larjes dhe faza e papërshkueshmërisë nga uji.
- 4) I testuar për Staphylococcus aureus, Enterococcus faecium, Candida albicans, Pseudomonas aeruginosa dhe MS2 Bacteriophage në testin e jashtëm të kryer nga Swisstatest Testmaterialien AG në vitin 2021 (Raporti i Testit Nr. 202120117).
- 5) Sipas Rregullores së Komisionit të BE-së 2019/2023 dhe dekretit ukrainas 834/2023, ky program në 40 °C është në gjendje të pastrojë rroba pambuku të ndotura normalisht të deklaruara që mund të lahen në 40 °C ose 60 °C, së bashku në të njëjtin cikël. Temperatura nuk shfaqet dhe nuk duket, vendoset automatikisht.



- Për temperaturën e arritur në rroba, kohëzgjatjen e programit dhe të dhënat e tjera, ju lutemi shikoni kapitullin "Vlerat e konsumit".
- Programet më efikase në lidhje me konsumin e energjisë janë në përgjithësi ato që performojnë në temperatura më të ulëta dhe kohëzgjatje më të gjata.

Përshtatshmëria e opsioneve të programit

Programet									
FullWash 45'	■	■	■	■	■	■	■	■	■
Cottons	■	■	■	■	■	■	■	■	■
Synthetics	■	■	■	■	■	■	■	■	■
Delicates	■	■	■	■	■	■	■	■	■
Wool/Silk	■	■	■	■	■	■	■	■	■
Rinse	■	■	■	■	■	■	■	■	■



Programet									
Spin/Drain	■	■ 3)						■	
Intense Clean	■	■	■	■		■		■	■
Jeans	■	■	■	■		■	■	■	
Sport	■	■	■		■	■		■	
Duvet		■						■	
Outdoor 	■	■	■			■		■	
Hygiene 	■	■	■			■	■	■	
Eco 40-60	■		■					■	

1) Prewash dhe Stains nuk mund të zgjidhen së bashku.

2) Ky opsion nuk është i disponueshëm në temperaturë më të ulët se 40°C.

3) Nëse caktoni opsionin Pa centrifugim, pajisja vetëm shkarkon ujin.

Detergjentet e përshtatshme për programet e largjes

Programet	Pluhur universal 1)	Lëng universal	Lëng për rroba me ngjyra	Delikate të leshta	Special
FullWash 45'	▲	▲	--	--	--
Cottons	▲	▲	▲	--	--
Synthetics	▲	▲	▲	--	--
Delicates	--	--	--	▲	▲
Wool/Silk 	--	--	--	▲	▲
Intense Clean	▲	▲	▲	--	--
Jeans	--	--	▲	▲	▲
Sport	--	▲	▲	--	▲
Duvet	--	--	--	▲	▲
Outdoor 	--	--	--	▲	▲

Programet	Pluhur universal ¹⁾	Lëng universal	Lëng për rroba me ngjyra	Delikate të leshhta	Special
Hygiene 	▲	▲	--	--	▲
Eco 40-60	▲	▲	▲	--	--

1) Në temperaturë më të lartë se 60°C rekomandohet përdorimi i detergjentit pluhur.



-- = Nuk rekomandohet ▲ = Rekomandohet

9. CILËSIMET

9.1 Sinjalet akustike

Kjo pajisje ka sinjale të ndryshme akustike, që veprojnë kur:



- Aktivizoni pajisjen (sinjal i shkurtër i veçantë).
- Çaktivizoni pajisjen (sinjal i shkurtër i veçantë).
- Prekni butonat (tingull klikimi).
- Bëni përzgjedhjen e gabuar (3 tinguj të shkurtër).
- Programi përfundon (sekuencë tingujsh për rreth 1 minutë).
- Programi ka keqfunksionim (sekuencë tingujsh të shkurtër për rreth 5 minuta).

Për të **aktivizuar/çaktivizuar** sinjalet akustike kur përfundon programi, prekni njëkohësisht butonat  dhe  për rreth 2 sekonda. Ekрани tregon On/Off .

Nëse çaktivizoni sinjalet akustike, ato vazhdojnë të punojnë kur pajisja ka keqfunksionim.

9.2 Bllokimi për fëmijët

Me këtë opsion mund të parandaloni që fëmijët të luajnë me panelin e kontrollit.



Për të **aktivizuar/çaktivizuar** këtë opsion, mbani të shtypur butonin  derisa  të ndizet/fiket në ekran.

Pajisja do të kalojë si parazgjedhje te ky opsion pasi e fikni.

Funksioni i bllokimit për fëmijët mund të mos jetë i disponueshëm për pak sekonda pas ndezjes së pajisjes.

9.3 Matësi i orëve të punës

Mund të shikoni kohën totale të punës së pajisjes në orë, duke filluar që nga ndezja e parë. Kjo vlerë do të matë kohën e punës së cikleve (nuk përfshin kohën e pushimeve, kohën e shtyrjes së programit). Për të parë këtë vlerë, veproni si vijon:

1. Ndizeni pajisjen duke shtypur butonin On/Off .
2. Rrotullojeni çelësin e programeve në cilindo program.
3. Shtypni dhe mbani butonin  dhe  për disa sekonda (brenda 10 sekondave pas ndezjes). Pas 10 sekondave, aktivizohet kombinimi i çelësit dhe çaktivizohen sinjalet akustike.
4. Pas 3 sekondash, orët totale të punës së pajisjes tregohen në ekran: p.sh. 1276 orë, ekрани tregon tekstin Hr për 2 sekonda, 12 (mijëra dhe qindra) për 2 sekonda dhe 76 (dhjetëra dhe njësi).





Nëse procedura nuk funksionon (për shkak të ndërprerjes, pozicionit të gabuar të fushës së programit ose kombinimit të gabuar të çelësit), fikeni pajisjen dhe përsëriteni sekuencën nga fillimi.

9.4 Rivendosja në gjendje fabrike

Ky funksion lejon të rikthehen opsionet e paracaktuara të fabrikës. Për të **aktivizuar** këtë opsion ndiqni hapat më poshtë:

1. Ndizeni pajisjen duke shtypur butonin On/Off .

2. Rrotullojeni çelësin e programeve në cilindo program.
3. Shtypni dhe mbani butonat  dhe  për disa sekonda (brenda 10 sekondave pas ndezjes). Pas 10 sekondave, aktivizohet kombinimi i çelësit dhe çaktivizohen sinjalet akustike).
4. Ekranin do të shfaqë — — — për rreth 5 sekonda.



Nëse procedura nuk funksionon (për shkak të ndërprerjes, pozicionit të gabuar të fushës së programit ose kombinimit të gabuar të çelësit), fiken pajisjen dhe përsëriteni sekuencën nga fillimi.

10. PËRDORIMI I PËRDITSHËM

PARALAJMËRIM!

Referojuni kapitujve për sigurinë.

10.1 Aktivizimi i pajisjes

1. Futeni spinën në prizë.
2. Hapni rubinetin e ujit.
3. Për të aktivizuar pajisjen shtypni për disa sekonda butonin On/Off 
Tingëllon një melodi e shkurtër.

10.2 Mbushja e ngarkesës

1. Hapni derën e pajisjes.
2. Zbrazni xhepat dhe shpalosni rrobat artikujt përpara se t'i vendosni ato brenda pajisjes.
3. Vendosni rrobat në kazan, një nga një. Mos fusni shumë rroba në kazan.
4. Mbyllni derën fort.

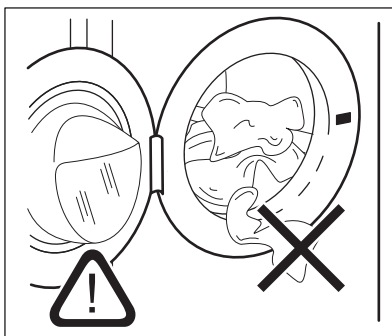

KUJDES!

- Sigurohuni që të mos ngecin rroba mes guarnicionit dhe derës për të shmangur rrezikun e rrjedhjes së ujit dhe dëmtimit të rrobave.

- Larja e njollave tepër të ndotura me vaj dhe graso ose përdorimi i parfumeve mund të shkaktojë dëmtim të pjesëve prej gome të makinës rrobolarëse.

10.3 Mbushja me detergjent dhe aditivë

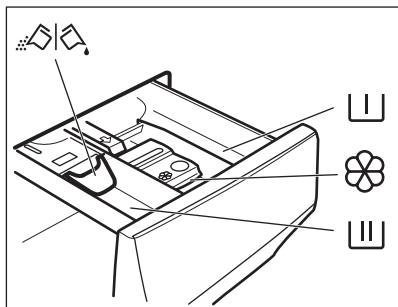

Ndarja për fazën e paralarjes, programin e njomjes ose heqjen e njollave.



Ndarja për fazën e larjes.



Kutia për aditivët e lëngët (zbutës të rrobash, niseshte).

MAX

Niveli maksimal i sasisë së aditivëve të lëngshëm.



Kapaku për detergjentin pluhur ose të lëngshëm.

1. Matni sasinë e specifikuar të detergjenteve dhe të zbutësit të rrobave.
2. Vendosni detergjentin dhe zbutësin e rrobave te ndarjet e duhura.



-Gjithmonë zbatoni udhëzimet që gjeni tek ambalazhi i produkteve të detergjentit, por rekomandojmë që të mos tejkaloni nivelin maksimal të treguar **MAX**. Kjo sasi, megjithatë, do të garantojë rezultatet më të mira të larjes.



-Pas një cikli larjeje, nëse është e nevojshme, hiqni mbetjet e detergjentit nga kutia e detergjentit.

10.4 Kontrolloni pozicionin e ndarëses të detergjentit

1. Tërhiqni lart folenë e detergjentit derisa të ndalojë.
2. Shtyjeni levën poshtë për ta hequr folenë.

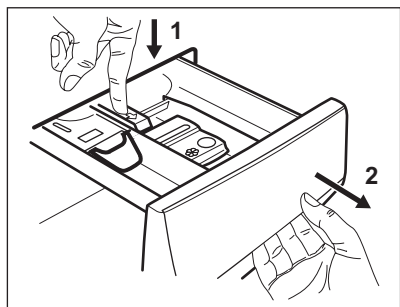

3. Për të përdorur detergjent pluhur, ktheni kapakun lart.

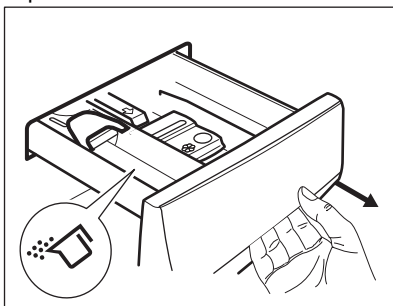

4. Për të përdorur detergjent lëng, ktheni kapakun poshtë.

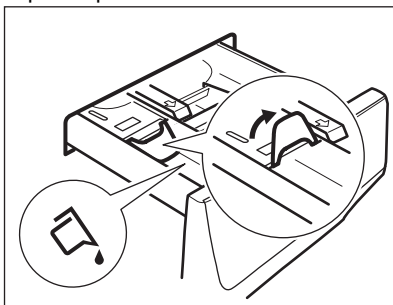

Me ndarësen në pozicionin **POSHTË**:

- Mos përdorni detergjentë xhelatinozë ose detergjentë prej lëngu të trashë.
- Mos e tejkaloni dozën e detergjentit të lëngshëm që tregohet në ndarje.
- Mos e caktoni opsionin e paralarjes.

- Mos e vendosni funksionin e shtyrjes së programit.
5. Matni sasinë e detergjentit dhe të zbutësit të rrobave.
 6. Mbylleni me kujdes folenë e detergjentit.

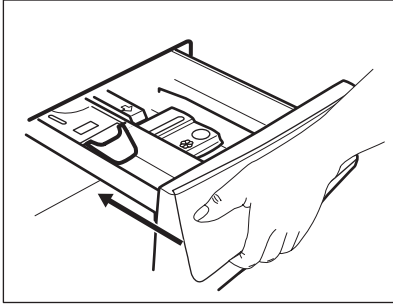

Sigurohuni që kapaku të mos shkaktojë bllokim kur të mbyllni sirtarin.

10.5 Vendosja e një programi

1. Rrotulloni çelësin e programeve për të zgjedhur programin e dëshiruar të larjes.

Treguesi i Start/Pause  butonit pulson. Ekran tregon kohëzgjatjen e përafërt të programit.

2. Prekni butonat përkatës për të ndryshuar temperaturën dhe/ose shpejtësinë e centrifugimit.
3. Nëse dëshironi, vendosni një ose më shumë opsione duke prekur butonat përkatës. Treguesit përkatës ndizen në ekran dhe informacioni i dhënë ndryshon përkatësisht.





Nëse nuk mund të kryhet një përzgjedhje, bie një sinjal akustik dhe ekran shfaq .

10.6 Informacion shtesë për përdorimin e përditshëm.

Dallimi i ngarkesës me SensiCare System
SensiCare System nis llogaritjen e peshës së ngarkesës për të llogaritur kohëzgjatjen reale të programit. Pajisja rregullon automatikisht kohëzgjatjen e programit për rrobat për të arritur rezultatet më të mira në larje brenda kohës më të shkurtër të mundshme. SensiCare System nuk është i disponueshëm programe me cikle të shkurtër.



Nisja e një programi

Prekni butonin Start/Pause  për të nisur programin. Treguesi përkatës ndalon së pulsuar dhe qëndron i ndezur. Programi fillon, dera mbyllet. Ekran shfaq treguesin Programi fillon, dera është e bllokuar. Ekran shfaq treguesin .

Nisja e një programi me anë të ndezjes të vonuar

1. Prekni butonin Delay Start në mënyrë të përsëritur derisa ekran t'ë shfaqë kohën e dëshiruar të vonesës.
2. Prekni butonin Start/Pause . Dera e pajisjes kyçet dhe fillon numërimin mbrapsht të shtyrjes së programit. Kur përfundon numërimi mbrapsht, programi fillon automatikisht.



Ndërprerja e një programi dhe ndryshimi i opsioneve.

1. Kur programi është në punë, mund të ndryshoni vetëm disa opsione. Prekni butonin Start/Pause .
2. Ndryshoni opsionet. Informacioni i dhënë në ekran ndryshon përkatësisht.
3. Prekni Start/Pause  përsëri. Programi i larjes vazhdon.

Anulimi i një programi në punë



- Shtypni butonin On/Off butonin për të anuluar programin dhe për të çaktivizuar pajisjen Shtypni butonin sërish për të aktivizuar pajisjen.
- Rrotulloni dorezën e përzgjedhjes në pozicionin "ricilëso" për të aktivizuar pajisjen . Prisi 2 sekonda. Tani mund të cilësoni një program të ri të larjes.

Fundi i programit

- Pajisja ndalon automatikisht. Në ekran shfaqet . Sinjalet akustike funksionojnë (nëse janë aktive).
- Treguesi i butonit Start/Pause  fiket.  i derës së bllokuar fiket dhe dera zhblokohet.
- Shtypni butonin On/Off për disa sekonda për të çaktivizuar pajisjen. Mbajeni derën dhe folenë e detergjentit paksa të hapur, për të parandaluar mykun dhe erërat e pakëndshme.

Shkarkimi i ujit jashtë pas mbarimit të ciklit

Nëse keni zgjedhur një program ose një opsjon që nuk e zbraz ujin e shpëlarjes së fundit, duhet të mbani mend t'a zbrazni ujin:

- Prekni butonin Spin për të ulur shpejtësinë e centrifugimit të sugjeruar nga pajisja
- Shtypni Start/Pause 
- Kur programi mbaron dhe treguesi  i bllokimit të derës fiket, ju mund ta hapni derën.

- On/Off për të çaktivizuar pajisjen.

Funksioni aktiv në pritje

Funksioni i gatishmërisë çaktivizon automatikisht pajisjen për të pakësuar konsumimin e energjisë kur.

11. KUJDESI DHE PASTRIMI

PARALAJMËRIM!

Referojuni kapitujve për sigurinë.

11.1 Programi i pastrimit periodik

Pastrimi periodik ndihmon në rritjen e jetëgjatësisë së pajisjes.

Pas çdo cikli, mbajeni derën dhe folenë e detergjentit paksa të hapur që të ketë qarkullim të ajrit dhe që të thani lagështirën brenda pajisjes: kjo do të parandalojë mykun dhe aromat e këqija.

Nëse pajisja nuk do të përdoret për një kohë të gjatë: mbyllni rubinetin e ujit dhe shkëputni pajisjen nga rrjeti elektrik.

Programi tregues i pastrimit periodik:

Heqja e çmërsit	Dy herë në vit
Larja e mirëmbajtjes	Një herë në muaj
Pastrimi i guarnicionit të derës	Çdo dy muaj
Pastrimi i kazanit	Çdo dy muaj
Pastrimi i folesë së detergjentit	Çdo dy muaj
Pastrimi i filtrit të pompës së shkarkimit	Dy herë në vit
Pastrimi i tubit të hyrjes së ujit dhe filtrit të valvulës	Dy herë në vit

Paragrafët e mëposhtëm shpjegojnë se si duhet ta pastroni secilën pjesë.

11.2 Heqja e objekteve të huaja



Sigurohuni që xhepat të jenë bosh dhe të gjitha elementet e lira të jenë lidhur përpara se të vini në punë ciklin.

Hiqni çdo objekt të huaj (si p.sh. kapëse metalike, kopsa, monedha etj.) që mund të gjeni në guarnicionin e derës, filtra dhe kazan. Referohuni tek paragrafët "Unaza e gomës e derës me filtër me buzë të dyfishtë", "Pastrimi i kazanit", "Pastrimi i filtrit të pompës së shkarkimit" dhe "Pastrimi i tubit të hyrjes së ujit dhe filtrit të valvulës". Bëni kujdes me perdet. Hiqni kapëset dhe vendosni perdet në një qese larjeje ose këllëf jastëku. Nëse është e nevojshme, kontaktoni me Qendrën e Autorizuar të Shërbimit.

11.3 Pastrimi i jashtëm

Pastrojeni pajisjen vetëm me ujë të ngrohtë dhe sapun të butë. Thajini plotësisht të gjitha sipërfaqet. Mos përdorni shtupa kruajtëse ose materiale të tjera gërvishëse.

KUJDES!

Mos përdorni alkool, tretës boje ose produkte kimike.

KUJDES!

Mos pastroni sipërfaqet metalike me detergjent me bazë klori.

11.4 Heqja e çmërsit



Nëse fortësia e ujit në zonën tuaj është e lartë ose mesatare, rekomandojmë që të përdorni produkte për heqjen e çmërsit për makinat e larjes.

Kontrollojeni kazanin rregullisht për të kontrolluar për çmërs.

Detergjentet standarde përmbajnë agjentë për zbutjen e ujit, por rekomandojmë që të vini në punë një cikël me kazan bosh dhe një produkt kundër çmërsit.



Zbatoni gjithmonë udhëzimet që gjeni tek ambalazhi i produktit.

11.5 Larja e mirëmbajtjes

Përdorimi i përsëritur dhe i zgjatur i programeve me temperaturë të ulët mund të shkaktojë depozitime të detergjenteve, mbetje pushi, rritje të baktereve brenda kazanit. Kjo mund të krijojë aroma të këqija dhe myk. Për të eliminuar depozitimet dhe për të pastruar pjesën e brendshme të pajisjes, aplikoni një larje mirëmbajtjeje rregullisht (të paktën një herë në muaj).



Referojuni paragrafit "Pastrimi i kazanit".

11.6 Guarnicioni i derës me filtër me buzë të dyfishtë

Kjo pajisje është projektuar me **sistem shkarkues me vetëpastrim**, që i lejon fibrat e lehta të pushit që bien nga rrobat të shkarkohen jashtë bashkë me ujin. Kontrolloni rregullisht guarnicionin dhe, nëse është e nevojshme, pastrojeni siç përshkruhet në skemën e mëposhtme. Monedhat, kopsat, objektet e tjera të vogla mund të mblidhen në përfundim të ciklit.

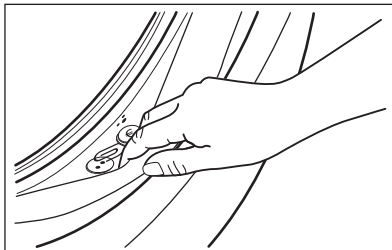

Pastrojeni kur nevojitet, duke përdorur agjent pastrues me krem amoniaku pa gërvishtur sipërfaqen e izolimit.



Respektoni gjithmonë udhëzimet që gjeni tek ambalazhi i produktit.

Kontrolloni dhe hiqni objektet (nëse ka) që mund të ngecin në palosje.

Sigurohuni që të mos mbesin rroba ndërmjet guarnicionit dhe derës.

Përdorni një copë të njomë për të fshirë çdo papastërti ose mbetje uji prapa guarnicionit të derës pas mbarimit të ciklit të programit.

11.7 Pastrimi i kazanit

Kontrollojeni kazanin rregullisht për të parandaluar depozitimet e padëshiruara.

Në kazan mund të formohen grumbullime ndryshku si pasojë e ndryshkjes së trupave të huaj nga larja apo nga uji i rubinetit që përmban hekur

Pastroni kazanin me produkte të posaçme për inoks.



Zbatoni gjithmonë udhëzimet që gjeni tek ambalazhi i produktit. Mos e pastroni kazanin me produkte acide për heqjen e çmërsit, produkte gërryese që përmbajnë klor ose hekur apo me lesh teli.

Për pastrim të plotë:

1. Nxirrni të gjitha rrobat nga kazani.
2. Vini në punë një program Cottons me temperaturën më të lartë.

3. Shtoni një sasi të vogël detergjenti pluhur në kazanin bosh për të shpëlarë mbetjet e mundshme.



Ndonjëherë, në përfundim të një cikli ekrani mund të shfaqë ikonën . Ky është rekomandim për të kryer një "pastrim të kazanit". Pasi të jetë kryer pastrimi i kazanit, ikona zhduket.

11.8 Pastrimi i folesë së detergjentit

Për të parandaluar depozitimet e mundshme të detergjenteve të thara apo grumbullimin e zbutësit të rrobave dhe/ose formimin e mykut në sirtarin e detergjentit, çdo dy muaj kryeni procedurën e pastrimit siç përshkruhet në skemat e mëposhtme.

1. Hapni sirtarin. Shtypni kapësen poshtë siç tregohet në figurë dhe tërhiqeni.

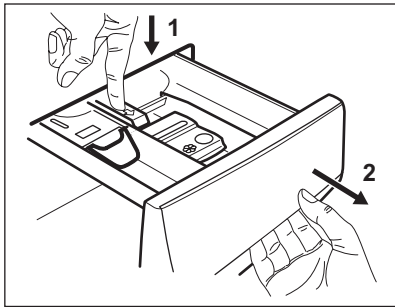

2. Hiqni pjesën e sipërme të folesë së aditivit për të ndihmuar pastrimin dhe për ta larë në ujë të rrjedhshëm të ngrohtë, për të hequr gjurmët e detergjentit të akumuluar. Pas pastrimit, vendoseni sërish pjesën e sipërme në vendin e vet.

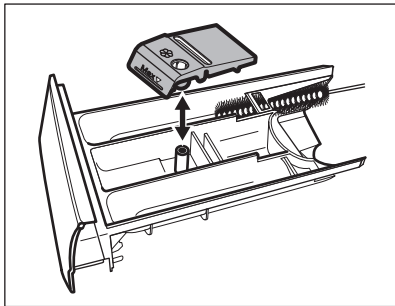

3. Sigurohuni që të gjitha mbetjet e detergjentit të hiqen nga pjesa e sipërme dhe e poshtme e folesë. Përdorni një furçë të vogël për të pastruar folenë.

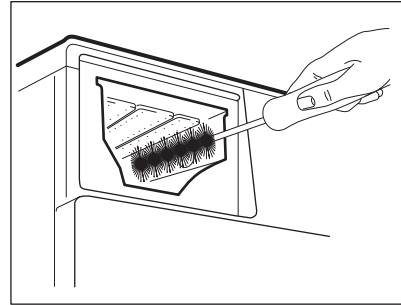

4. Futni sirtarin e detergjentit në udhëzuesit e vet dhe mbylleni. Vini në punë një program shpëlarjeje pa rroba në kazan.

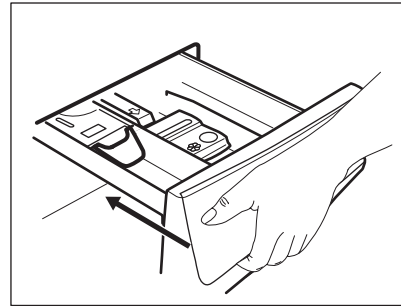

11.9 Pastrimi i filtrit të pompës së shkarkimit

Kontrolloni rregullisht filtrin e pompës së shkarkimit dhe sigurohuni që të jetë i pastër.

Pastrojeni filtrin e pompës së shkarkimit nëse:

- Pajisja nuk e shkarkon ujin.
- Kazani nuk rrotullohet.
- Pajisja bën një zhurmë të pazakontë për shkak të bllokimit të pompës së shkarkimit.
- Në ekran shfaqet kodi i alarmit **E20**

⚠ PARALAJMËRIM!

- Hiqni spinën e pajisjes nga rrjeti elektrik.
- Mos e hiqni filtrin gjatë kohës që pajisja është në punë.
- Mos e pastroni pompën nëse uji në pajisje është i nxehtë. Prisni derisa uji të ftohet.
- Përsëritni hapin 3 disa herë duke mbyllur dhe hapur valvulën derisa uji të ndalojë daljen.

Mbani gjithmonë një leckë pranë për të fshirë çdo rrjedhje uji gjatë heqjes së filtrit.

Veproni siç përshkruhet në diagramat e mëposhtme për të pastruar filtrin e pompës:

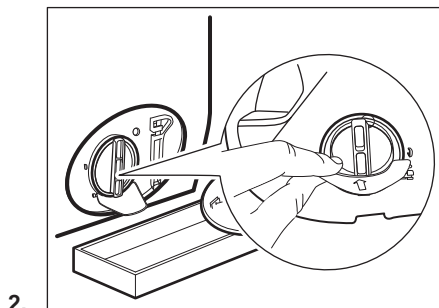
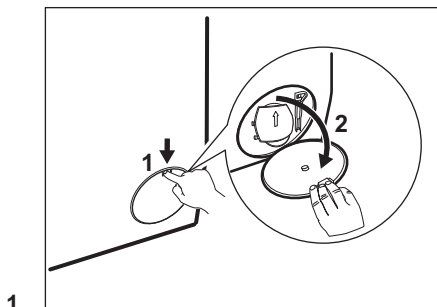

3.

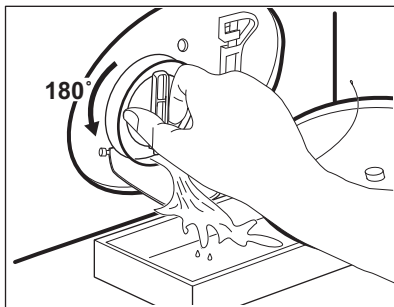

4.

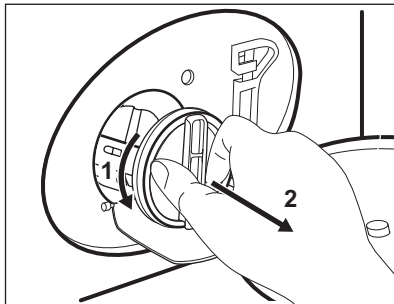

5.

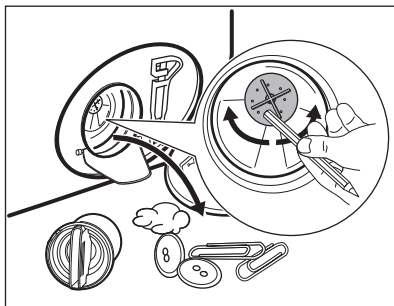

6.

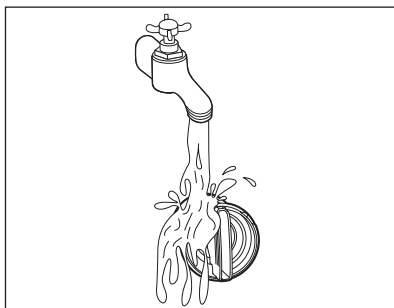

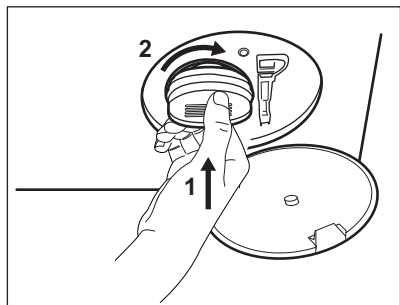

7.

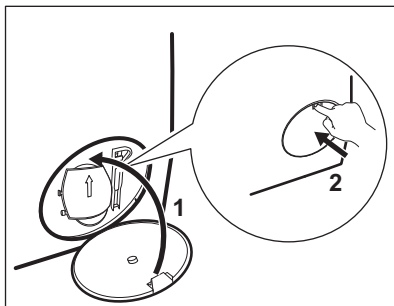

8.

⚠ PARALAJMËRIM!

Sigurohuni që helika e pompës të mund të rrotullohet. Nëse nuk rrotullohet, kontaktoni qendrën e autorizuar të shërbimit. Sigurohuni gjithashtu që filtri të jetë shtrënguar mirë për të shmangur rrjedhjet.

11.10 Pastrimi i zorrës së futjes së ujit dhe filtrit të valvulës



Rekomandohet që të pastroni të dy filtrat e zorrës së hyrjes së ujit dhe të valvulës dy herë në vit për të hequr çdo depozitim që grumbullohen me kalimin e kohës. Vazhdoni duke ndjekur diagramet për të pastruar filtrat:

1.

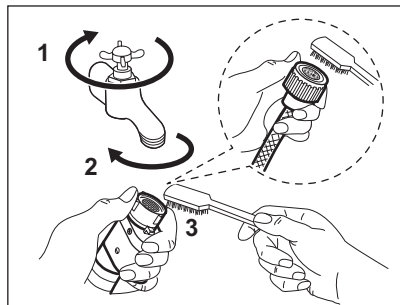

2.

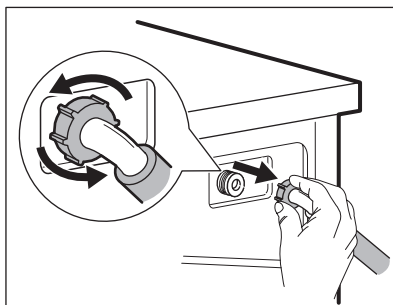

3.

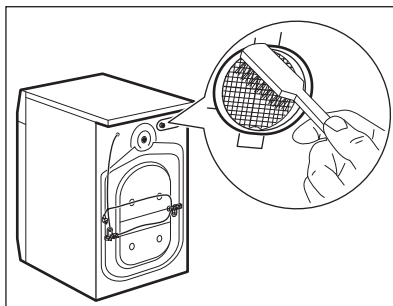

4.

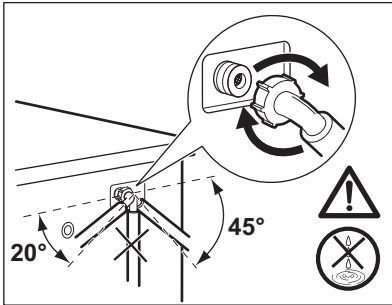

11.11 Shkarkimi i emergjencës

Nëse pajisja nuk mund ta shkarkojë ujin, kryeni të njëjtën procedurë të përshkruar në paragrafin 'Pastrimi i filtrit të pompës së shkarkimit'. Nëse është e nevojshme, pastroni pompën.

11.12 Masat paraprake të parandalimit të brymës

Nëse pajisja është e instaluar në një zonë ku temperatura mund të arrijë vlera rreth 0° C

ose të bjerë më poshtë, hiqni ujin e mbetur nga tubi i hyrjes së ujit dhe pompa e shkarkimit.

1. Hiqni spinën nga priza elektrike.
2. Mbyllni rubinetin e ujit.
3. Vendosni dy skajet e tubit të hyrjes së ujit në një enë dhe lëreni ujin të rrjedhë nga tubi.
4. Zbrazni pompën e shkarkimit. Referojuni procedurës së shkarkimit të emergjencës.
5. Kur pompa e shkarkimit të jetë e zbrazur, vendosni përsëri tubin e hyrjes së ujit.

PARALAJMËRIM!

Sigurohuni që temperatura të jetë më e lartë se 0 °C përpara se ta përdorni sërish pajisjen. Prodhuesi nuk mban përgjegjësi për dëme të shkaktuara nga temperaturat e ulëta.

12. VLERAT E KONSUMIT

12.1 Koment



Kodi QR në etiketën e energjisë të dhënë me pajisjen jep një lidhje interneti tek informacioni që lidhet me performancën e pajisjes në databazën e EU EPREL. Ruajeni etiketën e energjisë për referencë së bashku me manualin e përdorimit dhe të gjitha dokumentet e tjera që ofrohen me këtë pajisje.

Të njëjtin informacion mund ta gjeni gjithashtu në EPREL duke përdorur lidhjen <https://eprel.ec.europa.eu>, emrin e modelit dhe numrin e produktit që gjeni në pllakëzën e specifikimeve të pajisjes.



Vlerat dhe kohëzgjatja e programit mund të variojnë në varësi të kushteve të ndryshme (p.sh. temperatura e dhomës, temperatura e ujit dhe presioni, madhësia e ngarkesës dhe lloji i robave, tensioni i furnizimit) dhe gjithashtu nëse ndryshoni cilësimin e parazgjedhur të një programi.

12.2 Sipas rregullores së Komisionit të BE-së 2019/2023 dhe të gjitha standardeve të reja shoqëruese në tregjet bashkëpunuese (*)

Programi Eco 40-60	kg	kWh	Litra	hh:mm	% 1)	°C	rpm ²⁾
Ngarkesë e plotë	10,5	0.905	69	3:59	53.00	38	1351
Gjysmë ngarkese	5,25	0.500	55	2:58	53.00	31	1351
Çerek ngarkese	2,5	0.305	40	2:35	54.00	26	1351

1) Lagështira e mbetur në fund të fazës së centrifugimit. Sa më e lartë të jetë shpejtësia e centrifugimit, aq më e lartë është zhurma dhe aq më e ulët është lagështia e mbetur.

2) Shpejtësia maksimale e centrifugimit.

12.3 Programet e zakonshme



Këto vlera janë vetëm për qëllim informativ.

Programet	kg	kWh	Litra	hh:mm	% 1)	°C	rpm ²⁾
Cottons ³⁾ 90°C	10,5	2.90	80	3:30	52.00	85	1400
Cottons 60°C	10,5	2.05	75	3:30	52.00	55	1400
Cottons 20° ⁴⁾ 20°C	10,5	0.30	65	2:45	52.00	20	1400
Synthetics 40°C	4	0.65	55	2:15	35.00	40	1200
Delicates ⁵⁾ 30°C	2	0.35	50	1:00	35.00	30	1200
Wool/Silk 30°C	1,5	0.25	60	1:10	30.00	30	1200

(*) Rregulloret Ecodesign të MB-së për produktet e lidhura me energjinë dhe për informacionin për energjinë; dekreti ukrainas 834/2023; AS/NZS2040 dhe AS/NZS6400
Temperaturat dhe ngarkesat vendosen automatikisht dhe mund të mos jenë të dukshme për të gjitha modelet.

1) Lagështira e mbetur në fund të fazës së centrifugimit. Sa më e lartë të jetë shpejtësia e centrifugimit, aq më e lartë është zhurma dhe aq më e ulët është lagështia e mbetur.

2) Treguesi i referencës së shpejtësisë së centrifugimit.

3) E përshtatshme vetëm për larjen e tekstileve me ndotje të madhe.

4) I përshtatshëm për të larë rroba të pambukta, sintetike dhe të përziera me pak ndotje.

5) Gjithashtu vepron si cikël i larjes së shpejtë për rrobat e ndotura pak.

Fikur (W)	Në gatihmëri (W)	Shtyrja e programit (W)
0,50	0,50	4,00

Koha deri në fikje/Regjimi në pritje është maksimumi 15 minuta.

13. UDHËZUES I SHPEJTË

13.1 Përdorimi i përditshëm

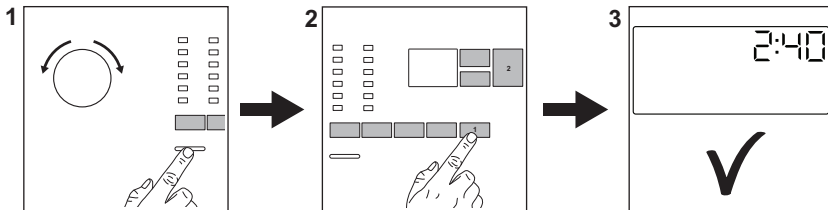

Futni spinën në prizë.

Hapni rubinetin e ujit.

Ngarkoni rrobat për larje.

Derdhni detergjentin dhe çdo trajtim tjetër në ndarjen përkatëse të folesë së detergjentit.

- Shtypni butonin On/Off për të ndezur pajisjen. Rrotulloni çelësin e programeve për të vendosur programin e dëshiruar.
- Vendosni opsionet e dëshiruara përmes butonave korrespondues me prekje. Për të nisur programin, prekni butonin Start/ Pause 
- Pajisja ndizet.

Në përfundim të programit, hiqni rrobat për të parandaluar rrudhat.

Shtypni butonin On/Off për të fikur pajisjen.

13.2 Kujdesi dhe pastrimi

Plani i pastrimit periodik do të ndihmojë në zgjatjen e jetëgjatësisë së pajisjes.

Pas çdo cikli, mbajeni derën dhe follenë e detergjentit paksa të hapur që të ketë qarkullim të ajrit dhe që të thani lagështirën brenda pajisjes: kjo do të parandalojë mykun dhe aromat e këqija.

Nëse pajisja nuk do të përdoret për një kohë të gjatë: mbyllni rubinetin e ujit dhe shkëputni pajisjen nga rrjeti elektrik.

Heqja e çmërsit	Dy herë në vit
Larja e mirëmbajtjes	Një herë në muaj
Pastrimi i guarnicionit të derës	Çdo dy muaj
Pastrimi i kazanit	Çdo dy muaj
Pastrimi i folesë së detergjentit	Çdo dy muaj
Pastrimi i filtrit të pompës së shkarkimit	Dy herë në vit
Pastrimi i tubit të hyrjes së ujit dhe filtrit të valvulës	Dy herë në vit

Mbajeni larg pjesëve plastike, veçanërisht pranë zonës së sirtarit të detergjentit, hiqni derdhjet e tepërta.

Paragrafët e mëposhtëm shpjegojnë se si duhet ta pastroni disa pjesë.

Guarnicioni i derës me filtër me buzë të dyfishtë

Kjo pajisje është projektuar me **sistem shkarkues me vetëpastrim**, që i lejon fibrat e lehta të pushtit që bien nga rrobat të

shkarkohen jashtë bashkë me ujin. Kontrolloni rregullisht guarnicionin dhe, nëse është e nevojshme, pastrojeni siç përshkruhet në skemën e mëposhtme. Monedhat, kopsat, objektet e tjera të vogla mund të mblidhen në përfundim të ciklit.

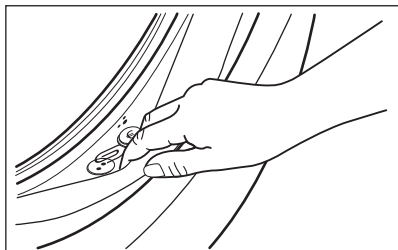

Pastrojeni kur nevojitet, duke përdorur agjent pastrues me krem amoniaku pa gërvishtur sipërfaqen e izolimit.



Respektoni gjithmonë udhëzimet që gjeni tek ambalazhi i produktit. Kontrolloni dhe hiqni objektet (nëse ka) që mund të ngecin në palosje. Sigurohuni që të mos mbesin rroba ndërmjet guarnicionit dhe derës. Përdorni një copë të njomë për të fshirë çdo papastërti ose mbetje uji prapa guarnicionit të derës pas mbarimit të ciklit të programit.

Heqja e objekteve të huaja



Sigurohuni që xhepat të jenë bosh dhe të gjitha elementet e lira të jenë lidhur përpara se të vini në punë ciklin.

Hiqni çdo objekt të huaj (si p.sh. kapëse metalike, kopsa, monedha etj.) që mund të gjeni në guarnicionin e derës, filtra dhe kazan. Nëse është e nevojshme, kontaktoni me Qendrën e Autorizuar të Shërbimit.

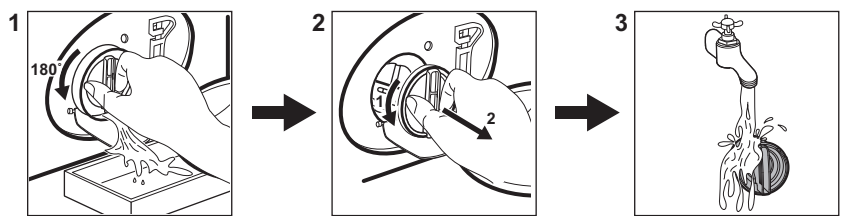

Pastrimi i filtrit të pompës së shkarkimit

Pastrojeni filtrin rregullisht dhe, veçanërisht, nëse shfaqet kodi **E20** në ekran.



13.3 Programet

Programi	Ngarkesa	Përshkrimi i produktit
FullWash 45'	10,5 kg	Pëlhura të përziera, ideale për pambuk me ngjyra dhe sintetike dhe për përdorim të përditshëm me një nivel të ulët ndotjeje. Ky program do të pastrojë në 30°C për vetëm 45 minuta. Do të arrini rezultatet më të mira duke larë sasi të vogla rrobash.

Programi	Ngarkesa	Përshkrimi i produktit
Cottons	10,5 kg	Të pambukta të bardha dhe me ngjyra. Ideale për ndotje normale dhe të rëndë.
Synthetics	4 kg	Artikuj sintetikë ose tekstile të përziera.
Delicates	2 kg	Tekstile delikate të tilla si akrilike, viskoze, poliestër.
Wool/Silk 	1,5 kg	Të leshta që lahen me lavatriçe, të leshta që lahen me dorë dhe tekstile delikate.
Rinse	10,5 kg	Të gjitha tekstilet, përveç të leshtave dhe tekstileve shumë delikate. Program për të shpëlarë dhe për të centrifuguar.
Spin/Drain	10,5 kg	Të gjitha tekstilet, përveç të leshtave dhe tekstileve shumë delikate. Program për të centrifuguar dhe për të shkarkuar ujin.
Intense Clean	10,5 kg	Veshje të përgjithshme, kominoshet dhe rrobat e punës. Cikël intensiv me një fazë paralarjeje për të hequr papastërtitë dhe ndotjet e ngurta.
Jeans	4 kg	Rroba prej xhinsi dhe artikuj të trikotuar.
Sport	4 kg	Veshje sportive.
Duvet	3 kg	Një batanije e vetme sintetike, mbulesë krevati, jorgan.
Outdoor 	2,5 kg ¹⁾ 1 kg ²⁾	Rroba sportive moderne që vishen jashtë.
Hygiene 	10,5 kg	Artikuj të bardhë të pambuktë. Ky program heq më shumë se 99,99% të baktereve dhe të viruseve ³⁾
Eco 40-60 ⁴⁾	10,5 kg	Të pambuktat e bardha dhe ato me ngjyra. Rrobat me ndotje normale.

1) Programi i larjes.

2) Programi i larjes dhe faza e papërshkueshmërisë nga uji.

3) I testuar për Staphylococcus aureus, Enterococcus faecium, Candida albicans, Pseudomonas aeruginosa dhe MS2 Bacteriophage në testin e jashtëm të kryer nga Swisstatet Testmaterialien AG në vitin 2021 (Raporti i Testit Nr. 202120117).

4) Sipas Rregullores së Komisionit të BE-së 2019/2023 dhe dekretit ukrainas 834/2023, ky program në 40 °C është në gjendje të pastrojë rroba pambuku të ndotura normalisht të deklaruara që mund të lahen në 40 °C ose 60 °C, së bashku në të njëjtin cikël. Temperatura nuk shfaqet dhe nuk duket, vendoset automatikisht.





- Për temperaturën e arritur në rroba, kohëzgjatjen e programit dhe të dhënat e tjera, ju lutemi shikoni kapitullin "Vlerat e konsumit".
- Programet më efikase në lidhje me konsumin e energjisë janë në përgjithësi ato që performojnë në temperatura më të ulëta dhe kohëzgjatje më të gjata.

Mbushja e pajisjes deri në kapacitetin maksimal që tregohet për secilin prej

programeve ndihmon në reduktimin e konsumit të energjisë dhe ujit.

Detergjentet e përshtatshme për programet e larjes

Programet	Pluhur universal 1)	Lëng universal	Lëng për rroba me ngjyra	Delikate të leshta	Special
FullWash 45'	▲	▲	--	--	--
Cottons	▲	▲	▲	--	--
Synthetics	▲	▲	▲	--	--
Delicates	--	--	--	▲	▲
Wool/Silk 	--	--	--	▲	▲
Intense Clean	▲	▲	▲	--	--
Jeans	--	--	▲	▲	▲
Sport	--	▲	▲	--	▲
Duvet	--	--	--	▲	▲
Outdoor 	--	--	--	▲	▲
Hygiene 	▲	▲	--	--	▲
Eco 40-60	▲	▲	▲	--	--

1) Në temperaturë më të lartë se 60°C rekomandohet përdorimi i detergjentit pluhur.

-- = Nuk rekomandohet ▲ = Rekomandohet

13.4 Lloji dhe sasia e detergjentit.

- Përdorni vetëm detergjente dhe trajtime të tjera të prodhuara posaçërisht për lavatriçe. Së pari, ndiqni këto rregulla të përgjithshme:
 - detergjentë pluhur (gjithashtu tableta dhe detergjentë me doza të vetme) për të gjitha llojet e pëlhurës, me përjashtim të delikateve. Preferohen detergjente pluhur që përmbajnë zbardhues për higjienizimin e të bardhave dhe rrobave të palara,
 - detergjentet lëngje (gjithashtu detergjentë me dozë të vetme), mundësisht për programe me temperatura të ulëta të larjes (60°C maksimumi) për të gjitha llojet e pëlhurave ose të posaçme vetëm për të leshtat.

- Mos përzjeni lloje të ndryshme detergjentësh.
- Përdorni më pak detergjent, nëse:
 - po lani një sasi të vogël rrobash,
 - rrobat nuk janë shumë të ndotura,
 - formohet shumë shkumë gjatë larjes.
- Kur përdorni tableta ose pods të detergjentit, gjithmonë futini brenda në kazan, jo në sirtarin e detergjentit dhe ndiqni rekomandimet e prodhuesit.

Detergjenti i pamjaftueshëm mund të shkaktojë:

- rezultate të pakënaqshme larjeje,
- ngarkesa e larjes bëhet gri,
- rroba me yndyrë,
- myk në pajisje.

Detergjenti i tepërt mund të shkaktojë:

- prodhim të tepërt shkume,
- efekt larjeje të reduktuar,
- shpëlarje të pamjaftueshme,
- ndikim më të madh në mjedis.

14. KODET E ALARMEVE DHE DEFJEKTET E MUNDSHME

Pajisja nuk fillon ose ndalon gjatë punës. Së pari, përpquni të gjeni një zgjidhje për problemin (shikoni tabelat).





PARALAJMËRIM!

Çaktivizojeni pajisjen përpara se të kryeni ndonjë kontroll.

Problemi	Zgjidhja e mundshme
E 10 Pajisja nuk mbushet siç duhet me ujë.	<ul style="list-style-type: none">• Sigurohuni që rubineti i ujit të jetë i hapur.• Sigurohuni që presioni i furnizimit me ujë të mos jetë shumë i ulët. Për këtë informacion, kontaktoni autoritetin tuaj lokal të ujit.• Sigurohuni që rubineti i ujit të mos jetë bllokuar.• Sigurohuni që tubi i furnizimit të mos ketë përdredhje, dëmtime apo përthyerje.• Sigurohuni që lidhja e tubit të furnizimit me ujë është e saktë.• Sigurohuni që filtri i tubit të furnizimit dhe filtri i valvulës të mos jenë të bllokuar.
E 20 Pajisja nuk e shkarkon ujin.	<ul style="list-style-type: none">• Sigurohuni që tapa e lavamanit të mos jetë e bllokuar.• Sigurohuni që tubi i shkarkimit të mos ketë përdredhje ose përthyerje.• Sigurohuni që filtri i shkarkimit të mos jetë i bllokuar. Pastroni filtrin, nëse është e nevojshme.• Sigurohuni që lidhja e tubit të shkarkimit të ujit të jetë e saktë.• Cilësoni programin e shkarkimit nëse cilësoni një program pa fazën e shkarkimit.• Cilësoni programin e shkarkimit nëse cilësoni një opsion që përfundon me ujë në kazan.
E 40 Dera e pajisjes është e hapur ose nuk është e mbyllur mirë.	<ul style="list-style-type: none">• Sigurohuni që dera të jetë e mbyllur mirë.
E 9 1 Avari e brendshme. Nuk ka komunikim ndërmjet elementeve elektronike të pajisjes.	<ul style="list-style-type: none">• Programi nuk ka përfunduar siç duhet ose pajisja ka ndaluar shumë herët. Fikeni dhe rindizeni pajisjen.• Nëse shfaqet sërish kodi i alarmit, kontaktoni Qendrën e Autorizuar të Shërbimit.
E K0 Furnizimi me energji është i paqëndrueshëm.	<ul style="list-style-type: none">• Prisni derisa furnizimi me energji të jetë i qëndrueshëm.
E F0 Është aktivizuar pajisja kundër përmbytjes.	<ul style="list-style-type: none">• Shkëpusni pajisjen dhe mbyllni rubinetin e ujit. Kontaktoni qendrën e shërbimit të autorizuar.
Nëse problemi vazhdon, lidhuni me qendrën e autorizuar të shërbimit. Të dhënat e nevojshme për qendrën e shërbimit ndodhen në plakën e specifikimeve	
*Disa kode të alarmeve mund të mos ndodhin. Mund të ndryshohet pa paralajmërim.	

15. SHQETËSIME MJEDISORE

Ricikloni materialet me simbolin .
Vendoseni paketimin në kutitë përkatëse për ta ricikluar. Ndhmoni në mbrojtjen e mjedisit dhe të shëndetit të njeriut duke ricikluar mbeturinat e pajisjeve elektrike dhe

elektronike. Mos i hidhni pajisjet e shënuara me simbolin  me mbeturinat shtëpiake. Kthejeni produktin në qendrën tuaj lokale të riciklimit ose kontaktoni zyrën tuaj komunale..

Electrolux-a xoş gəlmisiniz! Bizim avadanlığı seçdiyinizə görə sizə təşəkkür edirik.



Qənaətkar olmağa səy göstərərək, biz kağız üzərində olan resurslarımızı azaldır və dolğun istifadəçi təlimatını onlayn şəkildə təqdim edirik. Dolğun istifadəçi təlimatına buradan baxın: electrolux.com/manuals



electrolux.com/support səhifəsində istifadəsi üzrə məsləhət, broşürlər, problemlərin həlli, xidmət və təmir ilə bağlı məlumatlar əldə edin



Avadanlığınız üçün aksesuarlar, istehlak materialları və orijinal ehtiyat hissələrini buradan satın alın: electrolux.com/shop

Əvvəlcədən xəbərdarlıq olunmadan dəyişikliklər edilə bilər.

MÜNDƏRİCAT

1. TƏHLÜKƏSİZLİKLƏ BAĞLI MƏLUMAT.....	37
2. TƏHLÜKƏSİZLİYƏ DAİR TƏLİMATLAR.....	39
3. MƏHSUL TƏSVİRİ.....	42
4. TEXNİKİ MƏLUMAT.....	43
5. QURASHDIRMA.....	43
6. İDARƏETMƏ PANELİ.....	47
7. SİFERBLAT VƏ DÜYMƏLƏR.....	48
8. PROQRAMLAR.....	50
9. PARAMETRLƏR.....	55
10. GÜNDƏLİK İSTİFADƏ.....	56
11. QULLUQ VƏ TƏMİZLİMƏ.....	59
12. İSTEHLAK DƏYƏRLƏRİ.....	64
13. CƏLD TƏLİMAT.....	66
14. XƏBƏRDARLIQ KODLARI VƏ MÜMKÜN NASAZLIQLAR.....	70
15. ƏTRAF MÜHİTLƏ BAĞLI NARAHAATLIQLAR.....	71

1. ⚠ TƏHLÜKƏSİZLİKLƏ BAĞLI MƏLUMAT



Maşını quraşdırmazdan və istifadə etməzdən əvvəl verilən təlimatı diqqətlə oxuyun.

Quraşdırılma və istifadə olunma qaydalarına düzgün riayət edilməməsi səbəbindən yaranan hər hansı bir zərər və ya zədələrə görə istehsalçı məsuliyyət daşımır. Hər zaman müraciət edə bilmək üçün təlimatı asan və təhlükəsiz yerdə saxlayın.

1.1 Uşaqların və əlil insanların təhlükəsizliyi

- Bu avadanlıqdan, təhlükəsiz şəkildə avadanlıqdan istifadə və təhlükənin başa düşülməsi ilə bağlı təlimat veriləcəyi və ya nəzarət ediləcəyi təqdirdə 8 yaşlı və bu yaşdan yuxarı uşaqlar və az fiziki, hissi və ya zehni qabiliyyəti olan və ya az təcrübəsi və biliyi olan insanlar istifadə edə bilərlər.
- 3 - 8 yaşlı uşaqlar və həddindən artıq və mürəkkəb çatışmazlığı olan əlil şəxslər avadanlığa ancaq davamlı nəzarət altında yaxınlaşa bilərlər.
- 3 yaşdan kiçik olan uşaqlar mütəmadi nəzarət olmadığı təqdirdə avadanlıqdan uzaqda tutulmalıdırlar.
- Uşaqların avadanlıqla oynamasının qarşısını almaq üçün nəzarət olunmalıdır.
- Bütün qablaşdırmanı uşaqlardan aralı tutun və onu müvafiq şəkildə atın.
- Yuyucu vasitələri uşaqlardan aralı tutun.
- Qapı açıq olan zaman uşaqları və ev heyvanlarını avadanlıqdan uzaq tutun.
- Əgər avadanlığın uşağı qoruma cihazı varsa, o işə salınmalıdır.
- Uşaqlar nəzarət olmadan avadanlığın təmizliyini və istifadəçi istismarını yerinə yetirməməlidirlər.

1.2 Ümumi Təhlükəsizlik

- Bu cihaz yalnız məişət tipli, maşında yuyula bilən camaşırıqların yuyulması üçündür.
- Bu avadanlıq yalnız ev şəraitində və qapalı mühitdə istifadə etmək üçün nəzərdə tutulmuşdur.
- Bu avadanlıqdan ofislər, otel otaqları, səhər yeməyi və yataq təklif edən qonaq evləri, fermer qonaq evləri və bu cür istifadənin (orta) məişət istifadəsi səviyyəsindən artıq olmadığı digər oxşar yaşayış yerlərində istifadə edilə bilər.
- Bu avadanlığın parametrlərini dəyişməyin.
- Cihazın maksimum yükü 10,5 kq-dır. Hər bir proqram üçün olan maksimum yükü aşmayın ("Proqramlar" bölməsinə baxın).

- Suyun ümumi şəbəkənin çıxışından daxili hissəyə giriş nöqtəsindəki təzyiqi 0,5 bar (0,05 MPa) və 10 bar (1,0 MPa) arasında olmalıdır.
- Gövdə hissəsindəki ventilyasiya dəliyi xalça, kilim və ya hər hansı döşəmə örtüyü ilə örtülməməlidir.
- Yeni təchiz olunmuş şlanq dəstindən və ya Rəsmi Xidmət Mərkəzindən təchiz olunmuş digər yeni şlanqdan istifadə etməklə avadanlıq su şəbəkəsinə bağlanmalıdır.
- Köhnə şlanq dəstləri yenidən istifadə olunmamalıdır.
- Əgər elektrik təchizatı kabel zədəlirsə, o, istehsalçı, onun Rəsmi Xidmət Mərkəzi və ya bənzər ixtisaslaşmış şəxslər tərəfindən elektrik təhlükəsindən yayınmaq üçün dəyişdirilməlidir.
- Hər hansı texniki qulluq əməliyyatından öncə avadanlığı qeyri-aktiv edin və əsas kabelin ştəpselini rozetkadan çıxarın.
- Avadanlığı təmizləmək üçün yüksək təzyiqli su spreylərindən və/və ya buxardan istifadə etməyin.
- Avadanlığı rütubətli əsgilə təmizləyin. Ancaq neytral yuyucu vasitələrdən istifadə edin. Bərk sürtgü məhsullarından, bərk sürtkülü təmizlik döşəkcələrindən, kimyəvi həlledicilərdən və ya metal obyektlərdən istifadə etməyin.
- Barabanlı quruducu paltaryuyan maşının yuxarisında yerləşdirilibsə, ELECTROLUX tərəfindən qəbul edilmiş bir yerdə yığma dəstindən istifadə etdiyinizdən əmin olun.

2. TƏHLÜKƏSİZLİYƏ DAİR TƏLİMATLAR

2.1 Quraşdırma



Quraşdırma müvafiq milli qaydalara cavab verməlidir.

- Bütün qablaşdırma və daşıma boltlarını, o cümlədən plastmas araqaçı olan rezin vtulkani çıxarın.
- Ötürücü boltları təhlükəsiz yerdə saxlayın. Əgər avadanlıq gələcəkdə tərpediləcəksə,

daxilə ziyan dəyməsinin qarşısını almaq məqsədi ilə barabanı kilidləmək üçün onlar yenidən bərkidilməlidir.

- Avadanlıq ağır olduğundan onu daşıyan zaman həmişə diqqətli olun. Hər zaman təhlükəsizlik əlcəkləri və üstüörtülü ayaq geyimindən istifadə edin.
- Avadanlıq ilə birgə təchiz olunmuş quraşdırma təlimatlarına riayət edin.
- Zərər görmüş avadanlığı quraşdırmayın və ya istifadə etməyin.

- Temperaturun 0°C-dan az olduğu və avadanlığın açıq havada qaldığı yerlərdə avadanlığı quraşdırmayın və ya ondan istifadə etməyin.
- Avadanlığın quraşdırılacağı döşəmə sahəsi hamar, sabit, isti keçirməyən və təmiz olmalıdır.
- Avadanlıq ilə döşəmə arasında hava döviyyəsinin olmasına əmin olun.
- Avadanlıq öz daimi mövqeyində olan zaman su tərzisinin köməyi ilə onun düz oturmasından əmin olun. Əgər belə deyilsə, ayaqlıqları müvafiq olaraq tənzimləyin.
- Avadanlığı birbaşa döşəmə drenajının üstündə qoymayın.
- Avadanlığın üstünə su püskürtməyin və onu ifrat rütubət yerdə saxlamayın.
- Avadanlığı qapısının tam olaraq açıla bilməyəcəyi yerdə quraşdırmayın.
- Avadanlığın altına mümkün su sızmasını toplamaq üçün bağlı qab yerləşdirməyin. Bunun üçün nədən istifadə edilməli olduğunu öyrənmək üçün Rəsmi Xidmət Mərkəzinə müraciət edin.

2.2 Elektrik birləşməsi

XƏBƏRDARLIQ!

Alov və ya elektrik şoku riski.

- XƏBƏRDARLIQ: Bu maşın binada torpaqlama bağlantısına qoşulmaq / quraşdırılmaq üçün nəzərdə tutulmuşdur.
- Hər zaman düzgün quraşdırılmış, şoka müqaviməti olan rozetkadan istifadə edin.
- Göstərici şkalasındakı bütün parametrlərin əsas enerji təchizatının elektrik şkalası ilə uyğun olmasını təmin edin.
- Çox-çəngəlli adaptorlardan və uzatma kabellərdən istifadə etməyin.
- Şəbəkə çəngəlinə və şəbəkə kabelinə zərər dəyməməsinə əmin olun. Əgər şəbəkə kabelinin dəyişdirilməsi lazım olarsa bu iş bizim Rəsmi Xidmət Mərkəzimiz tərəfindən yerinə yetirilməlidir.
- Yalnız quraşdırmadan sonra əsas ştepseli rozetkaya birləşdirin. Quraşdırmadan sonra şəbəkə çəngəlinin əlçatan olmasına diqqət yetirin.
- Nəm əllərlə şəbəkə kabelinə və ya çəngəlinə toxunmayın.

- Avadanlığı cərəyandan ayırmaq üçün şəbəkə kabelini dartmayın. Hər zaman şəbəkə çəngəlini dartın.

2.3 Su təchizatı

- Daxil olan suyun temperaturu 25° C-dən çox olmamalıdır.
- Su şlanqlarına zərər yetirməyin.
- Yeni borulara, təmir edilmiş və ya yeni cihazların (su ölçən və s.) quraşdırıldığı uzun müddət işlədilməmiş borulara qoşulan zaman təmiz olana qədər suyun axmasına imkan verin.
- Avadanlığın birinci istifadəsi zamanı və birinci istifadədən sonra heç bir görünən su sızmasının olmamasını təmin edin.
- Əgər daxil olan şlanq həddən artıq qısadirsə, uzatma şlanqından istifadə etməyin. Daxil olan şlanqın dəyişdirilməsi üçün Rəsmi Xidmət Mərkəzi ilə əlaqə saxlayın.
- Avadanlığı qablaşdırmadan çıxaran zaman, drenaj şlanqından suyun axmasını görmək mümkündür. Bu, zavodda avadanlığın su ilə sınağı ilə bağlıdır.
- Drenaj şlanqını maksimum 400 sm-ə qədər uzada bilərsiniz. Digər drenaj şlanqı və əlavəsi üçün Səlahiyyətli Xidmət Mərkəzi ilə əlaqə saxlayın.
- Quraşdırmadan sonra su kranının əlçatan olmasına diqqət yetirin.
- Hər dəfə avadanlıqdan istifadə etdikdən sonra su kranını bağlayın.

2.4 İstifadə

XƏBƏRDARLIQ!

Xəsərat, elektrik şoku, alov, yanıt və ya avadanlığa zərər riski.

- Yuyucu tozunun qutusunda qeyd edilmiş təhlükəsizlik təlimatına riayət edin.
- Avadanlığın içində, yanında və ya üstündə yanan məhsulları və ya nəm olan əşyaları yanan əşyalarla birgə qoymayın.
- Yağ, sürtkü yağı və digər yağlı maddələrə həddən çox bulaşmış parçaları yumayın. Bu, avadanlığın rezin hissələrini zədələyə bilər. Belə parçaları avadanlığa yükləməzdən öncə onları əl ilə yuyun.
- Avadanlığın plastik və rezin hissələrini zədələməmək üçün camaşır ətirirlərdən istifadə etməyin.

- Proqram işlək olan zaman şüşə qapıya toxunmayın. Şüşə çox qaynar ola bilər.
- Çamaşırdan bütün metal obyektlerin çıxarılacağına əmin olun.

2.5 Xidmət

- Avadanlığın təmiri üçün Rəsmi Xidmət Mərkəzinə müraciət edin. Yalnız orijinal ehtiyat hissələrindən istifadə edin.
- Nəzərə alın ki, özünü təmərdən təmir və ya qeyri-peşəkar təmir təhlükəsizliklə bağlı problemlə nəticələnə bilər və zəmanəti ləğv olunmasına gətirib çıxara bilər.
- Aşağıdakı ehtiyat hissələri modelin istehsalı dayandırıldıqdan sonra ən azı 10 il ərzində mövcud olacaq: mühərrik və mühərrik fırçaları, mühərrik və baraban arasında ötürücü, nasoslar, amortizatorlar və yaylar, yuyucu baraban, baraban dayağı və müvafiq diyircəkli yastıqlar, qızdırıcılar və qızdırıcı elementlər, o cümlədən istilik nasosları, borular və əlaqədar avadanlıqlar, o cümlədən şlanqlar, klapınlar, filtrlər və akvastoqlar, çap edilmiş dövrə lövhələri və elektron displeylər, təzyiç açarları, termostatlar və sensorlar, proqram təminatı (software və firmware), o cümlədən sıfırlama proqramı, qapı, qapı həcnaması və araqlar, digər izolyasiyalar, qapı kilidləmə qurğusu, yuyucu vasitə dispenserləri kimi plastik periferiya qurğuları. Müddət ölkənizdə daha çox ola bilər. Ətraflı məlumat üçün veb-saytımıza daxil olun.

- Nəzərə alın ki, bu ehtiyat hissələrin bəziləri yalnız peşəkar təmirçilər üçün əlçatandır və ehtiyat hissələrinin hamısı bütün modellərə uyğun deyil.
- Məhsulun daxilindəki və ayrıca satılan ehtiyat lampalarla əlaqəli olaraq: Bu lampaların, hərərət, vibrasiya, rütubət kimi fiziki şərait göstəriciləri yüksək olduğu halda belə şəraitə tab gətirəcəyi yaxud avadanlığın işləmə vəziyyəti barədə məlumatları siqnallarla bildirəcəyi nəzərdə tutulub. Onların digər məqsədlər üçün tətbiq edilməsi nəzərdə tutulmayıb və onlar evlərin otaqlarını işıqlandıрмаğa uyğun deyil.

2.6 Atılma

XƏBƏRDARLIQ!

Xəsərət və ya boğulma riski.

- Avadanlığı şəbəkə elektrik və su təchizatından ayırın.
- Avadanlığa yaxın olan şəbəkə elektrik kabelini kəsin və atın.
- Uşaqların və ya ev heyvanlarının barabanda ilişib qalmasının qarşısını almaq üçün qapı örtəni çıxarın.
- Tullantı Elektrik və Elektron Avadanlığın (TEEA) atılması ilə bağlı yerli tələblərə uyğun olaraq avadanlığı atın.

3. MƏHSUL TƏSVİRİ

3.1 Avadanlığın ümumi təsviri

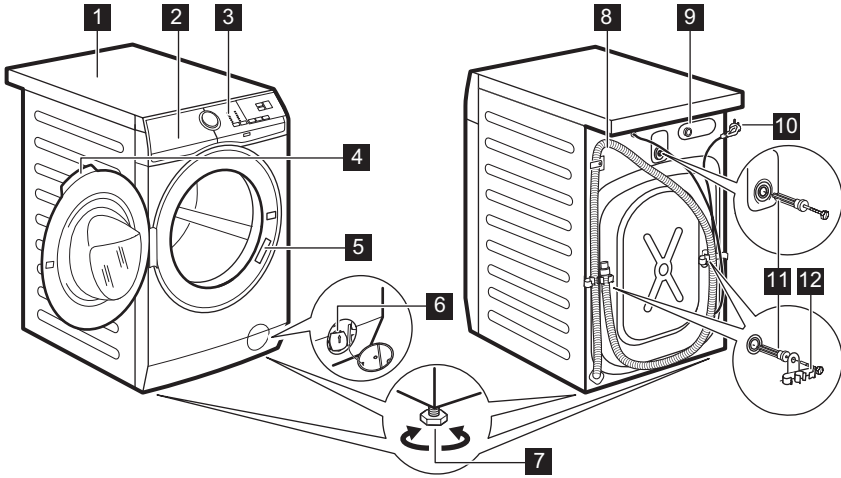

- 1 Mətbəx masası
- 2 Yuyucu vasitə paylayıcısı
- 3 Nəzarət paneli
- 4 Qapı tutacağı
- 5 Spesifikasiya lövhəsi
- 6 Drenaj nasos filtri
- 7 Avadanlığın tarazlaşdırılması üçün dayaqlar

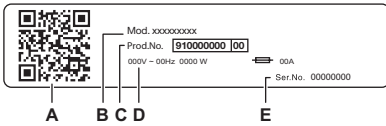

- 8 Drenaj şlanqı
- 9 Daxili şlanq bağlantısı
- 10 Əsas şəbəkə kabeli
- 11 Ötürücü boltlar
- 12 Şlanq dəstəyi



Dəyər lövhəciyindəki məlumat:

- A. QR kodu
- B. Modelin adı
- C. Məhsulun nömrəsi
- D. Elektrik parametrləri
- E. Seriya nömrəsi

Məhsulunuzu qeydiyyatdan keçirmək və ondan maksimum yararlanmaq üçün avadanlıqdakı **QR kodunu** skan edin.

-  - Avadanlığınızın məlumatlarına, sənədlərə və ən yaxşı funksiyalardan necə istifadə olunacağına dair məqalələrə daxil olun (İstifadəçi təlimatı electrolux.com/manuals ünvanında da mövcuddur)
-  - İstifadə məsləhətləri, nasazlıqların aradan qaldırılması, xidmət və təmir məlumatı alın (həmçinin electrolux.com/support ünvanında mövcuddur)
-  - Avadanlığınız üçün aksesuarlar, birdəfəlik komponentlər və Orijinal Ehtiyat hissələr satın alın (həmçinin electrolux.com/shop ünvanında mövcuddur)

4. TEXNİKİ MƏLUMAT

Ölçü	Eni/ Hündürlüyü/ Dəriniyi/ Cəmi dərinliyi	59,7 sm /84,7 sm /65,8 sm
Elektrik birləşməsi	Gərginlik Ümumi enerji Qoruyucu Tezlik	230 V 2100 Vt 10 A 50 Hz
Bərk hissəciklərin və rütubətin daxil olmasından mühafizə, rütubətdən mühafizəsi olmayan alçaq gərginlikli avadanlıqdan başqa, səviyyəsi mühafizə örtüyü ilə təmin edilir.		IPX4
Su təchizinin təzyiqi	Minimum Maksimum	0.5 bar (0.05 MPa) 10 bar (1.0 MPa)
Su təchizi ¹⁾		Soyuq su
Maksimum yük	Pambıq	10,5 kq

1) Suyun daxil olma şlanqını 3/4" yivlə su kranına birləşdirin.

5. QURAŞDIRMA

XƏBƏRDARLIQ!

Təhlükəsizliklə bağlı fəsilərə baxın.

5.1 Qutudan açma

1. Qapını açın. Bütün paltarları barabandan çıxarın.

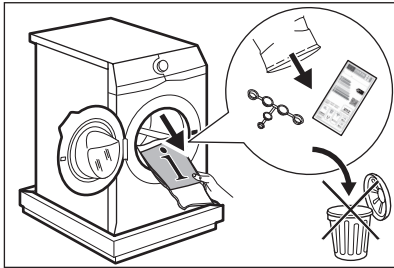

i

Cihazla birlikdə təchiz olunan aksesuarlar modeldən asılı olaraq fərqli ola bilər.

2. Qablaşdırma elementini cihazın arxasında döşəməyə qoyun və ehtiyatla arxa tərəfi üzərinə qoyun. Aşağıdan qoruyucu hissəni çıxarın.

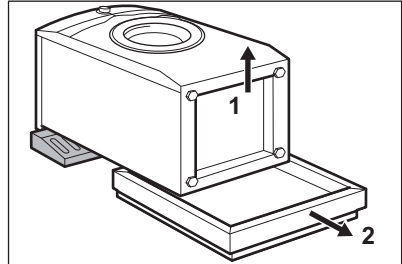

⚠ EHTİYATLI OL!

Paltaryuyan maşının qabaq tərəfini üzü yerə qoymayın.

3. Avadanlığı yenidən dik vəziyyətdə qoyun. Şlanq saxlayıcıdan elektrik kabelini və drenaj şlanqını çıxarın.

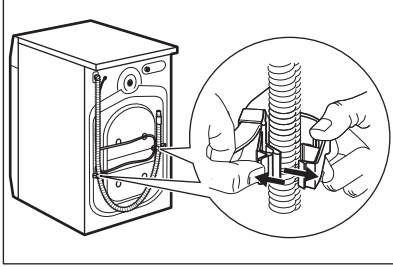

⚠ XƏBƏRDARLIQ!

Drenaj şlanqından suyun axmasını görmək mümkündür. Bu, avadanlığın zavodda sınağı ilə əlaqədardır.

4. Üç daşıma boltunu açın və plastik araqlarını çıxarın.

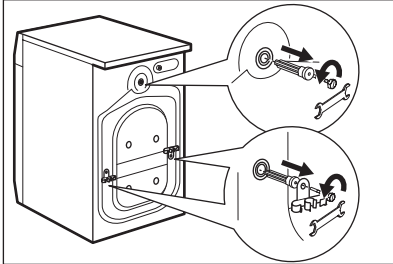

i

Avadanlığı yenidən daşıyan zaman istifadə etmək üçün qablaşdırma qutusunu və daşıma boltlarını saxlamağı tövsiyə edirik.

5. İstifadəçinin təlimat kitabçası kisəsində olan plastmaq qapaqları dəliklərə taxın.

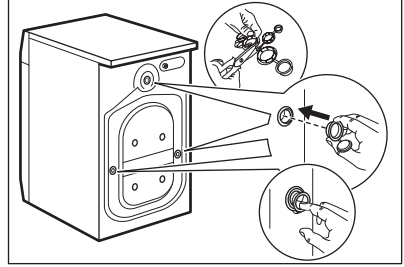

5.2 Quraşdırmadan ilə bağlı məlumat

Yerləşmə və tarazlaşdırma

Titrəməni, səs-küyü və işləyən zaman avadanlığın hərəkət etməsinin qarşısını almaq üçün onu düzgün tənzimləyin.

1. Avadanlığı yastı sərt döşəməyə qoyun. Avadanlıq taraz və stabil vəziyyətdə olmalıdır. Avadanlığın divara və digər maşınlarla toxunmadığını və avadanlığın altında hava sirkulyasiyasının olduğunu təmin edin.
2. Səviyyəni tarazlaşdırmaq üçün ayağını boşaldın və ya bərkidin. Ayaq döşəmə üzərində möhkəm dayanmalıdır.

⚠ XƏBƏRDARLIQ!

Səviyyəni tarazlamaq üçün avadanlığın ayağının altına karton, taxta və ya oxşar materiallar yerləşdirməyin.

Daxil olan şlanq

⚠ EHTİYATLI OL!

Şlanqların zədələnmədiyindən və muftaların sızmadığından əmin olun. Əgər daxil olan şlanq həddən artıq qısadirsə, uzatma şlanqından istifadə etməyin. Giriş şlanqının dəyişdirilməsi üçün xidmət mərkəzi ilə əlaqə saxlayın.

1. Lazım gələrsə, giriş şlanqını avadanlığın arxa tərəfinə qoşun. Adətən, o, artıq zavodda quraşdırılmış olur.

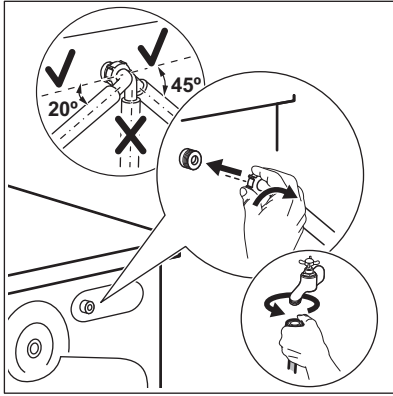

2. Su kranının yerindən asılı olaraq onu sola və ya sağa doğru çəkin. Daxil olan şlanqın şaquli vəziyyətdə olmamasından əmin olun.
3. Lazım gələrsə, düzgün yerə taxmaq üçün qaykanı boşaldın.
4. Su girişi şlanqını 3/4 yivlə soyuq su kranına birləşdirin.
5. Bəzi modellərdə su dayandırma cihazı olan giriş şlanqı ola bilər. O, təbii yolla aşınan şlanqda suyun sızmasının qarşısını alır. Pəncərədəki sektor bu nasazlığı **A** göstərir. Bu baş verərsə, su kranını bağlayın və şlanqın dəyişdirilməsi ilə bağlı məlumat üçün səlahiyyətli xidmət mərkəzi ilə əlaqə saxlayın.

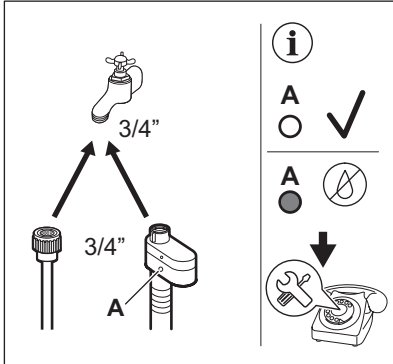

⚠ XƏBƏRDARLIQ!

Daxil olan suyun temperaturu 25° C-dən çox olmamalıdır.

Suyun boşaldılması

Drenaj şlanqı ən azı 60 sm və ən çoxu 100 sm hündürlükdə olmalıdır.



Drenaj şlanqını maksimum 400 sm-ə qədər uzada bilərsiniz. Digər drenaj şlanqı və uzatmasını satın almaq üçün səlahiyyətli xidmət mərkəzi ilə əlaqə saxlayın.

Əlüzyuyandan avadanlığa hissəciklərin getməməsi üçün drenaj şlanqının ilgək şəklində olmasını təmin edin.

Drenaj şlanqını vtulkaya birləşdirin və sıxacla bərkidin. Əlüzyuyandan avadanlığa hissəciklərin getməməsi üçün drenaj şlanqının ilgək şəklində olmasını təmin edin.

Şlanqı birbaşa otağın divarının içərisindəki drenaj borusuna yerləşdirin və sıxacla bərkidin.

Plastik şlanq yönəldicisi olmadıqda, əlüzyuyanın vtulkasına - Drenaj şlanqını vtulkaya qoyun və sıxacla bərkidin.

Drenaj borusunu U şəklində əymək və plastik yönəldicinin üzəri ilə aparmaq olar. Əlüzyuyanın kənarına - su kranına, yaxud divara yönəldici bərkidin.



Avadanlıq boşaldıqda plastmas yönəldicinin yerindən tərənməyəcəyini və drenaj şlanqının ucunun suya batırılmadığını təmin edin. Çirkli su avadanlığa geri qayıda bilər. Aksesuarları səlahiyyətli təchizatçıdan satın alın.

Havalandırma dəliyi olan şaquli boru üçün - drenaj şlanqını birbaşa drenaj borusuna və ya şaquli boruya yerləşdirin



Drenaj şlanqının ucunda həmişə ventilyasiya olmalıdır, yəni drenaj borusunun daxili diametri (min. 38 mm - min. 1.5") drenaj şlanqının xarici diametridən böyük olmalıdır.

Drenaj şlanqını müxtəlif üsullarla birləşdirmək mümkündür:

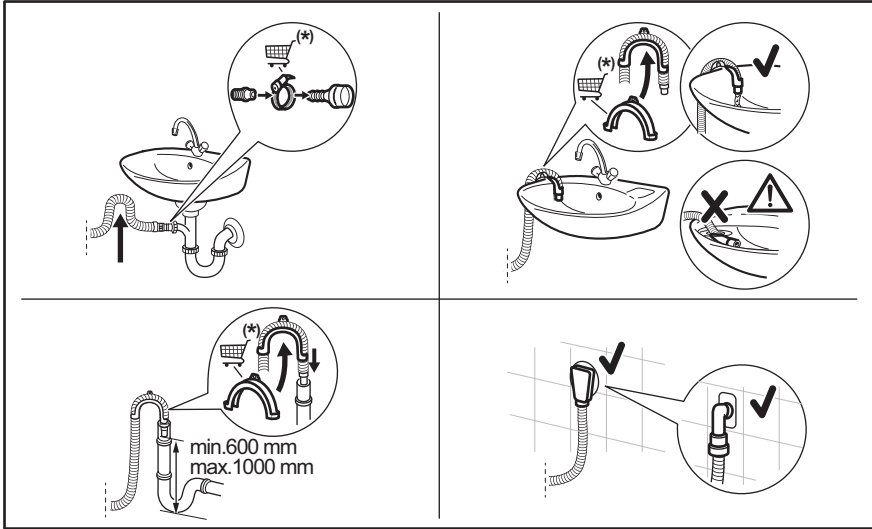

(*) Məlumat verilmədən dəyişdirilə bilər.

5.3 Elektrik birləşməsi

Yalnız quraşdırmadan sonra başlığı şəbəkə rozetkəsinə taxın.

Texniki məlumatlar lövhəsi və "Texniki məlumatlar" bölməsi lazımı elektrik göstəricilərini əks etdirir. Onların elektrik enerjini təchiz edən şəbəkə ilə uyğun olduğundan əmin olun.

İstifadədə ola biləcək hər hansı digər cihazları da nəzərə alaraq, evinizdəki elektrik şəbəkəsinin tələb olunan maksimum yükü götürə biləcəyini yoxlayın.

Cihazı torpaqlanmış rozetkaya qoşun.

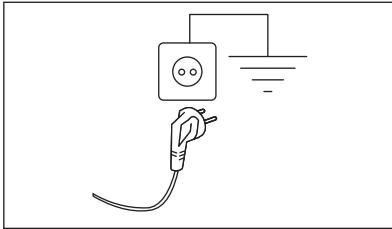

Cihazı quraşdırdıqdan sonra elektrik enerji təchizatı kabeli asanlıqla ölçətan olmalıdır.

Bu cihazı quraşdırmaq üçün lazım olan hər hansı elektrik işləri üçün Səlahiyyətli Xidmət Mərkəzimizlə əlaqə saxlayın.

İstehsalçı yuxarıda göstərilən təhlükəsizlik tədbirinə əməl edilməməsi nəticəsində yaranan zədə və ya xəsarətə görə heç bir məsuliyyət daşımır.

6. İDARƏETMƏ PANELİ

6.1 İdarə panelinin təsviri

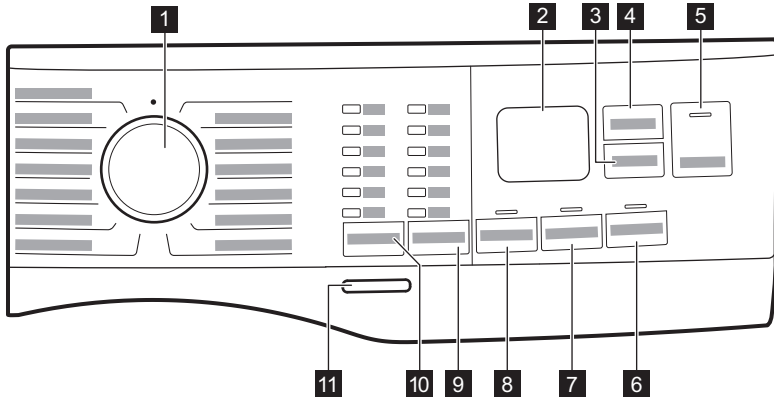

- 1 Proqram siferblatı
- 2 Ekran
- 3 Delay Start sensorlu düymə 🕒
- 4 Time Manager sensorlu düymə 🕒
- 5 Start/Pause sensorlu düymə ▶||
- 6 Stains sensorlu düymə 🧺
- 7 Extra Rinse sensorlu düymə 🚰
- 8 Prewash sensorlu düymə 🧺
- 9 Spin azaltma seçimlərinin sensorlu düyməsi 🌀
 - Sıxma yoxdur seçimi 🌀
 - Yaxalamanı Dayandırma seçimi 🧺
 - Silent seçimi 📢
- 10 Temp. sensorlu düymə 🌡️
- 11 On/Off basma düyməsi ⏻

6.2 Ekran

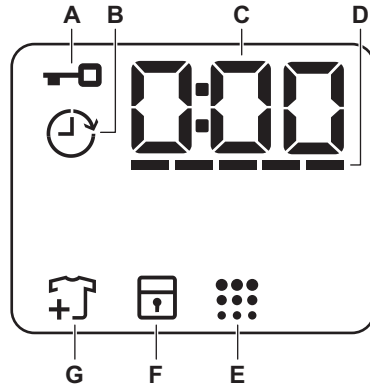

- A. 🗝️: Qapağın kilidlənmə indikatoru
- B. 🕒: Ləngimə ilə işə düşmə indikatoru
- C. 🚰: Rəqəmsal indikator aşağıdakıları göstərə bilər:
 - Proqramın müddəti (məs. 2:40),
 - Ləngimə müddəti (məs. 2h),
 - Dövrənin sonu (0:00)
 - Xəbərdaredici kod (məs. E20).
 - Cihazın ümumi iş saatlarının göstərilməsi. Ətraflı məlumat üçün

"Parametrlər" paraqrafında "İş saatları sayğacı" bölməsinə baxın.

- D. -----: Time Manager zolaq səviyyəli indikator.
- E. ■■■: Barabanı təmizləmə indikatoru. Təfərrüatlar üçün "Qulluq və təmizlik" bölməsində "Barabanın təmizlənməsi" bölməsinə istinad edin.

F. : Uşaq kilidi indikatoru

G. : Camaşır əlavə edilməsi indikatoru. İşıq Yuma fazasının başlanğıcında yanır, istifadəçi hələ də avadanlığı dayandıra və daha çox camaşır əlavə edə bilər.

7. SİFERBLAT VƏ DÜYMƏLƏR

7.1 Giriş



Seçimlər/funksiyalar bütün yuma proqramlarında mövdür olmur. Seçimlər/funksiyalarla yuma proqramları arasında uyğunluğu "Proqram Cədvəli"ndə yoxlayın. Hər hansı seçim/funksiya digərini istisna edə bilər, belə halda avadanlıq uyğun gəlməyən seçimləri/funksiyaları təyin etməyə icazə verməyəcək.

7.2 On/Off ①

Avadanlığı işə salmaq və ya söndürmək üçün bir neçə saniyə ərzində bu düyməyə basın. Avadanlığı yandıran və söndürən zaman iki müxtəlif səs siqnalı eşidilir.

İşsiz dayanma funksiyası enerji istehlakını azaltmaq üçün bir neçə dəqiqədən sonra avtomatik olaraq avadanlığı söndürdüündən, avadanlığı yenidən işə salmanız lazım gələ bilər.

7.3 Temp.

Siz yuma proqramını seçdikdə, avadanlıq avtomatik olaraq standart temperaturu təklif edir.





İndikator Cold  = soyuq su.

Tənzimlənmiş temperatur göstəricisi görünür.

7.4 Spin

Proqramı təyin etdiyiniz zaman avadanlıq avtomatik olaraq standart fırlanma sürətini seçir.

Əlavə sıxma seçimləri:

- **No Spin** . Ekranada müvafiq indikator peyda olur. Bütün fırlanma fazalarını qeyri-aktiv etmək üçün bu opsiyanı qurun. Avadanlıq ancaq seçilmiş yuma proqramının su boşaltma fazasını yerinə yetirir. Çox incə parçalar üçün bu opsiyanı seçin. Suya çəkmə fazası bəzi yuma proqramlarında daha çox su istifadə edir.
- **Rinse Hold** . Ekranada müvafiq indikator peyda olur. Son sıxma yerinə yetirilmir. Parçanın qırışmaması üçün son suya çəkmədə istifadə edilmiş su boşaldılmışdır. Yuma proqramı barabanda su saxlamaqla başa çatır. Qapı kilidli qalır və qırışmanı azaltmaq üçün baraban müntəzəm olaraq fırlanır. Qapını açmaq üçün suyu boşaltmalısınız. Start/Pause  düyməsinə basdıgınız təqdirdə maşın sıxma fazasını yerinə yetirir və suyu boşaldır.
- **Silent** . Ekranada müvafiq indikator peyda olur. Aralıq və son sıxma fazası dayandırılır və proqram barabanda su saxlamaqla başa çatır. Bu, qırışmanı azaltmağa yardım edir. Qapı kilidli qalır. Baraban müntəzəm olaraq fırlanaraq qırışmanı azaldır. Qapını açmaq üçün suyu boşaltmalısınız. Proqram çox sakit olduğu üçün elektrik enerjisinin daha ucuz olduğu gecə vaxtı ondan istifadə daha məqsədəuyğundur. Bəzi proqramlarda suya çəkmə zamanı daha çox sudan istifadə edilir.

Start/Pause ►|| düyməsinə basdıgınız zaman maşın ancaq suyu boşaltma fazasını yerinə yetirir.



Avadanlıq təxminən 18 saatdan sonra avtomatik olaraq suyu boşaldır.

7.5 Prewash

Bu opsiya ilə siz yuma proqramına ilkin yuma fazası əlavə edə bilərsiniz.

Seçim indikatoru yanıb sönmür.

- Bu seçimdən yuma fazasından əvvəl 30 °C temperaturda ilkin yuma fazasını əlavə etmək üçün istifadə edin. Bu seçim çox çirkli, xüsusilə qum, toz, palçıq və ya digər bərk hissəciklərin yapışdığı camaşırlar üçün tövsiyə olunur.



Bu seçimlər proqramın iş müddətini artırır.

7.6 Daimi Extra Rinse

Bu seçim ilə siz seçilmiş yuma proqramına uyğun bir neçə suya çəkmə fazası əlavə edə bilərsiniz.

Bu seçimdən yuyucu vasitə qalıqlarına allergiyası və həssas dərisi olan insanların camaşırı üçün istifadə edin. Bu seçimin əlavə funksionallığı sayəsində parça yumşaldıcı camaşırlar arasında bərabər şəkildə yayılır və parça üzərindəki təsirləri gücləndirir. Parça yumşaldıcısından istifadə edərkən tövsiyə olunur.



Bu seçim proqramın iş müddətini artırır.

Sensorlu düymənin üstündəki müvafiq indikator işıqlanır və həmçinin daimi olaraq bu seçim söndürülənə qədər növbəti sikllərdə də daimi qalır.

7.7 Stains

Proqrama ləkə fazasını əlavə etmək üçün bu düyməni basın.

Sensorlu düymənin üstündə müvafiq indikator işıqlanır.

Çətin təmizlənən ləkələri olan camaşırıla bu seçimdən istifadə edin.

Bu seçimi təyin edən zaman bölməsinə ləkə təmizləyən vasitə tökün.



Bu seçim proqramın iş müddətini artırır. Bu seçim 40 °C-dən az olan temperatur üçün mövcud deyil.

7.8 Delay Start

Bu seçimlə siz proqramın başlanmasını daha rahat vaxta təxirə sala bilərsiniz.

Tələb olunan ləngiməni təyin etmək üçün təkrarən düyməyə basın. Vaxt mərhələləri 1 saatdan 20 saata qədər artır.

Ekran indikatoru və seçilmiş ləngimə vaxtını göstərir. Start/Pause ►|| düyməsinə toxunduqdan sonra maşın gerisayırma başlayır və qapı kilidlənir.

7.9 Time Manager

Bu opsiya ilə siz yükün ölçüsündən və çirkənmə dərəcəsindən asılı olaraq, proqramın müddətini azalda bilərsiniz.

Siz yuma proqramını seçəndə, ekranda standart müddət və ----- defisler görünür.

Proqramın müddətini sizə lazım olan qədər azaltmaq üçün Time Manager düyməsinə toxunun. Ekranda yeni proqram müddəti görünür və defislerin sayın müvafiq olaraq azalır:

----- normal çirkənməmiş paltarların tam yükü üçün müvafiqdir.

---- az çirkənməmiş paltarların tam yükü üçün sürətli sikl.

--- daha az miqdarda az çirkənməmiş camaşır (maks. barabanın yarısı) üçün çox sürətli sikl.

- az miqdarda camaşırın fərhlənməsi üçün ən qısa sikl.

Time Manager ancaq cədvəldə göstərilən proqramlarda mövcuddur.

İndikator			
	Cottons	Synthetics	Intense Clean
----- 1)	■	■	■
-----	■	■	■
----	■	■	■
--	■2)	■	■2)
-	■2)	■	■2)

1) Bütün proqramlar üçün standart müddət.

2) Time Manager seçiminin bu səviyyəsi 90°C temperaturda mövcud deyil.



Bəzi avadanlıqlarda proqram müddəti heç bir tire göstərmədən azaldılır.

7.10 Start/Pause ▷||

Avadanlığı işə salmaq, fasilə vermək və ya davam edən proqramı dayandırmaq üçün Start/Pause ▷|| düyməsinə toxunun.







⏮ nişanı displeydə göründükdə dövrəni müvəqqəti olaraq dayandırma və paltarları əlavə edə və ya çıxara bilərsiniz. Ətraflı məlumat üçün "Qapının açılması - Geyimlərin əlavə edilməsi" bölməsinə oxuyun.

8. PROQRAMLAR

8.1 Proqramın sxemi

Proqram İlkin müəyyən olunmuş temperatur Temperatur diapozonu	İstinad çarx sürəti Fırlanma sürəti diapozonu (dövr/ dəqiqə)	Maksi mum yük	Proqram təsviri (Yükün növü və çirkənmə səviyyəsi)
FullWash 45' 30°C 30°C - Soyuq	1400: dövr/dəq (1400 - 800)	10,5 kq	Qarışıq tərkibli parçalar, rəngli pambıq, sintetik və az çirkənməmiş gündəlik paltarlar üçün idealdır. Bu proqram 30°C-də sadəcə olaraq 45 dəqiqə ərzində təmizləyəcək. Ən yaxşı nəticələri az miqdarda paltarları yuyarkən əldə edəcəksiniz.
Cottons 40°C 90°C - Soyuq	1400: dövr/dəq (1400 - 800)	10,5 kq	Ağ və rəngli pambıq parçalar. Orta dərəcədə və çox çirkənməmiş camaşırılar üçün idealdır.
Synthetics 30°C 60°C - Soyuq	1200: dövr/dəq (1200 - 800)	4 kq	Sintetik və ya qarışıq materialdan hazırlanmış paltarlar. Normal çirk.
Delicates 30°C 40°C - Soyuq	800: dövr/dəq (1200 - 800)	2 kq	Daha ehtiyatla yuma tələb edən akril, viskoz və qarışıq parçalar kimi zərif parçalar. Normal çirk.

Proqram İlkin müəyyən olunmuş temperatur Temperatur diapozonu	İstinad çarx sürəti Fırlanma sürəti diapozonu (dövr/ dəqiqə)	Maksi mum yük	Proqram təsviri (Yükün növü və çirkənmə səviyyəsi)
Wool/Silk  40°C 40°C - Soyuq	1200: dövr/dəq (1200 - 800)	1,5 kq	"Əllə yuma" simvolla, maşında yuyula bilən yun, əllə yuyula bilən yun və digər parçalar ¹⁾ .
Rinse	1400: dövr/dəq (1400 - 800)	2,5 kq	Yun və ya çox zərif parçalar istisna olmaqla bütün parçalar. Camaşırı yumaq və sıxmaq üçün proqram. Standart sıxma sürəti pambıq proqramlarında istifadə edilən sürətdir. Camaşırın növünə uyğun olaraq çarx sürətini azaldın. Lazım gələrsə, yaxalamanı artırmaq üçün Əlavə Yaxalama seçimini təyin edin. Az fırlanma ilə avadanlıq incə yaxalamanı və qısa fırlanmanı yerinə yetirir.
Spin/Drain	1400: dövr/dəq (1400 - 800)	10,5 kq	Camaşırı sürətlə fırlatmaq və barabandakı suyu boşaltmaq üçün. Yun və zərif parçalar istisna olmaqla, bütün parçalar.
Intense Clean 60°C 90°C - Soyuq	1400: dövr/dəq 1400 dövr/dəq - 800 dövr/dəq	10,5 kq	Xüsusi kombinezonlar, pambıq kombinezonlar və iş paltarları. Çirki və çətingedən ləkələri kənarlaşdırmaq üçün önyuma mərhələsi ilə intensiv dövrə.
Jeans 30°C 40°C - Soyuq	800: dövr/dəq (1200 - 800)	4 kq	Cins paltarları zərif yuma mərhələsində yuyaraq rəngin solmasını və izləri azaldan xüsusi proqram. Daha yaxşı qayğı üçün yükün miqdarını azaltmaq tövsiyə edilir.
Sport 30°C 40°C - Soyuq	1200: dövr/dəq (1200 - 800)	4 kq	Sintetik idman geyimləri. Bu proqram müasir çöl idman libaslarını ehtiyatla yumaq üçün nəzərdə tutulmuşdur və həmçinin gimnastika, velosiped sürmə və ya qaçış üçün və ya oxşar geyimlər üçün də yararlıdır.
Duvet 30°C 60°C - Soyuq	800: dövr/dəq (800 - 800)	3 kq	Sintetik və ya quş tükü və lələyindən hazırlanmış ədyal, yorğan, yataq örtüyü və s. üçün xüsusi proqram. Yun üçün yuyucu vasitə kimi zərif parçalar üzrə yuyucu mayedən istifadə edin.

Proqram ilkin müəyyən olunmuş temperatur diapozonu	İstinad çarx sürəti Fırılama sürəti diapozonu (dövr/dəqiqə)	Maksimum yük	Proqram təsviri (Yükün növü və çirkənmə səviyyəsi)
Outdoor  30°C 40°C - Soyuq	1200: dövr/dəq (1200 - 800)	2,5 kq ²⁾ 1 kq ³⁾	<p>Parça yumşaldıcıdan istifadə etməyin və yuyucu vasitə bölməsində yumşaldıcı qalmadığından əmin olun.</p> <p>Çöl geyimi, texniki, idman geyimi parçaları, suya davamlı və hava buraxan gödəkçələr, xovu çıxarıla bilən və ya daxili izolyasiyası olan gödəkçələr. Təvsiyə edilən camaşır yükü 2,5 kq təşkil edir. Bu proqram həmçinin suya davamlılığı bərpa edən sikl üçün istifadə edilə bilər və xüsusi olaraq, hidrofob örtüyü olan paltarlar üçün nəzərdə tutulmuşdur. Suya davamlılığı bərpa siklini yerinə yetirmək üçün aşağıdakıları edin:</p> <ul style="list-style-type: none"> • Yuyucu tozu lazımi bölməyə tökün  • Parça yumşaldıcı (kondisioner) bölməsinə parça üçün xüsusi suya davamlılığı bərpa vasitəsinə tökün  • Camaşır yükünü 1 kq-a qədər azaldın. <p>Suya davamlılığı bərpa funksiyasını daha da təkmilləşdirmək üçün camaşır barabanda Outdoor quruducu proqramı təyin etməklə (vəsa və camaşırın etiketi məşində qurutmağa icazə verirsə) qurudun.</p>
Hygiene  60°C	1400: dövr/dəq (1400 - 800)	10,5 kq	<p>Ağ pambıq parçalar. Bu yüksək istismar xüsusiyyətlərinə malik yuma proqramı bakteriya və virusların 99,99%-dən çoxunu təmizləyir. 4) Yuma mərhələsində 60°C üzərində temperaturu saxlayaraq buxar mərhələsi sayəsində liflər üzərində əlavə təsir göstərməklə gücləndirilmiş yaxalama mərhələsi yuyucu vasitənin və mikroorqanizm qalıqlarının düzgün şəkildə xaric edilməsini təmin edir. Bu proqram həmçinin tozcuqların/allergik maddələrin lazımi şəkildə azaldılmasını təmin edir.</p>

Proqram ilkin müəyyən olunmuş temperatur Temperatur diapozonu	İstinad çarx sürəti Fırlanma sürəti diapozonu (dövr/dəqiqə)	Maksimum yük	Proqram təsviri (Yükün növü və çirkənmə səviyyəsi)
---	---	--------------	--

Eco 40-60 5)	1400: dövr/dəq (1400 - 800)	10,5 kq	Ağ pambıq və rəngi gec çıxan pambıq. Normal dərəcədə çirkənməmiş əşyalar. Enerji sərfi azalır və yuma proqramının vaxtı uzanaraq, nəticədə camaşırın yaxşı yuyulmasını təmin edir.
--------------	-----------------------------	---------	--

1) Bu dövrə zamanı ehtiyatlı yumarı təmin etmək üçün baraban yavaş fırlanır. Elə görünə bilər ki, baraban fırlanmır və ya lazımı qaydada fırlanmır, lakin bu, verilmiş proqram üçün normal haldır.

2) Yuma proqramı.

3) Yuma proqramı və suya davamlılıq fazası

4) 2021-ci ildə Swisstest Testmaterialien AG tərəfindən həyata keçirilən xarici sınaqda Staphylococcus aureus, Enterococcus faecium, Candida albicans, Pseudomonas aeruginosa və MS2 Bacteriophage üzrə sınaqdan keçirilmişdir (Test Hesabatı No. 202120117).











5) Aİ Komissiyasının 2019/2023 sayılı rəqləmətinə və Ukraynanın 834/2023 sayılı fərmanına əsasən bu proqram 40°C və ya 60°C-də yuyula bilən kimi elan edilmiş normal çirkənməmiş pambıq camaşıruları bir dövrdə birlikdə yumağa imkan verir. Temperatur göstərilir və görünür, o avtomatik olaraq təyin edilir.



- Camaşırda əldə edilmiş temperatur, proqramın müddəti və digər məlumatlar üçün "İstehlak dəyərləri" bölməsinə baxın.
- Enerji sərfiyyatı baxımından ən səmərəli proqramlar ümumiyyətlə daha aşağı temperaturda və daha uzun müddətdə işləyən proqramlardır.

Proqram seçimlərinin uyğunluğu

Proqram	Spin				Prewash ¹⁾	Extra Rinse	Stains 2)	Delay Start	Time Manager
FullWash 45'	■	■	■			■		■	
Cottons	■	■	■	■	■	■	■	■	■
Synthetics	■	■	■	■	■	■	■	■	■
Delicates	■	■	■	■		■		■	
Wool/Silk	■	■	■					■	
Rinse	■	■	■			■		■	
Spin/Drain	■	■	■	3)				■	



Program									
Intense Clean	■	■	■	■		■		■	■
Jeans	■	■	■	■		■	■	■	
Sport	■	■	■		■	■		■	
Duvet		■						■	
Outdoor 	■	■	■			■		■	
Hygiene 	■	■	■			■	■	■	
Eco 40-60	■		■					■	

1) Prewash və Stains birlikdə seçilə bilməz.

2) Bu seçim 40 °C-dan az olan temperatur üçün mövcud deyil.

3) Sıxma lazım deyil seçimini təyin etsəniz, cihaz yalnız su boşaltma həyata keçirəcəkdir.

Yuma proqramları üçün uyğun yuyucu vasitələr

Program	Universal yuyucu toz 1)	Universal maye	Rəngli çamaşırlar üçün maye	Zərif yun məhsulları	Xüsusi
FullWash 45'	▲	▲	--	--	--
Cottons	▲	▲	▲	--	--
Synthetics	▲	▲	▲	--	--
Delicates	--	--	--	▲	▲
Wool/Silk 	--	--	--	▲	▲
Intense Clean	▲	▲	▲	--	--
Jeans	--	--	▲	▲	▲
Sport	--	▲	▲	--	▲
Duvet	--	--	--	▲	▲
Outdoor 	--	--	--	▲	▲
Hygiene 	▲	▲	--	--	▲

Proqram	Universal yuyucu toz 1)	Universal maye	Rəngli çamaşırlar üçün maye	Zərif yun məhsulları	Xüsusi
Eco 40-60	▲	▲	▲	--	--

1) 60°C-dən yuxarı temperaturda toz yuyucu vasitənin istifadəsi tövsiyə olunur.



-- = Tövsiyə edilmir ▲ = Tövsiyə edilir

9. PARAMETRLƏR

9.1 Səsli siqnallar

Avadanlığın aşağıdakı hallarda işə düşən müxtəlif səsli siqnalları var:



- Siz avadanlığı işə salırsınız (xüsusi qısa səs).
- Siz avadanlığı söndürsünüz (xüsusi qısa səs).
- Siz düymələrə toxunursunuz (klik səsi).
- Siz səhv seçim edirsiniz (3 qısa səs).
- Proqram başa çatıb (təxminən 1 dəqiqə davam edən ardıcıl səslər).
- Proqramın nasazlığı (təxminən 5 dəqiqə davam edən qısa səslər ardıcılığı).

Səsli siqnalları **söndürmək/işə salmaq** üçün proqramlardan birini seçin və təxminən 2 saniyə ərzində  və  düymələrinə eyni anda basın. Displaydə On/Off  görünür.

Avadanlıqda funksional nasazlıq olduqda səsli siqnalı qeyri-aktiv etsəniz də işləməyə davam edəcək.

9.2 Uşaqdan müdafiə rejimi

Bu rejimi seçməklə siz uşaqların idarəetmə paneli ilə oynamasının qarşısını ala bilərsiniz.



Bu variantı **aktiv/qeyri-aktiv etmək** üçün  **displaydə yanana/sönənə qədər**  düyməsini basılı saxlayın.

Siz onu söndürdükdən sonra maşın bu variantı saxlayacaq.

Avadanlığı işə saldıqdan sonra bir neçə saniyə ərzində Uşaqdan müdafiə rejimi funksiyası işləməyə bilər.

9.3 İş saati saygacı

Maşının ümumi iş vaxtını ilk işə saldıqdan etibarən saatlarla görüntüləyə bilərsiniz. Bu dəyər sikkələrin işləmə müddətini hesablayacaq (fasilələr, ləngiməli işə başlama vaxtı bura daxil deyil). Bu dəyəri vizuallaşdırmaq üçün aşağıdakı kimi davam edin:



1. On/Off  düyməsinə basaraq maşını işə salın.
2. Proqram düyməsini istənilən proqrama keçirin.
3.  və  düymələrini bir neçə saniyə ərzində basılı saxlayın (işə salındıqdan sonra 10 saniyə ərzində. Bu 10 saniyədən sonra düymələrin kombinasiyası səs siqnallarını aktiv və qeyri-aktiv edir).
4. 3 saniyədən sonra maşının işlədiyi ümumi saatların sayı ekranda göstərilir: məs. 1276 saat, displaydə Hr mətni 2 saniyə göstərilir, 2 saniyə 12 (minliklər və yüzliklər) və 76 (onluqlar və təklilər).



Prosedur işləmirsə (vaxt bitməsi, yanlış proqram çarxı mövqeyi və ya yanlış düymələr kombinasiyası səbəbindən), maşını söndürün və ardıcılığı evvəldən təkrarlayın.

9.4 Zavod parametrlərinə sıfırlama

Bu funksiya parametrləri zavod parametrlərinə sıfırlamağa imkan verir. Bu seçimi **aktivləşdirmək** üçün aşağıdakı addımları yerinə yetirin:

1. On/Off  düyməsinə basaraq maşını işə salın.
2. Proqram düyməsini istənilən proqrama keçirin.
3.  və  düymələrini bir neçə saniyə ərzində basılı saxlayın (işə salındıqdan sonra 10 saniyə ərzində. Bu 10 saniyədən sonra düymələrin kombinasiyası səs siqnallarını aktiv və qeyri-aktiv edir).

4. Display təqribən 5 saniyə ərzində - - - göstərəcək.



Prosedur işləmirsə (vaxt bitməsi, yanlış proqram çarxı mövqeyi və ya yanlış düymələr kombinasiyası səbəbindən), maşını söndürün və ardıcılığı əvvəldən təkrarlayın.

10. GÜNDƏLİK İSTİFADƏ



XƏBƏRDARLIQ!

Təhlükəsizliklə bağlı fəsilərə baxın.

10.1 Avadanlığın aktiv edilməsi

1. Ştəpsel çəngəlini elektrik cərəyanına daxil edin.
2. Su kranını açın.
3. Avadanlığı işə salmaq üçün bir neçə saniyə ərzində On/Off  düyməsinə basın

Qısa siqnal səsi eşidilir.

10.2 Camaşırını doldurma

1. Avadanlığın qapısını açın.
2. Cibləri boşaltın və əşyaları cihaza qoymazdan əvvəl qatını açın.
3. Camaşırını barabana bir-bir qoyun. Barabana həddinən artıq camaşır yükləməyin.
4. Qapını möhkəm bağlayın.

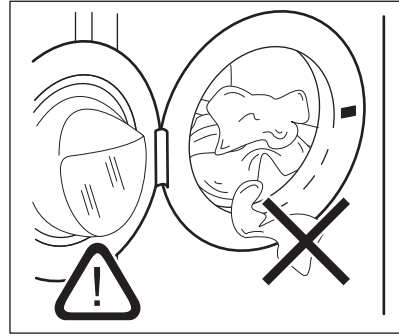

EHTİYATLI OL!

- Su sızması riskinin və camaşırına ziyan dəyməsinin qarşısını almaq üçün araqat ilə qapının arasında camaşırın qalmadığından əmin olun.
- Həddən artıq yağlı, çirklə ləkələrin yuyulması və ya ətilərin istifadəsi paltaryuyan maşının rezin hissələrini zədələyə bilər.

10.3 Yuyucu vasitə və qatqı maddələrin doldurulması

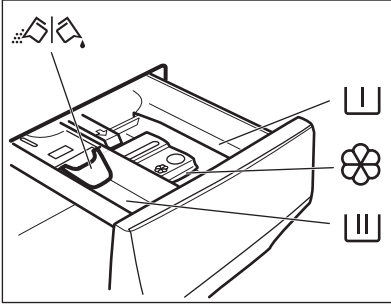

Əvvəlcədən yuma mərhələsi, islatma proqramı və ya ləkə təmizləyici vasitə üçün göz.



Yuma mərhələsi üçün yuyucu toz gözü.



Maye əlavələr (parça yumşaldıcılar, nişasta) üçün bölmə.

MAX

Maye əlavələrin miqdarı üçün maksimum səviyyə.



Toz və ya maye yuyucu vasitə üçün qapaq.

1. Təyin edilmiş yuyucu vasitələri və parça yumşaldıcısını ölçün.
2. Yuyucu vasitə və parça yumşaldıcısını müvafiq bölmələrə qoyun.



-Həmişə yuyucu vasitələrin paketi üzərində verilən təlimatlara əməl edin, lakin biz sizə göstərilən maksimum səviyyəni (**MAX**) keçməməyi tövsiyə edirik. Bu miqdar ən yaxşı yuyulma nəticələrinin əldə edilməsini təmin edəcək.



-Yuma dövrəsindən sonra, lazım gələrsə, yuyucu vasitə dispenserindən hər hansı yuyucu vasitə qalığını təmizləyin.

10.4 Yuyucu qapağın düzgün yerləşdirildiyini yoxlayın

1. Yuyucu toz paylayıcısını axıradək özünüzə doğru çəkin.
2. Dispenseri çıxarmaq üçün qolu aşağı basın.

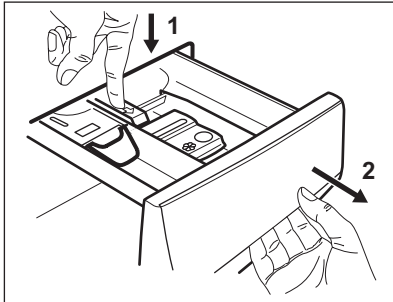

3. Toz yuyucu vasitədən istifadə etmək üçün qapağı yuxarı qaldırın.

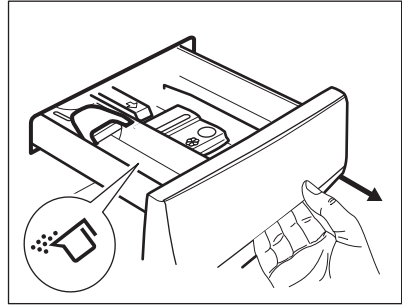

4. Maye yuyucu vasitədən istifadə etmək üçün qapağı aşağı endirin.

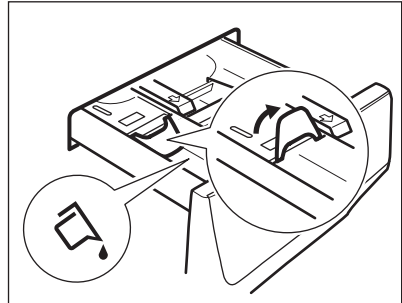

Qapaq **AŞAĞI** vəziyyətdə olduğu zaman:

- Jelatin və ya qatı maye yuyuculardan istifadə etməyin.
- Qapaqda göstərilən maye yuyucu vasitənin miqdarını aşmayın.
- İlkin yuma fazasını seçməyin.

- Ləngimmiş start proqramını seçməyin.
5. Yuyucu vasitəni və parça üçün yumşaldıcıni ölçün.
 6. Yuyucu vasitə dispenserini ehtiyatla bağlayın.

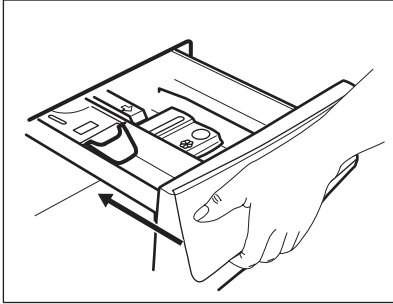

Siyirtməni bağladığınız zaman qapağın ilişib tixanmaya səbəb olmadığından əmin olun.

10.5 Proqramın qurulması

1. Lazımı yuma proqramını işə salmaq üçün proqram siferblatını çevirin.

Start/Pause ►|| düymənin indikatoru yanıb-sönür.

Ekranda göstərici proqramın müddəti peyda olur.

2. Temperatur və/yaxud fırlanma sürətini dəyişmək üçün əlaqədar düymələrə basın.
3. Arzu edilərsə, əlaqədar düymələrə basmaqla, bir və ya bir neçə seçimi təyin edin. Əlaqədar indikatorlar ekranda yanır və verilmiş məlumat müvafiq olaraq dəyişir.



Seçim **mümkün deyilsə** səsli signal səslənir və ekrana — — — verilir.

10.6 Gündəlik istifadə üçün əlavə məlumat

SensiCare System yükün aşkarlanması

SensiCare System sistemi real proqram müddətini hesablamaq üçün yükün çəkisini hesablamağa başlayır. Avadanlıq mümkün minimum vaxt ərzində mükəmmək yuma nəticələrinə nail olmaq üçün proqramın yükünü avtomatik olaraq yükə uyğunlaşdırır. SensiCare System qısa dövrlü proqramlar üçün əlçatan deyil.

Proqramı işə salın

Proqramın işə düşməsi üçün Start/Pause

►|| düyməsinə toxunun. Əlaqədar indikatorun yanıb-sönməsi dayanır və yanılı vəziyyətdə qalır. Proqram işə düşür, qapı kilidlənir. Ekranda indikator görünür Proqram işə düşür, qapı kilidlənir. Ekranda ►|| indikatoru göstərilir.

Ləngiməli start ilə proqramın başladılması

1. Ekran lazımı ləngimə vaxtını göstərənə qədər təkrarən Delay Start düyməsinə toxunun.

2. Start/Pause ►|| düyməsinə toxunun. Avadanlığın qapısı kilidlənir və ləngiməli start vaxtının gerisayımı başlayır. Gerisayım başa çatdıqdan sonra proqram avtomatik işə düşür.

Proqramın dayandırılması və seçimlərin dəyişdirilməsi.

1. Proqram işləyən zaman siz ancaq bir neçə seçimi dəyişdirə bilərsiniz. Start/Pause ►|| düyməsinə toxunun.

2. Seçimi dəyişdirin. Ekranda verilmiş məlumat müvafiq şəkildə dəyişir

3. Yenidən Start/Pause ►|| seçiminə toxunun. Yuma proqramı işinə davam edir.

İşlək proqramın ləğv olunması

- Proqramı ləğv etmək və avadanlığı qeyri-aktiv etmək üçün On/Off düyməsinə basın. Avadanlığı aktivləşdirmək üçün yenidən basın.
- Seçim düyməsinə "sıfırlama" vəziyyətinə çevirin, • avadanlığı işə salın. 2 saniyə gözləyin. İndi siz yeni yuma proqramını qura bilərsiniz.

Proqramın sonu

- Avadanlıq avtomatik olaraq dayanır.

Ekranda 0:00 görünür. Akustik siqnallar işə düşür (əgər aktivləşdirilərsə).

- Düymənin Start/Pause ►|| göstəricisi sönür. Qapının kilidlənməsi ►|| sönür və qapının kilidi açılır.
- Avadanlığı qeyri-aktiv etmək üçün bir neçə saniyə ərzində On/Off düyməsinə basın. Kiflənmənin və xoşagəlməz qoxunun qarşısını almaq məqsədilə qapını və

yuyucu toz siyirməsini bir qədər açıq saxlayın.

Siklin sonunda suyun boşaldılması

Son yaxalamadan sonra suyu boşaltmayan proqram və ya variant seçmişinizsə, suyu boşaltmaq üçün Spin düyməsinə basın:

- Avadanlığın təklif etdiyi fırlanma sürətini azaltmaq üçün Spin düyməsinə basın.
- Start/Pause ►|| düyməsinə basın

- Proqram başa çatdıqdan və kilidlənmə indikatoru  söndükdən sonra qapını açə bilərsiniz.
- Avadanlığı qeyri-aktiv etmək üçün On/Off düyməsinə basın.

İşsiz dayanma funksiyası

Gözləmə funksiyası enerji istehlakını azaltmaq üçün avadanlığı avtomatik olaraq dayandırır.

11. QULLUQ VƏ TƏMİZLƏMƏ

⚠ XƏBƏRDARLIQ!

Təhlükəsizliklə bağlı fəsilərə baxın.

11.1 Dövri təmizlik qrafiki

Vaxtaşırı təmizlik avadanlığınızın ömrünü uzatmağa kömək edir.

Hər siklədən sonra hava sirkulyasiyasını təmin etmək və cihazın içərisindəki rütubəti qurutmaq üçün qapını və yuyucu vasitəni bir az aralı saxlayın: bu, kif və qoxuların qarşısını alacaq.

Əgər cihaz uzun müddət istifadə edilmirsə: su kranını bağlayın və cihazı elektrik şəbəkədən ayırın.

Dövri təmizləmə üzrə göstərici cədvəli:

Ərpin təmizlənməsi	İldə iki dəfə
Proflaktik yuma	Ayda bir dəfə
Qapı rezinini təmizləyin	Hər iki aydan bir
Barabanı təmizləyin	Hər iki aydan bir
Yuyucu vasitə dispenserini təmizləyin	Hər iki aydan bir
Drenaj nasos filtrini təmizləyin	İldə iki dəfə
Giriş şlanqını və klapın filtrini təmizləyin	İldə iki dəfə

Aşağıdakı paraqraflarda hər bir hissənin necə təmizlənməsi izah edilir.

11.2 Xarici obyektlərin çıxarılması



Sikli işə salmazdan əvvəl ciblərin boş olduğundan və bütün boş elementlərin bağlandığından əmin olun.

Qapı rezinində, filtrlərdə və barabanda tapa biləcəyiniz hər hansı yad cisləri (metal sıxac, düymələr, sikkələr və s.) çıxarın. “Qoşa manjetli qapı araqatı”, “Barabanın təmizlənməsi”, “Drenaj nasosunun filtrin təmizlənməsi” və “Giriş şlanqının və klapın filtrin təmizlənməsi” paraqraflarına baxın. Pərdələrlə ehtiyatlı davranın. Pərdənin qarmaqlarını çıxarın, onu yuyulma zənbilinə və ya yastıqüzünün içərisinə qoyun. Zəruri hallarda, Səlahiyyətli Xidmət Mərkəzinə müraciət edin.

11.3 Avadanlığın çöl hissəsinin təmizlənməsi

Avadanlığı yalnız mülayim sabun və ılıq su ilə təmizləyin. Bütün səth hissəsini təmiz qurulaşdırın. Yuma üçün olan sərt süngərlərdən və ya hər hansı cızıq əmələ gətirən materialdan istifadə etməyin.

⚠ EHTİYATLI OL!

Spirt, həlledici və ya kimyəvi məhlullardan istifadə etməyin.

⚠ EHTİYATLI OL!

Metal səthləri xlorin əsaslı yuyucu tozla təmizləməyin.

11.4 Ərpin təmizlənməsi



Ərazidəki suyun codluq səviyyəsi yüksək və ya orta həddədirsə, paltaryuyan maşınlar üçün nəzərdə tutulmuş su yumşaldıcı maddədən istifadə etməyinizi tövsiyə edirik.

Barabanı müntəzəm yoxlayaraq, ərpin yığılmasını yoxlayın.

Adi yuyucu vasitələrin tərkibində artıq su yumşaldıcı maddələr var, lakin müntəzəm olaraq boş barabana ərp təmizləyici maddə tökməklə dövr etdirməyi tövsiyə edirik.



Hər zaman məhsulun üzərindəki təlimatlara əməl edin.

11.5 Proflyaktik yuma

Alaş temperaturu proqramlardan təkrar və uzun müddətli istifadə barabanın və qazanın içərisində yuyucu vasitə çöküntülərinin, lif qırıntıları qalıqlarının yığılmasına, mikrobların böyüməsinə səbəb ola bilər. Bu, pis qoxunun və kifin yaranmasına səbəb ola bilər. Bu qalıqları aradan qaldırmaq və avadanlığın içərisini təmizləmək üçün müntəzəm olaraq texniki qulluq məqsədli yumanı işə salın (ən azı ayda bir dəfə).



"Barabanın təmizlənməsi" paraqrafına baxın.

11.6 İkiqat haşiyəli tutqacla qapı kippəci

Bu avadanlıq **özünü təmizləyən drenaj sistemi** ilə təchiz edilmişdir və paltarlardan düşən yüngül lif parçalarının su ilə elə axmasına imkan verir. Araqatı müntəzəm olaraq yoxlayın və lazım gələrsə, aşağıdakı diaqramda təsvir olunduğu qaydada təmizləyin. Siklin sonunda sikkələr, düymələr, digər kiçik əşyalar çıxarıla bilər.

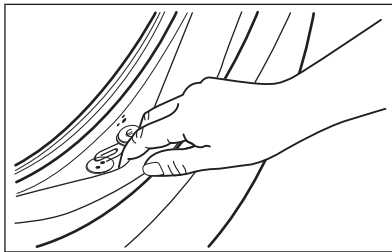

Ehtiyac yarandıqda, rezinin səthini cızmadan ammonyak krem təmizləyici vasitə ilə təmizləyin.



Hər zaman məhsulun üzərindəki təlimatlara riayət edin.

Qatlanaraq sıxılıb qala biləcək əşyaları (əgər varsa) yoxlayın və çıxarın.

Qapı rezini ilə qapı arasında heç bir çamaşırın qalmadığına əmin olun.

Proqram sikli başa çatdıqdan sonra qapı rezinində qalan hər hansı kir və ya su qalığını silmək üçün nəm parçadan istifadə edin.

11.7 Barabanın təmizlənməsi

Barabanı müntəzəm yoxlayaraq, arzuolunmaz çöküntülərin yaranmasının qarşısını alın.

Barabanda pas çöküntüləri tərkibində dəmir olan yuma və ya kran suyunun içindəki yad cismə paslanmasına görə baş verir.

Paslanmaz polad üçün xüsusi məhsullarla barabanı təmizləyin.



Hər zaman məhsulun üzərindəki təlimatlara əməl edin. Turşu əsaslı ərp təmizləyici, tərkibində xlor, dəmir və ya polad yunu olan məhsullarla barabanı təmizləməyin.

Hərtərəfli təmizləmə üçün:

1. Bütün camaşırnları barabandan çıxarın.
2. Cottons proqramını ən yüksək temperaturda işə salın.
3. Hər hansı qalıqları təmizləmək üçün boş barabana bir qədər yuyucu toz tökün.



Bəzən, siklin sonunda ekranda  işarəsi görünə bilər: bu "barabanın təmizlənməsi" tövsiyəsidir. Barabanın təmizlənməsi yerinə yetiriləndən sonra, bu işarə yoxa çıxacaq.

11.8 Yuyucu vasitə paylayıcısının təmizlənməsi

Yuyucu vasitə bölməsində qurumuş yuyucu vasitənin və ya qatılaşmış paltar yumşaldıcının yığılmasının və/yaxud kif əmələ gəlməsinin qarşısını almaq üçün iki aydan bir aşağıdakı diaqramlarda göstərilən təmizləmə prosedurunı həyata keçirin.

1. Siyirtməni açın. Şəkilə göstərilədiyi kimi lingi aşağı basın və siyirtməni dartıb çıxarın.

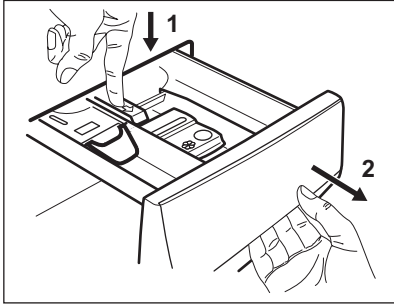

2. Təmizləməyə yardım etmək üçün bölmənin yuxarı hissəsini çıxarın və onu ilıq su altında yuyaraq, toplanmış yuyucu maddəni tam təmizləyin. Təmizlədikdən sonra yuxarı hissəni yerinə taxın.

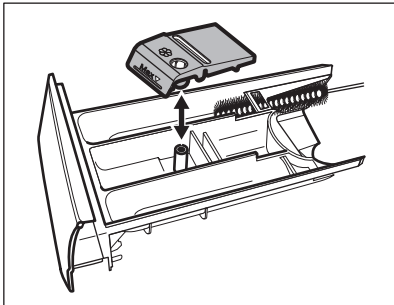

3. Batığın yuxarı və aşağı hissəsindən bütün yuyucu maddənin təmizləndiyindən əmin

olun. Batığı təmizləmək üçün kiçik soykadan istifadə edin.

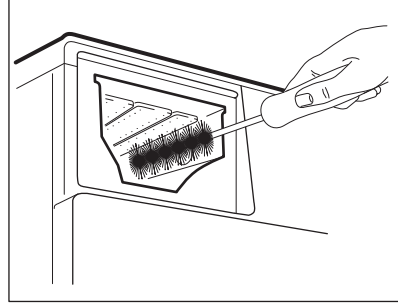

4. Yuyucu toz siyirtməsini aparıcı yollara taxın və bağlayın. Barabanda camaşır olmadan suya çəkmə proqramını işə salın.

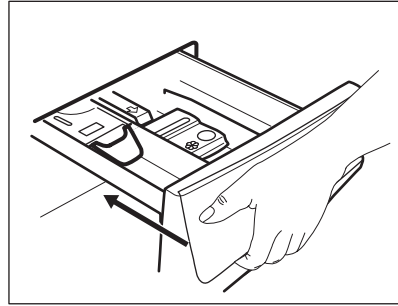

11.9 Drenaj nasosunun süzğəcinin təmizlənməsi

Drenaj nasosunun süzğəcini müntəzəm olaraq yoxlayın və onun təmiz olmasından əmin olun.

Aşağıdakı hallarda drenaj nasosunun süzğəcini təmizləyin:

- Maşın suyu boşaltmır.
- Baraban fırlanmır.
- Drenaj nasosu tıxaclandıqı üçün avadanlıqdan qeyri-adi səs çıxır.
- Displaydə **E20** xəbərdarlıq kodu görünür

⚠ XƏBƏRDARLIQ!

- Şəpəsl çəngəlini elektrik cərəyanından ayırın.
- Avadanlıq işləyən zaman süzgeci çıxarmayın.
- Avadanlıqdakı su isti olarsa nasosun təmizləməyin. Suyun soyumasını gözləyin.
- Suyun axması dayanana qədər klapanı bağlamaqla və açmaqla Mərhələ 3-ü bir neçə dəfə təkrarlayın.

Süzgeci çıxaran zaman dağılan suyu təmizləmək üçün həmişə məhrəba saxlayın.

Nasosun süzgecini təmizləmək üçün aşağıdakı diaqramlardakı proseduru yerinə yetirin:

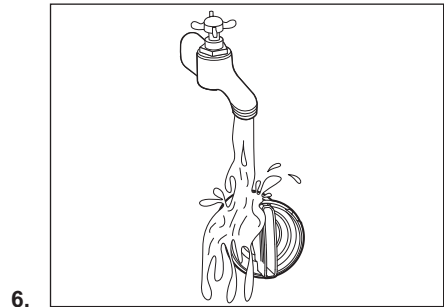
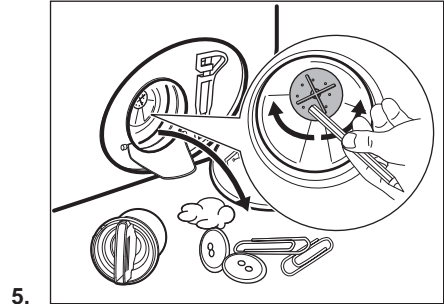
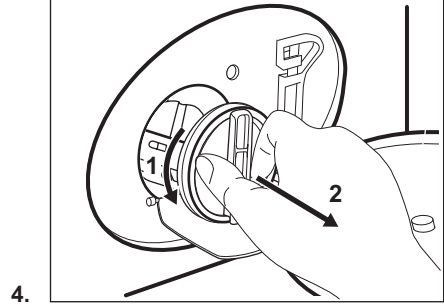
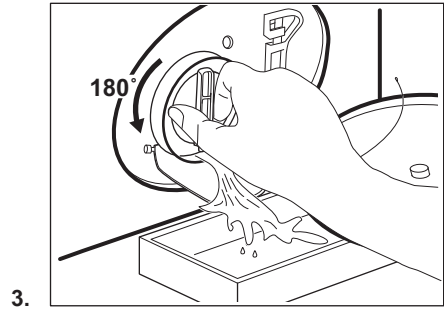
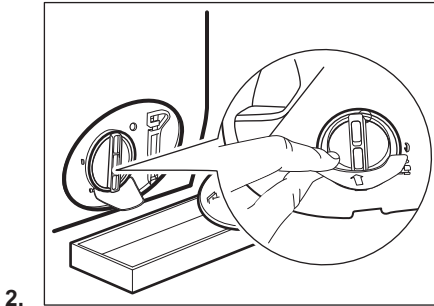
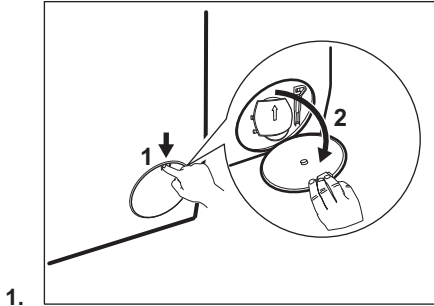

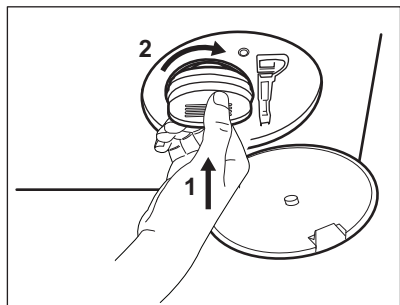

7.

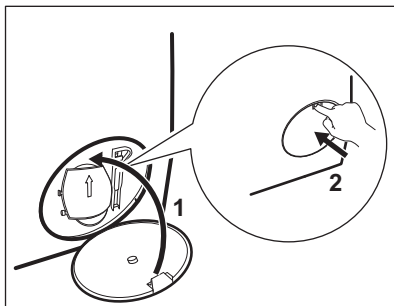

8.

⚠ XƏBƏRDARLIQ!

Nasosun pərlərinin fırlandığını təmin edin. Pərlər fırlanmırsa, Səlahiyyətli Xidmət Mərkəzi ilə əlaqə saxlayın. Sızmaların qarşısını almaq üçün süzgeci düzgün bərkitdiyinizdən əmin olun.

11.10 Giriş şlanqının və filterin təmizlənməsi



Zaman keçdikcə yığılan ərpi kənarlaşdırmaq üçün giriş şlanqının və klapanın süzgeçlərini ildə iki dəfə təmizləmək tövsiyə olunur. Süzgeçləri təmizləmək üçün aşağıdakı diaqramlardakı proseduru yerinə yetirin:

1.

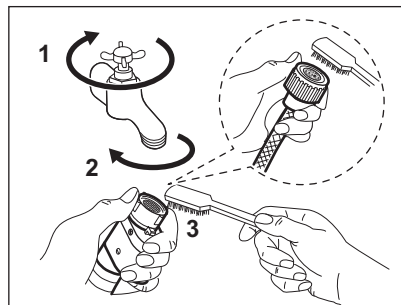

2.

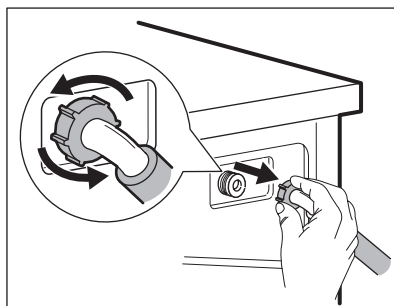

3.

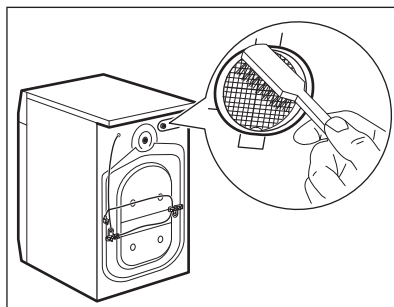

4.

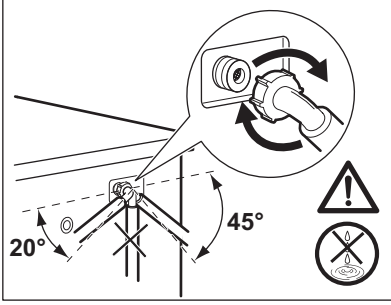

11.11 Qeza su boşaltması

Maşın suyu boşalda bilmirsə, 'Drenaj nasosu filtrin təmizlənməsi' paragrafında təsvir edilən eyni proseduru yerinə yetirin. Lazım gəldikdə nasoslari təmizləyin.

11.12 Donmaya qarşı ehtiyat tədbirləri

Əgər avadanlıq 0°C-yə yaxın və ya ondan aşağı temperatura malik ərazidə

quraşdırılıbsa, giriş şlanqında və drenaj nasosunda qalan suyu xaric edin.

1. Şəpsel çəngəlini elektrik cərəyanından ayırın.
2. Su kranını bağlayın.
3. Giriş şlanqının hər iki tərəfini bir qaba qoyaraq içərisindəki suyu xaric edin.
4. Drenaj nasosunu boşaldın. Qəzalı vəziyyətdə suyu boşaltma proseduruna müraciət edin.
5. Drenaj nasosunu boşaltdıqdan sonra giriş şlanqını yenidən yerinə taxın.

⚠ XƏBƏRDARLIQ!

Avadanlıqdan təkrar istifadə etdiyiniz zaman temperaturun 0° C-dən yuxarı olduğuna əmin olun. Temperaturun aşağı olması səbəbindən avadanlığa dəyən zərərə görə istehsalçı məsuliyyət daşımır.

12. İSTEHLAK DƏYƏRLƏRİ

12.1 Şərh



Avadanlıqla birlikdə verilən enerji səmərəliliyi üzrə nişanda QR kodu AB EPREL verilənlər bazasında cihazın istismar xarakteristikaları ilə bağlı məlumat üçün veb keçidini təmin edir. Enerji səmərəliliyi üzrə nişanı istifadəçi təlimatı və bu cihazla birlikdə verilmiş bütün digər sənədlərlə birlikdə istinad üçün saxlayın.

Eyni məlumatı EPREL-də <https://eprel.ec.europa.eu> keçidindən və cihazın texniki məlumatlar lövhəsində tapdığınız model adı və məhsul nömrəsindən istifadə etməklə tapmaq mümkündür.



Dəyərlər və proqram müddəti müxtəlif şərtlərdən (məsələn, otaq temperaturu, suyun temperaturu və təzyiqi, yükün ölçüsü və camaşırın növü, təchiz olunan elektrik enerjisi) və həmçinin proqramın standart parametrlərini dəyişdirdiyiniz zaman dəyişə bilər.

12.2 Aİ Komissiyasının 2019/2023 sayılı rəqlamentinə və ortağ bazarlardakı bütün yeni əlaqədar standartlara əsasən (*)

Eco 40-60 proqram	kq	kVt/saat	litr	hh:mm	% 1)	°C	dövr/ dəq ²⁾
Tam yüklü	10,5	0.905	69	3:59	53.00	38	1351
Yarım yüklənmiş	5,25	0.500	55	2:58	53.00	31	1351
Dördəbir yüklənmiş	2,5	0.305	40	2:35	54.00	26	1351

1) Fırlatma-qurutma mərhələsinin sonunda qalan nəmlik. Fırlatma-qurutma mərhələsində sürət nə qədər yüksək olarsa, səs-küy də bir o qədər yüksək olar və qalan nəmlik bir o qədər azalar.

2) Maksimal sıxma sürəti.

12.3 Ümumi proqramlar



Bu dəyərlər yalnız nümayiş xarakterlidir..

Proqram	kq	kVt/saat	litr	hh:mm	% 1)	°C	dövr/ dəq ²⁾
Cottons ³⁾ 90°C	10,5	2.90	80	3:30	52.00	85	1400
Cottons 60°C	10,5	2.05	75	3:30	52.00	55	1400
Cottons 20° ⁴⁾ 20°C	10,5	0.30	65	2:45	52.00	20	1400
Synthetics 40°C	4	0.65	55	2:15	35.00	40	1200
Delicates ⁵⁾ 30°C	2	0.35	50	1:00	35.00	30	1200
Wool/Silk 30°C	1,5	0.25	60	1:10	30.00	30	1200

(*) BK-in Enerji ilə əlaqəli məhsullar və Enerji məlumatı qaydaları üçün ekodizaynına əsasən, Ukraynanın 834/2023; AS/NZS2040 və AS/NZS6400 sayılı sərəncamı
Temperaturlar və yüklər avtomatik olaraq təyin edilməklə, bütün modellərdə görünməyə bilər.

1) Fırlatma-qurutma mərhələsinin sonunda qalan nəmlik. Fırlatma-qurutma mərhələsində sürət nə qədər yüksək olarsa, səs-küy də bir o qədər yüksək olar və qalan nəmlik bir o qədər azalar.

2) Sıxma sürətinin istinad göstəricisi.

3) Çox çirkələnmiş tekstil məmulatlarının yuyulması üçün uyğundur.

4) Yüngül çirkələnmiş pambıq, sintetik və qarışıq parçaları yumaq üçün uyğundur.

5) O, həmçinin az çirkələnmiş camaşırılar üçün sürətli yuma sikli kimi də uyğundur.

Sönülü (Vt)	Gözləmə rejimi (Vt)	Ləngimə ilə işə başlama (Vt)
0.50	0.50	4.00

Sönməyə./Gözləmə rejiminə qədər müddət maksimum 15 dəqiqədir.

13. CƏLD TƏLİMAT

13.1 Gündəlik istifadə

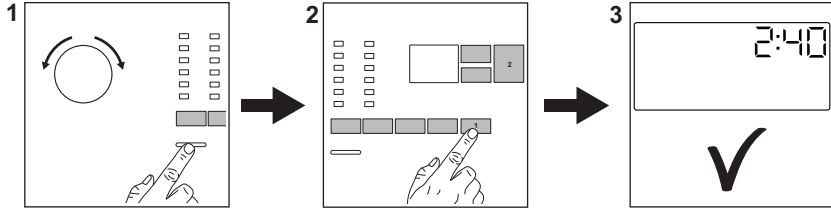

Ştəpsel çəngəlini elektrik cərəyanına daxil edin.

Su kranını açın.

Camaşırı doldurun.

Yuyucu tozu və digər təmizləyici vasitəni yuyucu vasitə dispenserinin müvafiq bölməsinə doldurun.

- Avadanlığı işə salmaq üçün On/Off düyməsinə basın. Lazımı proqramı işə salmaq üçün proqram siferblatını çevirin.
- Uyğun sensorlu düymələrə basmaqla, lazımı seçimləri edin. Proqramı işə salmaq üçün Start/Pause  düyməsinə toxunun
- Avadanlıq işə düşür.

Proqramın sonunda qırışların yaranmaması üçün camaşırı çıxarın.

Avadanlığı söndürmək üçün On/Off düyməsinə basın.

13.2 Qulluq və təmizləmə

Vaxtaşırı təmizlik qrafiki avadanlığın ömrünü uzatmağa kömək edir.

Hər siklədən sonra hava sirkulyasiyasını təmin etmək və cihazın içərisindəki rütubəti qurutmaq üçün qapını və yuyucu vasitəni bir az aralı saxlayın: bu, kif və qoxuların qarşısını alacaq.

Əgər cihaz uzun müddət istifadə edilmirsə: su kranını bağlayın və cihazı elektrik şəbəkədən ayırın.

Ərpın təmizlənməsi	İldə iki dəfə
Profliktik yuma	Ayda bir dəfə
Qapı rezinini təmizləyin	Hər iki aydan bir
Barabanı təmizləyin	Hər iki aydan bir
Yuyucu vasitə dispenserini təmizləyin	Hər iki aydan bir
Drenaj nasos filtrini təmizləyin	İldə iki dəfə
Giriş şlanqını və klapın filtrini təmizləyin	İldə iki dəfə

Plastik hissələri (xüsusən də yuyucu vasitə qabının yanındakı) təmiz saxlayın, dağılan mayeni kənarlaşdırın.

Aşağıdakı paraqraflarda bəzi hissələrin necə təmizlənməsi izah edilir.

İkiqat haşiyəli tutuqla qapı kipcəci

Bu avadanlıq **özünü təmizləyən drenaj sistemi** ilə təchiz edilmişdir və paltarlardan düşən yüngül lif parçalarının su ilə elə axmasına imkan verir. Araqatı müntəzəm olaraq yoxlayın və lazım gələrsə, aşağıdakı diaqramda təsvir olunduğu qaydada

təmizləyin. Siklin sonunda sikkələr, düymələr, digər kiçik əşyalar çıxarıla bilər.

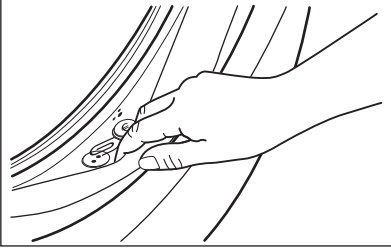

Ehtiyac yarandıqda, rezinin səthini cızmadan ammonyak krem təmizləyici vasitə ilə təmizləyin.



Hər zaman məhsulun üzərindəki təlimatlara riayət edin. Qatlanaraq sıxılıb qala biləcək əşyaları (əgər varsa) yoxlayın və çıxarın. Qapı rezini ilə qapı arasında heç bir çamaşırın qalmadığına əmin olun. Proqram sikli başa çatdıqdan sonra qapı rezinində qalan hər hansı kir və ya su qalığını silmək üçün nəm parçadan istifadə edin.

Xarici obyektlərin çıxarılması



Sikli işə salmazdan əvvəl ciblərin boş olduğundan və bütün boş elementlərin bağlı olduğundan əmin olun.

Qapı rezinində, filtrlərdə və barabanda tapa biləcəyiniz hər hansı yad cımları (metal sıxac, düymələr, sikkələr və s.) çıxarın. Zəruri hallarda, Səlahiyyətli Xidmət Mərkəzinə müraciət edin.

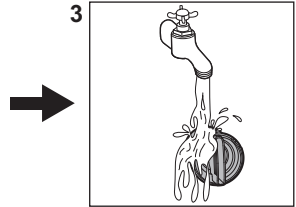
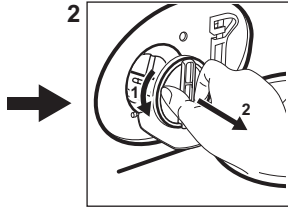
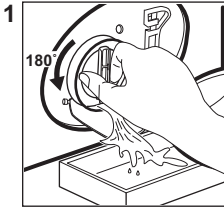

Drenaj nasosunun süzgecinin təmizlənməsi

Süzgeci müntəzəm olaraq və, xüsusilə, ekranda **E20** həyəcan signalı yaranarsa, təmizləyin.



13.3 Proqramlar

Proqram	Yük	Məhsul təsviri
FullWash 45'	10,5 kq	Qarışıq tərkibli parçalar, rəngli pambıq, sintetik və az çirklənmiş gündəlik paltarlar üçün idealdır. Bu proqram 30°C-də sadəcə olaraq 45 dəqiqə ərzində təmizləyəcək. Ən yaxşı nəticələri az miqdarda paltarı yuyarkən əldə edəcəksiniz.
Cottons	10,5 kq	Ağ və rəngli pambıq parçalar. Orta dərəcədə və çox çirklənmiş çamaşırlar üçün idealdır.
Synthetics	4 kq	Sintetik və ya qarışıq tərkibli çamaşırlar.

Proqram	Yük	Məhsul təsviri
Delicates	2 kq	Akril, viskoz, poliester növlü incə parçalar.
Wool/Silk 	1,5 kq	Maşınla yuyula bilən yun, ellə yuyulan yun və zərif parçalar.
Rinse	10,5 kq	Yun parçalar və ya çox incə parçalar istisna olmaqla bütün parçalar. Yumaq və sıxmaq üçün proqram.
Spin/Drain	10,5 kq	Yun parçalar və ya çox incə parçalar istisna olmaqla bütün parçalar. Sıxmaq və suyu boşaltmaq üçün proqram.
Intense Clean	10,5 kq	Xüsusi kombinezonlar, pambıq kombinezonlar və iş paltarları. Çirki və çətingedən ləkələri kənarlaşdırmaq üçün önyuma mərhələsi ilə intensiv dövrə.
Jeans	4 kq	Jeans paltar və trikotaj əşyalar.
Sport	4 kq	İdman geyimləri.
Duvet	3 kq	Tək yataqlıq sintetik adyal, yataq örtüyü, içlikli adyal.
Outdoor 	2,5 kq ¹⁾ 1 kq ²⁾	Müasir çöl idmanı geyimləri.
Hygiene 	10,5 kq	Ağ pambıq parçalar. Bu proqram bakteriya və virusların 99,99%-dən çoxunu yox edir ³⁾
Eco 40-60 ⁴⁾	10,5 kq	Ağ və rəngli pambıq. Adi çirklənmiş paltarlar.

1) Yuma proqramı.

2) Yuma proqramı və suya davamlılıq fazası

3) 2021-ci ildə Swisstest Testmaterialien AG tərəfindən həyata keçirilən xarici sınaqda Staphylococcus aureus, Enterococcus faecium, Candida albicans, Pseudomonas aeruginosa və MS2 Bacteriophage üzrə sınaqdan keçirilib (Sınaq hesabatı No. 202120117).

4) Aİ Komissiyasının 2019/2023 sayılı rəqlamentinə və Ukraynanın 834/2023 sayılı fərmanına əsasən bu proqram 40°C və ya 60°C-də yuyula bilən kimi elan edilmiş normal çirklənmiş pambıq camaşırıları bir dövrdə birlikdə yumağa imkan verir. Temperatur göstərilmiş və görünür, o avtomatik olaraq təyin edilir.





- Camaşırda əldə edilmiş temperatur, proqramın müddəti və digər məlumatlar üçün "İstehlak dəyərləri" bölməsinə baxın.
- Enerji sərfiyyatı baxımından ən səmərəli proqramlar ümumiyyətlə daha aşağı temperaturda və daha uzun müddətdə işləyən proqramlardır.

Cihazın hər bir proqram üçün göstərilən maksimum tutuma qədər yüklənməsi

enerji və su istehlakını azaltmağa kömək edir.

Yuma proqramları üçün uyğun yuyucu vasitələr

Proqram	Universal yuyucu toz ¹⁾	Universal maye	Rəngli camaşırıları üçün maye	Zərif yun məhsulları	Xüsusi
FullWash 45'	▲	▲	--	--	--

Proqram	Universal yuyucu toz 1)	Universal maye	Rəngli çamaşırlar üçün maye	Zərif yun məhsulları	Xüsusi
Cottons	▲	▲	▲	--	--
Synthetics	▲	▲	▲	--	--
Delicates	--	--	--	▲	▲
Wool/Silk 	--	--	--	▲	▲
Intense Clean	▲	▲	▲	--	--
Jeans	--	--	▲	▲	▲
Sport	--	▲	▲	--	▲
Duvet	--	--	--	▲	▲
Outdoor 	--	--	--	▲	▲
Hygiene 	▲	▲	--	--	▲
Eco 40-60	▲	▲	▲	--	--

1) 60°C-dən yuxarı temperaturda toz yuyucu vasitənin istifadəsi tövsiyə olunur.

-- = Tövsiyə edilmir ▲ = Tövsiyə edilir

13.4 Yuyucu vasitənin növü və miqdarı.

- Yalnız paltaryuyan maşınlar üçün xüsusi olaraq istehsal edilmiş yuyucu vasitələrdən və digər təmizləyici vasitələrdən istifadə edin. Əvvəlcə bu ümumi qaydalara əməl edin:
 - zərflər parçalar istisna olmaqla, bütün növ parçalar üçün toz yuyucu vasitələr (həmçinin tabletlər və tək istifadəlik yuyucu vasitələr). Ağlar və camaşırın təmizlənməsi üçün tərkibində ağardıcı olan toz şəkilli yuyucu vasitələrə üstünlük verilir,
 - bütün növ parçalar və ya xüsusi olaraq yalnız yun parçalar üçün nəzərdə tutulmuş və aşağı temperaturda yuma proqramlarında (maks. 60°C) istifadə edilməsi məqsədə uyğun hesab edilən yuyucu mayelər (həmçinin tək istifadəlik yuyucu vasitələr).
- Müxtəlif növ yuyucu vasitələri bir-birinə qatmayın.

- Aşağıdakı hallarda daha az yuyucu vasitə istifadə edin:
 - az paltar yuduğunuz zaman,
 - camaşır az çirkəlibsə,
 - yuyulma zamanı çox miqdarda köpük varsa.
- Tablet və kapsul yuyucu vasitələrdən istifadə edərkən onları həmişə yuyucu vasitə dispenserinə deyil, barabanın içərisinə əlavə edin və istehsalçının tövsiyələrinə əməl edin .

Yetersiz miqdarda yuyucu vasitə aşağıdakılara səbəb ola bilər:

- qeyri-qənaətbəxş yuma nəticələri,
- camaşırın boz rəngə çevrilməsi,
- yağlı paltarlar,
- cihazda kiflənmə.

Həddindən artıq miqdarda yuyucu vasitə aşağıdakılara səbəb ola bilər:

- köpüyün əmələ gəlməsi,
- yuma effektivliyinin azalması,
- qeyri-kafi yaxalama,
- ətraf mühitə daha böyük təsir.

14. XƏBƏRDARLIQ KODLARI VƏ MÜMKÜN NASAZLIQLAR

Avadanlıq işləmir və ya işlədiyi zaman dayanır. İlk olaraq problemin həllini tapmağa çalışın (cədvəllərə baxın).



XƏBƏRDARLIQ!

Hər hansı yoxlamanı yerinə yetirməzdən əvvəl avadanlığı söndürün.

Problem	Mümkün həll
E10 Maşın lazımı qaydada su ilə dolmur.	<ul style="list-style-type: none">Su kranının açıq olduğundan əmin olun.Su təchizi təzyiqinin həddindən artıq aşağı olmadığından əmin olun. Bu məlumatı almaq üçün yerli su idarəsi ilə əlaqə saxlayın.Su kranının tıxaclanmadığından əmin olun.Giriş şlanqının burulmadığından, zədələnmədiyindən və ya əyilmədiyindən əmin olun.Su qəbulu şlanqının düzgün qoşulduğundan əmin olun.Giriş şlanqının süzgecinin və klapın süzgecinin tıxaclanmadığından əmin olun.
E20 Maşın suyu boşaltmır.	<ul style="list-style-type: none">Əlüzyuvarın sifonunun tıxaclanmadığından əmin olun.Drenaj şlanqının burulmadığından və ya əyilmədiyindən əmin olun.Drenaj süzgecinin tıxaclanmadığından əmin olun. Lazım gələrsə, süzgeci təmizləyin.Drenaj şlanqının düzgün qoşulduğundan əmin olun.Proqramı drenaj fazası olmadan təyin etməsənizsə, boşalma proqramını əlavə edin.Proqramın sonunda suyun barabanda qalmasını seçməsənizsə, boşalma proqramını əlavə edin.
E40 Avadanlığın qapısı açıq qalır və yaxud düzgün bağlanmışdır.	<ul style="list-style-type: none">Maşının qapısının düzgün şəkildə bağlı olduğundan əmin olun.
E91 Daxili nasazlıq. Avadanlığın elektron elementləri arasında heç bir əlaqə yoxdur.	<ul style="list-style-type: none">Proqram düzgün dayandırılmadı və ya avadanlıq çox tez dayandı. Avadanlığı söndürün və yenidən işə salın.Əgər həyəcan signalı kodu yenə görünərsə, Səlahiyyətli xidmət mərkəzinə müraciət edin.
EKO Elektrik cərəyanı sabit deyil.	<ul style="list-style-type: none">Cərəyan sabitləşənə qədər gözləyin.
EFO Daşma qurğu yandırılıb.	<ul style="list-style-type: none">Avadanlığı cərəyandan ayırın və su kranını bağlayın. Səlahiyyətli Xidmət Mərkəzi ilə əlaqə saxlayın.

Əgər problem həll olunmazsa, Səlahiyyətli Xidmət Mərkəzinə müraciət edin. Xidmət mərkəzi üçün lazım olan məlumatlar texniki göstəricilər lövhəcinyində göstərilmişdir

*Bəzi xəbərdarlıq kodları görünməyə bilər. Məlumat verilmədən dəyişdirilə bilər.

15. ƏTRAF MÜHİTLƏ BAĞLI NARAHATLIQLAR

Bu simvol  ilə olan materialları təkrar emal edin. Təkrar emal olunması üçün paketi müvafiq konteynerlərə qoyun. Elektrik cihazlarının və elektron avadanlıqların tullantılarının təkrar emal edilməsi ilə ətraf mühiti və insan sağlamlığını qorumağa

kömək edin. Bu simvol  ilə olan avadanlıqları ev zibili ilə birlikdə atmayın. Məhsulu öz yerli emal zavodunuza qaytarın və ya öz bələdiyyəniz ilə əlaqə saxlayın.

Dobro došli u Electrolux! Hvala vam što ste odabrali naš uređaj.



Nastojimo biti održivi te smanjujemo uporabu papira te su svi korisnički priručnici dostupni na internetu. Pristupite svom potpunom korisničkom priručniku na electrolux.com/manuals



Savjeti o korištenju, rješavanju problema, brošure i informacije o servisu i popravcima dostupni su na electrolux.com/support



Kupite dodatnu opremu, potrošni materijal i originalne rezervne dijelove za svoj uređaj na electrolux.com/shop

Zadržava se pravo na izmjene.

SADRŽAJ

1. SIGURNOSNE INFORMACIJE.....	72
2. SIGURNOSNE UPUTE.....	74
3. OPIS PROIZVODA.....	76
4. TEHNIČKE INFORMACIJE.....	77
5. INSTALACIJA.....	77
6. UPRAVLJAČKA PLOČA.....	81
7. BIRAČ I TIPKE.....	82
8. PROGRAMI.....	84
9. POSTAVKE.....	88
10. SVAKODNEVNA UPORABA.....	89
11. ODRŽAVANJE I ČIŠĆENJE.....	92
12. VRIJEDNOSTI POTROŠNJE.....	97
13. KRATKE UPUTE	98
14. ŠIFRE ALARMA I MOGUĆI KVAROVI.....	102
15. BRIGA O OKOLIŠU.....	103

1. ⚠ SIGURNOSNE INFORMACIJE



Prije početka postavljanja i korištenja ovog uređaja pažljivo pročitajte isporučene upute.

Proizvođač nije odgovoran za ozljede ili oštećenje koji su rezultat neispravne ugradnje ili uporabe. Upute uvijek držite na sigurnom i pristupačnom mjestu za buduću uporabu.

1.1 Sigurnost djece i osjetljivih osoba

- Ovaj uređaj mogu koristiti djeca u dobi od 8 godina i starija te osobe smanjenih tjelesnih, osjetljivih ili mentalnih mogućnosti ili osobe koje ne raspolažu iskustvom ili

znanjem ako su pod nadzorom osobe odgovorne za njihovu sigurnost i rade po uputama koje se odnose na sigurno korištenje uređaja te razumiju uključene opasnosti.

- Djeca dobi između 3 i 8 godina i osobe s vrlo teškim i složenim invaliditetom moraju se držati podalje od uređaja, osim ako su pod stalnim nadzorom.
- Djecu mlađu od 3 godine treba držati podalje od uređaja, osim ako su pod stalnim nadzorom.
- Djeca bi trebala biti pod nadzorom kako bi se osiguralo da se ne igraju s uređajem.
- Ambalažu držite podalje od djece i zbrinite je na odgovarajući način.
- Držite deterdžente izvan dohvata djece.
- Držite djecu i kućne ljubimce podalje od uređaja kad su vrata otvorena.
- Ako uređaj ima funkciju roditeljske zaštite, mora se aktivirati.
- Bez nadzora djeca ne smiju obavljati čišćenje uređaja i korisničko održavanje.

1.2 Opća sigurnost

- Ovaj uređaj namijenjen je isključivo pranju rublja koje se može prati u domaćinstvu.
- Ovaj je uređaj namijenjen za uporabu u kućanstvu i ostalim smještajnim jedinicama u zatvorenom prostoru.
- Ovaj uređaj može se koristiti u uredima, hotelskim sobama, sobama za goste s doručkom, seoskim kućama za goste i drugim sličnim smještajem u kojima takva uporaba ne prelazi (prosječnu) razinu uporabe u domaćinstvu.
- Ne mijenjajte specifikacije ovog uređaja.
- Maksimalna napunjenost uređaja je 10,5 kg. Ne prekoračujte maksimalnu napunjenost za svaki program (pogledajte poglavlje "Programi").
- Radni tlak vode na mjestu ulaska vode s izlaznog priključka mora biti između 0,5 bara (0,05 MPa) i 10 bara (1.0 MPa).

- Ventilacijski otvor u podnožju ne smije biti prekriven tepihom, prostirkom ili bilo kojom podnom oblogom.
- Uređaj mora biti priključen na vodovod pomoću novih isporučenih kompleta crijeva ili drugih novih kompleta crijeva isporučenih od strane ovlaštenog servisnog centra.
- Stari kompleti crijeva ne smiju se ponovno koristiti.
- Ako je mrežni kabel za napajanje oštećen, mora ga zamijeniti proizvođač, ovlašteni servisni centar ili kvalificirane osobe kako bi se izbjegao strujni udar.
- Prije svakog postupka održavanja, isključite uređaj i iskopčajte utikač iz utičnice.
- Za čišćenje uređaja nemojte koristiti raspršivače s vodom pod visokim tlakom i/ili paru.
- Očistite uređaj vlažnom krpom. Koristite samo neutralne deterdžente. Nikada ne koristite abrazivna sredstva, abrazivne spužvice za ribanje, otapala ili metalne predmete.
- Ako je sušilica postavljena na perilicu rublja, pripazite i koristite ispravan komplet za slaganje uređaja koji je odobrio ELECTROLUX.

2. SIGURNOSNE UPUTE

2.1 Postavljanje



Ugradnja mora biti u skladu s odgovarajućim nacionalnim propisima.

- Uklonite sve ambalaže i transportne vijke, uključujući gumeni umetak s plastičnim odstojnikom.
- Transportne vijke čuvajte na sigurnom mjestu. Ako ćete uređaj u budućnosti premještati, morat ćete ih ponovno pričvrstiti kako biste blokirali bubanj i spriječili unutarnje oštećivanje.
- Prilikom pomicanja uređaja uvijek budite pažljivi jer je uređaj težak. Uvijek nosite zaštitne rukavice i zatvorenu obuću.
- Slijedite upute za postavljanje isporučene s uređajem.
- Ne postavljajte i ne koristite oštećeni uređaj.
- Uređaj ne postavljajte ili ne upotrebljavajte na mjestima gdje temperatura može biti niža od 0 °C ili gdje je izložen vremenskim utjecajima.
- Površina na podu na koju će se postaviti uređaj mora biti ravna, stabilna, otporna na toplinu i čista.
- Provjerite cirkulira li zrak između uređaja i poda.
- Nakon što se uređaj postavi u konačan položaj, libelom provjerite je li uređaj ispravno niveliran. Ako nije, podesite nožice.
- Uređaj ne postavljajte izravno iznad podnog odvoda.
- Ne prskajte vodom po uređaju i ne izlažite ga pretjeranoj vlazi.
- Uređaj ne postavljajte na mjesta gdje se vrata uređaja ne mogu potpuno otvoriti.
- Ispod uređaja ne stavljajte zatvoreni spremnik za prikupljanje vode koja možda curi. Kontaktirajte ovlašteni servisni centar

kako biste provjerili koji se pribor može upotrijebiti.

2.2 Električni priključak

UPOZORENJE!

Rizik od požara i strujnog udara.

- UPOZORENJE: Ovaj je uređaj dizajniran za ugradnju / spajanje na priključak za uzemljenje u zgradi.
- Uvijek koristite pravilno montiranu utičnicu sa zaštitom od strujnog udara.
- Provjerite jesu li parametri na natpisnoj pločici kompatibilni s električnim vrijednostima mrežnog napajanja.
- Ne koristite adaptere s više utičnica i produžne kabele.
- Pazite da ne oštetite utikač i kabel napajanja. Ako je potrebno zamijeniti električni kabel, to mora izvršiti ovlašteni servisni centar.
- Utikač kabela napajanja uključite u utičnicu tek po završetku postavljanja. Provjerite postoji li nakon montaže pristup utikaču.
- Kabel napajanja ili utikač ne dodirujte vlažnim rukama.
- Ne povlačite kabel napajanja kako biste izvukli utikač iz utičnice. Uvijek uhvatite i povucite utikač.

2.3 Priključak vode

- Ulazna voda ne smije prelaziti 25 °C.
- Ne oštećujte crijeva za vodu.
- Prije spajanja na nove cijevi, cijevi koje se nisu koristile dulje vrijeme, gdje su izvedeni popravci ili su ugrađeni novi uređaji (vodomjeri itd.), pustite da voda teče dok ne postane čista i bistra.
- Uvjerite se da nema vidljivih curenje vode tijekom i nakon prve uporabe uređaja.
- Nemojte koristiti produžno crijevo ako je ulazno crijevo prekratko. Kontaktirajte ovlašteni servisni centar za zamjenu crijeva za dovod.
- Kad raspakirate uređaj, moguće je da voda poteče iz crijeva za odvod. To je zato jer se uređaj u tvornici testira uz uporabu vode.
- Crijevo za odvod možete produžiti na najviše 400 cm. Kontaktirajte ovlašteni

servisni centar za drugo crijevo za odvod i produžetak.

- Provjerite postoji li pristup slavini nakon postavljanja.
- Zatvorite slavinu za vodu nakon svake uporabe uređaja.

2.4 Primjena

UPOZORENJE!

Opasnost od ozljeda, električnog udara, požara, opekлина ili oštećenja uređaja.

- Slijedite sigurnosne upute na pakiranju deterđenta.
- Ne stavljajte zapaljive proizvode ili mokre predmete sa zapaljivim proizvodima u uređaj, blizu uređaja ili na uređaj.
- Ne perite tkanine koje su jako zaprljane uljem, mašću ili drugim masnim tvarima. To može oštetiti gumene dijelove uređaja. Prethodno ručno očistite takve tkanine prije nego što ih stavite u uređaj.
- Ne upotrebljavajte mirise za rublje kako biste izbjegli opasnost od oštećenja plastičnih i gumenih dijelova uređaja.
- Ne dodirujte staklena vrata tijekom rada programa. Staklo može postati vruće.
- Obavezno uklonite sve metalne predmete iz rublja.

2.5 Servis

- Za popravak uređaja obratite se ovlaštenom servisnom centru. Koristite samo originalne rezervne dijelove.
- Imajte na umu da samostalni ili neprofesionalni popravak može imati sigurnosne posljedice i može poništiti jamstvo.
- Sljedeći rezervni dijelovi bit će dostupni 10 godina nakon ukidanja modela: motor i četkice motora, prijenos između motora i bubnja, crpke, amortizeri i opruge, bubanj, remenica bubnja i povezani kuglični ležajevi, grijači i grijači elementi, uključujući toplinske pumpe, cijevi i slična oprema, uključujući crijeva, ventile, filtre i aquastop sustav, tiskane pločice, elektroničke zaslone, tlačne sklopke, termostate i senzore, softver i firmware, uključujući softver za resetiranje, vrata, šarke i brtve, ostale brtve, sklop za zaključavanje vrata, plastične periferne

jedinice kao što su spremnici deterdženata. Trajanje u vašoj zemlji može biti dulje. Za više informacija posjetite našu internetsku stranicu.

- Imajte na umu da su neki od tih rezervnih dijelova dostupni samo profesionalnim serviserima i da nisu svi rezervni dijelovi relevantni za sve modele.
- Što se tiče žarulje(a) unutar ovog proizvoda i rezervnih žarulja koje se prodaju zasebno: Ove žarulje namijenjene su da izdrže ekstremne fizičke uvjete u kućanskim uređajima, poput temperature, vibracija, vlage ili namijenjene su signalizaciji informacija o radnom stanju uređaja. Nisu namijenjene za druge primjene i nisu pogodne za osvjetljenje u kućanstvu.

2.6 Odlaganje

⚠ UPOZORENJE!

Opasnost od ozljeda ili gušenja.

- Iskopčajte uređaj iz električne iz vodovodne mreže.
- Odrežite električni kabel za napajanje u blizini uređaja i bacite ga.
- Uklonite bravu na vratima kako biste spriječili zatvaranje djece ili kućnih ljubimaca u bubnju.
- Uređaj odložite u otpad u skladu s lokalnim propisima za odlaganje električne i elektroničke opreme (WEEE).

3. OPIS PROIZVODA

3.1 Pregled uređaja

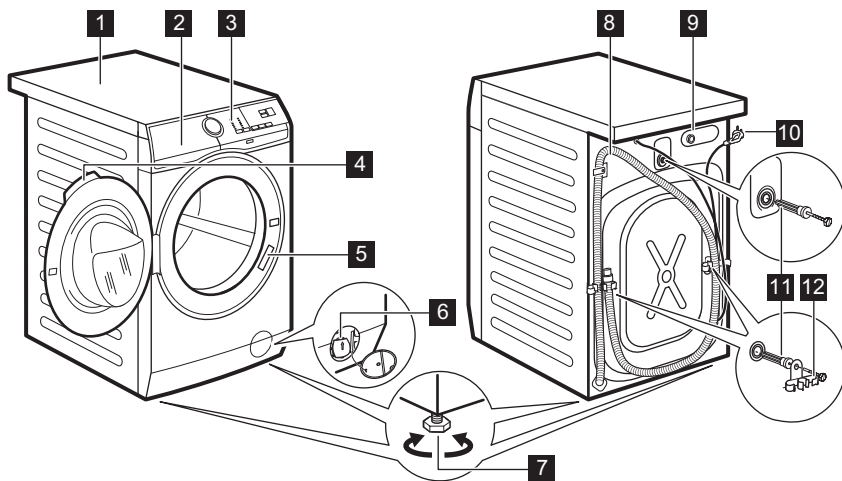

- 1** Radna ploča
- 2** Spremnik za deterdžent
- 3** Upravljačka ploča
- 4** Ručica na vratima
- 5** Natpisna pločica
- 6** Filtar odvodne pumpe
- 7** Nožica za niveliranje uređaja

- 8** Odvodno crijevo
- 9** Priključak dovodnog crijeva
- 10** Kabel za napajanje
- 11** Transportni vijci
- 12** Nosač crijeva

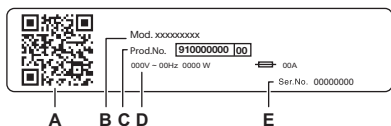

Na natpisnoj pločici stoji:

- A. QR kod
- B. Naziv modela
- C. Broj proizvoda
- D. Električne klase
- E. Serijski broj

Skenirajte **QR kod** na uređaju kako biste registrirali svoj proizvod i iskoristili ga na najbolji mogući način.

- - Pristup pojedinostima vašeg uređaja, dokumentaciji i artiklima o načinu korištenja najboljih značajki (Korisnički priručnik također je dostupan na electrolux.com/manuals)
- - Pronađite savjete o korištenju, rješavanju problema, informacije o servisu i popravcima (također dostupne na electrolux.com/support)
- - Kupite pribor, potrošni materijal i originalne rezervne dijelove za vaš uređaj (također dostupno na electrolux.com/shop)

4. TEHNIČKE INFORMACIJE

Dimenzije	Širina / Visina / Ukupna dubina	59,7 cm /84,7 cm /65,8 cm
Električni priključak	Napon	230 V
	Ukupna snaga	2100 W
	Osigurač	10 A
	Frekvencija	50 Hz
Razina zaštite od prodora krutih čestica i vlage osigurana je zaštitnim poklopcem, osim ako niskonaponska oprema nema zaštitu od vlage		IPX4
Tlak dovoda vode	Najniže	0,5 bara (0,05 MPa)
	Maksimalno	10 bara (1,0 MPa)
Dovod vode ¹⁾		Hladna voda
Maksimalno punjenje	Pamuk	10,5 kg

¹⁾ Crijevo za dovod vode spojite na slavinu s 3/4" navojem.

5. INSTALACIJA



UPOZORENJE!

Pogledajte poglavlja sa sigurnosnim uputama.

5.1 Raspakiranje

1. Otvorite vrata. Uklonite sve predmete iz bubnja.

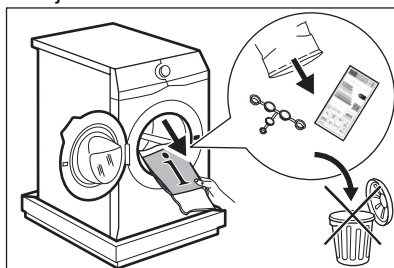



Pribor isporučen s uređajem može se razlikovati ovisno o modelu.

2. Stavite element pakiranja na pod iza uređaja i pažljivo ga položite na stražnju stranu. Skinite zaštitu s dna.

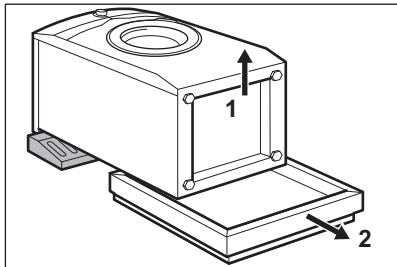

OPREZ!

Ne spuštajte perilicu rublja na prednju stranu.

3. Vratite uređaj u uspravan položaj. Skinite kabel napajanja i crijevo za odvod s držača crijeva.

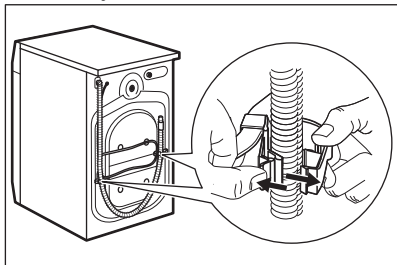

UPOZORENJE!

Moguće je da voda poteče iz crijeva za odvod. To je zato što je perilica rublja testirana u tvornici.

4. Izvadite tri vijka za prijevoz i izvucite plastične odstojnike.

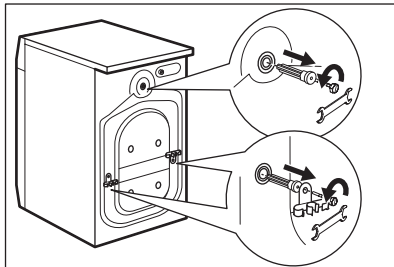

Preporučujemo da ambalažu i transportne vijke sačuvate u slučaju prijevoza uređaja.

5. Stavite plastične čepove, koji se nalaze u vrećici s priručnikom, u rupe.

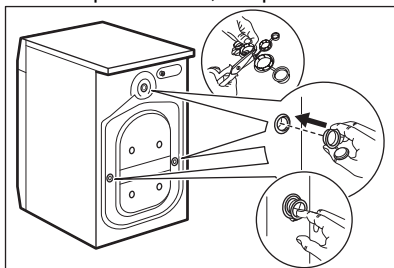

5.2 Informacije za instalaciju

Pozicioniranje i izravnavanje

Uređaj podesite na ispravan način kako biste spriječili vibracije, buku i pomicanje uređaja tijekom rada.

1. Ugradite aparat na ravni tvrdi pod. Uređaj mora biti stabilan i pravilno niveliran. Pazite da uređaj ne dodiruje zid ili druge jedinice i pobrinite se da ispod uređaja cirkulira zrak.
2. Otpustite ili zategnite nožice da biste podesili razinu. Sve nožice moraju čvrsto ležati na podu.



UPOZORENJE!

Ne stavljajte karton, drvo ili ekvivalentne materijale ispod nožica uređaja kako biste podesili razinu.

Ulazno crijevo

⚠ OPREZI!

Provjerite da crijeva nisu oštećena i da nema curenja na spojevima. Nemojte koristiti produžno crijevo ako je ulazno crijevo prekratko. Kontaktirajte servisni centar za informacije o zamjeni dovodnog crijeva.

1. Crijevo za dovod vode priključite na stražnju stranu uređaja, ako je potrebno. Obično je već instalirano u tvornici.

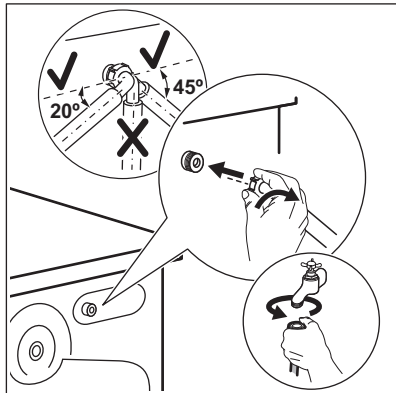

2. Namjestite ga prema lijevo ili desno, ovisno o položaju slavine za vodu. Uvjerite se da crijevo za dovod nije u okomitom položaju.
3. Ako je potrebno, otpustite maticu kako bi sjela u ispravan položaj.
4. Spojite crijevo za dovod vode na slavinu hladne vode s navojem od 3/4".
5. Neki modeli mogu imati dovodno crijevo s uređajem za zaustavljanje vode. To sprječava bilo kakva curenje vode iz crijeva zbog prirodnog starenja. Odjeljak u prozorčiću pokazuje ovu grešku **A**. Ako se to dogodi, zatvorite slavinu i kontaktirajte ovlaštenu servisni centar za informacije o zamjeni crijeva.

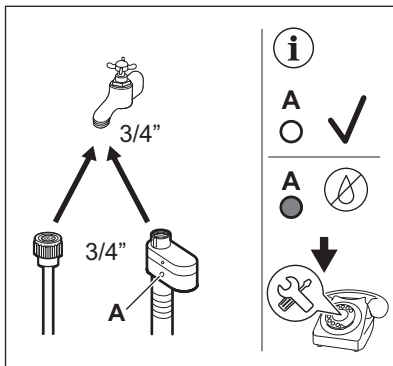

⚠ UPOZORENJE!

Ulazna voda ne smije prelaziti 25 °C.

Odvodnja vode

Odvodno crijevo treba biti na visini ne manjoj od 60 cm i ne većoj od 100 cm.



Odvodno crijevo možete produžiti na najviše 400 cm. Kontaktirajte ovlaštenu servisni centar za kupnju drugog odvodnog crijeva i produžetka.

Provjerite da se crijevo za odvod vode nalazi na povišenom dijelu kako bi se spriječilo da ostaci hrane iz sudopera ulaze u uređaj.

Spojite odvodno crijevo na sifon i pričvrstite ga obujmicom. Provjerite da se crijevo za odvod vode nalazi na povišenom dijelu kako bi se spriječilo da ostaci hrane iz sudopera ulaze u uređaj.

Namjestite crijevo izravno na ugrađenu cijev za ispuštanje u zidu prostorije i pritegnite stezaljkom.

Bez plastične vodilice crijeva, na sifon sudopera - Stavite odvodno crijevo u otvor i zategnite ga stezaljkom.

Odvodno crijevo može se saviti u obliku slova U i postaviti oko plastične vodilice. Na rubu sudopera - Pričvrstite vodilicu na slavinu ili na zid.



Provjerite da se plastična vodilica ne može pomicati kada uređaj ispušta vodu, a kraj odvodnog crijeva nije uronjen u vodu. Može doći do povrata prljave vode u uređaj. Dodatnu opremu kupujte kod ovlaštenog dobavljača.

Na cijev vertikale s otvorom za odvod - Umetnite odvodno crijevo izravno u odvodnu cijev ili cijev vertikale



Kraj odvodne cijevi se treba stalno ventilirati, tj. unutrašnji promjer odvodnog kanala (min. 38 mm min. 1.5") mora biti širi od vanjskog promjera odvodnog crijeva.

Moguće je povezati odvodno crijevo na različite načine:

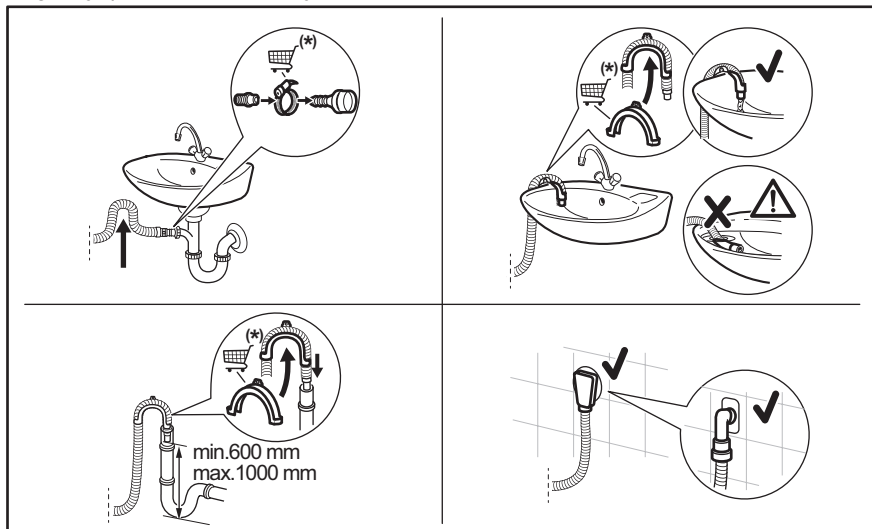

(*) Podložno promjenama bez prethodne obavijesti.

5.3 Električni priključak

Na kraju postavljanja možete priključiti mrežni utikač u utičnicu.

Na natpisnoj pločici i u poglavlju „Tehnički podaci“ navedene su potrebne električne vrijednosti. Provjerite jesu li kompatibilne s mrežnim napajanjem.

Provjerite može li vaša kućna električna instalacija podnijeti maksimalno potrebno opterećenje, uzimajući u obzir i sve druge uređaje koji mogu biti u upotrebi.

Spojite uređaj na uzemljenu utičnicu.

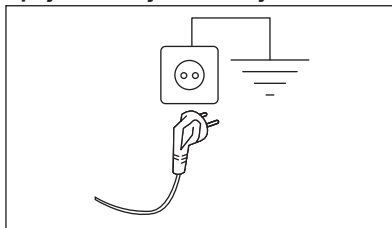

Kabel električnog napajanja nakon postavljanja uređaja mora biti lako dostupan. Za bilo kakve električne radove potrebne za postavljanje ovog uređaja obratite se našem ovlaštenom servisnom centru.

Proizvođač ne prihvaća nikakvu odgovornost za štetu ili ozljede zbog nepoštivanja gornjih sigurnosnih mjera opreza.

6. UPRAVLJAČKA PLOČA

6.1 Opis upravljačke ploče

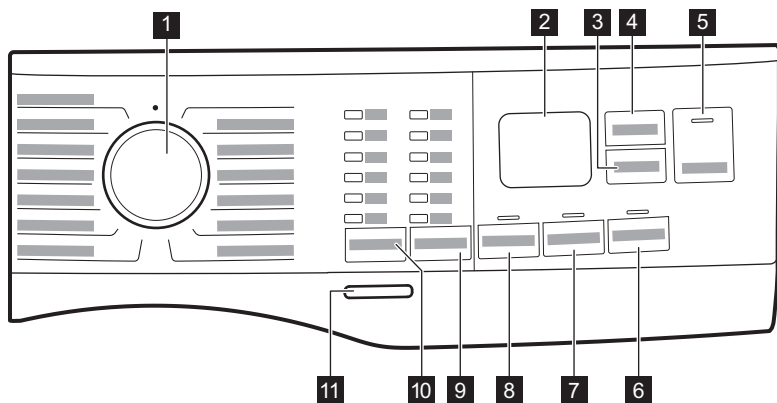

- 1** Programator
- 2** Zaslom
- 3** Delay Start dodirna tipka
- 4** Time Manager dodirna tipka
- 5** Start/Pause dodirna tipka
- 6** Stains dodirna tipka
- 7** Extra Rinse dodirna tipka
- 8** Prewash dodirna tipka
- 9** Opcije za smanjenje Spin dodirnite gumb
 - Opcija Bez centrifuge
 - Opcija Zadržavanje vode
 - Silent opcije
- 10** Temp. dodirna tipka
- 11** On/Off pritisna tipka

6.2 Zaslom

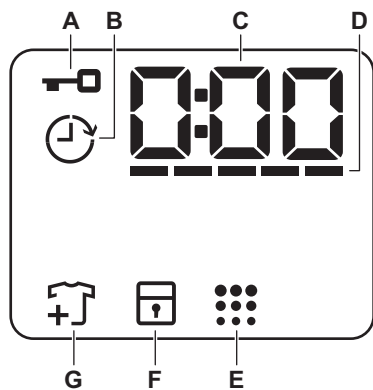

- A.** : Indikator zaključanih vrata
- B.** : Indikator za odgođeno pokretanje
- C.** Digitalni indikator može prikazati:
 - Trajanje programa (npr. 2:40),
 - Vrijeme odgode (npr. 2h),
 - Kraj ciklusa (0:00)
- G.** : Opcija Bez centrifuge
- F.** : Opcija Zadržavanje vode
- E.** : Silent opcije

- Kod upozorenja (npr. **E20**).
- Prikaz ukupnih sati rada uređaja. Pogledajte odjeljak "Brojač sati rada" u odlomku "Postavke" za više pojedinosti.

D. : Time Manager Pokazatelj razine stupaca.

E.  Pokazatelj čišćenja bubnja. Više pojedinosti potražite u odjeljku "Čišćenje

bubnja" u odlomku "Čišćenje i održavanje".

F. : Pokazatelj roditeljske zaštite

G.  Pokazatelj dodavanja rublja. Svijetli tijekom početka faze pranja, dok korisnik još uvijek može pauzirati uređaj i dodati još rublja.

7. BIRAČ I TIPKE

7.1 Uvod



Opcije/funkcije ne mogu se odabrati sa svim programima pranja U "Tablici programa" provjerite kompatibilnost između opcija/funkcija i programa pranja. Opcija/funkcija mogu jedna drugu isključivati, u kojem slučaju uređaj vam ne dozvoljava postaviti nekompatibilne opcije/funkcije.

7.2 On/Off

Pritisnite ovaj gumb nekoliko sekundi za uključivanje ili isključivanje uređaja. Dva različita zvuka oglašavaju se tijekom uključivanja ili isključivanja uređaja.

Budući da funkcija stanja pripravnosti automatski isključuje uređaj nakon nekoliko minuta zbog smanjenja potrošnje energije, možda ćete trebati da ponovno aktivirate uređaj.

7.3 Temp.

Kada odaberete programa pranja, uređaj automatski predlaže zadanu postavku temperature.

Indikator Cold  = hladna voda.

Uključuje se indikator postavljene temperature.

7.4 Spin

Kad podesite program, uređaj automatski podešava zadanu brzinu centrifuge.

Dodatne opcije centrifuge:

- **No Spin** . Uključuje se odgovarajući indikator.

Ovu opciju postavite za isključenje svih faza centrifuge. Uređaj izvodi jedinu fazu ispuštanja odabranog programa pranja. Postavite ovu opciju za jako osjetljive tkanine. Za neke programe pranja faza ispiranja troši više vode.

- **Rinse Hold** . Uključuje se odgovarajući indikator.

Zadnja centrifuga se ne obavlja. Voda od posljednjeg ispiranja ne ispušta se kako bi se spriječio gužvanje tkanina. Program pranja završava s vodom u bubnju. Vrata ostaju blokirana, a bubanj se redovito okreće kako bi se smanjilo gužvanje rublja. Morate ispustiti vodu kako biste otključali vrata.

Ako dodirnete tipku Start/Pause , uređaj izvršava fazu centrifugiranja i ispušta vodu.

- **Silent** . Uključuje se odgovarajući indikator.

Srednja i završna faza centrifuge su potisnute i program završava s vodom u bubnju. Time se smanjuje gužvanje. Vrata ostaju blokirana. Bubanj se redovito okreće kako bi se spriječila pojava nabora. Morate ispustiti vodu kako biste otključali vrata.

Budući da je program vrlo tih, pogodan je za korištenje u noćnim satima kada su dostupne jeftinije tarife električne energije. U nekim programima ispiranja se izvode s više vode.

Ako dodirnete Start/Pause  tipku, uređaj izvršava samo fazu ispuštanja vode.



Uređaj automatski isprazni vodu nakon otprilike 18 sati.

7.5 Prewash

Pomoću ove opcije možete programu pranja dodati fazu prepranja.

Uključiti će se odgovarajući indikator.

- Ovu opciju koristite kako biste dodali fazu prepranja na 30 °C prije faze pranja. Ta opcija preporučuje se za jako zaprljano rublje, naročito ono zaprljano pijeskom, prašinom, blatom i drugim krutim česticama.



Ta opcija može produljiti trajanje programa.

7.6 Trajno Extra Rinse

S ovom opcijom možete dodati nekoliko ispiranja prema odabranom programu pranja.

Koristite ovu opciju za osobe s alergijama na ostatke deterdženta i s osjetljivom kožom. Zahvaljujući dodatnoj značajki ove funkcionalnosti omekšivač se ravnomjerno raspoređuje po rublju i pojačava učinak na tkanine. Preporučuje se kada koristite omekšivač rublja.



Ova opcija produžuje trajanje programa.

Odgovarajući indikator iznad dodirne tipke svijetli i stalno ostaje uključen tijekom sljedećih ciklusa dok se ova opcija ne isključi.

7.7 Stains

Dodirnite ovaj gumb i dodajte programu fazu za uklanjanje mrlja.

Odgovarajući indikator iznad dodirne tipke svijetli.

Ovu opciju upotrijebite za uklanjanje tvrdokornih mrlja.

Kada podesite ovu opciju, u pretinac dodajte sredstvo za uklanjanje mrlja .





Ova opcija povećava trajanje programa. Ova opcija nije dostupna pri temperaturi nižoj od 40°C.

7.8 Delay Start

S ovom opcijom možete odgoditi početak programa na prikladnije vrijeme.

Za podešavanje željene odgode više puta dodirnite gumb. Vrijeme se produžava u razmaku od 1 sata do 20 sati.

Zaslon prikazuje odgovarajući indikator  i odabrano vrijeme odgode. Nakon što dodirnete tipku Start/Pause , uređaj počinje odbrojavanje i vrata su zaključana.

7.9 Time Manager

S ovom opcijom možete smanjiti trajanje programa ovisno o količini punjenja i stupnju zaprljanosti.

Kada postavite program pranja na zaslonu se prikazuje zadano trajanje programa i ----- crtice.

Dodirnite tipku Time Manager  kako biste skratili vrijeme trajanja programa u skladu s vašim potrebama. Zaslon prikazuje novo trajanje programa, a broj crtica će se smanjiti u skladu s tim:

----- pogodan za potpuno napunjen stroj s normalno zaprljanom odjećom.

---- brzi ciklus za potpuno napunjen stroj s lagano zaprljanom odjećom.

-- vrlo brz ciklus za manju napunjenost stroja s lagano zaprljanom odjećom (preporučuje se maksimalno polovica punjenja).

- najkraći ciklus za osvježavanje male količine rublja.

Time Manager je dostupan samo s programima u tablici.

Indikator			
	Cottons	Synthetics	Intense Clean
----- 1)	■	■	■
----	■	■	■
---	■	■	■
--	■2)	■	■2)
-	■2)	■	■2)

1) Zadano trajanje svih programa.

2) Ova razina opcije Time Manager nije dostupna na 90°C.



U nekim uređajima trajanje programa se smanjuje bez prikazivanja crtica.

7.10 Start/Pause

Za pokretanje, pauziranje uređaja ili prekidanje pokrenutog programa, dodirnite tipku Start/Pause .







Možete pauzirati ciklus i dodati ili ukloniti odjeću kad se na zaslonu pojavi ikona . Za više pojedinosti pročitajte odjeljak "Otvaranje vrata - dodavanje odjeće".

8. PROGRAMI

8.1 Grafikon programa

Program Zadana temperatura Temperature range	Referentna brzina centri- fuge Raspon brzina centri- fuge (o/min)	Maksi- malno punje- nje	Opis programa (Vrsta punjenja i stupanj zaprljanosti)
FullWash 45' 30 °C 30 °C - hladno	1400 o/min (1400 - 800)	10,5 kg	Miješane tkanine, idealno za obojeni pamuk i sintetiku te malo zaprljane odjeće koja se svakodnevno nosi. Ovaj program čisti na 30 °C za samo 45 minuta. Najbolji rezultati postižu se pranjem malih količina odjeće.
Cottons 40°C 90 °C - hladno	1400 o/min (1400 - 800)	10,5 kg	Bijele i obojene pamučne tkanine. Idealno za normalno i teško zaprljanje.
Synthetics 30 °C 60 °C - hladno	1200 o/min (1200 - 800)	4 kg	Sintetički predmeti ili predmeti od miješane tkanine. Normalno zaprljano.
Delicates 30 °C 40 °C - hladno	800 o/min (1200 - 800)	2 kg	Osjetljive tkanine poput akrila, viskoze i miješanih tkanina koje zahtijevaju nježnije pranje. Normalno zaprljano.
Wool/Silk 40°C 40 °C - hladno	1200 o/min (1200 - 800)	1,5 kg	Vuneni predmeti perivi u perilici, vuneni predmeti koji se peru ručno i ostale tkanine sa simbolom „ručno pranje“ 1) .

Program Zadana temperatura Temperature range	Referentna brzina centrifuge Raspon brzina centrifuge (o/min)	Maksimalno punjenje	Opis programa (Vrsta punjenja i stupanj zaprljanosti)
Rinse	1400 o/min (1400 - 800)	2,5 kg	Sve tkanine, osim vunenih i vrlo osjetljivih tkanina. Program za ispiranje i centrifugiranje rublja. Zadana brzina centrifuge ista je kao i ona koja se koristi za programe za pamuk. Smanjite brzinu centrifuge prema vrsti rublja. Po potrebi postavite opciju Extra Rinse (Dodatno ispiranje) kako biste dodali ispiranja. S malom brzinom centrifuge uređaj provodi nježna ispiranja i kratko centrifugiranje.
Spin/Drain	1400 o/min (1400 - 800)	10,5 kg	Za centrifugiranje rublja i izbacivanje vode iz bubnja. Sve tkanine, osim vunenih i osjetljivih tkanina.
Intense Clean 60 °C 90 °C - hladno	1400 o/min 1400 o/min - 800 o/min	10,5 kg	Kombinezoni, traperice i radna odjeća. Intenzivni ciklus s fazom pretpranja za uklanjanje prljavštine i tvrdokornih mrlja.
Jeans 30 °C 40 °C - hladno	800 o/min (1200 - 800)	4 kg	Specijalni program za odjeću od traperica s osjetljivom fazom pranja kako bi se smanjilo blijeđenje boje i tragovi. Za bolju njegu preporučuje se smanjena količina punjenja.
Sport 30 °C 40 °C - hladno	1200 o/min (1200 - 800)	4 kg	Sintetički sportski odjevni predmeti. Ovaj je program osmišljen za nježno pranje moderne vanjske sportske odjeće, a pogodan je i za odjeću za teretanu, biciklizam ili odjeću za trčanje ili slično.
Duvet 30 °C 60 °C - hladno	800 o/min (800 - 800)	3 kg	Posebni program za pokrivače s ispunom od sintetike ili perja i paperja, poplun, prekrivač za krevet i slično. Koristite tekući deterđent za osjetljive tkanine, poput deterđenta za vunu.
Outdoor  30 °C 40 °C - hladno	1200 o/min (1200 - 800)	2,5 kg ²⁾ 1 kg ³⁾	<p>Ne koristite omekšivač rublja i pazite na to da u spremniku za deterđent nema ostataka omekšivača.</p> <p>Odjeća za boravak na otvorenom, tehničke, sportske tkanine, vodootporne i prozirne jakne, nepropusne jakne s odvojitim flisom ili unutarnjom izolacijom. Preporučeno punjenje rublja je 2,5 kg. Ovaj program može se koristiti i kao ciklus za obnavljanje vodootpornosti, posebno prilagođen za tretiranje odjeće s impregnacijom. Da biste izvršili ciklus vraćanja vodootpornosti, postupite na sljedeći način:</p> <ul style="list-style-type: none"> • Deterđent za pranje uspite u odjeljak . • Ulijte posebno sredstvo za obnavljanje vodootpornosti tkanine u pretinac ladice za omekšivač rublja . • Smanjite količinu rublja na 1 kg. <p>Kako biste dodatno poboljšali obnavljanje funkcije odbijanja vode, osušite rublje u sušilici postavljanjem programa sušenja Outdoor (ako je dostupno i ako etiketa na odjeći dopušta sušenje u sušilici).</p>









Program Zadana tempera- tura Temperature range	Referentna brzina centri- fuge Raspon brzina centri- fuge (o/min)	Maksi- malno punje- nje	Opis programa (Vrsta punjenja i stupanj zaprljanosti)
Hygiene  60 °C	1400 o/min (1400 –800)	10,5 kg	Bijelo pamučno rublje. Ovaj program pranja visokih performansi u kombinaciji s parom, uklanja više od 99,99% bakterija i virusa ⁴⁾ održavanje temperature iznad 60 ° C tijekom faze pranja; s dodatnim djelovanjem na vlakna zahvaljujući fazi s parom, poboljšana faza ispiranja osigurava pravilno uklanjanje ostataka deterdženta i mikroorganizama. Ovaj program osigurava i pravilno smanjenje peludi/alergenih.
Eco 40-60 ⁵⁾	1400 o/min (1400 –800)	10,5 kg	Bijeli i šareni pamuk postojećih boja. Uobičajeno zaprljani predmeti. Smanjuje se potrošnja energije i produljuje se vrijeme pranja, osiguravajući dobre rezultate pranja.

- 1) Tijekom ovog ciklusa bubanj se polako okreće kako bi se osiguralo nježno pranje. Može se činiti da se bubanj ne okreće ili se ne okreće pravilno, ali to je normalno za ovaj program.
- 2) Program pranja.
- 3) Program pranja i faza postizanja vodootpornosti.
- 4) Ispitan na Staphylococcus aureus, Enterococcus faecium, Candida albicans, Pseudomonas aeruginosa i MS2 Bacteriophage u vanjskom ispitivanju provedenom od strane Swissatest Testmaterialien AG 2021. godine (izvješće o ispitivanju br. 202120117).
- 5) U skladu s Uredbom Komisije EU 2019/2023 i ukrajinskom Uredbom 834/2023, ovaj program na 40 °C može oprati uobičajeno prljavo pamučno rublje, za koje je deklarirano da se može prati na 40 °C ili 60 °C, u istom ciklusu. Temperatura se ne prikazuje i nije vidljiva, postavlja se automatski.

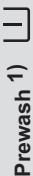

- Za postignutu temperaturu u rublju, trajanje programa i ostale podatke, pogledajte poglavlje "Vrijednosti potrošnje".
- Najefikasniji programi u pogledu potrošnje energije su općenito oni koji se izvode pri nižim temperaturama i dulje traju.

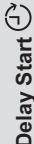
Kompatibilnost programskih opcija

Program	 Spin				 Prewash 1)	 Extra Rinse	 Stains 2)	 Delay Start	 Time Manager
FullWash 45'	■	■	■			■		■	
Cottons	■		■	■	■	■	■	■	■
Synthetics	■	■	■	■	■	■	■	■	■
Delicates	■	■	■	■		■		■	

Program	Spin				Prewash 1)	Extra Rinse	Stains 2)	Delay Start	Time Manager
Wool/Silk	■	■	■					■	
Rinse	■	■	■			■		■	
Spin/Drain	■	■ 3)						■	
Intense Clean	■	■	■	■		■		■	■
Jeans	■	■	■	■		■	■	■	
Sport	■	■	■		■	■		■	
Duvet		■						■	
Outdoor	■	■	■			■		■	
Hygiene	■	■	■			■	■	■	
Eco 40-60	■		■					■	



1) Prewash i Stains ne mogu se odabrati zajedno.

2) Ova opcija nije dostupna na temperaturi nižoj od 40 °C.

3) Ako postavite opciju Bez centrifuge, uređaj će samo izbacivati vodu.

Prikladni deterdženti za programe pranja

Program	Univerzalni deterdžent u prahu 1)	Univerzalni tekući deterdžent	Tekući deterdžent za obojeno rublje	Osjetljivo rublje i vuna	Posebni
FullWash 45'	▲	▲	--	--	--
Cottons	▲	▲	▲	--	--
Synthetics	▲	▲	▲	--	--
Delicates	--	--	--	▲	▲
Wool/Silk	--	--	--	▲	▲
Intense Clean	▲	▲	▲	--	--
Jeans	--	--	▲	▲	▲
Sport	--	▲	▲	--	▲

Program	Univerzalni deterđent u prahu 1)	Univerzalni tekući deterđent	Tekući deterđent za obojeno rublje	Osjetljivo rublje i vuna	Posebni
Duvet	--	--	--	▲	▲
Outdoor 	--	--	--	▲	▲
Hygiene 	▲	▲	--	--	▲
Eco 40-60	▲	▲	▲	--	--

1) Pri temperaturi višoj od 60 °C preporučuje se uporaba sredstva za čišćenje u prahu.



-- = Nije preporučeno ▲ = Preporučeno

9. POSTAVKE

9.1 Akustični signali

Uređaj posjeduje različite zvučne signale, koji rade kada:

- Uključite uređaj (posebni kratki zvuk).
- Isključite uređaj (posebni kratki zvuk).
- Dotaknete neki gumb (zvuk klik).
- Kod krivog odabira (3 kratka zvuka).
- Program završi s radom (niz zvukova u trajanju od približno 1 minute).
- Uređaj je u kvaru (niz kratkih zvukova u trajanju od približno 5 minuta).

Za **aktiviranje/deaktiviranje** zvučnih signala podešenih za određeni program, istovremeno dodirnite gumb  i  u na približno 2 sekunde. Na zaslonu se prikazuje On/Off 

Ako deaktivirate zvučne signale oni će se i dalje čuti ako je uređaj u kvaru.

9.2 Roditeljska zaštita

Pomoću ove opcije možete spriječiti igranje djece s upravljačkom pločom.



Za **uključivanje/isključivanje** ove opcije držite pritisnutim gumb  sve dok se  ne **uključí/isključí** na zaslonu.

Uređaj će zadržati odabir ove opcije nakon što ga isključite.

Funkcija roditeljske zaštite možda neće biti dostupna nekoliko sekundi nakon uključivanja uređaja.

9.3 Brojač sati rada

Ukupno vrijeme rada uređaja moguće je prikazati u satima, počevši od prvog uključivanja. Ova će vrijednost računati vrijeme ciklusa (ne uključuje pauze, vrijeme odgođenog pokretanja). Za prikazivanje ove vrijednosti, postupite na sljedeći način:



1. Uključite uređaj pritiskom gumba On/Off .
2. Okrenite programator na bilo koji program.
3. Pritisnite i držite gumb  i  nekoliko sekundi (u roku od 10 sekundi nakon uključivanja. Nakon tih 10 sekundi, kombinacija gumba uključuje i isključuje zvučne signale.).
4. Nakon 3 sekunde na zaslonu se prikazuju ukupni sati rada uređaja: npr. 1276 sati, zaslon prikazuje tekst Hr tijekom 2 sekunde, 12 (tisuće i stotice) tijekom 2 sekunde i 76 (desetice i jedinice).



Ako postupak ne uspije (zbog vremenskog ograničenja, pogrešnog položaja programatora ili pogrešne kombinacije gumba), isključite uređaj i ponovite postupak od početka.

9.4 Vraćanje na tvorničke postavke

Ova funkcija omogućuje vraćanje tvornički zadanih opcija. Za **aktiviranje** ove opcije, slijedite korake u nastavku:

1. Uključite uređaj pritiskom gumba On/Off .
2. Okrenite programator na bilo koji program.
3. Pritisnite i držite gumbе  i  nekoliko sekundi (u roku od 10 sekundi nakon uključivanja. Nakon tih 10 sekundi,

kombinacija gumba uključuje i isključuje zvučne signale.).

4. Na zaslonu će se prikazivati — — — oko 5 sekundi.



Ako postupak ne uspije (zbog vremenskog ograničenja, pogrešnog položaja programatora ili pogrešne kombinacije gumba), isključite uređaj i ponovite postupak od početka.

10. SVAKODNEVNA UPORABA

UPOZORENJE!

Pogledajte poglavlja sa sigurnosnim uputama.

10.1 Aktiviranje uređaja

1. Utikač priključite u utičnicu električne mreže.
2. Otvorite slavinu za vodu.
3. Pritisnite na nekoliko sekundi gumb On/Off  kako biste uključili uređaj. Oglašava se kratki zvuk.

10.2 Umetanje rublja

1. Otvorite vrata uređaja.
2. Ispraznite džepove i razvijte predmete prije nego što ih stavite u uređaj.
3. Stavite rublje u bubanj, jedan po jedan predmet.

Ne stavljajte previše rublja u bubanj.

4. Dobro zatvorite vrata.

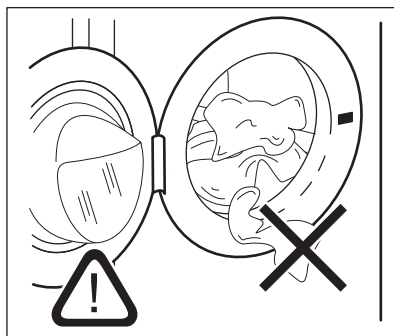

OPREZ!

- Provjerite da između brtve i vrata nema zahvaćenog rublja kako biste izbjegli opasnost od curenja vode i oštećenja rublja.

- Pranje jako nauljenih, masnih mrlja ili uporaba mirisa može uzrokovati oštećenja gumenih dijelova perilice rublja.

10.3 Punjenje deterdženta i aditiva

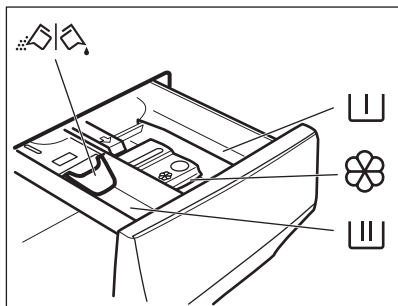

Spremnik za fazu pretpranja, program namakanja ili za sredstvo za uklanjanje mrlja.



Spremnik za fazu pranja:



Pretinac za tekuće dodatke (omekšivač za rublje, štirka).

MAX

Maksimalna razina za količinu tekućih dodataka.



Zaklopka za prašak ili tekući deterdžent.

1. Izmjerite količinu određenog deterdženta i omekšivača.
2. Stavite deterdžent i omekšivač u odgovarajuće pretince.



-Uvijek slijedite upute koje ste pronašli na pakiranju deterdženta, ali preporučujemo da ne prelazite maksimalno označenu razinu. **MAX** Ta će količina ipak jamčiti najbolje rezultate pranja.



-Nakon ciklusa pranja, ako je potrebno, uklonite sve ostatke deterdženta iz spremnika za deterdžent.

10.4 Provjerite položaj poklopca za deterdžent

1. Izvucite spremnik za deterdžent dok se ne zaustavi.
2. Pritisnite polugu prema dolje i izvadite spremnik.

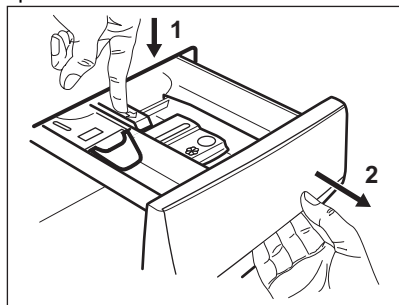

3. Za korištenje deterdženta u prahu okrenite poklopac prema gore.

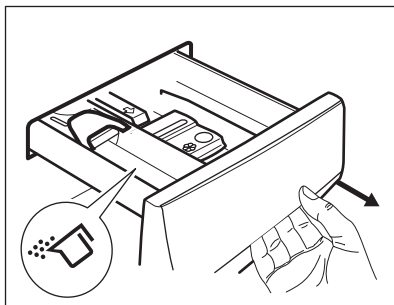

4. Za korištenje tekućeg deterdženta okrenite poklopac prema dolje.

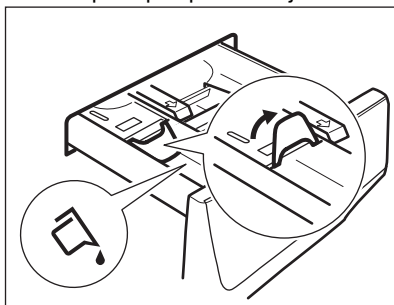

Sa poklopcem u položaju **DOLJE**:

- Ne koristite želatinozne ili guste tekuće deterdžente.
- Ne prelazite dozu tekućeg deterdženta naznačenu na poklopcu.
- Ne postavljajte fazu pretpranja.
- Ne postavljajte funkciju odgođenog pokretanja.

5. Izmjerite količinu deterdženta i omekšivača.
6. Pažljivo zatvorite spremnik za deterdžent.

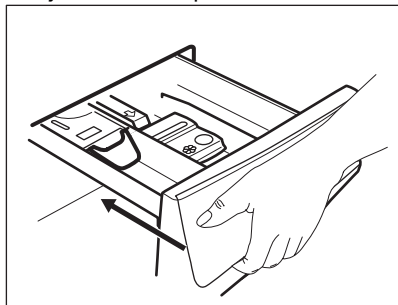

Pazite da poklopac ne uzrokuje blokiranje prilikom zatvaranja ladice.

10.5 Postavka programa

1. Okrenite programator za odabir željenog programa pranja.

Indikator tipke Start/Pause  bljeska. Na zaslonu se prikazuje indikativno trajanje programa.

2. Za promjenu temperature i/ili brzine centrifuge, dodirnite odgovarajuće tipke.
3. Ako želite, postavite jednu ili više opcija dodirnom odgovarajućih tipki. Odgovarajući indikatori na zaslonu svijetle, a dane informacije se mijenjaju u skladu s tim.



Ako odabir nije moguć javlja se zvučni signal i na zaslonu se prikazuje .

10.6 Dodatne informacije o svakodnevnoj uporabi

Detekcija SensiCare System punjenja

SensiCare System započinje procjenu težine napunjenosti kako bi se izračunalo stvarno trajanje programa. Uređaj automatski prilagođava trajanje programa prema napunjenosti za postizanje savršenih rezultata pranja u najkraćem mogućem vremenu. SensiCare System nije dostupan u programima s kratkim ciklusima.

Pokretanje programa

Za pokretanje programa dodirnite gumb Start/Pause . Povezani indikator prestaje blinkati



i ostaje uključen. Program se pokreće, vrata su zaključana. Na zaslonu se prikazuje indikator Program započinje, vrata su zaključana. Na zaslonu se prikazuje pokazatelj .

Pokretanje programa s odgodom pokretanja

1. Dodirnite tipku Delay Start dok se na zaslonu ne prikaže željeno vrijeme odgode.

2. Dodirnite gumb Start/Pause . Vrata uređaja se zaključaju i započinje odbrojavanje odgode početka. Po dovršetku odbrojavanja, program se automatski pokreće.



Prekid programa i promjena opcija.

1. Kada program radi, možete mijenjati samo neke opcije. Dodirnite gumb Start/Pause .
2. Promijenite opcije. Informacije prikazane na zaslonu se mijenjaju u skladu s tim
3. Ponovno dodirnite Start/Pause . Program pranja se nastavlja.

Otkazivanje pokrenutog programa

- Za poništavanje programa i isključivanje uređaja pritisnite gumb On/Off. Ponovno pritisnite da biste uključili uređaj.
- Okrenite podešivač na položaj "resetiranje" i uključite uređaj . Pričekajte 2 sekunde. Sada možete postaviti novi program pranja.



Kraj programa

- Uređaj se automatski zaustavlja. Na zaslonu se uključuje . Akustični signali se oglašavaju (ako su aktivni).
- Isključuje se indikator tipke Start/Pause . Indikator  za zaključana vrata se isključuje i vrata se otključavaju.
- Za isključivanje uređaja, nekoliko sekundi pritisnite tipku On/Off. Vrata i spremnik deterdženta ostavite odškrinute kako biste spriječili stvaranje plijesni i nastanak neugodnih mirisa.

Ispuštanje vode nakon završetka ciklusa

Ako ste odabrali program ili opciju koja ne izbacuju vodu nakon posljednjeg ispiranja, morate se pobrinuti da ispraznite vodu:

- Dodirnite gumb Spin da bi smanjili brzinu centrifuge koju predlaže uređaj

- Pritisnite Start/Pause 
- Kada se program završi i isključi se indikator zaključanih vrata , možete otvoriti vrata.
- On/Off da biste isključili uređaj.

Stand-by funkcija

Funkcija načina pripravnosti automatski isključuje uređaj kako bi smanjila potrošnju energije.

11. ODRŽAVANJE I ČIŠĆENJE

UPOZORENJE!

Pogledajte poglavlja sa sigurnosnim uputama.

11.1 Periodični raspored čišćenja

Periodično čišćenje pomaže produžiti vijek trajanja vašeg uređaja.

Nakon svakog ciklusa, vrata i spremnik za deterđent malo otvorite kako bi zrak cirkulirao i osušila se vlaga unutar uređaja: to će spriječiti pojavu plijesni i neugodne mirise.

Ako se uređaj ne koristi dulje vrijeme: zatvorite slavinu za vodu i isključite uređaj iz utičnice.

Okvirni raspored periodičnog čišćenja:

Uklanjanje kamenca	Dva puta godišnje
Pranje za održavanja	Jednom mjesečno
Čišćenje brtve vrata	Svaka dva mjeseca
Čišćenje bubnja	Svaka dva mjeseca
Očistite spremnik za deterđent	Svaka dva mjeseca
Očistite filtar pumpe za odvod vode	Dva puta godišnje
Očistite filtar crijeva za dovod vode i filtar ventila	Dva puta godišnje

U sljedećim odlomcima objašnjeno je kako biste trebali očistiti svaki dio.

11.2 Uklanjanje stranih predmeta



Prije pokretanja ciklusa pranja, provjerite jesu li džepovi prazni i svi labavi dijelovi vezani.

Uklonite sve strane predmete (poput metalne kopče, dugmadi, kovanica itd.) koje biste mogli pronaći u brtvi vrata, filtra i bubnju. Pogledajte odjeljke "Brtva vrata s dvostrukim jezičcem", "Čišćenje bubnja", "Čišćenje pumpe za izbacivanje vode" i "Čišćenje filtra crijeva za dovod vode i filtra ventila". Pazite pri rukovanju zastorima. Uklonite kukice i stavite zastore u vrećicu za pranje ili jastučnicu. Ako je potrebno, kontaktirajte ovlaštenu servisnu centar.

11.3 Vanjsko čišćenje

Uređaj čistite samo blagim sapunom i toplom vodom. Potpuno osušite sve površine. Nemojte koristiti spužve za ribanje ili bilo kakav grubi materijal.

OPREZ!

Ne koristite alkohol, otapala ili kemijske proizvode.

OPREZ!

Metalne površine nemojte čistiti deterđentom na bazi klora.

11.4 Uklanjanje kamenca



Ako je tvrdoća vode u vašem području visoka ili umjerena, preporučujemo da za perlice rublja koristite sredstvo za uklanjanje kamenca iz vode.

Redovito pregledavajte bubanj kako biste provjerili ima li kamenca.

Uobičajeni deterđenti već sadrže sredstva za omekšavanje vode, ali preporučujemo pokretanje ciklusa s praznim bubnjem i sredstvom za uklanjanje kamenca.



Uvijek se pridržavajte uputa na pakiranju proizvoda.

11.5 Pranje za održavanja

Ponovljena i duga uporaba programa s niskom temperaturom može uzrokovati naslage deterdženta, dlačica, rast bakterija unutar bubnja i kade. To može dovesti do neugodnog mirisa i plijesni. Za uklanjanje tih naslaga i čišćenje unutarnjeg dijela uređaja, redovito obavljajte pranje za održavanje (najmanje jednom mjesečno).



Pogledajte odjeljak "Čišćenje bubnja".

11.6 Brtva na vratima s dvostrukim jezičcima

Ovaj je uređaj dizajniran **sasamočištećim odvodnim sustavom**, koji omogućuje da se lagana pahuljasta vlakna koja padnu s odjeće isprazne vodom. Redovito provjeravajte brtvu i ako je potrebno, očistite je kako je opisano na sljedećem dijagramu. Na kraju ciklusa mogu se pronaći kovanice, dugmad i drugi sitni predmeti.

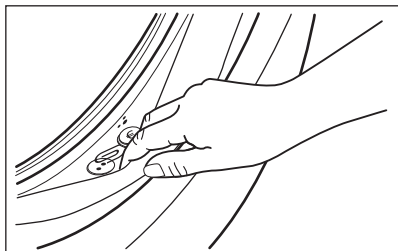

Očistite je po potrebi koristeći kremu za čišćenje na bazi amonijaka bez grananja po površini brtve.



Uvijek se pridržavajte uputa na pakiranju proizvoda.

Provjerite i uklonite predmete (ako ih ima) koji bi mogli biti zarobljeni u naboru.

Pazite da između brtve i vrata ne oстане rublje.

Vlažnom krpom obrišite svu prljavštinu ili ostatke vode koji su ostali na brtvi vrata nakon završetka ciklusa programa.

11.7 Čišćenje bubnja

Redovito provjeravajte bubanj kako biste spriječili neželjene naslage.

Naslage hrđe u bubnju mogu biti posljedica hrđanja stranih tijela u vodi za pranje ili iz slavine koja sadrži željezo

Očistite bubanj posebnim sredstvom za čišćenje nehrđajućeg čelika.



Uvijek se pridržavajte uputa na pakiranju proizvoda.

Nemojte čistiti bubanj kiselinama za skidanje vodenog kamenca, sredstvima za skidanje hrđe koja sadrže klor, željeznom ili čeličnom vunom.

Za detaljno čišćenje:

1. Izvadite svo rublje iz bubnja.
2. Odaberite program Cottons s najvišom temperaturom.
3. Dodajte malu količinu deterdženta u prahu u prazan bubanj, kako biste isprali sve preostale ostatke.



S vremena na vrijeme, na kraju ciklusa na zaslonu se može prikazati . To je preporuka za provođenje "čišćenja bubnja. Jednom kad je čišćenje bubnja obavljeno, ikona nestaje.

11.8 Čišćenje spremnika za deterdžent

Kako biste spriječili moguće naslage osušenog deterdženta ili omekšivača tkanine i/ili stvaranja plijesni u pretincu za deterdžent, svaka dva mjeseca provedite sljedeći postupak čišćenja, kako je navedeno u sljedećim dijagramima.

1. Otvorite pretinac. Pritisnite kvačicu prema dolje kako je prikazano na slici i izvucite ga van.

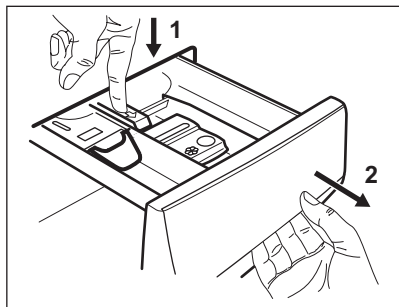

2. Skinite gornji dio odjeljka za aditive radi lakšeg čišćenja i isperite pod mlazom tople vode da biste uklonili tragove nakupljenog deterdženta. Nakon čišćenja vratite gornji dio na svoje mjesto.

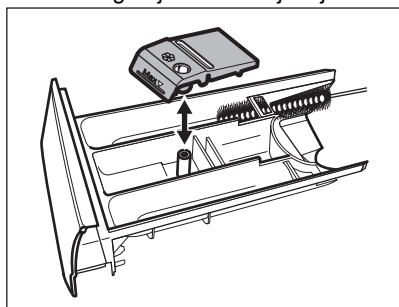

3. Pobrinite se da su sve naslage deterdženta iz gornjeg i donjeg dijela udubljenja uklonjene. Malom četkicom očistite udubljenje.

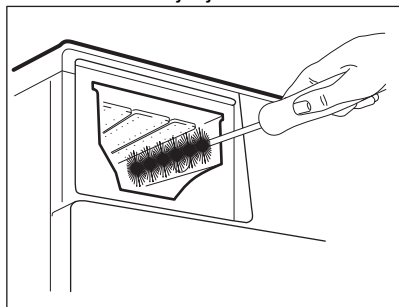

4. Umetnite pretinac za deterdžent u vodilice i zatvorite ga. Obavite program ispiranja bez rublja u bubnju.

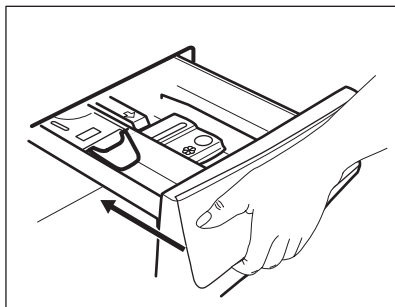

11.9 Čišćenje odvodnog filtra pumpe

Redovito pregledavajte filter pumpe za izbacivanje vode kako biste se uvjerali da je čist.

Očistite odvodni filter pumpe ako:

- Uređaj ne izbacuje vodu.
- Bubaš se ne okreće.
- Uređaj proizvodi neobičan zvuk zbog začepljenja odvodne pumpe.
- Na zaslonu se prikazuje šifra alarma **E20**

! UPOZORENJE!

- Iskopčajte električni utikač iz utičnice.
- Ne uklanjajte filter dok uređaj radi.
- Ne čistite odvodnu pumpu ako je voda u uređaju vruća. Pričekajte dok se voda ohladi.
- Korak 3 ponovite nekoliko puta zatvaranjem i otvaranjem ventila dok voda ne prestane istjecati.

Uvijek držite krpu u blizini kako biste obrisali svu prolivenu vodu dok skidate filter.

Postupite kao u dijagramima koji slijede za čišćenje filtra pumpe:

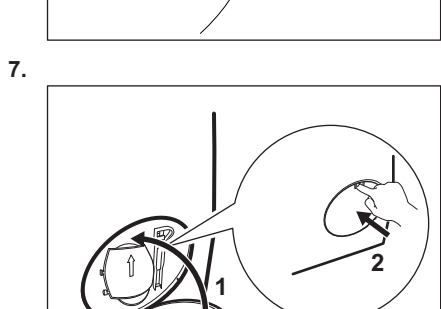
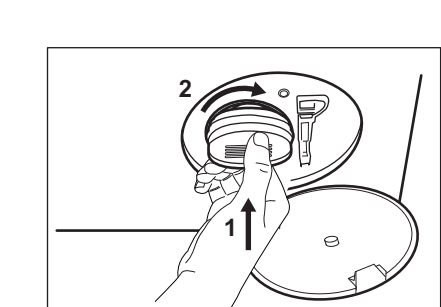
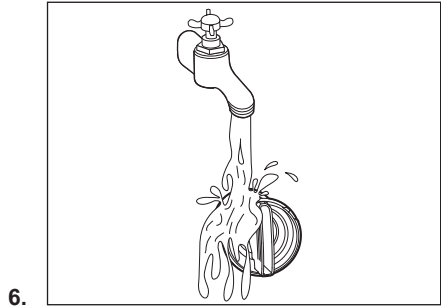
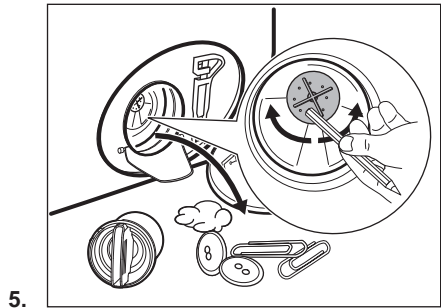
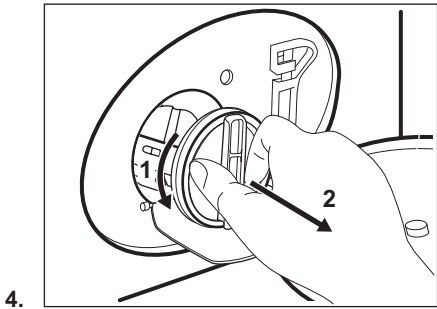
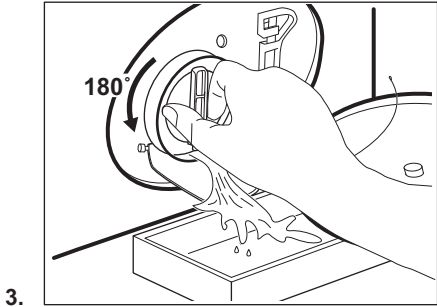
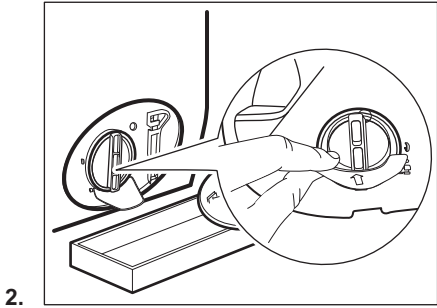
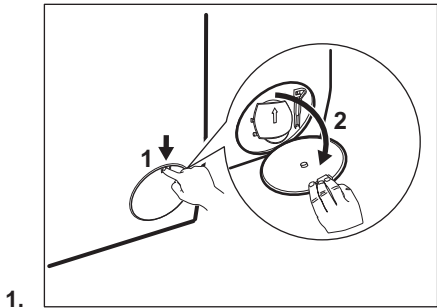

UPOZORENJE!

Provjerite može li se propeler pumpe okretati. Ako ne može, kontaktirajte ovlašteni servisni centar. Obavezno ispravno pritegnite filtar kako biste spriječili istjecanje.

11.10 Čišćenje filtra crijeva za dovod vode i filtra ventila



Preporučuje se čišćenje filtera dovodnog crijeva i ventila dvaput godišnje kako bi se uklonile sve eventualne naslage nakupljene tijekom vremena. Za čišćenje filtera postupite na sljedeći način:

1.

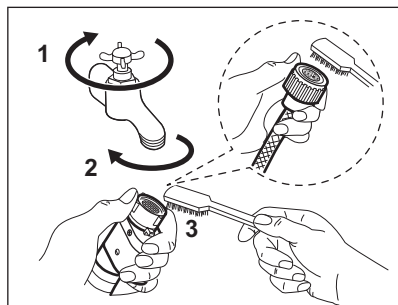

2.

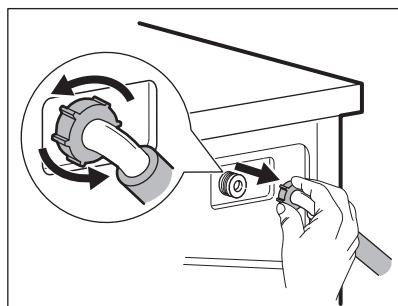

3.

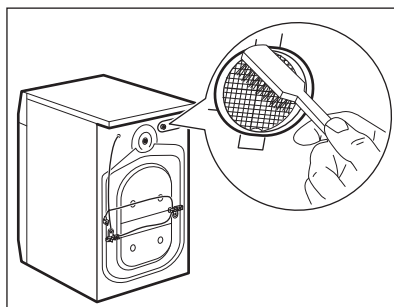

4.

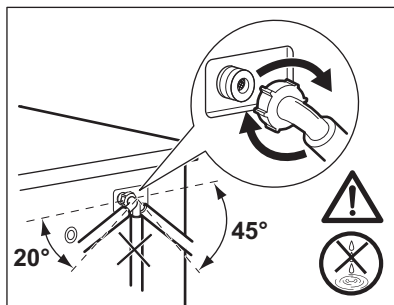

11.11 Hitni odvod

Ako uređaj ne može izbaciti vodu, provedite isti postupak opisan u poglavlju „Čišćenje filtra pumpe za izbacivanje vode“. Ako je potrebno, očistite pumpu.

11.12 Sprječavanje stvaranja inja

Ako se uređaj postavi u području u kojem temperatura može dosegnuti oko 0° C ili pasti ispod toga, ispraznite preostalu vodu iz crijeva za dovod vode i pumpe za izbacivanje vode.

1. Utikač izvucite iz utičnice električne mreže.

2. Zatvorite slavinu.
3. Oba kraja crijeva za dovod vode stavite u posudu i pustite da voda isteče iz crijeva.
4. Ispraznite odvodnu pumpu. Pogledajte postupak za izbacivanje vode u nuždi.
5. Kad se odvodna pumpa isprazni, ponovno postavite crijevo za dovod vode.

UPOZORENJE!

Prije nego ponovno koristite uređaj, provjerite je li temperatura u prostoriji viša od 0 °C. Proizvođač nije odgovoran za oštećenja uzrokovana niskim temperaturama.

12. VRIJEDNOSTI POTROŠNJE

12.1 Komentar



QR kod na energetskej naljepnici isporučenoj s uređajem pruža internetsku poveznicu do podataka koji se odnose na performanse uređaja u EU EPREL bazi podataka. Energetskej naljepnicu čuvajte za referencu zajedno s korisničkim priručnikom i svim ostalim dokumentima koji se isporučuju s ovim uređajem.

Iste informacije poput naziva modela i broja proizvoda, koje se nalaze na natpisnoj pločici uređaja, moguće je pronaći i u EPREL-u pomoću poveznice <https://eprel.ec.europa.eu>.



Vrijednosti i trajanje programa mogu se razlikovati ovisno o različitim uvjetima (npr. sobna temperatura, temperatura vode i tlak, količina punjenja i vrsta rublja, napon napajanja), kao i o promjenama zadanih postavki programa.

12.2 Prema Uredbi Komisije EU 2019/2023 i svim novim pratećim normama na suradujućim tržištima (*)

Eco 40-60 program	kg	kWh	Litre	hh:mm	% 1)	°C	o/min ²)
Puna perilica	10,5	0.905	69	3:59	53.00	38	1351
Polovica punjenja	5,25	0.500	55	2:58	53.00	31	1351
Četvrtina punjenja	2,5	0.305	40	2:35	54.00	26	1351

1) Preostala vlaga na kraju faze centrifuge. Što je veća brzina centrifuge, veća je buka i niža je preostala vlaga.

2) Maksimalna brzina centrifuge.

12.3 Uobičajeni programi



Ove vrijednosti su samo indikativne.

Program	kg	kWh	Litre	hh:mm	% 1)	°C	o/min ²⁾
Cottons ³⁾ 90 °C	10,5	2.90	80	3:30	52.00	85	1400
Cottons 60 °C	10,5	2.05	75	3:30	52.00	55	1400
Cottons 20 ⁴⁾ 20 °C	10,5	0.30	65	2:45	52.00	20	1400
Synthetics 40°C	4	0.65	55	2:15	35.00	40	1200
Delicates ⁵⁾ 30 °C	2	0.35	50	1:00	35.00	30	1200
Wool/Silk 30 °C	1,5	0.25	60	1:10	30.00	30	1200

(* Uredba Ujedinjenog Kraljevstva o ekološkom dizajnu za proizvode povezane s energijom i informacijama o energiji; Ukrajinska uredba 834/2023; AS/NZS2040 i AS/NZS6400
Temperature i opterećenja postavljaju se automatski i možda nisu vidljivi za sve modele.

- 1) Preostala vlaga na kraju faze centrifuge. Što je veća brzina centrifuge, veća je buka i niža je preostala vlaga.
- 2) Referentni pokazatelj brzine centrifuge.
- 3) Prikladno za pranje jako zaprljanog tekstila.
- 4) Pogodno za pranje malo zaprljanog pamuka, sintetike i mješane tkanine.
- 5) Također se vrši kao brzi ciklus pranja za malo zaprljano rublje.

Isključeno (W)	Stanje pripravnosti (W)	Odgodeno pokretanje (W)
0,50	0,50	4,00

Vrijeme do isključenja / Stanja pripravnosti je maksimalno 15 minuta.

13. KRATKE UPUTE

13.1 Svakodnevna uporaba

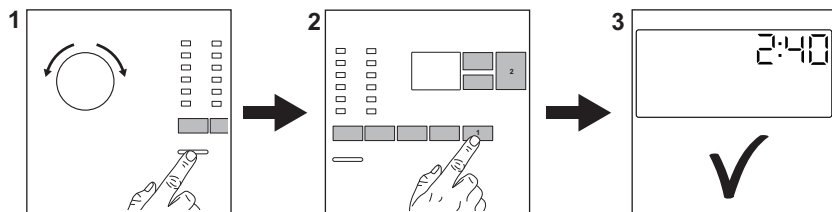

Utikač priključite u utičnicu električne mreže.

Otvorite slavinu za vodu.

Stavite rublje.

Ulijte deterđent i ostala sredstva u odgovarajuće pretince spremnika za deterđent.

- Pritisnite gumb On/Off i uključite uređaj. Okrenite programator i odaberite željeni program.
- Postavite željene opcije pomoću odgovarajućih gumba osjetljivih na dodir. Za pokretanje programa, dodirnite gumb Start/Pause 
- Uređaj počinje raditi.

Na kraju programa, izvadite rublje kako biste spriječili nabore.

Pritisnite gumb On/Off i isključite uređaj.

13.2 Održavanje i čišćenje

Periodično čišćenje pomaže produžiti vijek trajanja vašeg uređaja.

Nakon svakog ciklusa, vrata i spremnik za deterđent malo otvorite kako bi zrak cirkulirao i osušila se vlaga unutar uređaja: to će spriječiti pojavu plijesni i neugodne mirise.

Ako se uređaj ne koristi dulje vrijeme: zatvorite slavinu za vodu i isključite uređaj iz utičnice.

Uklanjanje kamenca	Dva puta godišnje
Pranje za održavanja	Jednom mjesečno
Čišćenje brtve vrata	Svaka dva mjeseca
Čišćenje bubnja	Svaka dva mjeseca
Očistite spremnik za deterđent	Svaka dva mjeseca
Očistite filtar pumpe za odvod vode	Dva puta godišnje
Očistite filtar crijeva za dovod vode i filtar ventila	Dva puta godišnje

Plastične dijelove, posebno u blizini područja spremnika za deterđent, očistite od prolijevanja.

U sljedećim odlomcima objašnjeno je kako biste trebali očistiti neke dijelove.

Brtva na vratima s dvostrukim jezičcima
Ovaj je uređaj dizajniran **sasamočistećim odvodnim sustavom**, koji omogućuje da se

lagana pahuljasta vlakna koja padnu s odjeće isprazne vodom. Redovito provjeravajte brtvu i ako je potrebno, očistite je kako je opisano na sljedećem dijagramu. Na kraju ciklusa mogu se pronaći kovanice, dugmad i drugi sitni predmeti.

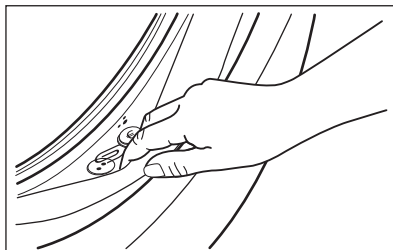

Očistite je po potrebi koristeći kremu za čišćenje na bazi amonijaka bez grabanja po površini brtve.



Uvijek se pridržavajte uputa na pakiranju proizvoda.

Provjerite i uklonite predmete (ako ih ima) koji bi mogli biti zarobljeni u naboru. Pazite da između brtve i vrata ne ostane rublje.

Vlažnom krpom obrišite svu prljavštinu ili ostatke vode koji su ostali na brtvi vrata nakon završetka ciklusa programa.

Uklanjanje stranih predmeta



Prije pokretanja ciklusa pranja, provjerite jesu li džepovi prazni i svi labavi dijelovi vezani.



Uklonite sve strane predmete (poput metalne kopče, dugmadi, kovanica itd.) koje biste mogli pronaći u brtvi vrata, filtrima i bubnju. Ako je potrebno, kontaktirajte ovlaštenu servisnu centar.

Čišćenje odvodnog filtra pumpe

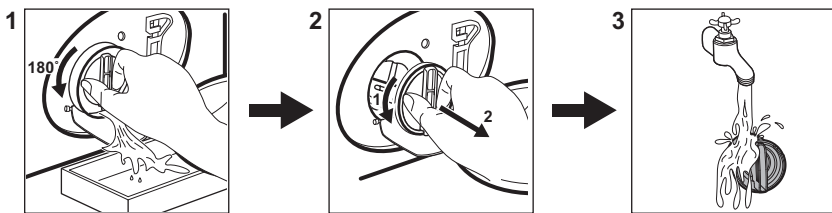
Redovito čistite filtar, a posebno ako se na zaslonu pojavi šifra alarma **E20**.



13.3 Programi

Program	Količina punjenja	Opis proizvoda
FullWash 45'	10,5 kg	Miješane tkanine, idealno za obojeni pamuk i sintetiku te malo zaprljane odjeće koja se svakodnevno nosi. Ovaj program čisti na 30 °C za samo 45 minuta. Najbolji rezultati postižu se pranjem malih količina odjeće.
Cottons	10,5 kg	Bijele i obojene pamučne tkanine. Idealno za normalno i teško zaprljanje.
Synthetics	4 kg	Sintetički ili predmeti od miješane tkanine.
Delicates	2 kg	Osjetljive tkanine poput akrila, viskoze, predmeti od poliestera.
Wool/Silk 	1,5 kg	Vuneni predmeti perivi u perilici, vuneni predmeti koji se peru ručno i osjetljivi predmeti.
Rinse	10,5 kg	Sve tkanine, osim vunениh i vrlo osjetljivih tkanina. Program za ispiranje i centrifugiranje.
Spin/Drain	10,5 kg	Sve tkanine, osim vunениh i vrlo osjetljivih tkanina. Program za centrifugiranje i ispuštanje vode.
Intense Clean	10,5 kg	Kombinezoni, traperice i radna odjeća. Intenzivni ciklus s fazom pretpiranja za uklanjanje prljavštine i tvrdokornih mrlja.
Jeans	4 kg	Odjeća od traperica i predmeti od džerseja.
Sport	4 kg	Sportska odjeća.
Duvet	3 kg	Sintetički prekrivač za jednu osobu, prekrivač za krevet, poplun.
Outdoor 	2,5 kg ¹⁾ 1 kg ²⁾	Moderna sportska odjeća za boravak na otvorenom.
Hygiene 	10,5 kg	Bijelo pamučno rublje. Ovaj program pranja uklanja više od 99,99 % bakterija i virusa ³⁾

Program	Količina pu- njenja	Opis proizvoda
Eco 40-60 ⁴⁾	10,5 kg	Bijeli i šareni pamuk. Uobičajeno prljava odjeća.

1) Program pranja.

2) Program pranja i faza postizanja vodootpornosti.

3) Ispitan na Staphylococcus aureus, Enterococcus faecium, Candida albicans, Pseudomonas aeruginosa i MS2 Bacteriophage u vanjskom ispitivanju provedenom od strane Swisstest Testmaterialien AG 2021. godine (izvješće o ispitivanju br. 202120117).

4) U skladu s Uredbom Komisije EU 2019/2023 i ukrajinskom Uredbom 834/2023, ovaj program na 40 °C može oprati uobičajeno prljavo pamučno rublje, za koje je deklarirano da se može prati na 40 °C ili 60 °C, u istom ciklusu. Temperatura se ne prikazuje i nije vidljiva, postavlja se automatski.



- Za postignutu temperaturu u rublju, trajanje programa i ostale podatke, pogledajte poglavlje "Vrijednosti potrošnje".
- Najefikasniji programi u pogledu potrošnje energije su općenito oni koji se izvode pri nižim temperaturama i dulje traju.

Punjenje uređaja do maksimalnog kapaciteta naznačenog za svaki program pomaže smanjiti potrošnju energije i vode.

Prikladni deterdženti za programe pranja

Program	Univerzalni de- terdžent u prahu 1)	Univerzalni tekući deter- džent	Tekući deter- džent za oboje- no rublje	Osjetljivo rub- lje i vuna	Posebni
FullWash 45'	▲	▲	--	--	--
Cottons	▲	▲	▲	--	--
Synthetics	▲	▲	▲	--	--
Delicates	--	--	--	▲	▲
Wool/Silk	--	--	--	▲	▲
Intense Clean	▲	▲	▲	--	--
Jeans	--	--	▲	▲	▲
Sport	--	▲	▲	--	▲
Duvet	--	--	--	▲	▲
Outdoor	--	--	--	▲	▲
Hygiene	▲	▲	--	--	▲

Program	Univerzalni deterđent u prahu 1)	Univerzalni tekući deterđent	Tekući deterđent za obojano rublje	Osjetljivo rublje i vuna	Posebni
Eco 40-60	▲	▲	▲	--	--

1) Pri temperaturi višoj od 60 °C preporučuje se uporaba sredstva za čišćenje u prahu.

-- = Nije preporučljivo ▲ = Preporučeno

13.4 Vrsta i kvaliteta deterđenta.

- Koristite samo sredstva za pranje i druga sredstva posebno namijenjena uporabi u perilici rublja. Prvo, slijedite ova općenita pravila:

- deterđenti u prahu (također tablete i deterđenti za jednu dozu) za sve vrste tkanina, osim osjetljivih. Preferirajte deterđente u prahu koji sadrže izbjeljivač za izbjeljivanje i dezinfekciju rublja,
- tekući deterđenti (deterđenti za jednu dozu), po mogućnosti za programe pranja na nižim temperaturama (maks. 60 °C) za sve vrste tkanina ili posebne samo za vunene tkanine.

- Ne miješajte različite vrste deterđena.

- Upotrijebite manje deterđenta ako:
 - perete malu količinu rublja,
 - rublje je neznatno zaprljano,
 - se stvara prevelika količina pjene tijekom pranja.
- Kada koristite tablete ili kapsule za pranje rublja, umetnite ih u bubanj, a ne u spremnik za deterđent i slijedite preporuke proizvođača .

Nedovoljno deterđenta može uzrokovati:

- nezadovoljavajući rezultate pranja,
- rublje u pranju postaje sivo,
- masna odjeća,
- stvaranje plijesni u uređaju.

Previše deterđenta može uzrokovati:

- stvaranje pjene,
- smanjen učinak pranja,
- neadekvatno ispiranje,
- veći utjecaj na okoliš.

14. ŠIFRE ALARMA I MOGUĆI KVAROVI

Uređaj se ne pokreće ili se zaustavlja tijekom rada. Najprije pokušajte pronaći rješenje problema (pogledajte tablice).

UPOZORENJE!

Prije bilo kakve provjere, isključite uređaj.

Problem	Moguća rješenja
 Uređaj se ne puni pravilno vodom.	<ul style="list-style-type: none"> • Provjerite je li slavina za vodu otvorena. • Provjerite da tlak u dovodu vode nije prenizak. Za ove informacije obratite se lokalnoj vodnoj upravi. • Provjerite nije li slavina za vodu začepljena. • Provjerite da dovodno crijevo nije prignječeno, oštećeno ili savijeno. • Provjerite jesu li priključci crijeva za dovod vode ispravni. • Provjerite da filter dovodnog crijeva i filter ventila nisu začepljeni.

E20

Uređaj ne izbacuje vodu.

- Pazite da otvor umivaonika nije začepljen.
- Provjerite da odvodno crijevo nije nagnječeno ili savijeno.
- Provjerite da odvodni filter nije začepljen. Očistite filter, ako je potrebno.
- Provjerite je li priključak odvodnog crijeva ispravan.
- Postavite program sa izbacivanjem vode ako ste postavili program bez faze izbacivanja vode.
- Postavite program sa izbacivanjem vode ako ste postavili opciju koja završava vodom u kadi.

E40

Vrata uređaja su otvorena ili nisu ispravno zatvorena.

- Provjerite jesu li vrata uređaja ispravno zatvorena.

E91

Unutarnji kvar. Nema komunikacije između elektroničkih elemenata uređaja.

- Program nije ispravno dovršen ili je uređaj prerano zaustavljen. Isključite i ponovno uključite uređaj.
- Ako se šifra alarma i dalje pojavljuje, kontaktirajte ovlaštenu servisnu centar.

EKO

Napajanje je nestabilno.

- Pričekajte dok se napajanje ne stabilizira.

EFO

Uređaj protiv poplave je uključen.

- Isključite uređaj i zatvorite slavinu za vodu. Kontaktirajte ovlaštenu servisnu centar.

Ako se problem ne otkloni, obratite se ovlaštenom servisnom centru. Podaci potrebni za servisnu centar nalaze se na natpisnoj pločici

*Neke šifre alarma se možda neće pojaviti. Podložno promjenama bez prethodne obavijesti.

15. BRIGA O OKOLIŠU

Reciklirajte materijale sa simbolom . Ambalažu za recikliranje odložite u odgovarajuće spremnike. Pomozite u zaštiti okoliša i ljudskog zdravlja recikliranjem otpada od električnih i elektroničkih uređaja.

Ne odlažite uređaje označene simbolom  u kućanskom otpadom. Vratite proizvod u lokalni pogon za reciklažu ili kontaktirajte nadležni ured za otpad i recikliranje.

კეთილი იყოს თქვენი მობრძანება Electrolux-ში! მაღლობას გიხდით ჩვენი დანადგარის არჩევისათვის.



მდგრადობის ხელშეწყობისათვის, ჩვენ ვამცირებთ ქაღალდის გამოყენებას და მომხმარებლების სრულ სახელმძღვანელოს ხელმისაწვდომს ვხდით ონლაინ რეჟიმში. შედიით თქვენს სრულ ონლაინ სახელმძღვანელოში electrolux.com/manuals



მიიღეთ მოხმარების შესახებ რჩევები, ბროშურები, პრობლემის დროს დახმარება, სერვისისა და შეკეთების შესახებ ინფორმაცია მისამართზე electrolux.com/support



შეიძინეთ აქსესუარები, სახარჯო მასალები და ორიგინალი სათადარიგო ნაწილები თქვენი მოწყობილობისთვის electrolux.com/shop-ზე

ექვემდებარება შეცვლას წინასწარი გაფრთხილების გარეშე.

შინაარსი

1. უსაფრთხოების ინფორმაცია.....	104
2. უსაფრთხოების ინსტრუქციები.....	107
3. პროდუქტის აღწერა.....	109
4. ტექნიკური ინფორმაცია.....	110
5. მონტაჟი.....	110
6. კონტროლის პანელი.....	115
7. ამკრეფი და ღილაკები.....	116
8. პროგრამები.....	119
9. პარამეტრები.....	123
10. ყოველდღიური გამოყენება.....	124
11. მოვლა და დასუფთავება.....	127
12. მოხმარების მნიშვნელობები.....	133
13. მოკლე სახელმძღვანელო.....	134
14. გაფრთხილების კოდები და შესაძლო ხარვეზები.....	139
15. გარემოსდაცვითი საკითხები.....	140

1. ⚠ უსაფრთხოების ინფორმაცია



მოწყობილობის დამონტაჟებამდე და მოხმარებამდე, ყურადღებით წაიკითხეთ მოწოდებული ინსტრუქციები.

მწარმოებელი პასუხისმგებელი არ არის არასწორი მონტაჟის ან მოხმარების შედეგად მიყენებულ რაიმე სახის ფიზიკურ ზიანზე ან ზარალზე. ყოველთვის იქონიეთ ინსტრუქციები უსაფრთხო და ხელმისაწვდომ ადგილზე სამომავლო გამოყენებისთვის.

1.1 ბავშვებისა და დაუცველი ადამიანების უსაფრთხოება

- ამ მოწყობილობის გამოყენება შეუძლიათ ბავშვებს 8 წლის ასაკიდან და შეზღუდული ფიზიკური, გრძნობითი ან მენტალური შესაძლებლობის მქონე ან გამოუცდელ პიროვნებებს, თუ მათ მიეცემათ მითითებები მოწყობილობის გამოყენებასთან დაკავშირებით უსაფრთხო გზით და გაიაზრებენ დაკავშირებულ საფრთხეებს.
- ბავშვები 3-დან 8 წლამდე და მძიმე ინვალიდობის მქონე პირები უნდა მოერიდონ მოწყობილობასთან სიახლოვეს ან გამოუდმებელი მეთვალყურეობის ქვეშ იყვნენ.
- 3 წელზე ნაკლები ასაკის ბავშვები ინახება მოწყობილობიდან, თუ უწყვეტი ზედამხედველობა არ იქნება.
- ბავშვები უნდა იყვნენ ზედამხედველობის ქვეშ, რათა არ ითამაშონ მოწყობილობით.
- იქონიეთ შეფუთვა ბავშვებისგან მოშორებით და განკარგეთ იგი სათანადოდ.
- იქონიეთ სარეცხი საშუალება ბავშვებისგან მოშორებით.
- მოაშორეთ ბავშვები და შინაური ცხოველები მოწყობილობას, როცა კარი ღიაა.
- თუ მოწყობილობას გააჩნია ბავშვების უსაფრთხოების აპარატი, იგი უნდა ჩაირთოს.
- ბავშვებმა არ უნდა დაასუფთაონ და მოიხმარონ მოწყობილობა უფროსების ზედამხედველობის გარეშე.

1.2 ზოგადი უსაფრთხოება

- აღნიშნული მოწყობილობა მხოლოდ საოჯახო მოხმარებისთვის, მანქანით რეცხვადი სარეცხისთვისაა განკუთვნილი.
- ეს მოწყობილობა განკუთვნილია ერთი ოჯახის მიერ შინ გამოსაყენებლად დახურულ სივრცეში.

- ეს მოწყობილობა შეიძლება გამოიყენებოდეს ოფისებში, სასტუმროს ნომრებში, B&B-ს ნომრებში, საოჯახო ფერმის ტიპის სასტუმროებსა და სხვა მსგავს საცხოვრებლებში, სადაც ასეთი გამოყენება არ სცდება (საშუალო) საყოფაცხოვრებო მოხმარების დონეებს.
- არ შეცვალოთ ამ მოწყობილობის სპეციფიკაცია.
- მოწყობილობის მაქსიმალური დატვირთვაა 10,5 კგ არ გადააჭარბოთ თითოეული პროგრამით გათვალისწინებულ მაქსიმალურ დატვირთვას (იხილეთ თავი "პროგრამები").
- წყლის სამუშაო წნევა გარე დაკავშირებიდან წყლის შესვლის წერტილში, უნდა იყოს 0,5 ბარი (0,05 მპა) და 10 ბარი (1,0 მპა) შორის.
- სავენტილაციო ღიობი არ უნდა იყოს დაფარული ხალიჩით, ნოხით ან ნებისმიერი იატაკის საფარით.
- მოწყობილობა წყლის მიწოდებას უნდა დაუკავშირდეს ახალი, თან მოყოლილი შლანგების კომპლექტით, ან ავტორიზებული სერვის ცენტრის მიერ მიწოდებული სხვა ახალი შლანგების კომპლექტით.
- ძველი შლანგები არ უნდა იქნას ხელახლა გამოყენებული.
- თუ დენის სადენი დაზიანებულია, მისი შეცვლა უნდა მოხდეს მწარმოებლის, მისი ავტორიზებული სერვის ცენტრის ან მსგავსი კვალიფიკაციის პიროვნების მიერ, რათა თავიდან იქნას აცილებული ელექტრობასთან დაკავშირებული საფრთხე.
- ნებისმიერი მოვლის ოპერაციამდე, გათშეთ მოწყობილობა და გამორთეთ შტეფსელი როზეტიდან.
- არ გამოიყენოთ მაღალი წნევის წყლის სპრეი და/ან ორთქლი მოწყობილობის გასაწმენდად.
- გაწმინდეთ მოწყობილობა სველი ტილოთი. გამოიყენეთ მხოლოდ ნეიტრალური სარეცხი საშუალება. არ გამოიყენოთ აბრაზიული პროდუქტები, აბრაზიული საწმენდი ბალიშები, გამსხნელები ან რკინის ნივთები.

- თუ საშრობი მოთავსებულია სარეცხი მანქანის ზევით, დარწმუნდით, რომ იყენებთ სათანადო სადგამ კომპლექტს, რომელიც დამტკიცებულია ELECTROLUX-ის მიერ.

2. უსაფრთხოების ინსტრუქციები

2.1 მონტაჟი



მონტაჟი უნდა შესაბამებოდეს შესაბამის ეროვნულ რეგულაციებს.

- მოხსენით ყველა შესაფუთი ელემენტი და სატრანზიტო ჭანჭიკები, რეზინის მილისისა და პლასტმასის განმბჯერის ჩათვლით.
- შეინახეთ სატრანსპორტო ჭანჭიკები უსაფრთხო ადგილზე. თუ მოწყობილობა სამომავლოდ გადატანილი უნდა იქნას, ისინი უნდა მიებას, დოლურის ჩასაკეტად, რათა თავიდან იქნას აცილებული შიდა დაზიანება.
- ყოველთვის იყავით ფრთხილად მოწყობილობის გადატანისას, რადგან მძიმეა. ყოველთვის გამოიყენეთ დამცავი ხელთათმანები და თანდართული ფეხსაცმელი.
- მიჰყევით დამონტაჟების ინსტრუქციებს, რომელიც მოწყობილობას მოჰყვება.
- არ დაამონტაჟოთ და არ გამოიყენოთ დაზიანებული მოწყობილობა.
- არ დაამონტაჟოთ და არ გამოიყენოთ მოწყობილობა იქ, სადაც ტემპერატურა შეიძლება იყოს 0°C-ზე ნაკლები ან სადაც ჰაერზე იქნება.
- იატაკი, რომელზეც მოწყობილობა უნდა დადგეს უნდა იყოს სწორი, მყარი, თბოგამძლე და სუფთა.
- დარწმუნდით, რომ ჰაერის ცირკულაცია ხდება მოწყობილობასა და იატაკს შორის.
- მუდმივ ადგილზე დადგმისას, თარაზოს საშუალებით დარწმუნდით, რომ სწორად არის გასწორებული. წინააღმდეგ შემთხვევაში გაასწორეთ ფეხები შესაბამისად.

- არ დააყენოთ მოწყობილობა პირდაპირ იატაკის დრენაჟის ზემოთ.
- არ დადგაროთ წყალი მოწყობილობაზე და მოარიდეთ იგი ზედმეტ ტენს.
- არ დაამონტაჟოთ მოწყობილობა ისეთ ადგილზე, სადაც მოწყობილობის კარი სრულად ვერ გაიღება.
- არ დადოთ წყლის შესაძლო გაჟონვისათვის დახურული კონტინერი მოწყობილობის ქვეშ. დაუკავშირდით ავტორიზებულ სერვის ცენტრს, რათა დარწმუნდეთ, რომელი აქსესუარების გამოყენება შეიძლება.

2.2 ელექტრო კავშირი

გარფთხილება!

ხანძრისა და დენის დარტყმის რისკი.

- გარფთხილება: აღნიშნული მოწყობილობა შექმნილია რათა დამონტაჟდეს / დაუკავშირდეს შენობის დამიწების კავშირებს.
- ყოველთვის გამოიყენეთ სწორად დაყენებული დარტყმაგამძლე ბუდე.
- დარწმუნდით, რომ სპეციფიკაციის იარაღიყზე მითითებული პარამეტრები თავსებადია ძირითადი დენის წყაროს ელექტრო სპეციფიკაციებთან.
- არ გამოიყენოთ მარავალშესაერთებლიანი გადაამყვანები და დამარტყლებლები.
- დარწმუნდით, რომ არ აზიანებთ შტეფსელსა და სადენს. თუ სადენის შეცვლა არის საჭირო, ეს უნდა მოახდინოს ჩვენმა ავტორიზებულმა სერვის ცენტრმა.
- შტეფსელი როზეტთან დააკავშირეთ მხოლოდ მონტაჟის ბოლოს. დარწმუნდით, რომ როზეტთან წვდომა არის დამონტაჟების შემდეგ.
- არ შეეხოთ სადენსა და როზეტს სველი ხელებით.

- არ მოქაჩით კაბელს მოწყობილობის გამოსართავად. ყოველთვის გამოსწიეთ შტეფსელი.

2.3 წყლის დაკავშირება

- შემავალი წყალი არ უნდა აჭარბებდეს 25 °C-ს.
- არ გააფუჭოთ წყლის შლანგები.
- ახალ მილებთან შეერთებამდე, მილებში, რომლებიც დიდი ხანია არ გამოყენებულა, გარემონტება ან ახალი აპარატები დაყენდა (წყლის მრიცხველი და ა.შ.), გაუშვით წყალი სანამ წმინდა და სუფთა არ გახდება.
- დარწმუნდით, რომ მოწყობილობის პირველი გამოყენების დროს და შემდეგ წყლის ჟონვა არ შეიმჩნევა.
- არ გამოიყენოთ დამაგრძელებელი შლანგი თუ წყლის შემშვები შლანგი ძალიან მოკლეა. შემშვები შლანგის გამოსაცვლელად დაუკავშირდით ავტორიზებულ სერვის ცენტრს.
- მოწყობილობის შეფუთვიდან ამოღებისას შესაძლებელია წყლის გადინება სადრენაჟო შლანგიდან. ეს არის იმის გამო, რომ ქარხანაში მოხდა მოწყობილობის ტესტირება წყლის გამოყენებით.
- თქვენ შეგიძლიათ სადრენაჟო შლანგის დაგრძელება მაქსიმუმ 400 სმ-ით. დაუკავშირდით ავტორიზებულ სერვის ცენტრს სხვა სადრენაჟო შლანგისა და გაფართოებისათვის.
- დარწმუნდით, რომ ონკანზე წვდომა იყოს დამონტაჟების შემდეგ.
- მოწყობილობის ყოველი გამოყენების შემდეგ დაწურეთ წყლის ონკანი.

2.4 გამოყენება

⚠ გარფთხილება!
დაზიანების, დენის დარტყმის, ხანძრის, დაწვის ან მოწყობილობის გაფუჭების რისკი.

- მიჰყევით სარეცხი საშუალების შეფუთვაზე არსებულ უსაფრთხოების ინსტრუქციებს.
- არ დადოთ აალეხადი პროდუქტი, ან სველი საგნები აალეხად პროდუქტებთან ერთად მოწყობილობაში, მოწყობილობაზე ან მასთან ახლოს.

- არ გარეცხოთ ქსოვილები, რომლებიც ძალიან დაბინძურებულია ზეთით, ცხიმით ან სხვა ცხიმოვანი ნივთიერებით. მას შეუძლია მოწყობილობის რეზინის ნაწილების დაზიანება. ასეთი ქსოვილები მანქანაში ჩატვირთვამდე წინასწარ ხელით გარეცხეთ.
- არ გამოიყენოთ სარეცხის სუნამოები, რათა თავიდან აირიდოთ მოწყობილობის პლასტმასისა და რეზინის ნაწილების დაზიანება.
- არ შეეხოთ მინის კარს, სანამ პროგრამა მიუშვავს. მინა შეიძლება გახურდეს.
- შეამოწმეთ, რომ ყველა მეტალის საგანი მოხსნილი იქნას სარეცხზე.

2.5 სერვისი

- მოწყობილობის შესაკეთებლად დაუკავშირდით ავტორიზებულ სერვის ცენტრს. გამოიყენეთ მხოლოდ ორიგინალი სათადარიგო ნაწილები.
- გაითვალისწინეთ, რომ თვით-შეკეთებას ან არაპროფესიონალურ რემონტს შეუძლია საფრთხის შემცველი შედეგების განპირობება და შესაძლოა გააუქმოს გარანტია.
- მოდელის წარმოების შეწყვეტიდან მინიმუმ 10 წლის განმავლობაში, ხელმისაწვდომი იქნება შემდეგი სათადარიგო ნაწილები: ძრავა და ძრავის ჯაგრისები, ტრანსმისისა ძრავსა და დოლურას შორის, ტუმბოები, ამორტიზატორები და ზამბარები, სარეცხი დოლურა, დოლურას მორგვი და შესაბამისი ბურთულა საკისარი, გამათბობელი და გათბობის ელემენტები, მათ შორის სითბური ტუმბო, მილები და დაკავშირებული აღჭურვილობა, მათ შორის, შლანგები, სარქველები, ფილტრები და აკვასტოპები, ელექტრონული სქემები, ელექტრო ეკრანები, წნევის ამომრთველები, თერმოსტატები და სენსორები, პროგრამული უზრუნველყოფა და ჩაშენებული პროგრამა, მათ შორის, გადატვირთვის პროგრამული უზრუნველყოფა, კარი, კარის ანჯამა და შუასადები, სხვა შუასადები, კარის საკეტის კომპონენტები, პლასტმასის პერიფერიული მოწყობილობები, როგორცაა სარეცხი საშუალების

დისპენსერი. თქვენს ქვეყანაში ეს პეროდი შეიძლება უფრო ხანგრძლივი იყოს. დამატებითი ინფორმაციის მისაღებად ეწვიეთ ჩვენს ვებ-საიტს.

- გთხოვთ გაითვალისწინეთ, რომ ზოგიერთი მათგანი მხოლოდ ხელმისაწვდომია პროფესიონალ შემკეთებელთან და რომ ყველა სათადარიგო ნაწილი ყველა შესაბამისი მოდელისათვის არ არის განკუთვნილი.
- პროდუქტში არსებული ნათურა(ები) და სათადარიგო ნათურის ნაწილები დამოუკიდებლად უნდა შეიძინოთ: ეს ნათურები განკუთვნილია ექსტრემალური ფიზიკური პირობებისათვის საყოფაცხოვრებო დანადგარებში, როგორც არის ტემპერატურა, ვიბრაცია, ტენიანობა და ასევე იღებენ სასიგნალო ინფორმაციას დანადგარის საოპერაციო სტატუსის შესახებ. ისინი არ არის განკუთვნილი სხვა დანადგარებში გამოყენებისათვის და საყოფაცხოვრებო ოთახების გასანათებლად.

2.6 განლაგება

⚠ გარფთხილება!

დაზიანების ან დახუთვის რისკი.

- გამორთეთ მოწყობილობა მთავარი დენის წყაროდან და წყლის მიწოდებიდან.
- გადაჭერით მთავარი ელექტროსადენი მოწყობილობასთან ახლოს და შეინახეთ.
- მოხსენით კარის დამჭერი, რათა თავიდან იქნას აცილებული ბავშვების ან შინაური ცხოველების დოლურაში ჩაკეტვა.
- მოიხმარეთ მოწყობილობა ელექტრო და ელექტრონული მოწყობილობების ნარჩენების (WEEE) განკარგულებისთვის ადგილობრივი მოთხოვნების შესაბამისად.

3. პროდუქტის აღწერა

3.1 მოწყობილობის მიმოხილვა

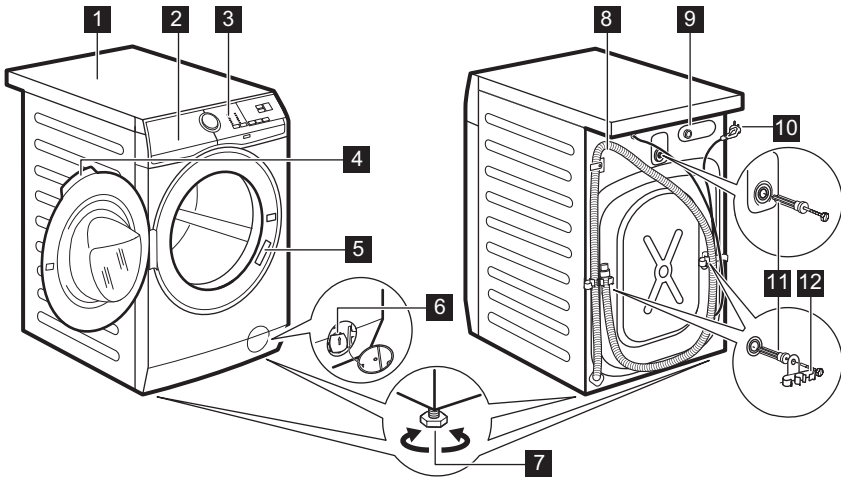

1 სამუშაო მაგიდა

2 სარეცნი საშუალების დისპენსერი

3 კონტროლის პანელი

4 კარის სახელური

- 5 ქარხნული პასპორტი
- 6 ტუმბის ფილტრი
- 7 მოწყობილობის გასწორების საფენურები
- 8 სატუმბი შლანგი

- 9 შემაჯავლი შლანგის კავშირი
- 10 დენის სადენი
- 11 სატრანსპორტო ჭანჭიკები
- 12 შლანგის დამჭერი

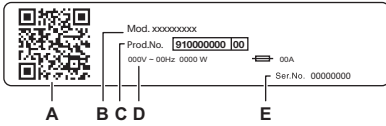

ქარხნული პასპორტის ჩვენებები:

- A. QR კოდი
- B. მოდელის სახელი
- C. პროდუქტის ნომერი
- D. ელექტრული მახასიათებლები
- E. ერიული ნომერი

დაასკანირეთ **QR კოდი** მოწყობილობაზე თქვენი პროდუქტის დასარეგისტრირებლად და მიიღეთ მისგან მაქსიმუმალური შედეგი.

- - მიიღეთ წვდომა მოწყობილობის შესახებ დეტალურ ინფორმაციაზე, დოკუმენტაციაზე და საუკეთესო ფუნქციების გამოყენების შესახებ სტატიებზე (მომხმარებლის სახელმძღვანელო ასევე ხელმისაწვდომია საიტზე electrolux.com/manuals)
- - მიიღეთ ინფორმაცია გამოყენების, პრობლემის აღმოფხვრა, მომსახურების და შეკეთების შესახებ (ასევე ხელმისაწვდომია საიტზე electrolux.com/support)
- - შეიძინეთ აქსესუარები, სახარჯი მასალები და ორიგინალური სათადარიგო ნაწილები თქვენი მოწყობილობისთვის (ასევე ხელმისაწვდომია საიტზე electrolux.com/shop)

4. ტექნიკური ინფორმაცია

ზომები	სიგანე/ სიმაღლე/საერთო სიღრმე	59,7 სმ / 84,7 სმ / 65,8 სმ
ელექტრო კავშირი	ძაბვა საშუალო სიმძლავრე მცველი სიხშირე	230 ვ 2100 ვტ 10 ა 50 ჰც
მყარი ნაწილაკების მოხვედრისა და ტენიანობის წინააღმდეგ დაცვის დონე უზრუნველყოფილია დამცავი საფარით, გარდა იმ შემთხვევისა, როცა დაბალი ძაბვის აღჭურვილობას არ გააჩნია ტენიანობის საწინააღმდეგო დაცვა		IPX4
წყლის მიწოდების წნევა	მინიმალური მაქსიმალური	0.5 ბარი (0,05 მპა) 10 ბარი (1,0 მპა)
წყლის მიწოდება ¹⁾		ცივი წყალი
მაქსიმალური ჩატვირთვა	ბამბა	10,5 კგ

1) დაუკავშირეთ წყლის შემშვები შლანგი ონკანს 3/4" კუთხვილით.

5. მონტაჟი

გარფთხილება!

იხილეთ უსაფრთხოების თავები.

5.1 გახსნა

1. გააღეთ კარი. ამოიღეთ მთელი სარეცხი დოლოურადან.

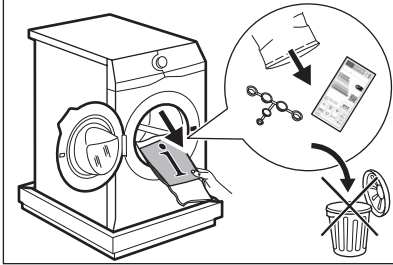

მოდელის შესაბამისად, დანადგარზე თანდართული აქსესუარები შეიძლება განსხვავდებოდეს.

2. შეფუთვის ელემენტი იატაკზე დანადგარის უკან მოათავსეთ და ფრთხილად დაუშვით მის უკანა მხარეს. ქვემოდან მოხსენით დამცავი.

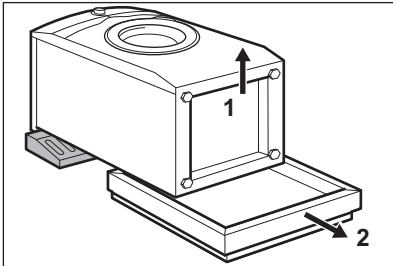

⚠ სიფრთხილე!

წინა მხარით ნუ დააწვეთ დანადგარს.

3. ისევ დააყენეთ მოწყობილობა ვერტიკალურ პოზიციაში. მოხსენით ენერჯის მიწოდების კაბელი და სადრენაჟე შლანგი შლანგის

დამჭერიდან.

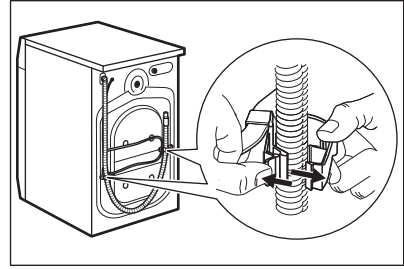

⚠ გარფთხილება!

შესაძლებელია წყლის გადინება სადრენაჟე შლანგიდან. ეს იმის გამოა, რომ სარეცხი მანქანა ტესტირებული იქნა ქარხანაში.

4. მოხსენით სამი სტაციონარული ჭანჭიკი და ამოიღეთ პლასტმასის განმბჯენები.

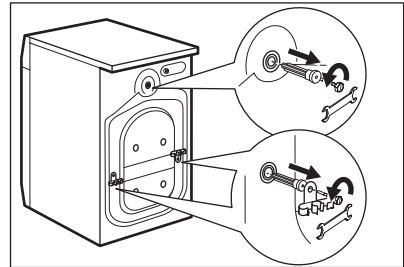

მოწყობილობის სადმე გადასატანად გირჩევთ, შეინახოთ პაკეტი და სატრანზიტო ჭანჭიკები.

5. ღიობებში მოათავსეთ პლასტმასის ნუფები, რომლებიც მომხმარებლის სახელმძღვანელოს ჩანთაშია მოწოდებული.

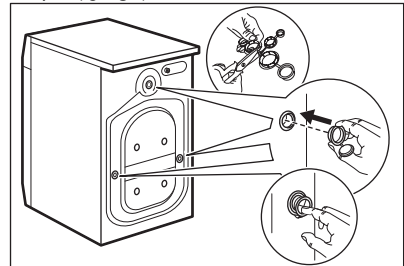

5.2 ინფორმაცია ინსტალაციისთვის

მოთავსება და გათანაბრება

სწორად დაარეგულირეთ მოწყობილობა, რათა თავიდან აიცილოთ მუშაობის დროს მოწყობილობის ვიბრაცია, ხმაური და მოძრაობა.

1. დაამონტაჟეთ მოწყობილობა სწორ, მყარ იატაკზე. მოწყობილობა უნდა იყოს გათანაბრებული და სტაბილური. დარწმუნდით, რომ მოწყობილობა არ ენება კედელს ან სხვა რამეს და მის ქვეშ ჰაერი მოძრაობს.
2. მოუშვით ან მოუჭირეთ ფეხები გასათანაბრებლად. ყველა ფეხი მყარად უნდა იდგეს იატაკზე.

⚠ გარფთხილება!

გასათანაბრებლად მოწყობილობის ფეხების ქვეშ არ შედოთ მუყაო, ხე ან სხვა მსგავსი მასალა.

შემშვები შლანგი

⚠ სიფრთხილე!

დარწმუნდით, რომ შლანგები დაზიანებული არ არის და შეერთებებიდან წყალი არ ჟონავს. არ გამოიყენოთ დამაგრძელებელი შლანგი თუ წყლის შემშვები შლანგი ძალიან მოკლეა. წყლის შემშვები შლანგის გამოსაცვლელად დაუკავშირდით სერვისცენტრს.

1. შეუერთეთ წყლის შემშვები შლანგი მოწყობილობის უკანა მხარეს. როგორც წესი, ის უკვე დაყენებულია ქარხნულად.

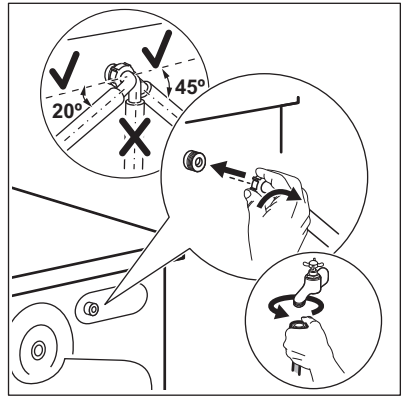

2. მოათავსეთ იგი მარჯვნივ ან მარცხნივ, წყლის ონკანის პოზიციის მიხედვით. დარწმუნდით, რომ წყლის შემშვები შლანგი ვერტიკალურ პოზიციაშია.
3. საჭიროების შემთხვევაში, მოუშვით ჭანჭიკი, რათა შეასწოროთ პოზიცია.
4. დააერთეთ წყლის შემშვები შლანგი ცივი წყლის ონკანს 3/4" ხრახნით.
5. ზოგიერთ მოდელზე შეიძლება დამონტაჟებული იყოს წყლის მიწოდების შლანგი ჩამკეტი მოწყობილობით. ეს ახდენს ნებისმიერი გაჟონვის პრევენციას, რაც შეიძლება გამოწვეული იყოს შლანგის ბუნებრივი ცვლით. სექტორი ფანჯარაში ამ შეცდომის კოდს აჩვენებს A. ამ შემთხვევაში დაკეტეთ წყლის ონკანი და შლანგის გამოსაცვლელად დაუკავშირდით ავტორიზებულ სერვის-ცენტრს.

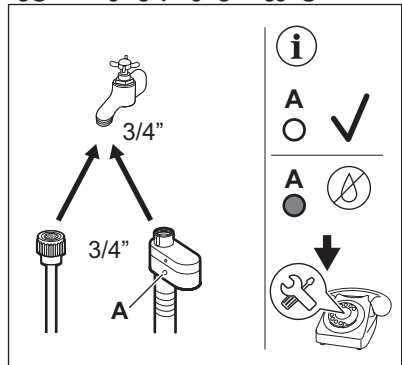

⚠ გარფთხილება!

შემავალი წყალი არ უნდა აჭარბებდეს 25 °C-ს.

წყლის დრენაჟი

სადრენაჟე შლანგი უნდა მდებარეობდეს არაუმცირეს 60 სმ და არაუმეტეს 100 სმ სიმაღლეზე.



თქვენ შეგიძლიათ სადრენაჟო შლანგის დაგრძელება მაქსიმუმ 400 სმ-ით. დაუკავშირდით ავტორიზებულ სერვისცენტრს სხვა სადრენაჟო შლანგის და დამაგრებლების შესაძენად.

დარწმუნდით, რომ სადრენაჟე შლანგი ქმნიდეს მარყუჟს, რათა ხელი შეეშალოს ნაწილაკების გადინებას მოწყობილობიდან ნიჟარაში.

შეუერთეთ სადრენაჟე შლანგი ონკანს და მოუჭირეთ დამჭერით. დარწმუნდით, რომ სადრენაჟე შლანგი ქმნიდეს მარყუჟს, რათა ხელი შეეშალოს ნაწილაკების გადინებას მოწყობილობიდან ნიჟარაში.

მოათავსეთ შლანგი უშუალოდ კედელში ჩამონტაჟებულ სადრენაჟე მილში და მოუჭირეთ საჭერით.

პლასტმასის დამჭერი შლანგის გარეშე, ნიჟარის ონკანზე - მოათავსეთ სადრენაჟე

შლანგი ონკანში და მოუჭირეთ დამჭერით.

სადრენაჟო შლანგი შეიძლება მოიხაროს ს-ს ფორმაზე და შემოევლოს პლასტმასის მიმართველს. ნიჟარის კიდეზე - მიამაგრეთ ორიენტირი წყლის ონკანზე ან კედელზე.



დარწმუნდით, რომ პლასტმასის ორიენტირი არ ინძრევა მოწყობილობის მიერ წყლის გაშვებისას და რომ სადრენაჟე შლანგის ბოლო წყალში არ არის ჩადებული. შესაძლოა მოხდეს მოწყობილობაში ჭუჭყიანი წყლის დაბრუნება. აქსესუარები შეიძინეთ ავტორიზებული მიმწოდებლისგან.

სადგამ მილს გამწოვი ხვრელით — ჩასვით სადრენაჟო შლანგი პირდაპირ დრენაჟის ან სადგამ მილში.



სადრენაჟე შლანგის ბოლო ყოველთვის უნდა იყოს ვენტილირებული, ე.ი. სადრენაჟე მილის შიდა დიამეტრი (მინ. 38 მმ - მინ. 1.5 ფტ.) უნდა იყოს სადრენაჟე შლანგის გარე დიამეტრზე ფართო.

სადრენაჟე შლანგის დაკავშირება შესაძლებელია სხვადასხვა გზით:

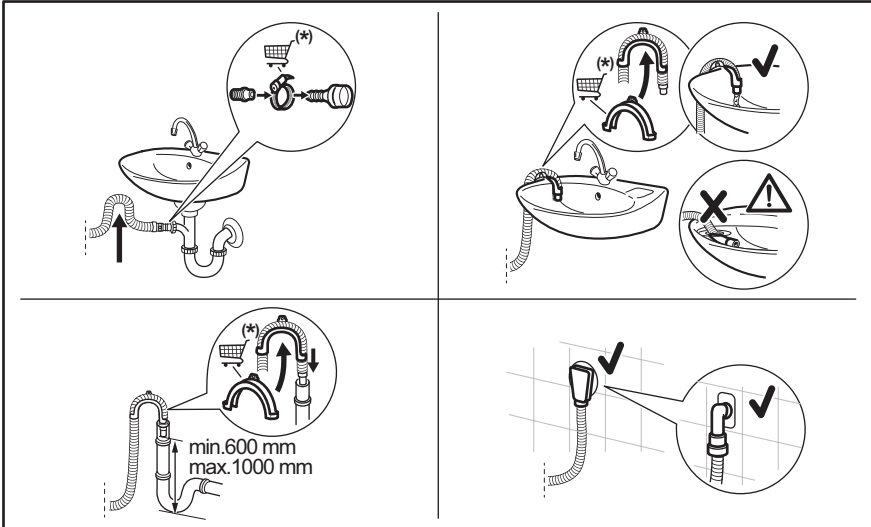

(*) ექვემდებარება ცვლილებას შეტყობინების გარეშე.

5.3 ელექტრო კავშირი

შტეკერი როზეტთან დააკავშირეთ მხოლოდ მონტაჟის ბოლოს.

ტიპის ნიშნული და „ტექნიკური მონაცემების“ თავი მიუთითებს საჭირო ელექტრულ მაჩვენებლებზე. დარწმუნდით, რომ ისინი თავსებადია მაგისტრალურ დენმომარაგებასთან.

შეამოწმეთ, რომ ადგილობრივ ელექტროგაყვანილობას შეუძლია მაქსიმალური დატვირთვის უზრუნველყოფა, ელექტრულ ქსელთან დაკავშირებული სხვა მოწყობილობების გათვალისწინებით.

დანადგარი შეაერთეთ დამიწებულ შტეფსელში.

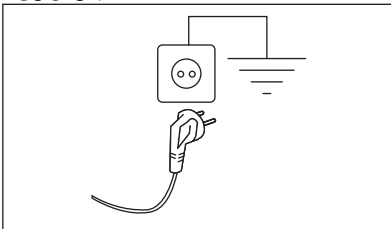

დენმომარაგების კაბელი უნდა იყოს იოლად წვდომადი დანადგარის მონტაჟის შემდეგ.

დანადგარის სამონტაჟოდ, ნებისმიერი ელექტრო სამუშოების შესასრულებლად დაუკავშირდით ავტორიზებულ სერვის ცენტრს.

მწარმოებელი არ იღებს პასუხისმგებლობას დაზიანების ან ზარალისათვის, რომელიც გამოწვეული იქნება ზემოთ აღნიშნული სიფრთხილის ზომების უგულვებელყოფით.

6. კონტროლის პანელი

6.1 კონტროლის პანელის აღწერა

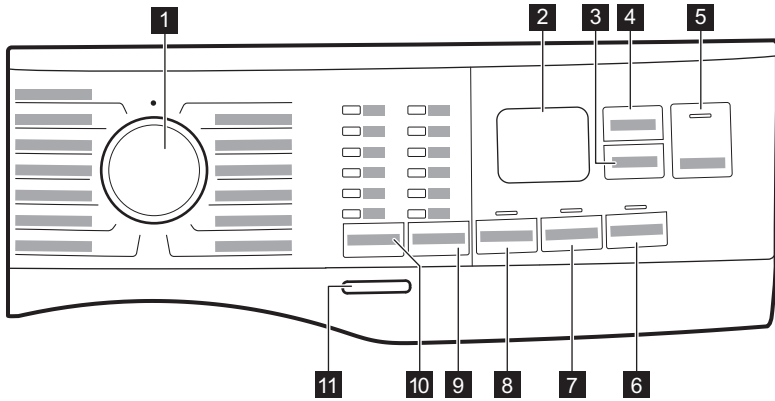

- 1** პროგრამის ამკრეფი
- 2** დისპლეი
- 3** Delay Start შენების ღილაკი
- 4** Time Manager შენების ღილაკი
- 5** Start/Pause შენების ღილაკი
- 6** Stains შენების ღილაკი
- 7** Extra Rinse შენების ღილაკი
- 8** Prewash შენების ღილაკი
- 9** Spin შემცირების პარამეტრები შენების ღილაკი
 - დატრიალების გარეშე პარამეტრი
 - გაწურვის შეჩერების პარამეტრი
 - Silent პარამეტრი
- 10** Temp. შენების ღილაკი
- 11** On/Off დასაწყერი ღილაკი

6.2 დისპლეი

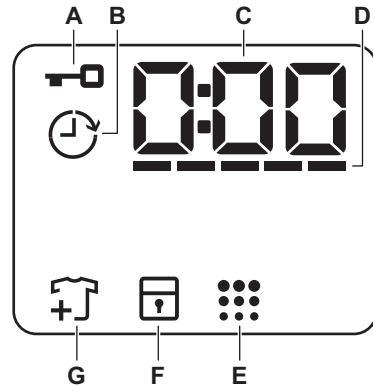

- A.** კარს ჩაკეტვის ინდიკატორი
- B.** დაწყების გადავადების ინდიკატორი
- C.** ციფრულ ინდიკატორს შეუძლია აჩვენოს:
 - დაყოვნების დრო (მაგ. 2:40).
 - დაყოვნების დრო (მაგ. 2h).
 - ციკლის დასრულება (0:00).
 - გაფრთხილების კოდი (მაგ. E20).

- მოწყობილობის მუშაობის საათების საერთო რაოდენობის მითითება. უფრო დეტალური ინფორმაცია იხ. ნაწილში „მუშაობის საათების მრიცხველი“, „პარამეტრები“ პუნქტში.

- D. : Time Manager-ის ხაზები, დონის ინდიკატორი.
- E. : დოლოურის გასუფთავების ინდიკატორი. დეტალური ინფორმაციისთვის იხილეთ პარაგრაფი

„მოვლა და წმენდა“, განყოფილება „დოლოურას წმენდა“.

- F. : ბავშვებისგან დაბლოკვის ინდიკატორი
- G. : ტანსაცმლის დამატების ინდიკატორი. ინტება რეცხვის ფაზის დასაწყისში, სანამ მომხმარებელს ჯერ კიდევ შეუძლია დააპაუზოს მოწყობილობა და დაამატოს სარეცხი.

7. ამკრეფი და ღილაკები

7.1 შესავალი

i

ოპციები/ფუნქციები ხელმისაწვდომია რეცხვის ყველა პროგრამისთვის. შეამოწმეთ ოპციებს/ფუნქციებსა და რეცხვის პროგრამებს შორის თავსებადობა „პროგრამის გრაფიკში“. ერთი ოპცია/ფუნქცია შესაძლოა გამოიცხადდეს მეორეს, ამ შემთხვევაში მოწყობილობა არ მოგცემთ შეუთავსებელი ოპციების/ფუნქციების დაყენების საშუალებას.

7.2 On/Off

დააჭირეთ ღილაკს რამდენიმე წამით მოწყობილობის აქტივაციისა თუ დეაქტივაციისთვის. მოწყობილობის ჩართვისა და გამორთვის დროს ორი სხვადასხვა ხმა ირთება.

რამდენადაც მოლოდინის რეჟიმი ავტომატურად ახდენს რამდენიმე წუთში მოწყობილობის დეაქტივაციას ენერჯის მონმარების შესამცირებლად, შესაძლოა მოწყობილობის ხელახლა აქტივაცია დაგჭირდეთ.

7.3 Temp.

როცა რეცხვის პროგრამას ირჩევთ, მოწყობილობა ავტომატურად გთავაზობთ ნაგულისხმევ ტემპერატურას.

ინდიკატორი Cold = ცივი წყალი.

დაყენებული ტემპერატურის ინდიკატორი ჩნდება.

7.4 Spin

როცა პროგრამას აყენებთ, მოწყობილობა ავტომატურად ირჩევს გაწურვის მაქსიმალურ დაშვებულ სიჩქარეს.

დამატებითი გაწურვის პარამეტრები:

- **No Spin** . შესაბამისი ინდიკატორი ჩნდება. გაწურვის ყველა ფაზის დეაქტივაციისთვის დააყენეთ ეს პარამეტრი. მოწყობილობა ასრულებს მხოლოდ არჩეული რეცხვის პროგრამის სადრენაჟე ფაზას. ძალიან ფაქიზი ქსოვილისთვის დააყენეთ ეს ოპცია. რეცხვის ზოგიერთი პროგრამის გავლების ფაზა მეტ წყალს მოიხმარს
- **Rinse Hold** . შესაბამისი ინდიკატორი ჩნდება. ფინალური გაწურვა არ შესრულდა. ბოლო გაწურვის შემდეგ წყალი არ გამოიშვა, რათა ქსოვილის დაჭმუჭვნა არ მომხდარიყო. გარეცხვის პროგრამა მთავრდება წყლით დოლოურაში. კარი რჩება ჩაკეტული და დოლოურა რეგულარულად ტრიალებს, რათა შემცირდეს დაჭმუჭვნა. უნდა ამოტუმბოთ წყალი სახურავის გასახსნელად. თუ შეეხებთ Start/Pause ღილაკს, მოწყობილობა დაასრულებს გაწურვის ფაზას და გამოუშვებს წყალს.
- **Silent** . შესაბამისი ინდიკატორი ჩნდება. შუა და ფინალური გაწურვის ფაზები შეჩერდება და პროგრამა სრულდება

წყლით დოლოურაში. ეს ამცირებს დაჭმუჭვნას. კარი რჩება ჩაკეტილი. დოლოურა რეგულარულად ტრიალებს დაჭმუჭვნის თავიდან ასაცილებლად. უნდა ამოტუმბოთ წყალი სახურავის გასახსნელად. რამდენადაც პროგრამა ძალიან მშვიდია, იგი სასურველია რამით გამოყენებისთვის, როცა ელექტროენერჯის ტარიფები უფრო იაფია. ზოგიერთ პროგრამაში გავლება მეტი რაოდენობით წყლით სრულდება. თუ შეეხებით Start/Pause  ღილაკს, მოწყობილობა მხოლოდ წყლის გაშვების ფაზას შეასრულებს.

 მოწყობილობა ავტომატურად დაცლის წყალს დაახლოებით 18 საათის შემდეგ.

7.5 Prewash

ამ პარამეტრით რეცხვის პროგრამას შეგიძლიათ დაუმატოთ წინასწარი გარეცხვის ფაზა შესაბამისი ინდიკატორი ინთება.

- გამოიყენეთ ეს ოპცია რეცხვის ფაზამდე 30 °C-ზე წინასწარი რეცხვის ფაზის დასამატებლად. ეს ოპცია რეკომენდებულია ძალიან დაბინძურებული სარეცხისთვის, განსაკუთრებით, რომელიც შეიცავს ქვიშას, მტვერს, ტალახს და სხვა მყარ ნაწილაკებს.

 ამ ოპციებმა შესაძლოა გაზარდოს პროგრამის ხანგრძლივობა.

7.6 მუდმივი Extra Rinse

ამ პარამეტრით არჩეული რეცხვის პროგრამის მიხედვით შეგიძლიათ დაუმატოთ გავლების ფაზები. გამოიყენეთ ეს ოპცია სარეცხი საშუალების ნარჩენების მიმართ ალერგიული და მგრძობიარე კანის მქონე ადამიანებისთვის. ამ რეჟიმის დამატებითი ფუნქციონალის საშუალებით, ქსოვილებს

დამარბილებელი სარეცხზე თანაბრად ნაწილდება და ძლიერებს ქსოვილებზე ზემოქმედებას. რეკომენდირებულია ქსოვილის დამარბილებლის გამოყენებისას.

 ეს ოპცია ზრდის პროგრამის ხანგრძლივობას.

სენსორული ღილაკის ქვეშ ინთება შესაბამისი ინდიკატორი და ჩართული რჩება მომდევნო ციკლის განმავლობაში სანამ ამ ოპციის დეაქტივაცია მოხდება.

7.7 Stains

შეეხეთ ამ ღილაკს პროგრამაზე ლაქების ფაზის დასამატებლად.

სენსორული ღილაკის ზემოთ ნათდება შესაბამისი ინდიკატორი.

გამოიყენეთ ეს ოპცია სარეცხისთვის ძლიერი ლაქების მოსაშორებლად.



როცა ამ ოპციას აყენებთ, ჩაასხით უჯრაში ლაქების ამომყვანი .

 ეს ოპცია ზრდის პროგრამის ხანგრძლივობას. ეს ოპცია არ არის ხელმისაწვდომი 40°C-ზე დაბალ ტემპერატურაზე.

7.8 Delay Start

ამ ოპციით შეგიძლიათ დააყოვნოთ პროგრამის დაწყება უფრო მოსახერხებელ დროს.

რამდენჯერმე შეეხეთ ღილაკს სასურველი დაყოვნების დასაყენებლად. დრო ეტაპობრივად იზრდება 1 საათიდან 20 საათამდე.

დისპლეიზე ჩნდება ინდიკატორი  და არჩეული დაყოვნების დრო. Start/Pause  ღილაკზე შეხების შემდეგ მოწყობილობა იწყებს უკუთვლას და კარი იბლოკება.

7.9 Time Manager

ამ ოპციით შეგიძლიათ შეამციროთ პროგრამის ხანგრძლივობა ჩატვირთვის ზომისა და დაბინძურების ხარისხის მიხედვით.

რეცხვის პროგრამის დაყენებისას დისპლეიზე ჩნდება ნაგულისხმევი დრო და ----- ტირე.

შეეხეთ Time Manager  დილაკს პროგრამის ხანგრძლივობის შესამცირებლად თქვენი საჭიროების მიხედვით. დისპლეიზე ასახულია ახალი პროგრამის ხანგრძლივობა და ტირეების რაოდენობა შესაბამისად შემცირდება:

----- გათვალისწინებულია ჩეულბერივად დაბინძურებული ტანსაცმლის სრული დატვირთვისთვის.

---- სწრაფი ციკლი მსუბუქად დაბინძურებული ტანსაცმლის სრული დატვირთვისთვის.

-- ძალიან სწრაფი ციკლი მსუბუქად დაბინძურებული, მცირე დატვირთვისთვის (რეკომენდებულია მაქს. ნახევარი დატვირთვა).

- უმოკლესი ციკლი მცირე რაოდენობით სარეცხის გასუფთავებისთვის.

ეს Time Manager ხელმისაწვდომია მხოლოდ ცხრილში მოცემული პროგრამების შემთხვევაში.

ინდიკატორი	Cottons	Synthetics	Intense Clean
----- 1)	■	■	■

ინდიკატორი	Cottons	Synthetics	Intense Clean
-----	■	■	■
---	■	■	■
--	■ 2)	■	■ 2)
-	■ 2)	■	■ 2)

1) ყველა პროგრამის ნაგულისხმები ხანგრძლივობა.

2) Time Manager პარამეტრის ეს დონე არ არის ხელმისაწვდომი 90°C რეჟიმისთვის.



ზოგიერთ მოწყობილობაში პროგრამის ხანგრძლივობა მცირდება ტირეების ჩვენების გარეშე.

7.10 Start/Pause

შეეხეთ Start/Pause  დილაკს მოწყობილობის ჩასართავად, დასაპაუზებლად ან გაშვებულ პროგრამის შესაწყვეტად.







თქვენ შეგიძლიათ დააპაუზოთ ციკლი, დაამატოთ ანდ ამოიღოთ რანსაცმელი, როდესაც სიმბოლო  გამოჩნდება. წაიკითხეთ ნაწილი “კარის გაღება-ტანსაცმლის დამატება” დამატებითი ინფორმაციისთვის.

8. პროგრამები

8.1 პროგრამის გრაფიკი

პროგრამა ნაგულისხმები ტემპერატურა ტემპერატურის დიაპაზონი	რეკომენდებული მაქსიმალური სიჩქარე გაწურვის სიჩქარის დიაპაზონი (ბრ/წთ)	მაქსიმალური ჩატვირთვა რთვა	პროგრამის აღწერა (სარეცხის ტიპი და დაბინძურების ხარისხი)
FullWash 45' 30°C 30 °C - ცივი	1400 ბრ/წთ (1400 - 800)	10,5 კგ	შერეული ქსოვილები, იდეალურია ფერადი ქსოვილისთვის და სინთეტიკისა და ოდნავ დაბინძურებული ყოველდღიური ტანსაცმლისთვის. ეს პროგრამა ასუფთავებს 30°C-ზე სულ რაღაც 45 წუთში. საუკეთესო შედეგებს მიიღებთ მცირე რაოდენობის ტანსაცმლის რეცხვით.
Cottons 40°C 90°C - ცივი	1400 ბრ/წთ წუთში (1400 - 800)	10,5 კგ	თეთრი და ფერადი ბამბის ქსოვილები. იდეალურია ზომიერი და ძლიერი ჭუჭყისთვის.
Synthetics 30°C 60°C — ცივი	1200 ბრ/წთ წუთში (1200 - 800)	4 კგ	სინთეზური ქსოვილები ან შერეული ქსოვილები. ნორმალური დაბინძურება.
Delicates 30°C 40°C — ცივი	800 ბრ/წთ წუთში (1200 - 800)	2 კგ	დელიკატური ქსოვილები, როგორცაა აკრილი, ვისკოზი და შერეული ქსოვილები, რომლებიც მოითხოვს ნაზ რეცხვას. ნორმალური დაბინძურება.
Wool/Silk  40°C 40°C — ცივი	1200 ბრ/წთ წუთში (1200 - 800)	1,5 კგ	მანქანით რეცხვადი შალი, ხელით რეცხვადი შალი და სხვა ქსოვილები „ხელით რეცხვის“ სიმბოლოთი ¹⁾ .
Rinse	1400 ბრ/წთ წუთში (1400 - 800)	2,5 კგ	ყველა ქსოვილი, შალისა და ძალიან დელიკატური ქსოვილების გარდა. თეთრეულის გავლებისა და გაწურვის პროგრამა. ნაგულისხმევი გაწურვის სიჩქარე გამოიყენება ბამბის პროგრამებისთვის. გაწურვის სიჩქარის შემცირება ქსოვილის ტიპის მიხედვით. საჭიროების შემთხვევაში, გავლების ციკლის დასამატებლად აირჩიეთ ექსტრა გავლების ვარიანტი. დაბალი სიჩქარით გაწურვით მოწყობილობა ასრულებს დელიკატურ გავლებას და ხანმოკლე წურვას.
Spin/Drain	1400 ბრ/წთ (1400 - 800)	10,5 კგ	სარეცხის გასაწურად და დოლურადან წყლის ამოსატუმბად. ყველა ქსოვილი, გარდა შალისა და დელიკატურისა.
Intense Clean 60°C 90°C - ცივი	1400 ბრ/წთ წუთში 1400 ბრ/წთ - 800 ბრ/წთ	10,5 კგ	კომბინეზონები, უხეში ქსოვილის და სამუშაო ტანსაცმელი. ინტენსიური ციკლი წინასწარი რეცხვის ფაზით მყარად ჩამოვარდნილი ჭუჭყის და ტალახის მოსაშორებლად.

პროგრამა ნაგულისხმები ტემპერატურა ტემპერატურის დიაპაზონი	რეკომენდებული მაქსიმალური რი სიჩქარე გაწურვის სიჩქარის დიაპაზონი (ბრ/წთ)	მაქსიმალური ჩატვირთვა	პროგრამის აღწერა (სარეცხის ტიპი და დაბინძურების ხარისხი)
Jeans 30°C 40°C — ცივი	800 ბრ/წთ წუთში (1200 - 800)	4 კგ	სპეციალური პროგრამა ჯინსის ტანსაცმლისთვის დელიკატური რეცხვის ფაზით, რათა მინიმუმამდე შემცირდეს ფერის გადასვლა და ლაქები. უკეთესი რეცხვისთვის რეკომენდებულია სარეცხის რაოდენობის შემცირება.
Sport 30°C 40°C — ცივი	1200 ბრ/წთ წუთში (1200 - 800)	4 კგ	სინთეტიკური სპორტული ტანსაცმელი. ეს პროგრამა განკუთვნილია თანამედროვე გარე სპორტული ტანსაცმლისთვის და ასევე სასურველია სპორტულ დარბაზში, ველოსპორტისა თუ სირბილისთვის განკუთვნილი ტანსაცმლისთვის.
Duvet 30°C 60°C — ცივი	800 ბრ/წთ წუთში (800 - 800)	3 კგ	სპეციალური პროგრამა სინთეტიკური ან ბუმბულის შემცველი საბნის, ლოგინის გადასაფარებლის, თხელი გადასაფარებლისთვის და ა.შ. გამოიყენეთ დელიკატური თხევადი სარეცხი საშუალება, მაგალითად, როგორცაა შალის სარეცხი საშუალება.
Outdoor  30°C 40°C — ცივი	1200 ბრ/წთ წუთში (1200 - 800)	2,5 კგ ²⁾ 1 კგ ³⁾	არ გამოიყენოთ ქსოვილის დამარბილებელი და დარწმუნდით, რომ დამარბილებლის ნარჩენები არ არის სარეცხი საშუალების დისპენსერში. სალაშქრო ტანსაცმელი, ტექნიკური, სპორტული ქსოვილები, წყალგაუმტარი და სუნთქვადი ქურთუკები, ქურთუკები მოსახსნელი ფლისის სარჩულით ან შიდა იზოლაციით. სარეცხის რეკომენდებული დატვირთვა არის 2,5 კგ ეს პროგრამა ასევე შესაძლოა გამოიყენებული იქნეს წყლის შეკავების აღდგენის ციკლისთვის, რომელიც სპეციალურად არის შემუშავებული ჰიდროფობული საფარის მქონე ტანსაცმლისთვის. წყალგაუმტარობის აღდგენის ციკლის შესასრულებლად გააკეთეთ შემდეგი: <ul style="list-style-type: none"> ჩაასხით სარეცხი საშუალება უჯრაში . ჩაასხით სპეციალური ქსოვილისთვის განკუთვნილი წყალგაუმტარი აღდგენი საშუალება ქსოვილის დამარბილებლის უჯრაში . შეამცირეთ სარეცხის დატვირთვა 1 კგ-მდე. წყალგაუმტარობის აღდგენის გასაუმჯობესებლად გააშრეთ საშრობში Outdoor შრობის პროგრამაზე (თუ ხელმისაწვდომია და თუ ტანსაცმლის იარაღზე მოცემული ინსტრუქციით დაშვებულია საშრობში შრომა).
Hygiene  60°C	1400 ბრ/წთ (1400 - 800)	10,5 კგ	თეთრი ბამბის ქსოვილები. მაღალი წარმადობის სარეცხი პროგრამა ორთქლის ნაკადთან კომბინაციით, ამორებს ბაქტერიების და ვირუსების 99,99%-ზე მეტს ⁴⁾ რეცხვის ფაზის მანძილზე ინარჩუნებს 60°-ზე მაღალ ტემპერატურას, ხოლო ორთქლის ბოჭკოზე მოქმედება სარეცხი საშუალების ნარჩენების მოცილებას უზრუნველყოფს გავლების ფაზაში. ეს პროგრამა ასევე უზრუნველყოფს მტკრის ნაწილაკების/ალერგენების რიგიან შემცირებას.

პროგრამა ნაგულისხმები ტემპერატურა ტემპერატურის დიაპაზონი	რეკომენდებული მაქსიმალური სიჩქარე გაწურვის სიჩქარის დიაპაზონი (ბრ/წთ)	მაქსიმალური ჩატვი რთვა	პროგრამის აღწერა (სარეცხის ტიპი და დაბინძურების ხარისხი)
Eco 40-60 5)	1400 ბრუნნი წუთში (1400 - 800)	10,5 კგ	თეთრი ბამბა და სწრაფად-შეღებელი ბამბა. ნორმალურად დაბინძურებული ერთეულები. ენერჯის მოხმარება მცირდება, რეცხვის პროგრამის დრო ხანგრძლივდება და რეცხვის კარგ შედეგს უზრუნველყოფს.











- 1) ამ ციკლის დროს დოლურა ნელა ბრუნავს, რათა ნაწი რეცხვა უზრუნველყოს. შესაძლოა ჩანდეს, თითქოს დოლურა საერთოდ არ ბრუნავს ან სათანადოდ არ ბრუნავს, მაგრამ ეს ნორმალურია ამ პროგრამისთვის.
- 2) რეცხვის პროგრამა.
- 3) რეცხვის პროგრამა და ჰიდროიზოლაციის ფაზა.
- 4) 2021 წელს Swisstest Testmaterialien AG-ის მიერ (ტესტის მოხსენების ნომ. 202120117) შემოწმდა სტაფილოკოკზე, ენტეროკოკზე, ალბიკანს სოკოზე, ფსეუდომონას აერუგინოსასა და MS2 ბაქტერიოფაგზე.
- 5) კომისიის EU 2019/2023 რეგულაციისა და უკრაინის 834/2023 განკარგულების შესაბამისად, ეს პროგრამა 40 °C-ზე შეძლებს ნორმალურად დაბინძურებული ბამბის სარეცხის გარეცხვას, რომელიც რეცხვადია 40 °C-ზე ან 60 °C-ზე, იმავე ციკლში. ტემპერატურა დაყენებული და ხილვადი არაა, იგი ავტომატურად ყენდება.

i

- სარეცხში მიღწეული ტემპერატურისას, პროგრამის ხანგრძლივობა და სხვა მონაცემებისათვის, გთხოვთ იხილეთ „მოხმარების მნიშვნელობების“ თავი.
- ყველაზე მეტად ეფექტური პროგრამები ენერჯის მოხმარების თვალსაზრისით არიან ზოგადად ისინი, რომლებიც მუშაობენ დაბალ ტემპერატურაზე და ხანგრძლივად.

პროგრამის ოპციების შეთავსებადობა

პროგრამა	Spin				Prewash ¹⁾	Extra Rinse	Stains 2)	Delay Start	Time Manager
FullWash 45'	■	■	■			■		■	
Cottons	■	■	■	■	■	■	■	■	■
Synthetics	■	■	■	■	■	■	■	■	■
Delicates	■	■	■	■		■		■	
Wool/Silk	■	■	■	■				■	

პროგრამა									
Rinse	■	■	■			■		■	
Spin/Drain	■	■ 3)						■	
Intense Clean	■	■	■	■		■		■	■
Jeans	■	■	■	■		■	■	■	
Sport	■	■	■		■	■		■	
Duvet		■						■	
Outdoor 	■	■	■			■		■	
Hygiene 	■	■	■	■		■	■	■	
Eco 40-60	■		■					■	

1) Prewash და Stains ერთად არჩევა შეუძლებელია.

2) ეს ოფცია არ არის ხელმისაწვდომი 40°C-ზე დაბალი ტემპერატურისთვის.

3) თუ დააყენებთ გაწურვის გარეშე ოფციას, მოწყობილობა მხოლოდ წყალს ამოტუმბავს.

რეცხვის პროგრამებისთვის თვისებადი სარეცხი საშუალებები

პროგრამა	უნივერსალური ფხვნილი 1)	უნივერსალური სითხე	სითხე ფერადებისთვის	დელიკატური შალი	სპეციალური
FullWash 45'	▲	▲	--	--	--
Cottons	▲	▲	▲	--	--
Synthetics	▲	▲	▲	--	--
Delicates	--	--	--	▲	▲
Wool/Silk 	--	--	--	▲	▲
Intense Clean	▲	▲	▲	--	--
Jeans	--	--	▲	▲	▲
Sport	--	▲	▲	--	▲
Duvet	--	--	--	▲	▲

პროგრამა	უნივერსალური ფუნქცილი 1)	უნივერსალური სითხე	სითხე ფერადებისთვის	დელიკატური შალი	სპეციალური
Outdoor	--	--	--	▲	▲
Hygiene	▲	▲	--	--	▲
Eco 40-60	▲	▲	▲	--	--

1) 60°C-ზე მაღალი ტემპერატურისთვის რეკომენდებულია ფუნქცილის ფორმის სარეცხი საშუალების გამოყენება.

-- = არ არის რეკომენდებული ▲ = რეკომენდებულია

9. პარამეტრები

9.1 აკუსტიკური სიგნალები

ამ მოწყობილობას სხვადასხვაგვარი აკუსტიკური სიგნალი აქვს, რომელიც მოუშობას იწყებს, როცა:

- თქვენ ააქტიურებთ ამ მოწყობილობას (სპეციალური მოკლე ტონი).
- თქვენ ახდენთ ამ მოწყობილობის დეაქტივაციას (სპეციალური მოკლე ტონი).
- თქვენ ეხებით ღილაკებს (დაწკაპუნების ხმა).
- თქვენ არასწორ არჩევანს აკეთებთ (3 მოკლე ხმა).
- პროგრამა დასრულდა (ხმების თანმიმდევრობა დაახლოებით 1 წუთისთვის).
- მოწყობილობა გაუმართავია (ხმების თანმიმდევრობა დაახლოებით 5 წუთისთვის).

რიმისათვის, რომ **გამორთოთ/გაააქტიუროთ** აკუსტიკური სიგნალები, დააყენეთ ერთი პროგრამა,

ერთდროულად შეეხეთ და ღილაკებს დაახლოებით 2 წამით. ეკრანზე ნაჩვენებია On/Off

აკუსტიკური სიგნალების გამორთვის შემთხვევაში, ისინი ისევ ჩაირთვება მოწყობილობაზე მოუშობის ხარვეზის არსებობის დროს.

9.2 ბავშვებისთვის ბლოკირება

ამ ოფციით შეგიძლიათ თავიდან აიცილოთ ბავშვების მხრიდან კონტროლის პანელით თამაში.

ამ რეჟიმის **აქტივაცია/დეაქტივაციისთვის** დააჭირეთ ღილაკს სანამ ჩაირთვება/გამორთვება ეკრანზე.

მოწყობილობა ამ ოპციას ნაგულისხმევად მიიღებს მისი გამორთვის შემდეგ.

ბავშვებისთვის დაბლოკვის ფუნქცია შესაძლოა არ იყოს ნელმისაწვდომი რამდენიმე წამით, მოწყობილობის ჩართვის შემდეგ.

9.3 მოუშობის საათების მრიცხველი

საათებში ასახული მოწყობილობის მოუშობის მთლიანი დროის ვიზუალიზაცია შესაძლებელია პირველად ჩართვის მომენტიდან. ეს მაჩვენებელი ციკლების მოუშობის დროს დაითვლის (არ მოიცავს პაუზებს ან დაწყების გადავადების რეჟიმის დროს). ამ მნიშვნელობის სანახავად, შემდეგი მოქმედებები შეასრულეთ:

1. ჩართეთ მოწყობილობა On/Off ღილაკზე დაჭირეთ.
2. გადაატრიალეთ პროგრამის ღილაკი ნებისმიერ პროგრამაზე.
3. ხანგრძლივად დააჭირეთ და ღილაკებს რამდენიმე წამით (ჩართვიდან 10 წამში. ამ 10 წამის

შემდეგ, კლავიშების კომბინაცია ჩართავს და გამორთავს აკუსტიკურ სიგნალებს).

- 3 წამის შემდეგ ეკრანზე გამოჩნდება მოწყობილობის მუშაობის საათების საერთო რაოდენობა: მაგ., 1276 საათი, Hr ეკრანზე 2 წამის განმავლობაში გამოისახება ტექსტი 12 (ათასეულები და ასეულები) და 76 (ათეულები და ერთეულები).



თუ პროცედურამ არ იმუშავა (დროის ამოწურვის, პროგრამის არასწორი პოზიციის დაყენების ან არასწორი ლილაკების კომბინაციის გამო), გამორთეთ მოწყობილობა და მოქმედებათა თანმიმდევრობა თავიდან გაიმეორეთ.

9.4 ქარხნულ პარამეტრებზე გადაყენება

ეს ფუნქცია ნაგულისხმევი ქარხნული პარამეტრების აღდგენის საშუალებას

გაძლევთ. ამ ოპციის **გასააქტიურებლად** შემდეგი მოქმედებები შეასრულეთ:

1. ჩართეთ მოწყობილობა On/Off ① ლილაკზე დაჭრით.
2. გადაატრიალეთ პროგრამის ლილაკი ნებისმიერ პროგრამაზე.
3. ხანგრძლივად დააჭირეთ და ლილაკებს რამდენიმე წამით (ჩართვიდან 10 წამში. ამ 10 წამის შემდეგ, კლავიშების კომბინაცია ჩართავს და გამორთავს აკუსტიკურ სიგნალებს).
4. დისპლეიზე აისახება - - - დაახლოებით 5 წამის განმავლობაში.



თუ პროცედურამ არ იმუშავა (დროის ამოწურვის, პროგრამის არასწორი პოზიციის დაყენების ან არასწორი ლილაკების კომბინაციის გამო), გამორთეთ მოწყობილობა და მოქმედებათა თანმიმდევრობა თავიდან გაიმეორეთ.

10. ყოველდღიური გამოყენება

⚠ გარფთხილება!

იხილეთ უსაფრთხოების თავები.

10.1 მოწყობილობის ჩართვა

1. ჩართეთ შტეფსელი როზეტში.
2. მოუშვით წყლის ონკანი.
3. მოწყობილობის გასააქტიურებლად რამდენიმე წამით დააჭირეთ

ლილაკს On/Off ①

გაისმის ხანმოკლე ტონი.

10.2 სარეცხის ჩატვირთვა

1. გააღეთ მოწყობილობის კარი.
2. მოწყობილობაში ჩადებამდე დააცარიელეთ ჯიბეები და გაშალეთ ნივთები.
3. მოათავსეთ სარეცხი დოლურაში თითო-თითოდ.

არ მოათავსოთ ძალიან დიდი რაოდენობით სარეცხი დოლურაში.

4. მჭიდროდ დახურეთ კარი.

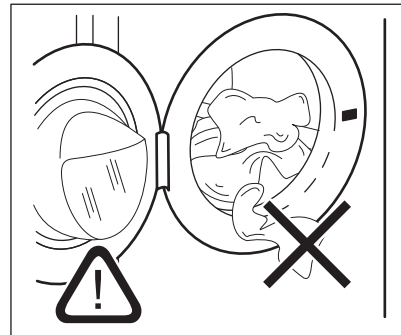

⚠ სიფრთხილე!

-დარწმუნდით, რომ სარეცხი არ არის გაჭედილი შუასადებსა და კარს შორის, რათა თავიდან აიცილოთ წყლის გაჟონვისა და სარეცხის დაზიანების რისკი.

-ზეთით და ცხიმით დალაქავებული სარეცხის გარეცხვამ ან სურნელოვან

საშუალებების გამოყენებამ შეიძლება დააზიანოს სარეცხი მანქანის რეზინის ნაწილები.

10.3 სარეცხი საშუალებითა და დანამატებით შევსება

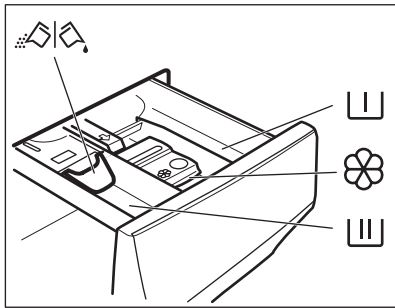

 წინასწარი რეცხვის დანაყოფი, დაღობის პროგრამა ან ლაქების მოშორება

 უჯრა რეცხვის ფაზისთვის.

 თხევადი დანამატების უჯრა (კონდიციონერი, სასამებელი).

MAX თხევადი დანამატების რაოდენობის მაქსიმალური დონე.

 სახურავი ფვნილის ან თხევადი სარეცხი საშუალებებისთვის.

1. მოახდინეთ სარეცხი საშუალებებისა და ქსოვილის კონდიციონერის დოზირება.
2. მოათავსეთ სარეცხი საშუალება და კონდიციონერი შესაბამის განყოფილებებში.



- ყოველთვის მიჰყევით სარეცხი საშუალების შეფუთვაზე მოცემულ ინსტრუქციას, თუმცა, ჩვენ გირჩევთ, რომ არ გადააჭარბოთ მაქსიმალურ მითითებულ დონეს **MAX** თუმცა ეს რაოდენობა მოგცემთ რეცხვის საუკეთესო შედეგების გარანტიას.



- რეცხვის ციკლის შემდეგ, საჭიროების შემთხვევაში, მოაშორეთ სარეცხი ფვნილის ნარჩენები დისპენსერიდან.

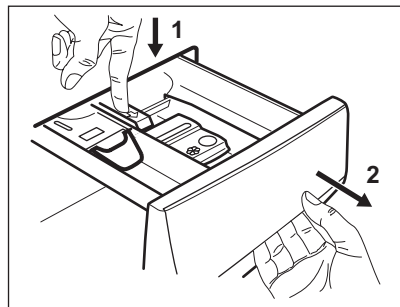

3. სარეცხი საშუალების გამოსაყენებლად, გადაწიეთ სარქველი.

10.4 შეამოწმეთ სარეცხი საშუალების სარქველის პოზიცია

1. ამოიღეთ სარეცხი საშუალების დისპენსერი სანამ გაჩერდება.
2. დააჭირეთ დაწვევის ნიშნის დისპენსერის გასაღებად.

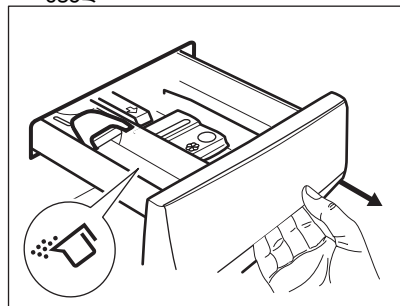

4. თხევადი სარეცხი საშუალების გამოსაყენებლად, ქვემოთ დასწიეთ სარქველი.

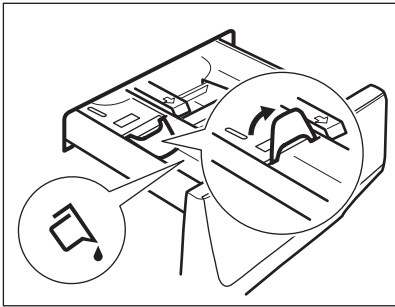

სარქველის პოზიციით დაბლა

- არ გამოიყენოთ ჟელეცებრი ან სქელი თხევადი სარეცნი საშუალებები.
 - არ გადააჭარბოთ სარქველზე მითითებულ თხევადი სარეცნი საშუალების დოზას.
 - არ დააყენოთ წინასწარი გარეცხვის ფაზა.
 - არ დააყენოთ დაწყების გადავადების ფუნქცია.
5. მოახდინეთ სარეცნი საშუალებისა და ქსოვილის კონდიციონერის დოზირება.
 6. ფრთხილად დახურეთ სარეცნი საშუალების დისპენსერი.

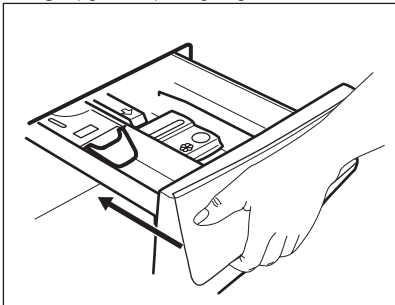

დარწმუნდით, რომ სარქველი არ იხსნება და დახურვისას მასში წინააღმდეგობა არ არის.

10.5 პროგრამის დაყენება

1. გადაატრიალეთ პროგრამის ამკრეფი სასურველი პროგრამის ასარჩევად.

ლილაკის Start/Pause  ინდიკატორი ციმციმებს.

დისპლეიზე ნაჩვენებია ინდიკატური პროგრამის ხანგრძლივობა.

2. ტემპერატურისა და/ან გაწურვის სიჩქარის შესაცვლელად შეეხეთ შესაბამის ლილაკებს.
3. სურვილის შემთხვევაში, დააყენეთ ერთი ან მეტი ოპცია შესაბამის ლილაკებზე შეხებით. დისპლეიზე ინთება შესაბამისი ინდიკატორები და მოცემული ინფორმაცია შესაბამისად იცვლება.





თუ არჩევა შეუძლებელია, აკუსტიკური სიგნალი გაისმის და დისპლეიზე ჩნდება — — —.

10.6 დამატებითი ინფორმაცია ყოველდღიურ გამოყენებასთან დაკავშირებით

ეს SensiCare System ჩატვირთვის ამოცნობა

ეს SensiCare System იწყებს დატვირთვის წონის შეფასებას პროგრამის რეალური ხანგრძლივობის გამოსათვლელად. მოწყობილობა ავტომატურად ახდენს ჩატვირთვის მიხედვით პროგრამის ხანგრძლივობის დარეგულირებას, რათა შესაძლებელი გახდეს რეცხვის იდეალური შედეგის მიღწევა მინიმალურ დროში. SensiCare System ფუნქცია არ არის ხელმისაწვდომი მოკლე ციკლების მქონე პროგრამებში.

პროგრამის დაწყება

პროგრამის დასაწყებად შეეხეთ Start/Pause  ლილაკს. შესაბამისი ინდიკატორი წყვეტს ციმციმს და რჩება ჩართული. პროგრამა იწყება, კარი ჩაიკეტა. ეკრანზე გამოისახება ინდიკატორი „პროგრამა გაშვებულია“, კარი დაიბლოკება. ეკრანზე გამოისახება ინდიკატორი .



პროგრამის გაშვება დაყოვნებული დაწყებით

1. შეეხეთ Delay Start ლილაკს რამდენჯერმე, იქამდე სანამ დისპლეი დაყოვნების სასურველ დროს არ აჩვენებს.

2. შეეხეთ Start/Pause  ლილაკს. მოწყობილობის კარი იკეტება და იწყება დაყოვნებული დაწყების ათვლა.

უკუთვლის დასრულებისას პროგრამა იწყება ავტომატურად.



პროგრამის შეჩერება და არჩეული ვარიანტების შეცვლა.

1. პროგრამის გაშვების შემდეგ თქვენ შეძლებთ მხოლოდ ზოგიერთი ვარიანტის შეცვლას. შეეხეთ Start/Pause  ღილაკს.
2. შეცვალეთ ოპცია. ეკრანზე მოცემული ინფორმაცია შესაბამისად იცვლება
3. კიდევ ერთხელ შეეხეთ ღილაკს Start/Pause . რეცხვის პროგრამა გრძელდება.

მიმდინარე პროგრამის წაშლა

- დააჭირეთ ღილაკს On/Off პროგრამის გასაუქმებლად და მოწყობილობის გასათიშად. მოწყობილობის ჩასართავად კიდევ ერთხელ დააჭირეთ ამ ღილაკს.
- მოწყობილობის ჩასართავად, დაატრიალეთ სახელური და დააყენეთ „reset“ პოზიციაზე. დაელოდეთ 2 წამი. ახლა შეგიძლიათ აირჩიოთ რეცხვის ახალი პროგრამა.



პროგრამის დასასრული

- მოწყობილობა ავტომატურად ჩერდება. ეკრანზე  ჩნდება. აკუსტიკური სიგნალები მოქმედებს (თუ ჩართულია).
- მაჩვენებელი Start/Pause  ღილაკი გაითიშება. კარის ბლოკირების  ქრება და კარი განიბლოკება.

- მოწყობილობის გასათიშად, დააჭირეთ On/Off ღილაკს რამდენიმე წამის განმავლობაში. დატოვეთ კარი და სარეცხი საშუალების დისპენსერი შეღებული, ობისა და სუნის თავიდან ასაცილებლად.

წყლის გამოდინება ციკლის დასრულების შემდეგ

თუ არჩეულია ისეთი პროგრამა ან ვარიანტი, რომელიც არ მოიცავს ბოლო გავლების შემდეგ მოწყობილობის წყლისგან დაცლას, თქვენ ეს ხელით უნდა გააკეთოთ:

- მოწყობილობის მიერ შემოთავაზებული წურვის სიჩქარის შესამცირებლად შეეხეთ ღილაკს Spin.
- დააჭირეთ ღილაკს Start/Pause 
- როცა პროგრამა დასრულდება და ჩაკეტილი კარის ინდიკატორი  ჩაქრება, შეგიძლიათ გააღოთ კარი.
- On/Off მოწყობილობის გამოსართავად.

მოლოდინის რეჟიმი

ლოდინის რეჟიმის ფუნქცია ავტომატურად თიშავს მოწყობილობას ელექტროენერჯის მოხმარების შესამცირებლად.

11. მოვლა და დასუფთავება

 **გარფთხილება!**
იხილეთ უსაფრთხოების თავები.

11.1 პერიოდული წმენდის განრიგი

პერიოდული წმენდა ენმარება მოწყობილობას სიცოცხლისუნარიანობის გაგრძელებაში.

თითოეული ციკლის შემდეგ, კარი და სარეცი საშუალების დისპენსერი მსუბუქად შეაღეთ ჰაერის ცირკულაციისათვის და შიდა ტენიანობის გამოსაშრობად: ეს თავიდან აგაცილებთ ობსა და სუნებს.

თუ მოწყობილობა ხანგრძლივი დროის მანძილზე არ იქნება გამოყენებული: დახურეთ წყლის ონკანი და გამოაერთეთ მოწყობილობა.

ინდიკატორი პერიოდული წმენდის განრიგი:

ნადებისგან გაწმენდა	წელიწადში ორჯერ
მოვლითი რეცხვა	თვეში ერთხელ
გაწმინდეთ კარის ლუქი	ყოველ ორ თვეში ერთხელ
გაწმინდეთ დოლურა	ყოველ ორ თვეში ერთხელ

სარეცხი საშუალების დისპენსერი	ყოველ ორ თვეში ერთხელ
გაწმინდეთ სადრენაჟო ტუმბოს ფილტრი	წელიწადში ორჯერ
გაწმინდეთ შემაგალი შლანგი და სარქველის ფილტრი	წელიწადში ორჯერ

შემდეგი პარაგრაფები განმარტავს, თუ როგორ უნდა გაწმინდოთ თითოეული ნაწილი.

11.2 უცხო სხეულების მოშორება

i ციკლის გაშვებამდე დარწმუნდით, რომ ჯიბეები დაციელია და თავისუფალი ელემენტები შეკრულია.

მოაშორეთ ყველა უცხო საგანი (როგორც არის მეტალის სამაგრი, ღილი, ხურდა და სხვა) თქვენ შესაძლოა იპოვოთ ისინი კარის ლუქში, ფილტრსა ან დოლურაში. იხილეთ პარაგრაფები „კარის ლუქი ორმაგი საკეტით“, „დოლურას წმენდა“, „სადრენაჟო ტუმბოს წმენდა“ და „შიდა შლანგის წმენდა და სარქველის ფილტრი“. ფრთხილად იყავით ფარდების რეცხვისას. მოხსენით სამაგრები და მოათავსეთ ფარდები სარეცხ ჩანთაში ან ბალიშში. საჭიროების შემთხვევაში, გთხოვთ, დაუკავშირდით ავტორიზებულ სერვის ცენტრს.

11.3 გარეგანი გაწმენდა

გაწმინდეთ მოწყობილობა მხოლოდ თხევადი საპნითა და თბილი წყლით. მთლიანად გააშრეთ მთელი ზედაპირი. არ გამოიყენოთ სახეხი ბალიშები და მკაწრავი მასალები.

⚠ სიფრთხილე!
არ გამოიყენოთ ალკოჰოლი, გამხსნელები ან ქიმიური პროდუქტები.

⚠ სიფრთხილე!
არ დაასუფთავოთ მეტალის ზედაპირები ქლორის შემცველი სარეცხი საშუალებით.

11.4 ნადებისგან გაწმენდა

i თუ წყლის სინისტე თქვენს რეგიონში მაღალი ან საშუალოა, გირჩევთ გამოიყენოთ სარეცხი მანქანებისთვის განკუთვნილი ნადების საწინააღმდეგო პროდუქტი.

რეგულარულად შეამოწმეთ დოლურაში ნადების არსებობა.

სტანდარტული სარეცხი ფხვნილები უკვე შეიცავს წყლის დამარბილებელ აგენტებს, მაგრამ მაინც გირჩევთ ზოგჯერ ჩართოთ ციკლი ცარიელი დოლურითა და ნადების საწინააღმდეგო საშუალებით.

i ყოველთვის მიჰყევით პროდუქტის შეფუთვაზე დატანილ ინსტრუქციებს.

11.5 მოვლითი რეცხვა

დაბალი ტემპერატურის პროგრამის შშირმა და ხანგრძლივმა გამოყენებამ შესაძლოა გამოიწვიოს დოლურასა და ავზში ფხვნილის ნადები, ქსოვილის ნარჩენები, ბაქტერიების გამრავლება. ამან შესაძლოა გამოიწვიოს უსიამოვნო სუნი და ობი. ამ ნარჩენების მოსაცილებლად და მოწყობილობის შიდა ნაწილის გასასუფთავებლად, რეგულარულად განახორციელებთ წმენდა (თვეში ერთხელ მაინც).

i იხილეთ "დოლურის წმენდის" პარაგრაფი.

11.6 კარის დალუქვა ორტუჩიანი ჩამკეტით

ეს დანადგარი შექმნილია თვითწმენდის სადრენაჟო სისტემით, რომელიც საშუალებას აძლევს ტანსაცმლიდან მოცილოთ მსუბუქ ქსოვილებს წყალთან ერთად გამოედინოს. რეგულარულად შეამოწმეთ და საჭიროებისამებრ გაწმინდეთ შუასადები შემდეგ დიაგრამაში მოცემული მითითებების მიხედვით. ხურდების, ღილების და სხვა საგნების ამოღება ციკლის დასასრულს არის შესაძლებელი.

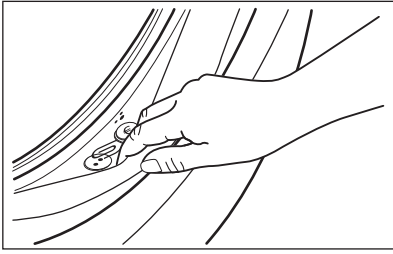

გაწმინდეთ საჭიროებისამებრ ამიაკის საწმენდი კრემის საშუალებით ზედაპირის დაკაწვრის გარეშე.



ყოველთვის მიჰყევით პროდუქტის შეფუთვაზე დატანილ ინსტრუქციებს.

შეამოწმეთ და ამოიღეთ საგნები (ასეთის არსებობის შემთხვევაში), რომლებიც შეიძლება გაჭედილი იყოს საგდულში.

დარწმუნდით, რომ სარეცხი არ არის დარჩენილი კარსა და მამჭიდრობელს შორის.

პროგრამის ციკლის დასრულების შემდეგ გამოიყენეთ სველი ტილო კარის მამჭიდრობელში დარჩენილი ჭუჭყის ან წყლის ნადების მოსაწმენდად.

11.7 დოლურის გასუფთავება

რეგულარულად შეამოწმეთ დოლურა ნარჩენების თავიდან ასაცილებლად.

დოლურაში ჟანგის ნარჩენები შესაძლოა გამოწვეული იყოს სარეცხში უცხო სხეულის დაჟანგვით ან რკინის შემცველი ონკანის წყლით.

გაასუფთავეთ დოლურა უჟანგავი ფოლადისთვის განკუთვნილი სპეციალური პროდუქტებით.



ყოველთვის მიჰყევით პროდუქტის შეფუთვაზე დატანილ ინსტრუქციებს. არ გაასუფთავოთ დოლურა მჟავას შემცველი ნადებსაწინააღმდეგო საშუალებებით, ქლორის ან რკინის შემცველი სარეცხი საშუალებებით ან ფოლადის ბამბით.

ღრმა წმენდისთვის:

1. ამოიღეთ მთელი სარეცხი დოლურადან.
2. გაუშვით Cottons პროგრამა მაქსიმალური ტემპერატურით.
3. დაამატეთ მცირე რაოდენობით სარეცხი ფხვნილი ცარიელ დოლურაში, რათა გამორეცხოთ ნარჩენები.



დროდადრო ციკლის ბოლოს დისპლეიზე შეიძლება გამოჩნდეს პიქტოგრამა  ეს არის „დოლურის გასუფთავების“ ოპერაციის შესრულების რეკომენდაცია. დოლური გასუფთავების შემდეგ პიქტოგრამა ქრება.

11.8 სარეცხი საშუალების დისპენსერის გაწმენდა

სარეცხი საშუალების დისპენსერის უჯრაში მშრალი სარეცხი საშუალების ან ქსოვილის დამარბილებლის ნადების ან/და ობის გაჩენის თავიდან ასაცილებლად, ყოველ ორ თვეში ერთხელ შეასრულებთ წმენდის პროცედურა, რომელიც მოცემულია შემდეგ დიაგრამებში.

1. გააღეთ უჯრა. ქვემოთ დააჭირეთ ფიქსატორს, როგორც მითითებულია სურათზე და ამოიღეთ.

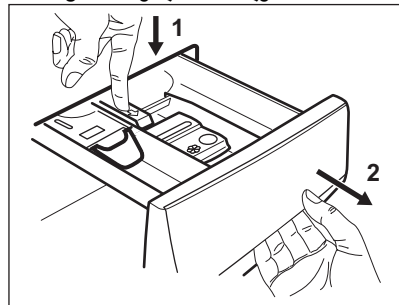

2. მოხსენით დანამატის უჯრის ზედა ნაწილი, რათა გაასუფთავოთ და გარეცხოთ გამდინარე თბილ წყალში, დაგროვილი სარეცხი საშუალების კვალის მოსაცილებლად. გასუფთავების შემდეგ, დააბრუნეთ ზედა ნაწილი თავის პოზიციაზე.

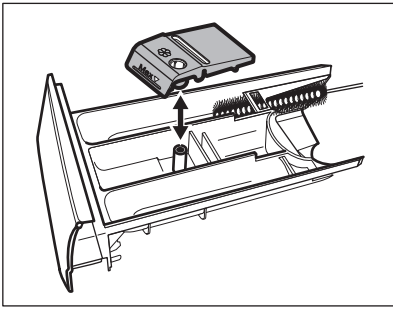

3. დარწმუნდით, რომ სარეცხი საშუალების ნარჩენები მთლიანად მოშორებულია ნიშის ზედა და ქვედა ნაწილებიდან. ნიშის გასაწმენდად გამოიყენეთ პატარა ჯაგრისი.

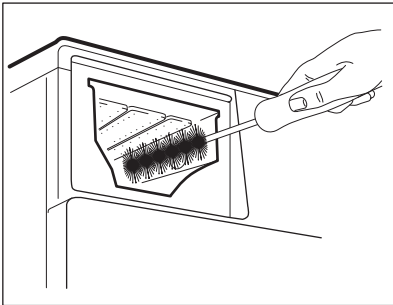

4. მოათავსეთ სარეცხი საშუალების უჯრა მიმართულების რელსებში და დახურეთ. გაუმჯობესეთ გავლების პროგრამა ცარიელი დოლურათი.

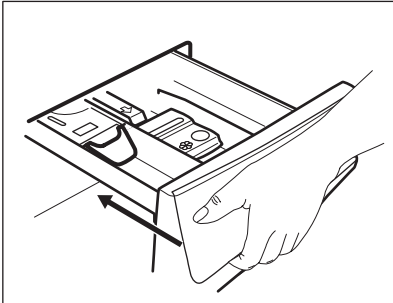

11.9 გადინების ტუმბოს ფილტრის გაწმენდა

რეგულარულად შეამოწმეთ დრენაჟის ტუმბოს ფილტრი და დარწმუნდით, რომ სუფთაა.

გაწმინდეთ გადინების ტუმბოს ფილტრი:

- მოწყობილობა წყალს არ ტუმბავს.
- დოლურა არ ტრიალებს.
- მოწყობილობა უჩვეულოდ ხმაურობს დრენაჟის ტუმბოს ბლოკირების გამო.
- დისპლეი აჩვენებს გაფრთხილების კოდს **E20**

⚠ გაფრთხილება!

- გამორთეთ შტეფსელი როზეტიდან.
- არ მოხსნათ ფილტრი სანამ მოწყობილობა მუშაობს.
- არ გაწმინდოთ ტუმბო თუ წყალი სარეცხ მანქანაში ცხელია. დაელოდეთ, სანამ წყალი გაგრილდება.
- გაიმეორეთ ნაბიჯი 3 რამდენჯერმე, დახურეთ და გახსენით სარქველი სანამ წყალი გამოსვლას შეწყვეტს.

ფილტრის მოხსნის დროს ყოველთვის იქონიეთ ახლოს ტილო, რათა წყლის წვეთები გაწმინდოთ.

ტუმბოს ფილტრის გასაწმენდად შეასრულეთ შემდეგ დიაგრამებში მოცემული მითითებები:

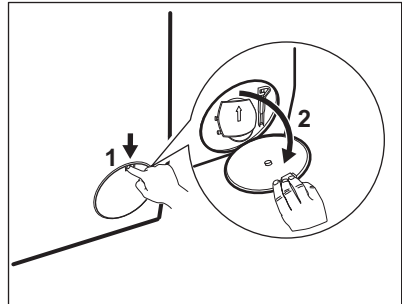

1.

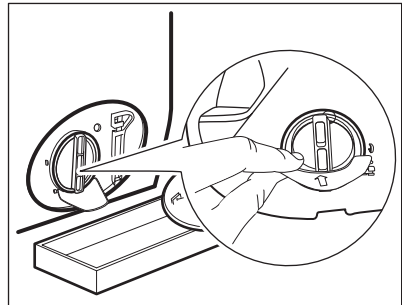

2.

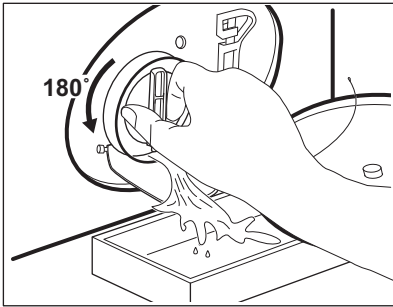

3.

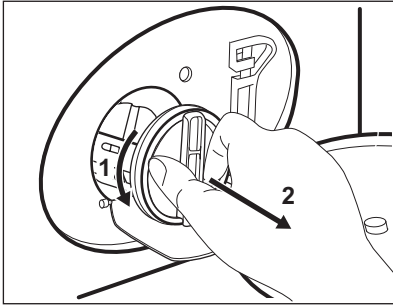

4.

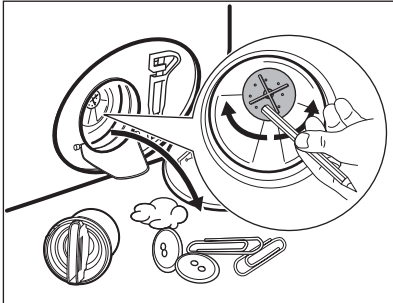

5.

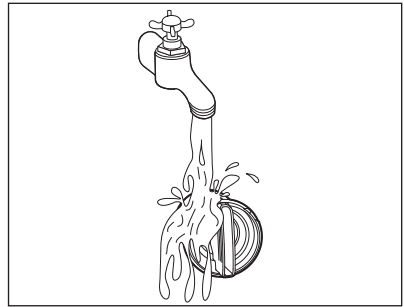

6.

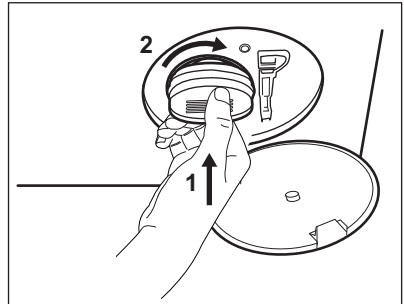

7.

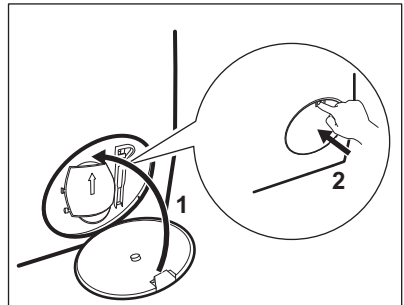

8.

⚠ გარფთხილება!

დარწმუნდით, რომ ტუმბოს იმპელერს ტრიალი შეუძლია. თუ არ ბრუნავს, დაუკავშირდით ავტორიზებულ სერვის ცენტრს. ასევე დარწმუნდით, რომ სწორად მოუჭირეთ ფილტრი, რათა თავიდან აიცილოთ გაჟონვა.

11.10 შემავალი შლანგისა და სარქველის ფილტრის გაწმენდა

i
რეკომენდებულია წელიწადში ორჯერ გაიწმინდოს წყლის მიწოდების შლანგის ორივე ფილტრი და სარქველი, დროთა განმავლობაში დაგროვილი ნადების მოსაშორებლად. ფილტრების გასაწმენდად შეასრულეთ შემდეგ დიაგრამებში მოცემული მითითებები:

1.

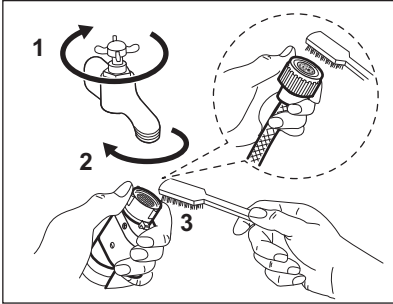

2.

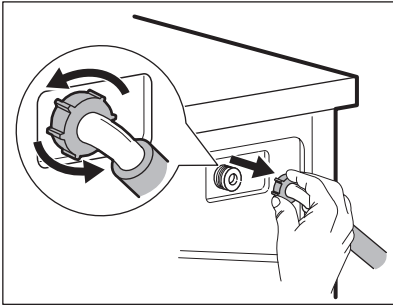

3.

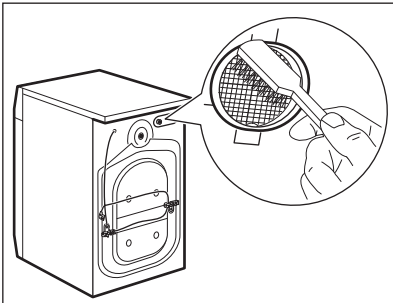

4.

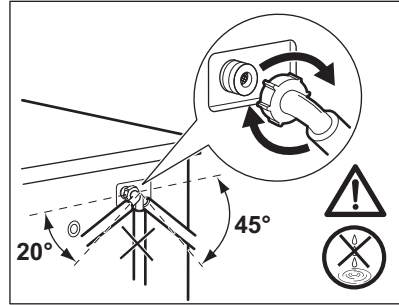

11.11 სასწრაფო ტუმბვა

თუ მოწყობილობა წყალს ვერ ტუმბავს, შეასრულეთ პროცედურა, რომელიც აღწერილია პარაგრაფში „სადრენაჟე ტუმბოს ფილტრის გასუფთავება“. საჭიროების შემთხვევაში, გაწმინდეთ ტუმბო.

11.12 გაყინვის საწინააღმდეგო ზომები

თუ მოწყობილობა დამონტაჟებულია ისეთ ადგილზე, სადაც ტემპერატურა შეიძლება 0°C-ზე მიაღწიოს ან უფრო ნაკლები იყოს, დაცალეთ დარჩენილი წყლისგან შემავალი შლანგი და სატუმბი დრენაჟი.

1. გამორთეთ შტეფსელი როზეტიდან.
2. მოკეტეთ წყლის ონკანი.
3. მოათავსეთ შემავალი შლანგის ორივე ბოლო კონტეინერში და გაუშვით წყალი შლანგიდან.
4. დაცალეთ სატუმბი დრენაჟი. იხილეთ სასწრაფო ტუმბვის პროცედურა.
5. სატუმბი დრენაჟის დაცარიელების შემდეგ ხელახლა დააყენეთ შემავალი შლანგი.

⚠ გარფთხილება!

მოწყობილობის ისევ გამოყენებამდე, დარწმუნდით, რომ ტემპერატურა 0°C-ზე მაღალია.

მწარმოებელი არ არის დაბალი ტემპერატურის მიერ მიყენებულ ზიანზე პასუხისმგებელი.

12. მოხმარების მნიშვნელობები

12.1 კომენტარი



დანადგართან ერთად მოწოდებულ ეტიკეტზე არსებული QR კოდი წარმოადგენს ვებ ბმულს დანადგარის შესრულებასთან დაკავშირებული ინფორმაციისათვის EU EPREL მონაცემთა ბაზაში. შეინახეთ ენერჯის ეტიკეტი საცნობაროდ მომხმარებლის სახელმძღვანელოსთან ერთად და დანადგართან ერთად მოწოდებულ სხვა დოკუმენტაციასთან ერთად.

ასევე შესაძლებელია ამავე ინფორმაციის ნახვა EPREL-ში ბმულის გამოყენებით <https://eprel.ec.europa.eu> და მოდელის სახელითა და პროდუქტის ნომრით, რომლის ნახვაც შეგიძლიათ დანადგარის ტიპის ნიშნულზე.



მნიშვნელობები და პროგრამის ხანგრძლივობები შესაძლოა განსხვავდებოდეს მდგომარეობების შესაბამისად (მაგ. ოთახის ტემპერატურა, წყლის ტემპერატურა და წნევა, ჩატვირთვის ოდენობა და სარეცხის ტიპი, მიწოდების ძაბვა) და ასევე თუ თქვენ შეცვლით პროგრამის ნაგულისხმევ პარამეტრებს.

12.2 ევროკავშირის კომისიის რეგულაციის Eu 2019/2023 და მოთანამშრომელ ბაზრების ყველა ახალი თანმხლები სტანდარტის შესაბამისად (*)

Eco 40-60 პროგრამა	კვ	კვტ/სთ	ლიტრი	სს:წწ	% 1)	°C	ბრ/წთ ²⁾
სრული დატვირთვა	10,5	0.905	69	3:59	53.00	38	1351
ნახევარი დატვირთვა	5,25	0.500	55	2:58	53.00	31	1351
მეოთხედი დატვირთვა	2,5	0.305	40	2:35	54.00	26	1351

1) დარჩენილი ტენიანობა გაწურვის ფაზის დასასრულს. რაც უფრო მაღალია ბრუნვის სიჩქარე, მით უფრო მეტია ნმაური და ნაკლებია ნარჩენი ტენიანობა.

2) გაწურვის მაქსიმალური სიჩქარე.

12.3 ხშირად გამოყენებული პროგრამები



ეს მაჩვენებლები მხოლოდ ინდიკატორ ნიშნულებს წარმოადგენენ.

პროგრამა	კვ	კვტ/სთ	ლიტრი	სს:წწ	% 1)	°C	ბრ/წთ ²⁾
Cottons ³⁾ 90°C	10,5	2.90	80	3:30	52.00	85	1400

პროგრამა	კვ	კვტ/სთ	ლიტრი	სს:წწ	% 1)	°C	ბრ/წთ ²⁾
Cottons 60°C	10,5	2.05	75	3:30	52.00	55	1400
Cottons 20 ⁴⁾ 20°C	10,5	0.30	65	2:45	52.00	20	1400
Synthetics 40°C	4	0.65	55	2:15	35.00	40	1200
Delicates ⁵⁾ 30°C	2	0.35	50	1:00	35.00	30	1200
Wool/Silk 30°C	1,5	0.25	60	1:10	30.00	30	1200

(* გაერთიანებული სამეფოს ეკოდიზაინის ენერჯისთან დაკავშირებული პროდუქტებისა და ენერგეტიკული ინფორმაციის რეგულაციები; უკრაინის განკარგულება 834/2023; AS/NZS2040 და AS/NZS6400

ტემპერატურის და ტვირთის პარამეტრები ავტომატურად ყენდება და შეიძლება არ იყოს ხილული ყველა მოდელის შემთხვევაში.

- 1) დარჩენილი ტენიანობა გაწურვის ფაზის დასასრულს. რაც უფრო მაღალია ბრუნვის სიჩქარე, მით უფრო მეტია ხმაური და ნაკლებია ნარჩენი ტენიანობა.
- 2) წურვის სიჩქარის საცნობარო ინდიკატორი.
- 3) განკუთვნილია ძლიერად დაბინძურებული ტექსტილისათვის.
- 4) ბამბის, სინთეტიკის და შერეული ქსოვილებისთვის.
- 5) ის ასევე ასრულებს სწრაფი რეცხვის ციკლს მსუბუქად დაბინძურებული სარეცხისათვის.

გამორთვა (W)	მოლოდინი (W)	გადავადებული ჩართვა (W)
0.50	0.50	4.00

დრო გამორთვამდე/მოლოდინის რეჟიმამდე არის 15 წუთი მაქსიმუმ.

13. მოკლე სახელმძღვანელო

13.1 ყოველდღიური გამოყენება

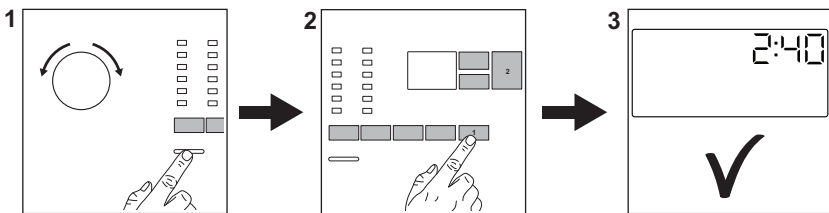

ჩართეთ მთავარი შტეკერი როზეტში.
მოუშვით წყლის ონკანი.

ჩატვირთეთ სარეცხი.

მოათავსეთ სარეცხი საშუალება და მოვლის სხვა საშუალებები დისპენსერის სათანადო უჯრაში.

- მოწყობილობის ჩასართავად დააჭირეთ ლილავს On/Off. გადაატრიალეთ პროგრამის ამკრეფი სასურველი პროგრამის დასაყენებლად.
- სასურველი ვარიანტების ასარჩევად გამოიყენეთ შესაბამისი სენსორული ლილაკები. პროგრამის გასაშვებად შეეხეთ ლილავს Start/Pause ▷||
- მოწყობილობა ირთვება.

პროგრამის დასრულების შემდეგ ამოიღეთ სარეცხი, რათა თავიდან აიცილოთ ნაკეცების გაჩენა.

მოწყობილობის გამოსართავად დააჭირეთ ლილავს On/Off.

13.2 მოვლა და დასუფთავება

პერიოდული წმენდა დაგეგმარებათ მოწყობილობის ექსპლუატაციის პერიოდის განაგრძლივებაში.

თითოეული ციკლის შემდეგ, კარი და სარეცი საშუალების დისპენსერი მსუბუქად შეაღეთ ჰაერის ცირკულაციისათვის და შიდა ტენიანობის გამოსაშრობად: ეს თავიდან აგაცილებთ ობსა და სუნებს.

თუ დანადგარი ხანგრძლივი დროის მანძილზე არ იქნება გამოყენებული: დახურეთ წყლის ონკანი და გამოაერთეთ დანადგარი.

ნადებისგან გაწმენდა	წელიწადში ორჯერ
მოვლითი რეცხვა	თვეში ერთხელ
გაწმინდეთ კარის ლუქი	ყოველ ორ თვეში ერთხელ
გაწმინდეთ დოლურა	ყოველ ორ თვეში ერთხელ
სარეცხი საშუალების დისპენსერი	ყოველ ორ თვეში ერთხელ
გაწმინდეთ სადრენაჟო ტუმბოს ფილტრი	წელიწადში ორჯერ
შემავალი შლანგისა და სარქველის ფილტრის გაწმენდა	წელიწადში ორჯერ

გასუფთავეთ პლასტიკის ნაწილები, განსაკუთრებით სარეცხი საშუალების უჯრის მანქანობლად, აირიღეთ ზედმეტი დაღვრა.

შემდეგი პარაგრაფები განმარტავს, თუ როგორ უნდა გაწმინდოთ ზოგი ნაწილი.

კარის დალაუქვა ორტუჩიანი ჩამკვით ეს დანადგარი შექმნილია თვითწმენდის სადრენაჟო სისტემით, რომელიც საშუალებას აძლევს ტანსაცმლიდან მოცილილ მსუბუქ ქსოვილებს წყალთან ერთად გამოედიწოს. რეგულარულად შეამოწმეთ და საჭიროებისამებრ გაწმინდეთ შუასადები შემდეგ დიაგრამაში მოცემული მითითებების მიხედვით. ხურდები, ლილების და სხვა საგნების ამოღება ციკლის დასასრულს არის შესაძლებელი.

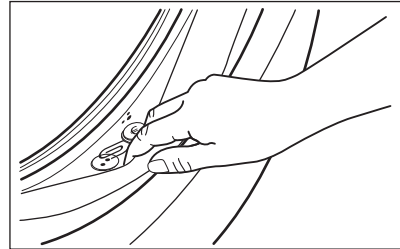

გაწმინდეთ საჭიროებისამებრ ამიაკის საწმენდი კრემის საშუალებით ზედაპირის დაკაწვრის გარეშე.



ყოველთვის მიჰყევით პროდუქტის შეფუთვაზე დატანილ ინსტრუქციებს. შეამოწმეთ და ამოიღეთ საგნები (ასეთის არსებობის შემთხვევაში), რომლებიც შეიძლება გაჭედული იყოს საგდელში.

დარწმუნდით, რომ სარეცხი არ არის დარჩენილი კარსა და მამჭიდროებელს შორის.

პროგრამის ციკლის დასრულების შემდეგ გამოიყენეთ სველი ტილო კარის მამჭიდროებელში დარჩენილი ჭუჭყის ან წყლის ნადების მოსაწმენდად.

უცხო სხეულების მოშორება



ციკლის გაშვებამდე დარწმუნდით, რომ ჯიბეები დაცილია და თავისუფალი ელემენტები შეკრულია.

მოაშორეთ ყველა უცხო საგანი (როგორც არის მეტალის სამაგრი, ღილი, ზურდა და სხვა) თქვენ შესაძლოა იპოვოთ ისინი კარის ლუქში, ფილტრსა ან დოლურაში.

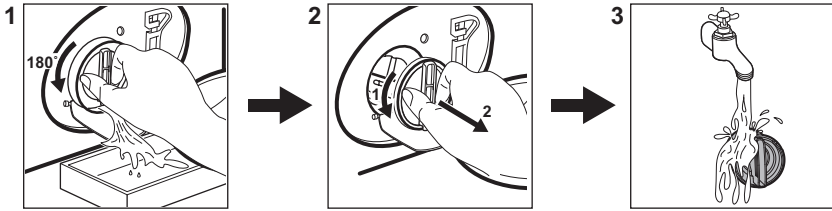

საჭიროების შემთხვევაში, გთხოვთ, დაუკავშირდით ავტორიზებულ სერვის ცენტრს.

გადინების ტუმბოს ფილტრის გაწმენდა
 გაასუფთავეთ ფილტრი რეგულარულად, განსაკუთრებით იმ შემთხვევაში, თუ გაფრთხილების კოდი **E20** ჩნდება დისპლეიზე.



13.3 პროგრამები

პროგრამა	ჩატვირთვა	პროდუქტის აღწერა
FullWash 45'	10,5 კგ	შერეული ქსოვილები, იდეალურია ფერადი ქსოვილისთვის და სინთეტიკისა და ოდნავ დაბინძურებული ყოველდღიური ტანსაცმლისთვის. ეს პროგრამა ასუფთავებს 30°C-ზე სულ რაღაც 45 წუთში. საუკეთესო შედეგებს მიიღებთ მცირე რაოდენობის ტანსაცმლის რეცხვით.
Cottons	10,5 კგ	თეთრი და ფერადი ბამბის ქსოვილები. იდეალურია ზომიერი და ძლიერი ჭუჭყისთვის.
Synthetics	4 კგ	სინთეზური ქსოვილები ან შერეული ქსოვილები.
Delicates	2 კგ	დელიკატური ქსოვილი, როგორცაა აკრილი, ვისკოზი, პოლიესტერი.
Wool/Silk 	1,5 კგ	მანქანით რეცხვადი შალი, ხელით რეცხვადი შალი და დელიკატური ქსოვილები.
Rinse	10,5 კგ	ყველა ქსოვილი, შალისა და ძალიან დელიკატური ქსოვილების გარდა. გავლებისა და წურვის პროგრამა.
Spin/Drain	10,5 კგ	ყველა ქსოვილი, შალისა და ძალიან დელიკატური ქსოვილების გარდა. წურვისა და წყლის გაშვების პროგრამა.
Intense Clean	10,5 კგ	კომბინეზონები, უხეში ქსოვილის და სამუშაო ტანსაცმელი. ინტენსიური ციკლი წინასწარი რეცხვის ფაზით მყარად ჩამუჯდარი ჭუჭყის და ტალახის მოსაშორებლად.
Jeans	4 კგ	ჯინსისა და ტრიკოტაჟის ქსოვილები.
Sport	4 კგ	სპორტული ტანსაცმელი.

პროგრამა	ჩატვირთვა	პროდუქტის აღწერა
Duvet	3 კგ	ცალკეული სინთეტიკური პლედი, ლოგინის გადასაფარებელი, საბანი.
Outdoor 	2,5 კგ ¹⁾ 1 კგ ²⁾	თანამედროვე გარე სპორტული ტანსაცმელი.
Hygiene 	10,5 კგ	თეთრი ბამბის ქსოვილები. ეს პროგრამა აშორებს ბაქტერიებისა და ვირუსების 99,99%-ზე მეტს ³⁾
Eco 40-60 ⁴⁾	10,5 კგ	თეთრი და ფერადი ბამბა. ნორმალურად დაბინძურებული ტანსაცმელი.

1) რეცხვის პროგრამა.

2) რეცხვის პროგრამა და ჰიდროჰოლაიზის ფაზა.

3) 2021 წელს Swissatest Testmaterialien AG-ის მიერ (ტესტის მოხსენების ნომ. 202120117) შემოწმდა სტაფილოკოკზე, ენტეროკოკზე, ალბიკანს სოკოზე, ფსევდომონას აერუგინოსასა და MS2 ბაქტერიოფაგზე.

4) კომისიის EU 2019/2023 რეგულაციისა და უკრაინის 834/2023 განკარგულების შესაბამისად, ეს პროგრამა 40 °C-ზე შეძლებს ნორმალურად დაბინძურებული ბამბის სარეცხის გარეცხვას, რომელიც რეცხვადია 40 °C-ზე ან 60 °C-ზე, იმავე ციკლში. ტემპერატურა დაყენებული და წილვადი არაა, იგი ავტომატურად ყენდება.



- სარეცხში მიღწეული ტემპერატურისას, პროგრამის ხანგრძლივობა და სხვა მონაცემებისათვის, გთხოვთ იხილეთ „მოხმარების მნიშვნელობების“ თავი.
- ყველაზე მეტად ეფექტური პროგრამები ენერჯის მოხმარების თვალსაზრისით არიან ზოგადად ისინი, რომლებიც მუშაობენ დაბალ ტემპერატურაზე და ხანგრძლივად.

**მოწყობილობის ჩატვირთვა
მაქსიმალური რაოდენობით, რომელიც
თითოეული პროგრამისთვის არის
განსაზღვრული, დაგეხმარებათ**

**ენერჯისა და წყლის მოხმარების
შემცირებაში.**

რეცხვის პროგრამებისთვის თვსებადი სარეცხი საშუალებები

პროგრამა	უნივერსალური ფხვნილი ¹⁾	უნივერსალ ური სითხე	სითხე ფერადებისთვის	დელიკატური შალი	სპეციალუ რი
FullWash 45'	▲	▲	--	--	--
Cottons	▲	▲	▲	--	--
Synthetics	▲	▲	▲	--	--
Delicates	--	--	--	▲	▲
Wool/Silk 	--	--	--	▲	▲
Intense Clean	▲	▲	▲	--	--
Jeans	--	--	▲	▲	▲

პროგრამა	უნივერსალური ფხვნილი 1)	უნივერსალური სითხე	სითხე ფერადებისთვის	დელიკატური შალი	სპეციალური
Sport	--	▲	▲	--	▲
Duvet	--	--	--	▲	▲
Outdoor 	--	--	--	▲	▲
Hygiene  	▲	▲	--	--	▲
Eco 40-60	▲	▲	▲	--	--

1) 60°C-ზე მაღალი ტემპერატურისთვის რეკომენდებულია ფხვნილის ფორმის სარეცნი საშუალების გამოყენება.

-- = არ არის რეკომენდებული ▲ = რეკომენდებულია

13.4 სარეცნი საშუალების ტიპი და რაოდენობა.

- გამოიყენეთ სპეციალურად მხოლოდ სარეცნი მანქანისთვის განკუთვნილი რეცხვისა და მოვლის საშუალებები. პირველ რიგში, მიჰყევით ამ ზოგად წესებს:
 - სარეცნი ფხვნილები (ასევე, ტაბლეტები და ერთდოზიანი სარეცნი საშუალებები) ყველა ტიპის ქსოვილისთვის, დელიკატურის გარდა. თეთრი სარეცნისა და სანიტარიზაციისთვის უპირატესობა მიანიჭეთ მათეთრებლის შემცველ ფხვნილს,
 - თხევადი სარეცნი საშუალებები (ასევე ერთდოზიანი სარეცნი საშუალებები), უპირატესად, დაბალი ტემპერატურით რეცხვის პროგრამებისთვის (მაქს. 60° C), ყველა ტიპის ქსოვილისთვის, ან სპეციალური საშუალებები მხოლოდ შალისთვის.
- არ შეუიროთ სხვადასხვა ტიპის სარეცნი საშუალება.

- გამოიყენეთ ნაკლები სარეცნი საშუალება, თუ:
 - რეცხავთ მცირე რაოდენობის სარეცნს,
 - სარეცნი მსუბუქად არის დაბინძურებული,
 - წარმოიქმნება დიდი რაოდენობა ქაფი რეცხვისას.
- სარეცნი საშუალების ტაბლეტების ან პარკების გამოყენებისას ყოველთვის მოათავსეთ ისინი დოლურაში და არა სარეცნი საშუალების დისპენსერში და მიჰყევით მწარმოებლის რეკომენდაციებს.

არასაკმარისი სარეცნი საშუალებას შეუძლია შემდეგის განპირობება:

- რეცხვის არადაამაკმაყოფილებელი შედეგები,
- ჩატვირთული სარეცნის რუხი ელფერი,
- ბინძური სამოსი,
- ობი დანადგარში.

ჭარბი რაოდენობით სარეცნი საშუალება განპირობებს:

- ქაფის წარმოქმნას,
- შემცირებულ რეცხვის ეფექტს,
- არაადეკვატურ გავლებას,
- მნიშვნელოვან ზეგავლენას გარემოზე.

14. გაფრთხილების კოდები და შესაძლო ხარვეზები

მოწყობილობა არ იწყებს მუშაობას ან ჩერდება მუშაობის დროს. ჯერ სცადეთ პრობლემის გადაჭრა (იხილეთ ცხრილები).

გაფრთხილება!

ნებისმიერი შემოწმების განხორციელებამდე მოხდინეთ მოწყობილობის დეაქტივაცია.

პრობლემა	შესაძლო გამოსავალი
E10 მოწყობილობა წყლით სათანადოდ არ ივსება.	<ul style="list-style-type: none"> • დარწმუნდით, რომ წყლის ონკანი ღიაა. • დარწმუნდით, რომ წყლის ჭავლი არ არის ძალიან სუსტი. ამ ინფორმაციისთვის დაუკავშირდით ადგილობრივ წყალმომარაგების სამსახურებს. • დარწმუნდით, რომ წყლის ონკანი არ არის დახშული. • დარწმუნდით, რომ შემავალი შლანგები არ არის გაღუნული, დაზიანებული ან გაწყვეტილი. • დარწმუნდით, რომ შემავალი წყლის შლანგი სწორად არის შეერთებული. • დარწმუნდით, რომ გამშვები შლანგისა და სარქველის ფილტრები დახშული არ არის.
E20 მოწყობილობა წყალს არ ტუმბავს.	<ul style="list-style-type: none"> • დარწმუნდით, რომ ნიჟარის საცობი დახშული არ არის. • დარწმუნდით, რომ სატუმბი შლანგი არ არის გაღუნული ან გაწყვეტილი. • დარწმუნდით, რომ სატუმბი ფილტრი არ არის დახშული. გაწმინდეთ ფილტრი საჭიროების შემთხვევაში. • დარწმუნდით, რომ შემავალი შლანგი სწორად არის შეერთებული. • დააყენეთ ტუმბვის პროგრამა თუ დააყენებთ პროგრამას ტუმბვის ფაზის გარეშე. • დააყენეთ ტუმბვის პროგრამა თუ დააყენებთ წყლით სავსე ავზით დასრულების ოფციას.
E40 მოწყობილობის კარი ღიაა ან სწორად არ არის დაკეტილი.	<ul style="list-style-type: none"> • დარწმუნდით, რომ მოწყობილობის კარი ჯეროვნად დაკეტილია.
E91 შიდა შეცდომა. მოწყობილობის ელექტრო ელემენტებს შორის კომუნიკაცია არ არის.	<ul style="list-style-type: none"> • პროგრამა სწორად არ დამთავრებულა ან მოწყობილობა ძალიან ადრე გაჩერდა. გამორთეთ და ჩართეთ დანადგარი ხელახლა. • თუ სიგნალიზაციის კოდი ხელახლა გამოჩნდა, დაუკავშირდით ავტორიზებულ სერვის ცენტრს.
EKO დენის მიწოდება არასტაბილურია.	<ul style="list-style-type: none"> • დაიცადეთ, სანამ დენის მიწოდება დასტაბილურდება.
EFO ანტი-ფლუდის აპარატი ჩართულია.	<ul style="list-style-type: none"> • გამორთეთ მოწყობილობა და დაკეტეთ წყლის ონკანი. დაუკავშირდით ავტორიზებულ სერვის ცენტრს.

თუ პრობლემა არ აღმოფხვრა, დაუკავშირდით ავტორიზებულ სერვის ცენტრს. სერვის-ცენტრისათვის საჭირო მონაცემები მითითებულია ტექნიკური პარამეტრების ფირფიტაზე

*ზოგიერთი გაფრთხილების კოდი შეიძლება არ გამოისახოს. ექვემდებარება შეტყობინების გარეშე შეცვლას.

15. გარემოსდაცვითი საკითხები

საჭიროა მასალების გადამუშავება, თუ პროდუქტზე გამოსახულია სიმბოლო . გადამუშავებისთვის შესაფუთი მასალა მოათავსეთ შესაბამის კონტეინერში. დაგვეხმარეთ გარემოს და ადამიანის ჯანმრთელობის დაცვაში ელექტროლი და ელექტრონული მოწყობილობების ნარჩენების გადამუშავებით.

მოწყობილობა, რომელზეც გამოსახულია სიმბოლო  არ უნდა გადაადგოთ საყოფაცხოვრებო ნარჩენებთან ერთად. დააბრუნეთ პროდუქტი თქვენს ადგილობრივ გადასამუშავებელ ობიექტში ან დაუკავშირდით თქვენს მუნიციპალურ სამსახურს.

Καλωσορίσατε στην Electrolux! Ευχαριστούμε που επιλέξατε τη συσκευή μας.



Στην προσπάθειά μας για αειφορία, μειώνουμε τα χαρτόγραφα μέσα και παρέχουμε τα πλήρη εγχειρίδια χρήστη σε ηλεκτρονική μορφή. Μπορείτε να έχετε πρόσβαση στο πλήρες εγχειρίδιο χρήστη στον ιστότοπο **electrolux.com/manuals**



Βρείτε υποδείξεις χρήσης, φυλλάδια, συμβουλές για την επίλυση προβλημάτων, πληροφορίες συντήρησης και επισκευής στο **electrolux.com/support**



Αγοράστε αξεσουάρ, αναλώσιμα και γνήσια ανταλλακτικά για τη συσκευή σας στο **electrolux.com/shop**

Υπόκειται σε αλλαγές χωρίς προειδοποίηση.

ΠΕΡΙΕΧΟΜΕΝΑ

1. ΠΛΗΡΟΦΟΡΙΕΣ ΑΣΦΑΛΕΙΑΣ.....	141
2. ΟΔΗΓΙΕΣ ΑΣΦΑΛΕΙΑΣ.....	144
3. ΠΕΡΙΓΡΑΦΗ ΠΡΟΪΟΝΤΟΣ.....	146
4. ΤΕΧΝΙΚΕΣ ΠΛΗΡΟΦΟΡΙΕΣ.....	147
5. ΕΓΚΑΤΑΣΤΑΣΗ.....	147
6. ΠΙΝΑΚΑΣ ΕΛΕΓΧΟΥ.....	152
7. ΔΙΑΚΟΠΤΗΣ ΕΠΙΛΟΓΗΣ ΠΡΟΓΡΑΜΜΑΤΟΣ ΚΑΙ ΚΟΥΜΠΙΑ.....	153
8. ΠΡΟΓΡΑΜΜΑΤΑ.....	156
9. ΡΥΘΜΙΣΕΙΣ.....	160
10. ΚΑΘΗΜΕΡΙΝΗ ΧΡΗΣΗ.....	161
11. ΦΡΟΝΤΙΔΑ ΚΑΙ ΚΑΘΆΡΙΣΜΑ.....	164
12. ΤΙΜΕΣ ΚΑΤΑΝΑΛΩΣΗΣ.....	170
13. ΣΥΝΤΟΜΟΣ ΟΔΗΓΟΣ.....	171
14. ΚΩΔΙΚΟΙ ΒΛΑΒΗΣ ΚΑΙ ΠΙΘΑΝΕΣ ΒΛΑΒΕΣ.....	175
15. ΠΕΡΙΒΑΛΛΟΝΤΙΚΑ ΘΕΜΑΤΑ.....	176

1. ⚠ ΠΛΗΡΟΦΟΡΪΕΣ ΑΣΦΑΛΕΙΑΣ



Προτού ξεκινήσετε την εγκατάσταση και τη χρήση αυτής της συσκευής, διαβάστε προσεκτικά τις παρεχόμενες οδηγίες. Ο κατασκευαστής δεν είναι υπεύθυνος για τυχόν τραυματισμούς ή ζημίες που είναι αποτέλεσμα λανθασμένης εγκατάστασης ή χρήσης. Να φυλάσσετε πάντα αυτές τις οδηγίες σε ένα ασφαλές μέρος με εύκολη πρόσβαση για μελλοντική αναφορά.

1.1 Ασφάλεια παιδιών και ευπαθών ατόμων

- Η συσκευή αυτή μπορεί να χρησιμοποιηθεί από παιδιά ηλικίας 8 ετών και άνω και από άτομα με μειωμένες σωματικές, αισθητηριακές ή πνευματικές δυνατότητες ή έλλειψη εμπειρίας και γνώσης, εάν επιβλέπονται ή έχουν λάβει οδηγίες σχετικά με τη χρήση της συσκευής με ασφαλή τρόπο και κατανοούν τους κινδύνους που ενέχονται.
- Παιδιά ηλικίας μεταξύ 3 και 8 ετών και άτομα με εκτενείς και περίπλοκες αναπηρίες πρέπει να παραμένουν μακριά από τη συσκευή, εκτός αν επιβλέπονται συνεχώς.
- Παιδιά ηλικίας μικρότερης των 3 ετών πρέπει να παραμένουν μακριά από τη συσκευή εκτός αν επιβλέπονται συνεχώς.
- Τα παιδιά πρέπει να εποπτεύονται ώστε να διασφαλίζεται ότι δεν παίζουν με τη συσκευή.
- Φυλάσσετε όλα τα υλικά συσκευασίας μακριά από τα παιδιά και απορρίψτε τα κατάλληλα.
- Φυλάσσετε τα απορρυπαντικά μακριά από παιδιά.
- Κρατάτε τα παιδιά και τα κατοικίδια ζώα μακριά από τη συσκευή όταν η πόρτα είναι ανοιχτή.
- Εάν η συσκευή διαθέτει διάταξη ασφαλείας για παιδιά, θα πρέπει να είναι ενεργοποιημένη.
- Τα παιδιά δεν πρέπει να εκτελούν τον καθαρισμό και τη συντήρηση που εκτελεί ο χρήστης στη συσκευή χωρίς επίβλεψη.

1.2 Γενικές πληροφορίες για την ασφάλεια

- Αυτή η συσκευή προορίζεται μόνο για το πλύσιμο ρούχων οικιακού τύπου και ρούχων που πλένονται στο πλυντήριο.
- Η συσκευή αυτή έχει σχεδιαστεί μόνο για οικιακή χρήση σε εσωτερικό χώρο.
- Η συσκευή μπορεί να χρησιμοποιείται σε γραφεία, δωμάτια ξενοδοχείων, καταλύματα τύπου bed & breakfast, αγροτουριστικά καταλύματα και παρόμοιους χώρους, εφόσον η χρήση δεν υπερβαίνει τα τυπικά επίπεδα οικιακής χρήσης.

- Μην αλλάζετε τις προδιαγραφές αυτής της συσκευής.
- Το μέγιστο φορτίο συσκευής είναι 10,5 kg. Μην υπερβαίνετε το μέγιστο φορτίο κάθε προγράμματος (ανατρέξτε στο κεφάλαιο «Προγράμματα»).
- Η πίεση λειτουργίας νερού στο σημείο εισόδου νερού από τη σύνδεση εξόδου πρέπει να είναι μεταξύ 0,5 bar (0,05 MPa) και 10 bar (1,0 MPa).
- Το άνοιγμα αερισμού που βρίσκεται στη βάση της συσκευής δεν πρέπει να καλύπτεται από χαλί, μοκέτα ή οποιοδήποτε άλλο κάλυμμα δαπέδου.
- Η συσκευή πρέπει να συνδεθεί στην παροχή νερού, χρησιμοποιώντας τα καινούργια σετ σωλήνων ή άλλα καινούρια σετ σωλήνων που παρέχονται από το Εξουσιοδοτημένο Κέντρο Σέρβις.
- Δεν πρέπει να επαναχρησιμοποιείτε τα παλιά σετ σωλήνων.
- Εάν το καλώδιο τροφοδοσίας έχει υποστεί φθορές, θα πρέπει να αντικατασταθεί από τον κατασκευαστή, το Εξουσιοδοτημένο Κέντρο Σέρβις ή ένα κατάλληλα καταρτισμένο άτομο, ώστε να αποφευχθεί τυχόν κίνδυνος από το ηλεκτρικό ρεύμα.
- Πριν από την εκτέλεση εργασιών συντήρησης, απενεργοποιήστε τη συσκευή και αποσυνδέστε το φισ τροφοδοσίας από την πρίζα.
- Μη χρησιμοποιείτε ψεκασμό με νερό υψηλής πίεσης ή/και ατμό για τον καθαρισμό της συσκευής.
- Καθαρίστε τη συσκευή με υγρό πανί. Χρησιμοποιείτε μόνο ουδέτερα απορρυπαντικά. Μη χρησιμοποιείτε λειαντικά προϊόντα, σφουγγαράκια που χαράσσουν, διαλύτες ή μεταλλικά αντικείμενα.
- Αν τοποθετήσετε στεγνωτήριο επάνω από το πλυντήριο, βεβαιωθείτε ότι χρησιμοποιείτε το σωστό kit στοίβαξης εγκεκριμένο από ELECTROLUX.

2. ΟΔΗΓΙΕΣ ΑΣΦΑΛΕΙΑΣ

2.1 Εγκατάσταση



Η εγκατάσταση πρέπει να συμμορφώνεται με τους σχετικούς εθνικούς κανονισμούς.

- Αφαιρέστε όλα τα υλικά συσκευασίας και τους πείρους μεταφοράς συμπεριλαμβανομένων των ελαστικών δακτυλίων με τους πλαστικούς αποστάτες.
- Φυλάξτε τους πείρους μεταφοράς σε ασφαλές μέρος. Αν η συσκευή πρέπει να μετακινηθεί κάποια στιγμή στο μέλλον, πρέπει να επανατοποθετηθούν ώστε να ασφαλίσουν τον κάδο και να αποφευχθεί εσωτερική ζημιά.
- Πάντα να προσέχετε όταν μετακινείτε τη συσκευή καθώς είναι βαριά. Να χρησιμοποιείτε πάντα γάντια ασφαλείας και κλειστά παπούτσια.
- Ακολουθείτε τις οδηγίες εγκατάστασης που παρέχονται με τη συσκευή.
- Εάν η συσκευή έχει υποστεί ζημιά, μην προβείτε σε εγκατάσταση ή χρήση της.
- Μην εγκαθιστάτε και μη χρησιμοποιείτε τη συσκευή σε χώρο όπου η θερμοκρασία μπορεί να είναι χαμηλότερη από 0°C ή σε χώρο που εκτίθεται στις καιρικές συνθήκες.
- Το δάπεδο επάνω στο οποίο εγκαθιστάτε τη συσκευή πρέπει να είναι επίπεδο, σταθερό, ανθεκτικό στη θερμότητα και καθαρό.
- Βεβαιωθείτε ότι υπάρχει κυκλοφορία αέρα μεταξύ της συσκευής και του δαπέδου.
- Μόλις η συσκευή τοποθετηθεί στη μόνιμη θέση της, ελέγξτε ότι είναι πλήρως οριζοντιωμένη με ένα αλφάδι. Εάν δεν είναι, ρυθμίστε κατάλληλα τα πόδια.
- Μην εγκαθιστάτε τη συσκευή ακριβώς πάνω από σιφόνι δαπέδου.
- Μην ψεκάσετε νερό στη συσκευή και μην την εκθέτετε σε υπερβολική υγρασία.
- Μην εγκαθιστάτε τη συσκευή σε χώρο όπου η πόρτα της δεν μπορεί να ανοίξει πλήρως.
- Μην τοποθετείτε κάποιο κλειστό δοχείο κάτω από τη συσκευή για τη συλλογή πιθανής διαρροής νερού. Επικοινωνήστε

με το Εξουσιοδοτημένο Κέντρο Σέρβις για να επιβεβαιώσετε ποια εξαρτήματα επιτρέπεται να χρησιμοποιηθούν.

2.2 Ηλεκτρική σύνδεση



ΠΡΟΕΙΔΟΠΟΙΗΣΗ!

Κίνδυνος πυρκαγιάς και ηλεκτροπληξίας.

- ΠΡΟΕΙΔΟΠΟΙΗΣΗ: Αυτή η συσκευή έχει σχεδιαστεί για εγκατάσταση / σύνδεση σε σύνδεση γείωσης στο κτίριο.
- Χρησιμοποιείτε πάντα σωστά εγκατεστημένη πρίζα με προστασία κατά της ηλεκτροπληξίας.
- Βεβαιωθείτε ότι οι παράμετροι στην πινακίδα τεχνικών χαρακτηριστικών είναι συμβατές με τις ονομαστικές τιμές ηλεκτρικού ρεύματος της παροχής ρεύματος.
- Μη χρησιμοποιείτε πολύπριζα και μπαλαντέζες.
- Προσέχετε να μην προκληθεί ζημιά στο φως τροφοδοσίας και το καλώδιο τροφοδοσίας. Σε περίπτωση που πρέπει να αντικατασταθεί το καλώδιο τροφοδοσίας της συσκευής, η αντικατάσταση πρέπει να γίνει από το Εξουσιοδοτημένο Κέντρο Σέρβις μας.
- Συνδέστε το φως τροφοδοσίας στην πρίζα μόνον αφού έχει ολοκληρωθεί η εγκατάσταση. Μετά την εγκατάσταση, βεβαιωθείτε ότι είναι δυνατή η πρόσβαση στο φως τροφοδοσίας.
- Μην αγγίζετε το καλώδιο ρεύματος ή το φως τροφοδοσίας με βρεγμένα χέρια.
- Μην τραβάτε το καλώδιο τροφοδοσίας για να αποσυνδέσετε τη συσκευή. Τραβάτε πάντα το φως τροφοδοσίας.

2.3 Σύνδεση νερού

- Το νερό παροχής δεν πρέπει να υπερβαίνει τους 25 °C.
- Μην προκαλείτε ζημιά στους σωλήνες νερού.
- Πριν από τη σύνδεση της συσκευής σε καινούριους σωλήνες, σε σωλήνες που δεν έχουν χρησιμοποιηθεί για πολύ καιρό, σε σωλήνες όπου έχουν πραγματοποιηθεί επισκευές ή έχουν εγκατασταθεί καινούριες

συσκευές (μετρητές νερού κ.λπ.), αφήστε το νερό να τρέξει μέχρι να καθαρίσει.

- Βεβαιωθείτε ότι δεν υπάρχουν ορατές διαρροές νερού κατά τη διάρκεια και μετά την πρώτη χρήση της συσκευής.
- Μη χρησιμοποιείτε επέκταση σωλήνα, αν ο σωλήνας παροχής είναι πολύ κοντός. Επικοινωνήστε με το Εξουσιοδοτημένο Κέντρο Σέρβις για την αντικατάσταση του σωλήνα παροχής.
- Όταν αφαιρείτε τη συσκευή από τη συσκευασία, είναι πιθανό να δείτε νερό να τρέχει από τον σωλήνα αδειάσματος. Αυτό οφείλεται στους ελέγχους με νερό που πραγματοποιούνται στη συσκευή από το εργοστάσιο.
- Μπορείτε να επεκτείνετε τον εύκαμπτο σωλήνα αποστράγγισης σε μέγιστο μήκος 400 cm. Επικοινωνήστε με το Εξουσιοδοτημένο Κέντρο Σέρβις για τον άλλο σωλήνα αδειάσματος και την προέκταση.
- Μετά την εγκατάσταση, βεβαιωθείτε ότι είναι δυνατή η πρόσβαση στη βρύση.
- Κλείνετε τη βρύση του νερού μετά από κάθε χρήση της συσκευής.

2.4 Χρήση



ΠΡΟΕΙΔΟΠΟΙΗΣΗ!

Κίνδυνος τραυματισμού, ηλεκτροπληξίας, πυρκαγιάς, εγκαυμάτων ή βλάβης της συσκευής.

- Ακολουθείτε τις οδηγίες ασφαλείας που παρέχονται στη συσκευασία του απορρυπαντικού.
- Μην τοποθετείτε εύφλεκτα προϊόντα ή στοιχεία που είναι βρεγμένα με εύφλεκτα προϊόντα μέσα, κοντά ή πάνω στη συσκευή.
- Μην πλένετε υφάσματα τα οποία είναι πολύ λερωμένα με λάδι, γράσο ή άλλες λιπαρές ουσίες. Μπορεί να προκληθεί ζημιά στα ελαστικά μέρη της συσκευής. Πλύνετε στο χέρι τέτοια υφάσματα πριν τα τοποθετήσετε στη συσκευή.
- Μη χρησιμοποιείτε αρώματα ρούχων για να αποφύγετε τον κίνδυνο πρόκλησης ζημιάς στα πλαστικά και ελαστικά μέρη της συσκευής.
- Μην αγγίζετε τη γυάλινη πόρτα όταν βρίσκεται σε λειτουργία κάποιο

πρόγραμμα. Το γυαλί μπορεί να θερμανθεί πολύ.

- Βεβαιωθείτε ότι έχουν αφαιρεθεί όλα τα μεταλλικά αντικείμενα από τα ρούχα.

2.5 Σέρβις

- Για την επισκευή της συσκευής, επικοινωνήστε με το Εξουσιοδοτημένο Κέντρο Σέρβις. Χρησιμοποιείτε μόνο γνήσια ανταλλακτικά.
- Έχετε υπόψη σας ότι αν εκτελεστεί επισκευή από εσάς ή από μη επαγγελματία τεχνικό, μπορεί να υπάρξουν συνέπειες ως προς την ασφάλεια και ενδέχεται να ακρωθεί η εγγύηση.
- Τα ακόλουθα ανταλλακτικά είναι διαθέσιμα για τουλάχιστον 10 έτη αφού του διακοπεί η κυκλοφορία του μοντέλου: κινητήρας και ψήκτρεις κινητήρα, μετάδοση μεταξύ κινητήρα και κάδου, αντλίες, αμορτισέρ και ελατήρια, κάδος πλύσης, βάση κάδου και τα σχετικά ρουλεμάν, θερμαντήρες και θερμαντικά στοιχεία, συμπεριλαμβανομένων των αντλιών θερμότητας, σωληνώσεις και σχετικός εξοπλισμός συμπεριλαμβανομένων των εύκαμπτων σωλήνων, βαλβίδες, φίλτρα και βαλβίδες διακοπής νερού, πλακέτες κυκλωμάτων, οθόνες ενδείξεων, διακόπτες πίεσης, θερμοστάτες και αισθητήρες, λογισμικό και υλικολογισμικό συμπεριλαμβανομένου του λογισμικού επαναφοράς, πόρτα, μεντεσές πόρτας και λάστιχα, άλλα λάστιχα, διάταξη ασφάλισης πόρτας, πλαστικά περιφερειακά όπως θήκες απορρυπαντικού. Η διάρκεια μπορεί να είναι μεγαλύτερη στη χώρα σας. Για περισσότερες πληροφορίες, επισκεφτείτε τον ιστότοπό μας.
- Έχετε υπόψη σας ότι μερικά από αυτά τα ανταλλακτικά είναι διαθέσιμα μόνο σε επαγγελματίες τεχνικούς και ότι δεν είναι όλα τα ανταλλακτικά κατάλληλα για όλα τα μοντέλα.
- Σχετικά με τον/τους λαμπτήρα/λαμπτήρες εντός αυτού του προϊόντος και τους ανταλλακτικούς λαμπτήρες που πωλούνται ξεχωριστά: Αυτοί οι λαμπτήρες προορίζονται ώστε να αντέχουν σε εξαιρετικά δύσκολες συνθήκες σε οικιακές συσκευές, όπως σε θερμοκρασίες, δονήσεις, υγρασία ή προορίζονται να σηματοδοτούν πληροφορίες σχετικά με τη

λειτουργική κατάσταση της συσκευής. Δεν προορίζονται για χρήση σε άλλες εφαρμογές και δεν είναι κατάλληλοι για τον φωτισμό οικιακών χώρων.

2.6 Απόρριψη

ΠΡΟΕΙΔΟΠΟΙΗΣΗ!

Κίνδυνος τραυματισμού ή ασφυξίας.

- Αποσυνδέστε τη συσκευή από την παροχή ρεύματος και νερού.

- Κόψτε το καλώδιο τροφοδοσίας κοντά στη συσκευή και απορρίψτε το.
- Αφαιρέστε το μάνταλο της πόρτας για να αποτραπεί ο εγκλεισμός παιδιών ή ζώων μέσα στον κάδο.
- Απορρίψτε τη συσκευή σύμφωνα με τις τοπικές διατάξεις για την απόρριψη αποβλήτων ηλεκτρικού και ηλεκτρονικού εξοπλισμού (ΑΗΗΕ).

3. ΠΕΡΙΓΡΑΦΗ ΠΡΟΪΟΝΤΟΣ

3.1 Επισκόπηση συσκευής

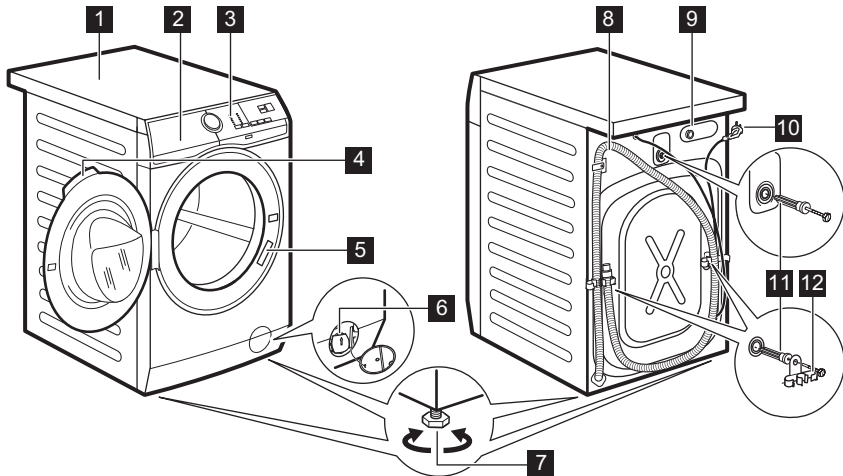

- 1** Πάγκος
- 2** Θήκη απορρυπαντικού
- 3** Πίνακας χειριστηρίων
- 4** Λαβή πόρτας
- 5** Πινακίδα τεχνικών χαρακτηριστικών
- 6** Φίλτρο αντλίας αδειάσματος
- 7** Πόδια για οριζόντιωση της συσκευής

- 8** Σωλήνας αποχέτευσης
- 9** Σύδεση του σωλήνα παροχής
- 10** Καλώδιο τροφοδοσίας
- 11** Πείροι μεταφοράς
- 12** Στήριγμα σωλήνα

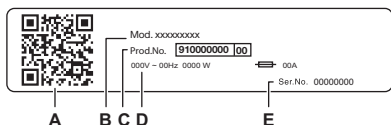

Η πινακίδα τεχνικών χαρακτηριστικών αναφέρει:

- A. κωδικός QR
- B. Όνομα μοντέλου
- C. Αριθμός προϊόντος
- D. Ηλεκτρικές ονομαστικές τιμές
- E. Αριθμός σειράς

Σαρώστε τον **κωδικό QR** στη συσκευή για να καταχωρίσετε το προϊόν σας και να το αξιοποιήσετε στο έπακρο.

- Αποκτήστε πρόσβαση στα στοιχεία της συσκευής σας, έγγραφα και άρθρα σχετικά με τον τρόπο χρήσης των καλύτερων δυνατοτήτων (το Εγχειρίδιο χρήστη είναι επίσης διαθέσιμο στη διεύθυνση electrolux.com/manuals)
- Λάβετε συμβουλές χρήσης, επίλυση προβλημάτων, πληροφορίες σέρβις και επισκευής (διατίθενται επίσης στη διεύθυνση electrolux.com/support)
- Αγοράστε αξεσουάρ, αναλώσιμα και γνήσια ανταλλακτικά για τη συσκευή σας (διατίθενται επίσης στη διεύθυνση electrolux.com/shop)

4. ΤΕΧΝΙΚΕΣ ΠΛΗΡΟΦΟΡΙΕΣ

Διάσταση	Πλάτος/ Ύψος/ Συνολικό βάθος	59,7 cm / 84,7 cm /65,8 cm
Ηλεκτρική σύνδεση	Τάση Συνολική ισχύς Διακόπτης ασφαλείας Συχνότητα	230 V 2100 W 10 A 50 Hz
Το προστατευτικό κάλυμμα εξασφαλίζει το επίπεδο προστασίας από την εισροή στερεών σωματιδίων και υγρασίας, με την εξαίρεση εξοπλισμού χαμηλής τάσης που δεν διαθέτει προστασία από την υγρασία		IPX4
Πίεση παροχής νερού	Ελάχιστο Μέγιστο	0,5 bar (0,05 MPa) 10 bar (1,0 MPa)
Παροχή νερού ¹⁾		Κρύο νερό
Μέγιστο Φορτίο	Βαμβακερά	10,5 kg

¹⁾ Συνδέστε τον σωλήνα παροχής νερού σε βρύση παροχής νερού με 3/4" σπείρωμα.

5. ΕΓΚΑΤΑΣΤΑΣΗ



ΠΡΟΕΙΔΟΠΟΙΗΣΗ!

Ανατρέξτε στα κεφάλαια σχετικά με την Ασφάλεια.

5.1 Αφαίρεση από τη συσκευασία

1. Ανοίξτε την πόρτα. Βγάλτε όλα τα αντικείμενα από τον κάδο.

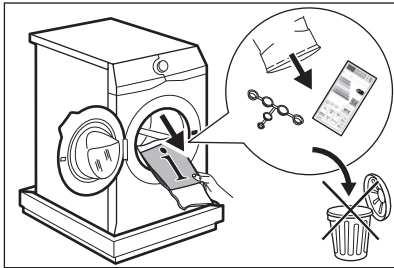

Τα αξεσουάρ που παραδίδονται μαζί με τη συσκευή μπορεί να διαφέρουν ανάλογα με το μοντέλο.

2. Τοποθετήστε το υλικό συσκευασίας στο δάπεδο πίσω από τη συσκευή και ακουμπήστε την προσεκτικά στο πίσω μέρος της. Αφαιρέστε το προστατευτικό από το κάτω μέρος.

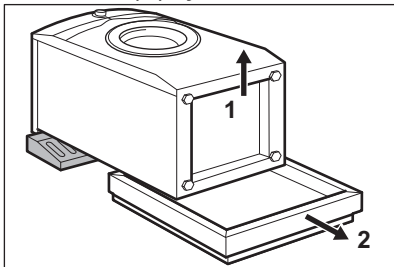

ΠΡΟΣΟΧΗ!

Μην ακουμπάτε το πλυντήριο ρούχων στο δάπεδο με την μπροστινή του όψη.

3. Σηκώστε πάλι τη συσκευή σε όρθια θέση. Αφαιρέστε το καλώδιο τροφοδοσίας και τον σωλήνα αδειάσματος από τα άγκιστρα

των σωλήνων.

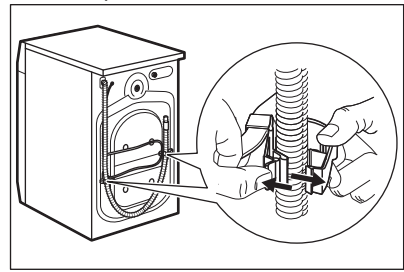

⚠ ΠΡΟΕΙΔΟΠΟΙΗΣΗ!

Είναι πιθανό να δείτε νερό να τρέχει από τον σωλήνα αποστράγγισης. Αυτό οφείλεται στην δοκιμή του πλυντηρίου ρούχων η οποία έγινε στο εργοστάσιο.

4. Αφαιρέστε τις τρεις βίδες μεταφοράς και τραβήξτε για να βγάλετε τους πλαστικούς αποστάτες.

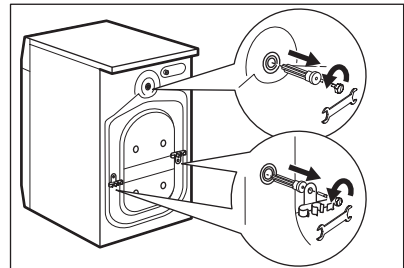

Σας συνιστούμε να φυλάξετε τα υλικά συσκευασίας και τους πείρους μεταφοράς, σε περίπτωση που χρειαστεί να μετακινήσετε τη συσκευή.

5. Τοποθετήστε στις οπές τα πλαστικά καπάκια τα οποία θα βρείτε μέσα στη

σακούλα με το εγχειρίδιο χρήστη.

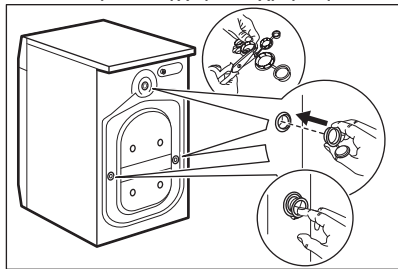

5.2 Πληροφορίες εγκατάστασης

Θέση και επιπέδωση

Προσαρμόστε σωστά τη συσκευή για την αποτροπή δονήσεων, θορύβου και μετακίνησης της συσκευής όταν αυτή λειτουργεί.

1. Τοποθετήστε τη συσκευή σε επίπεδο σκληρό δάπεδο. Η συσκευή πρέπει να είναι οριζοντιωμένη και σταθερή. Βεβαιωθείτε ότι η συσκευή δεν ακουμπά στον τοίχο και δεν έρχεται σε επαφή με άλλες συσκευές και ότι υπάρχει κυκλοφορία αέρα κάτω από τη συσκευή.
2. Χαλαρώστε ή σφίξτε τα πόδια για να ρυθμίσετε την οριζόντια θέση. Όλα τα πόδια πρέπει να ακουμπούν καλά στο δάπεδο.

ΠΡΟΕΙΔΟΠΟΙΗΣΗ!

Μην τοποθετείτε χαρτόνια, ξύλο ή αντίστοιχα υλικά κάτω από τα πόδια της συσκευής για να ρυθμίσετε το επίπεδο.

Ο σωλήνας εισόδου

ΠΡΟΣΟΧΗ!

Βεβαιωθείτε ότι δεν υπάρχει ζημιά στους σωλήνες και ότι δεν υπάρχουν διαρροές από τους συνδέσμους. Μη χρησιμοποιείτε επέκταση σωλήνα, αν ο σωλήνας παροχής είναι πολύ κοντός. Επικοινωνήστε με το κέντρο σέρβις για την αντικατάσταση του σωλήνα παροχής.

1. Αν απαιτείται, συνδέστε τον σωλήνα παροχής νερού στο πίσω μέρος της συσκευής. Συνήθως, είναι ήδη τοποθετημένος από το εργοστάσιο.

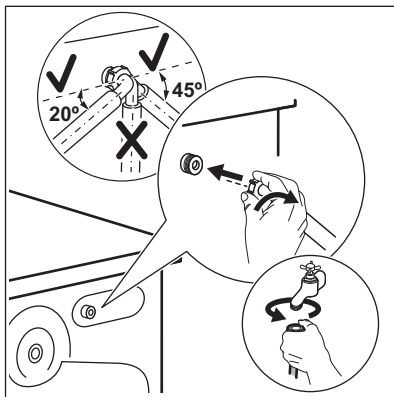

2. Τοποθετήστε τον προς τα αριστερά ή προς τα δεξιά, ανάλογα με τη θέση της βρύσης. Βεβαιωθείτε ότι ο σωλήνας παροχής δεν είναι σε κατακόρυφη θέση.
3. Εάν είναι απαραίτητο, χαλαρώστε το παξιμάδι δακτυλίου για να τοποθετήσετε τον σωλήνα στη σωστή θέση.
4. Συνδέστε τον σωλήνα παροχής νερού σε βρύση κρύου νερού με σπείρωμα 3/4".
5. Ορισμένα μοντέλα μπορεί να περιέχουν σωλήνα παροχής με διάταξη διακοπής της ροής νερού. Αποτρέπει τυχόν διαρροές στον σωλήνα λόγω φυσικής γήρανσης. Ο τομέας στο παράθυρο εμφανίζει αυτό το σφάλμα. **A** Αν συμβεί κάτι τέτοιο, κλείστε τη βρύση και επικοινωνήστε με το εξουσιοδοτημένο κέντρο σέρβις για πληροφορίες σχετικά με την αντικατάσταση του σωλήνα.

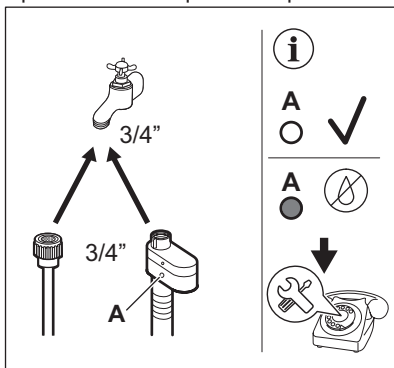

ΠΡΟΕΙΔΟΠΟΙΗΣΗ!

Το νερό παροχής δεν πρέπει να υπερβαίνει τους 25 °C.

Άδειασμα νερού

Ο σωλήνας αδειάσματος θα πρέπει να παραμένει σε ύψος όχι μικρότερο από 60 cm και όχι μεγαλύτερο από 100 cm.



Μπορείτε να επεκτείνετε τον εύκαμπτο σωλήνα αποστράγγισης σε μέγιστο μήκος 400 cm. Επικοινωνήστε με το εξουσιοδοτημένο κέντρο υποστήριξης για να αγοράσετε έναν άλλο εύκαμπτο σωλήνα αποχέτευσης και την προέκταση.

Βεβαιωθείτε ότι ο σωλήνας αδειάσματος σχηματίζει καμπύλη, για την αποτροπή της εισόδου σωματιδίων από τον νιπτήρα στη συσκευή.

Συνδέστε τον σωλήνα αδειάσματος στο σιφόνι και σφίξτε τον με σφιγκτήρα. Βεβαιωθείτε ότι ο σωλήνας αδειάσματος σχηματίζει καμπύλη, για την αποτροπή της εισόδου σωματιδίων από τον νιπτήρα στη συσκευή.

Τοποθετήστε τον σωλήνα απευθείας σε εντοιχισμένο σωλήνα αποχέτευσης στον τοίχο του δωματίου και στερεώστε τον με σφιγκτήρα.

Χωρίς τον πλαστικό οδηγό σωλήνα, σε σιφόνι νεροχύτη- Τοποθετήστε τον σωλήνα

αδειάσματος στο σιφόνι και σφίξτε τον με σφιγκτήρα.

Ο σωλήνας αποχέτευσης μπορεί να στραβώσει σε σχήμα U και να τοποθετηθεί γύρω από τον πλαστικό οδηγό. Στο άκρο του νιπτήρα - Στερεώστε τον οδηγό στη βρύση παροχής νερού ή στον τοίχο.



Βεβαιωθείτε ότι ο πλαστικός οδηγός δεν μετακινείται κατά το άδειασμα του νερού και ότι το άκρο του σωλήνα αποστράγγισης δεν είναι βυθισμένο στο νερό. Μπορεί να υπάρξει επιστροφή βρώμικου νερού στη συσκευή. Αγοράστε εξαρτήματα από εξουσιοδοτημένο προμηθευτή.

Σε έναν κατακόρυφο σωλήνα με οπή εξαερισμού - Τοποθετήστε τον σωλήνα αδειάσματος απευθείας σε έναν αγωγό αποχέτευσης ή στον κατακόρυφο σωλήνα



Το άκρο του σωλήνα αδειάσματος πρέπει πάντοτε να αερίζεται, δηλ. η εσωτερική διάμετρος του αγωγού αποχέτευσης (ελάχ. 38 mm - ελάχ. 1,5") θα πρέπει να είναι μεγαλύτερη από την εξωτερική διάμετρο του σωλήνα αδειάσματος.

Μπορείτε να συνδέσετε τον σωλήνα αδειάσματος με διάφορους τρόπους:

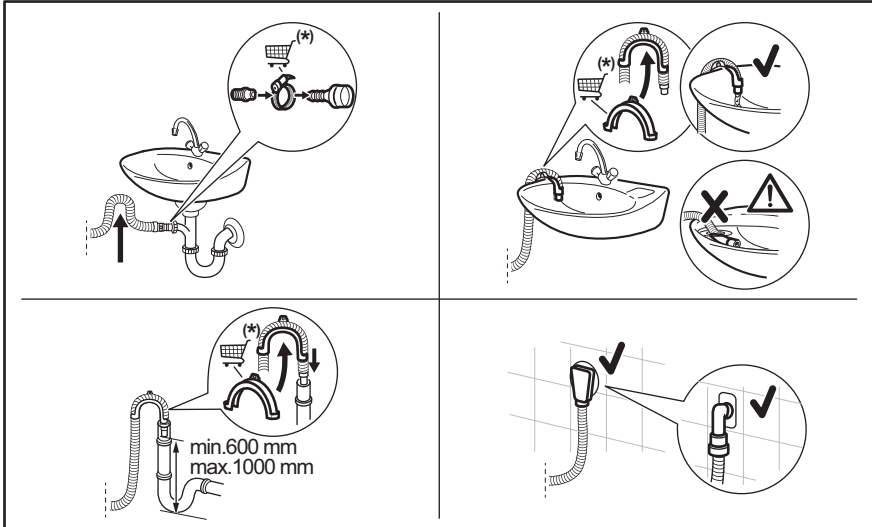

(*) Υπόκειται σε αλλαγές χωρίς προειδοποίηση.

5.3 Ηλεκτρική σύνδεση

Στο τέλος της εγκατάστασης, μπορείτε να συνδέσετε το φις τροφοδοσίας στην πρίζα.

Η πινακίδα τεχνικών χαρακτηριστικών και το κεφάλαιο «Τεχνικά Χαρακτηριστικά» υποδεικνύουν τις ονομαστικές τιμές ηλεκτρικού ρεύματος. Βεβαιωθείτε ότι οι παράμετροι στην πινακίδα τεχνικών χαρακτηριστικών είναι συμβατές με την παροχή ρεύματος.

Ελέγξτε ότι η οικιακή σας ηλεκτρολογική εγκατάσταση μπορεί να αντέξει το μέγιστο απαιτούμενο φορτίο, λαμβάνοντας υπόψη και τις άλλες συσκευές που μπορεί να χρησιμοποιούνται.

Συνδέστε τη συσκευή σε πρίζα με γείωση.

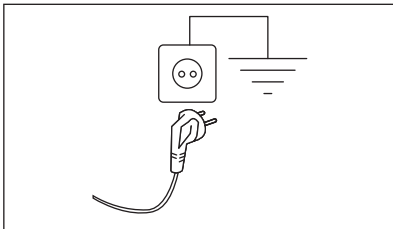

Μετά την εγκατάσταση της συσκευής πρέπει να υπάρχει εύκολη πρόσβαση στο καλώδιο τροφοδοσίας.

Για ηλεκτρολογικές εργασίες που απαιτούνται για την εγκατάσταση αυτής της συσκευής, επικοινωνήστε με το Εξουσιοδοτημένο Κέντρο Σέρβις.

Ο κατασκευαστής δεν αποδέχεται καμία ευθύνη για ζημιές ή τραυματισμούς που οφείλονται σε μη συμμόρφωση με τις παραπάνω προφυλάξεις ασφαλείας.

6. ΠΙΝΑΚΑΣ ΕΛΕΓΧΟΥ

6.1 Περιγραφή πίνακα χειριστηρίων

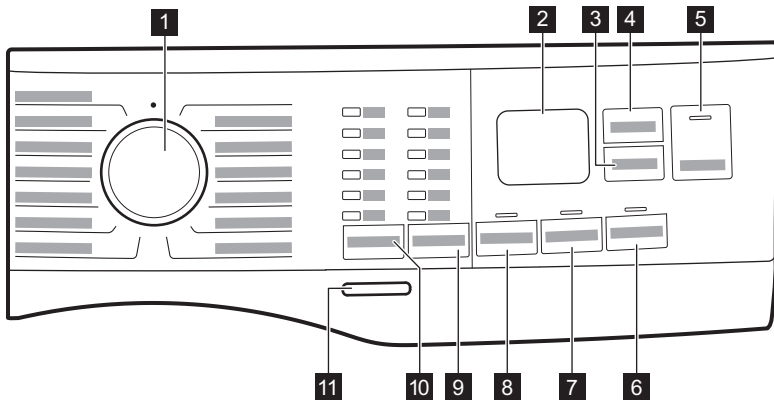

- 1 Διακόπτης επιλογής προγράμματος
- 2 Οθόνη
- 3 Delay Start κουμπί αφής
- 4 Time Manager κουμπί αφής
- 5 Start/Pause κουμπί αφής
- 6 Stains κουμπί αφής
- 7 Extra Rinse κουμπί αφής
- 8 Prewash κουμπί αφής
- 9 Spin Κουμπί αφής επιλογών μείωσης
 - Επιλογή Χωρίς σύψιμο
 - Επιλογή Ξεβγάλματος χωρίς άδειασμα νερού
 - Silent Επιλογή
- 10 Temp. κουμπί αφής
- 11 On/Off κουμπί επαφής

6.2 Οθόνη

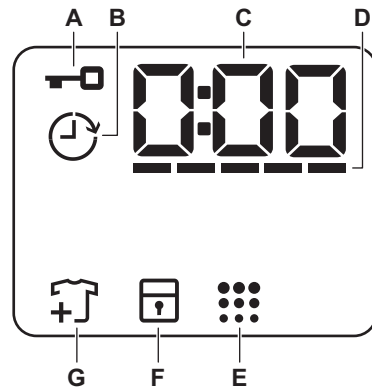

- A. : Ένδειξη κλειδώματος πόρτας.
- B. : Ένδειξη χρονοκαθυστερήσης έναρξης
- C. Η ψηφιακή ένδειξη μπορεί να εμφανίζει τα εξής:
- Διάρκεια προγράμματος (π.χ. 2:40),
 - Χρόνος καθυστέρησης (π.χ. 2h),
 - Τέλος κύκλου (0:00)
 - Κωδικός προειδοποίησης (π.χ. E20).
 - Ένδειξη συνολικών ωρών λειτουργίας της συσκευής. Ανατρέξτε στην ενότητα

«Υπολογιστής ωρών λειτουργίας» στην παράγραφο «Ρυθμίσεις» για περισσότερες λεπτομέρειες.

- D. : Time Manager Ένδειξη επιπέδου μπαρών λειτουργίας .
- E. Ένδειξη καθαρισμού κάδου : Ανατρέξτε στην ενότητα «Καθαρισμός του κάδου» στην παράγραφο «Φροντίδα και καθαρισμός» για περισσότερες λεπτομέρειες.

F. : Η ένδειξη Κλειδ. ασφ. για παιδ.

G. Ένδειξη προσθήκης ρούχων. Ανάβει στην αρχή της φάσης Πλύσης, ενώ ο χρήστης μπορεί ακόμα να σταματήσει τη συσκευή και να προσθέσει περισσότερα ρούχα.

7. ΔΙΑΚΟΠΤΗΣ ΕΠΙΛΟΓΗΣ ΠΡΟΓΡΑΜΜΑΤΟΣ ΚΑΙ ΚΟΥΜΠΙΑ

7.1 Εισαγωγή



Αυτές οι επιλογές/λειτουργίες δεν είναι διαθέσιμες σε όλα τα προγράμματα πλύσης. Ελέγξτε τη συμβατότητα μεταξύ επιλογών/λειτουργιών και προγραμμάτων πλύσης στο κεφάλαιο "Πίνακας προγραμμάτων". Μια επιλογή/λειτουργία μπορεί να αποκλείσει κάποια άλλη και σε αυτή την περίπτωση η συσκευή δεν σας επιτρέπει να ορίσετε μη συμβατές επιλογές/λειτουργίες.

7.2 On/Off

Πατήστε αυτό το κουμπί για μερικά δευτερόλεπτα για ενεργοποίηση ή απενεργοποίηση της συσκευής. Ακούγονται δύο διαφορετικοί ήχοι κατά την ενεργοποίηση ή απενεργοποίηση της συσκευής.

Καθώς η λειτουργία Αναμονής απενεργοποιεί τη συσκευή αυτόματα μετά από αρκετά λεπτά για να μειωθεί η κατανάλωση ενέργειας, ίσως χρειαστεί να ενεργοποιήσετε τη συσκευή ξανά.

7.3 Temp.

Όταν επιλέγετε ένα πρόγραμμα πλύσης, η συσκευή προτείνει αυτόματα μια προεπιλεγμένη θερμοκρασία.

Η ένδειξη Cold = κρύο νερό

Ανάβει η ένδειξη της ρυθμισμένης θερμοκρασίας.

7.5 Spin

Όταν επιλέγετε το πρόγραμμα, η συσκευή επιλέγει αυτόματα την προκαθορισμένη ταχύτητα στυψίματος.

Πρόσθετες επιλογές στυψίματος:

- **No Spin** . Ανάβει η σχετική ένδειξη. Ρυθμίστε αυτήν την επιλογή για να απενεργοποιήσετε όλες τις φάσεις στυψίματος. Η συσκευή εκτελεί μόνο τη φάση αδειάσματος νερού του επιλεγμένου προγράμματος πλύσης. Ορίστε αυτή την επιλογή για πολύ ευαίσθητα υφάσματα. Η φάση ξεβγαλιμάτων χρησιμοποιεί περισσότερο νερό για ορισμένα προγράμματα πλύσης
- **Rinse Hold** . Ανάβει η σχετική ένδειξη. Το τελικό στύψιμο δεν εκτελείται. Το νερό από το τελευταίο ξέβγαλμα παραμένει στον κάδο ώστε να μην τσαλακωθούν τα υφάσματα. Το πρόγραμμα πλύσης ολοκληρώνεται με παραμονή του νερού στον κάδο.
Η πόρτα παραμένει κλειδωμένη και ο κάδος περιστρέφεται τακτικά για να μειωθεί το τσαλάκωμα των ρούχων. Πρέπει να αδειάσετε το νερό για να ξεκλειδώσει η πόρτα.
Αν αγγίξετε το κουμπί Start/Pause , η συσκευή εκτελεί τη φάση στυψίματος και αδειάζει το νερό.
- **Silent** . Ανάβει η σχετική ένδειξη. Οι ενδιάμεσες και τελικές φάσεις στυψίματος καταστέλλονται και το πρόγραμμα ολοκληρώνεται με νερό στον κάδο. Αυτό συμβάλλει στη μείωση του

τσαλακώματος. Η πόρτα παραμένει κλειδωμένη. Ο κάδος περιστρέφεται τακτικά για να μειωθεί το τσαλάκωμα των ρούχων. Πρέπει να αδειάσετε το νερό για να ξεκλειδώσει η πόρτα.

Επειδή το πρόγραμμα είναι πολύ αθόρυβο, είναι ιδανικό για χρήση κατά τις νυχτερινές ώρες όταν διατίθεται φθηνότερο τιμολόγιο ρεύματος. Σε μερικά προγράμματα, τα ξεβγάλματα πραγματοποιούνται με περισσότερο νερό.

Εάν αγγίξετε το κουμπί Start/Pause , η συσκευή εκτελεί μόνο τη φάση αδειάσματος νερού.



Η συσκευή αδειάζει το νερό αυτόματα μετά από περίπου 18 ώρες.

7.5 Prewash

Με αυτή την επιλογή μπορείτε να προσθέσετε μια φάση πρόπλυσης σε ένα πρόγραμμα πλύσης.

Θα ανάψει η αντίστοιχη ένδειξη.

- Η επιλογή αυτή χρησιμοποιείται για να προσθέσετε μια φάση πρόπλυσης στους 30 °C πριν από τη φάση πλύσης. Αυτή η επιλογή συστήνεται για πολύ λερωμένα ρούχα, ειδικά εάν περιέχουν άμμο, σκόνη, λάσπη και άλλα στερεά σωματίδια.



Αυτές οι επιλογές μπορούν να παρατείνουν τη διάρκεια του προγράμματος.

7.6 Μόνιμο Extra Rinse

Η επιλογή αυτή προσθέτει μερικά ξεβγάλματα ανάλογα με το επιλεγμένο πρόγραμμα πλύσης.

Χρησιμοποιήστε αυτή την επιλογή για άτομα με αλλεργίες στα υπολείμματα απορρυπαντικών και με ευαίσθητη επιδερμίδα. Χάρη στην πρόσθετη λειτουργικότητα αυτής της επιλογής, το μαλακτικό απλώνεται ομοιόμορφα στα ρούχα και ενισχύεται η δράση του στα υφάσματα. Συνιστάται όταν χρησιμοποιείτε μαλακτικό.



Αυτή η επιλογή παρατείνει τη διάρκεια του προγράμματος.

Η αντίστοιχη ένδειξη πάνω από το κουμπί αφής ανάβει και παραμένει μόνιμα αναμμένη κατά τους επόμενους κύκλους μέχρι να απενεργοποιηθεί αυτή η επιλογή.

7.7 Stains

Αγγίξτε αυτό το κουμπί για να προσθέσετε φάση αφαίρεσης λεκέδων σε ένα πρόγραμμα.

Η αντίστοιχη ένδειξη πάνω από το κουμπί αφής ανάβει.

Χρησιμοποιήστε αυτή την επιλογή για ρούχα με λεκέδες που αφαιρούνται δύσκολα.

Όταν ορίζετε αυτή την επιλογή, τοποθετείτε το προϊόν αφαίρεσης λεκέδων στη θήκη .





Αυτή η επιλογή παρατείνει τη διάρκεια του προγράμματος.

Η επιλογή αυτή δεν είναι διαθέσιμη σε θερμοκρασίες κάτω των 40 °C.

7.8 Delay Start

Με αυτή την επιλογή μπορείτε να καθυστερήσετε την έναρξη ενός προγράμματος σε μια ώρα που σας εξυπηρετεί περισσότερο.

Πιέστε το κουμπί επανειλημμένα για να ρυθμίσετε την απαιτούμενη καθυστέρηση. Ο χρόνος αυξάνεται σε βήματα της 1 ώρας έως τις 20 ώρες.

Στην οθόνη εμφανίζεται η ένδειξη  και ο επιλεγμένος χρόνος καθυστέρησης. Αφού αγγίξετε το κουμπί Start/Pause , η συσκευή ξεκινά την αντίστροφη μέτρηση και η πόρτα κλειδώνει.

7.9 Time Manager

Με αυτή την επιλογή μπορείτε να μειώσετε τη διάρκεια του προγράμματος ανάλογα με το μέγεθος του φορτίου και τον βαθμό λερώματος.

Όταν επιλέγετε ένα πρόγραμμα πλύσης, στην οθόνη εμφανίζεται η προεπιλεγμένη διάρκεια και οι παύλες -----.

Αγγίξτε το κουμπί Time Manager  για να μειώσετε τη διάρκεια του προγράμματος σύμφωνα με τις ανάγκες σας. Η οθόνη εμφανίζει τη νέα διάρκεια προγράμματος και ο αριθμός από παύλες θα μειώνεται ανάλογα:

----- κατάλληλο για πλήρες φορτίο κανονικά λερωμένων ρούχων.

---- ένας σύντομος κύκλος για πλήρες φορτίο ελαφρώς λερωμένων ρούχων.

--- πολύ σύντομος κύκλος για μικρότερο φορτίο ελαφρώς λερωμένων ρούχων (συνιστάται μισό φορτίο κατά το μέγιστο).

- ο συντομότερος κύκλος για φρεσκάρισμα μικρής ποσότητας ρούχων.

Το Time Manager είναι διαθέσιμο μόνο με τα προγράμματα στον πίνακα.

Ένδειξη	Cottons	Synthetics	Intense Clean
----- 1)	■	■	■
----	■	■	■

-			

Ένδειξη	Cottons	Synthetics	Intense Clean
---	■	■	■
--	■2)	■	■2)
-	■2)	■	■2)

1) Προεπιλεγμένη διάρκεια για όλα τα προγράμματα.

2) Αυτό το επίπεδο επιλογής Time Manager δεν είναι διαθέσιμο στους 90°C.



Σε κάποιες συσκευές η διάρκεια του προγράμματος μειώνεται χωρίς να εμφανίζονται παύλες.

7.10 Start/Pause

Πιέστε το κουμπί Start/Pause  για να ξεκινήσετε, να παύσετε ή να διακόψετε ένα πρόγραμμα που εκτελείται.







Μπορείτε να διακόψετε προσωρινά τον κύκλο και να προσθέσετε ή να αφαιρέσετε ρούχα όταν το εικονίδιο  εμφανιστεί στην οθόνη. Διαβάστε τη ενότητα «Άνοιγμα της πόρτας - Προσθήκη ρούχων» για περισσότερες λεπτομέρειες.

8. ΠΡΟΓΡΑΜΜΑΤΑ

8.1 Πίνακας προγραμμάτων

Πρόγραμμα Προεπιλεγμένη θερμοκρασία Εύρος θερμοκρασίας	Ταχύτητα στυψίματος αναφοράς Εύρος ταχύτητας στυψίματος (rpm)	Μέγιστο φορτίο	Περιγραφή προγράμματος (Τύπος φορτίου και βαθμός λερώματος)
FullWash 45' 30°C 30°C - Κρύο	1400 rpm (1400-800)	10,5 kg	Μεικτά υφάσματα, ιδανικό για χρωματιστά βαμβακερά και συνθετικά και για καθημερινή χρήση για λίγο λερωμένα ρούχα. Αυτό το πρόγραμμα καθαρίζει στους 30°C σε μόλις 45 λεπτά. Θα επιτύχετε τα καλύτερα αποτελέσματα πλένοντας μικρές ποσότητες ρούχων.
Cottons 40°C 90°C - Κρύο	1400 rpm (1400 - 800)	10,5 kg	Λευκά και χρωματιστά βαμβακερά υφάσματα. Ιδανικό για κανονικά και πολύ λερωμένα.
Synthetics 30°C 60°C - Κρύο	1200 rpm (1200 - 800)	4 kg	Συνθετικά ή μεικτά υφάσματα. Κανονικά λερωμένα.
Delicates 30°C 40°C - Κρύο	800 rpm (1200 - 800)	2 kg	Ευαίσθητα υφάσματα όπως ακρυλικά, βισκόζη και μεικτά υφάσματα που απαιτούν πιο απαλό πλύσιμο. Κανονικά λερωμένα.
Wool/Silk  40°C 40°C - Κρύο	1200 rpm (1200 - 800)	1,5 kg	Μάλλινα που πλένονται στο πλυντήριο, μάλλινα που πλένονται στο χέρι και άλλα υφάσματα με το σύμβολο φροντίδας «πλύσιμο στο χέρι» 1) .
Rinse	1400 rpm (1400 - 800)	2,5 kg	Όλα τα υφάσματα, εκτός από μάλλινα και πολύ ευαίσθητα υφάσματα. Πρόγραμμα για ξεβγάλμα και στύψιμο των ρούχων. Η προεπιλεγμένη ταχύτητα στυψίματος είναι αυτή που χρησιμοποιείται στα προγράμματα βαμβακερών. Μειώστε την ταχύτητα στυψίματος σύμφωνα με τον τύπο των ρούχων. Αν χρειάζεται, ρυθμίστε την επιλογή Επιπλέον Ξεβγάλμα για πρόσθετα ξεβγάλματα. Με χαμηλή ταχύτητα στυψίματος, η συσκευή εκτελεί ξεβγάλματα για ευαίσθητα υφάσματα και ένα σύντομο στύψιμο.
Spin/Drain	1400 rpm (1400 - 800)	10,5 kg	Για στύψιμο των ρούχων και για άδειασμα του νερού του κάδου. Όλα τα υφάσματα, εκτός από μάλλινα και ευαίσθητα υφάσματα.
Intense Clean 60°C 90°C - Κρύο	1400 rpm 1400 rpm - 800 rpm	10,5 kg	Φόρμες εργασίας, σαλοπέτες και ρούχα εργασίας Εντατικός κύκλος με φάση πρόπλυσης για την απομάκρυνση βρωμιάς και στερεών λεκέδων.
Jeans 30°C 40°C - Κρύο	800 rpm (1200 - 800)	4 kg	Ειδικό πρόγραμμα για τζιν ρούχα με ευαίσθητη φάση πλύσης για την ελαχιστοποίηση του ξεθωριάσματος και των σημαδιών. Για καλύτερη φροντίδα συνιστάται μειωμένο μέγεθος φορτίου.

Πρόγραμμα Προεπιλεγμένη θερμοκρασία Εύρος θερμοκρασίας	Ταχύτητα στυψίματος αναφοράς Εύρος ταχύτητας στυψίματος (rpm)	Μέγιστο φορτίο	Περιγραφή προγράμματος (Τύπος φορτίου και βαθμός λερώματος)
Sport 30°C 40°C - Κρύο	1200 rpm (1200 - 800)	4 kg	Συνθετικά αθλητικά υφάσματα. Αυτό το πρόγραμμα είναι σχεδιασμένο για απαλό πλύσιμο σύγχρονων αθλητικών ρούχων για εξωτερικές δραστηριότητες και είναι επίσης κατάλληλο για ρούχα γυμναστηρίου, ποδηλασίας ή τρεξίματος και παρόμοια.
Duvet 30°C 60°C - Κρύο	800 rpm (800 - 800)	3 kg	Ειδικό πρόγραμμα για συνθετική ή πουπουλένια κουβέρτα, πάπλωμα, καλύμματα κρεβατιού κ.λπ. Χρησιμοποιήστε απορρυπαντικό για ευαίσθητα υγρά, όπως το απορρυπαντικό για μάλλινα.
Outdoor  30°C 40°C - Κρύο	1200 rpm (1200 - 800)	2,5 kg ²⁾ 1 kg ³⁾	<p>Μη χρησιμοποιείτε μαλακτικό και βεβαιωθείτε ότι δεν υπάρχουν υπολείμματα μαλακτικού στη θήκη απορρυπαντικού.</p> <p>Ρούχα εξωτερικού χώρου, τεχνικά και αθλητικά υφάσματα, αδιάβροχα και διαπνέοντα μπουφάν, μπουφάν με αφαιρούμενη επένδυση φλις ή μονωτική εσωτερική επένδυση. Το συνιστώμενο φορτίο ρούχων είναι 2,5 kg. Αυτό το πρόγραμμα μπορεί επίσης να χρησιμοποιηθεί ως κύκλος επαναφοράς της αδιάβροχτοποίησης, ειδικά προσαρμοσμένο για τη φροντίδα ρούχων με υδροφοβική επίστρωση. Για να εκτελεστεί ο κύκλος επαναφοράς αδιάβροχτοποίησης, ακολουθήστε την παρακάτω διαδικασία:</p> <ul style="list-style-type: none"> • Ρίξτε το απορρυπαντικό στη θήκη . • Ρίξτε ένα ειδικό προϊόν επαναφοράς για αδιάβροχα υφάσματα στη θήκη για το μαλακτικό . • Μειώστε τον όγκο του φορτίου στο 1 kg. <p>Για να βελτιώσετε περισσότερο τη δράση επαναφοράς για αδιάβροχα υφάσματα, στεγνώστε τα ρούχα σε στεγνωτήριο ρυθμίζοντας το πρόγραμμα στεγνώματος Outdoor (εφόσον υπάρχει και αν αναγράφεται στην ετικέτα φροντίδας των ρούχων ότι επιτρέπεται το στέγνωμά τους σε στεγνωτήριο).</p>
Hygiene  60°C	1400 rpm (1400 - 800)	10,5 kg	Λευκά βαμβακερά. Αυτό το πρόγραμμα πλύσης υψηλής απόδοσης συνδυασμένο με ατμό αφαιρεί περισσότερο από το 99,99% των βακτηριδίων και ιών ⁴⁾ διατηρώντας τη θερμοκρασία πάνω από τους 60°C σε όλη τη διάρκεια της φάσης πλύσης. Με μια πρόσθετη δράση στις ίνες χάρη σε μια φάση ατμού, η βελτιωμένη φάση ξεβγάλματος διασφαλίζει τη σωστή αφαίρεση των υπολειμμάτων από απορρυπαντικό και μικροοργανισμούς. Αυτό το πρόγραμμα διασφαλίζει επίσης τη σωστή αφαίρεση των γύρης/αλλεργιογόνων στοιχείων.

Πρόγραμμα Προεπιλεγμένη θερμοκρασία Εύρος θερμοκρασίας	Ταχύτητα συψίματος αναφοράς Εύρος ταχύτητας συψίματος (rpm)	Μέγιστο φορτίο	Περιγραφή προγράμματος (Τύπος φορτίου και βαθμός λερώματος)
Eco 40-60 ⁵⁾	1400 rpm (1400 - 800)	10,5 kg	Λευκά βαμβακερά και ανθεκτικά χρωματιστά βαμβακερά. Κανονικά λερωμένα ρούχα. Η κατανάλωση ενέργειας μειώνεται και η διάρκεια του προγράμματος πλύσης παρατείνεται, διασφαλίζοντας καλά αποτελέσματα πλύσης.











- 1) Κατά τη διάρκεια αυτού του κύκλου ο κάδος περιστρέφεται αργά για να εξασφαλίσει απαλό πλύσιμο. Ενδέχεται να φαίνεται ότι ο κάδος δεν περιστρέφεται ή ότι δεν περιστρέφεται σωστά, αλλά αυτό είναι φυσιολογικό για αυτό το πρόγραμμα.
- 2) Πρόγραμμα πλύσης.
- 3) Πρόγραμμα πλύσης και φάση αδιαβροχοποίησης.
- 4) Έχει εξεταστεί για Staphylococcus aureus, Enterococcus faecium, Candida albicans, Pseudomonas aeruginosa και MS2 Bacteriophage σε εξωτερική δοκιμή που πραγματοποιήθηκε από την εταιρεία Swisstatest Testmaterialien AG το 2021 (Αρ. αναφοράς δοκιμής 202120117),
- 5) Σύμφωνα με τον Κανονισμό (ΕΕ) 2019/2023 της Επιτροπής και το ουκρανικό διάταγμα 834/2023, αυτό το πρόγραμμα στους 40 °C μπορεί να καθαρίσει κανονικά λερωμένα βαμβακερά που δηλώνονται ως πλενόμενα στους 40 °C ή 60 °C, μαζί στον ίδιο κύκλο. Η θερμοκρασία δεν υποδεικνύεται και δεν είναι ορατή, ρυθμίζεται αυτόματα.



- Για τη θερμοκρασία που έφτασαν τα ρούχα, τη διάρκεια προγράμματος και άλλα δεδομένα, ανατρέξτε στο κεφάλαιο «Τιμές κατανάλωσης».
- Τα πλέον αποτελεσματικά προγράμματα όσον αφορά την κατανάλωση ενέργειας είναι εκείνα που έχουν χαμηλότερες θερμοκρασίες και μεγαλύτερη διάρκεια.

Συμβατότητα επιλογών προγράμματος

Πρόγραμμα	Spin				Prewash ¹⁾	Extra Rinse ⁺	Stains ²⁾	Delay Start	Time Manager
FullWash 45'	■	■	■	■	■	■	■	■	■
Cottons	■	■	■	■	■	■	■	■	■
Synthetics	■	■	■	■	■	■	■	■	■
Delicates	■	■	■	■	■	■	■	■	■
Wool/Silk	■	■	■	■	■	■	■	■	■
Rinse	■	■	■	■	■	■	■	■	■

Πρόγραμμα									
Spin/Drain	■	■ 3)						■	
Intense Clean	■	■	■	■		■		■	■
Jeans	■	■	■	■		■	■	■	
Sport	■	■	■		■	■		■	
Duvet		■						■	
Outdoor 	■	■	■			■		■	
Hygiene 	■	■	■			■	■	■	
Eco 40-60	■		■					■	



1) Prewash και Stains Αυτές οι λειτουργίες δεν είναι δυνατό να επιλεγούν ταυτόχρονα.

2) Η επιλογή αυτή δεν είναι διαθέσιμη σε θερμοκρασίες κάτω των 40 °C.

3) Εάν ρυθμίσετε την επιλογή Χωρίς Στύψιμο, η συσκευή μόνο αδειάζει το νερό.

Κατάλληλα απορρυπαντικά για προγράμματα πλύσης

Πρόγραμμα	Απορρυπαντικό σε σκόνη γενικής χρήσης ¹⁾	Υγρό απορρυπαντικό γενικής χρήσης	Υγρό για χρωματιστά	Ευαίσθητα μάλλινα	Ειδικό
FullWash 45'	▲	▲	--	--	--
Cottons	▲	▲	▲	--	--
Synthetics	▲	▲	▲	--	--
Delicates	--	--	--	▲	▲
Wool/Silk 	--	--	--	▲	▲
Intense Clean	▲	▲	▲	--	--
Jeans	--	--	▲	▲	▲
Sport	--	▲	▲	--	▲
Duvet	--	--	--	▲	▲

Πρόγραμμα	Απορρυπαντικό σε σκόνη γενικής χρήσης ¹⁾	Υγρό απορρυπαντικό γενικής χρήσης	Υγρό για χρωματιστά	Ευαίσθητα μάλλινα	Ειδικό
Outdoor 	--	--	--	▲	▲
Hygiene 	▲	▲	--	--	▲
Eco 40-60	▲	▲	▲	--	--

1) Σε θερμοκρασία υψηλότερη από 60 °C συνιστάται η χρήση απορρυπαντικού σε σκόνη.



-- = Δεν συνιστάται ▲ = Συνιστάται

9. ΡΥΘΜΙΣΕΙΣ

9.1 Ηχητικά σήματα

Αυτή η συσκευή διαθέτει διαφορετικά ηχητικά σήματα τα οποία ενεργοποιούνται όταν:

- Ενεργοποιείτε τη συσκευή (ειδική σύντομη μελωδία).
- Απενεργοποιείτε τη συσκευή (ειδική σύντομη μελωδία).
- Αγγίζετε τα κουμπιά (ήχος κλικ).
- Κάνετε μη έγκυρη επιλογή (3 σύντομοι ήχοι).
- Το πρόγραμμα ολοκληρωθεί (σειρά ήχων για περίπου 1 λεπτό).
- Η συσκευή παρουσιάζει κάποια δυσλειτουργία (σειρά σύντομων ήχων για περίπου 5 λεπτά).



Για **απενεργοποίηση/ενεργοποίηση** των ηχητικών σημάτων που έχουν ρυθμιστεί σε ένα πρόγραμμα, αγγίξτε ταυτόχρονα τα κουμπιά  και  για περίπου 2 δευτερόλεπτα. Στην οθόνη εμφανίζεται η ένδειξη On/Off .

Αν απενεργοποιήσετε τα ηχητικά σήματα, αυτά θα συνεχίσουν να λειτουργούν όταν η συσκευή παρουσιάζει κάποια δυσλειτουργία.

9.2 Κλείδωμα ασφαλείας για παιδιά

Με αυτή την επιλογή, μπορείτε να αποτρέψετε τα παιδιά από το να παίζουν με τον πίνακα χειρισμού.

Για να **ενεργοποιήσετε/απενεργοποιήσετε** αυτή την επιλογή, κρατήστε πατημένο το



κουμπί  μέχρι η ένδειξη  να **ανάψει/σβήσει** στην οθόνη.

Μετά την απενεργοποίηση, η συσκευή διατηρεί αυτή την επιλογή ως προεπιλογή.

Η λειτουργία «Κλείδωμα ασφαλείας για παιδιά» ενδέχεται να μην είναι διαθέσιμη για λίγα δευτερόλεπτα μετά την ενεργοποίηση της συσκευής.

9.3 Μετρητής ωρών λειτουργίας

Μπορείτε να δείτε τον συνολικό χρόνο λειτουργίας της συσκευής σε ώρες, ξεκινώντας από την πρώτη ενεργοποίηση. Αυτή η τιμή θα μετρήσει τον χρόνο λειτουργίας των κύκλων (δεν περιλαμβάνει παύσεις, χρονοκαθυστέρηση έναρξης). Για να δείτε αυτή την τιμή, ακολουθήστε την παρακάτω διαδικασία:

1. Ενεργοποιήστε τη συσκευή πιέζοντας το κουμπί On/Off .
2. Στρέψτε τον διακόπτη επιλογής προγράμματος σε οποιοδήποτε πρόγραμμα.
3. Πιέστε παρατεταμένα τα κουμπιά  και  για μερικά δευτερόλεπτα (εντός 10 δευτερολέπτων από την ενεργοποίηση). Μετά από αυτά τα 10 δευτερόλεπτα, ο συνδυασμός πλήκτρων ενεργοποιεί και απενεργοποιεί τα ηχητικά σήματα).
4. Μετά από 3 δευτερόλεπτα εμφανίζονται στην οθόνη οι συνολικές ώρες λειτουργίας της συσκευής: π.χ. 1276 ώρες· η οθόνη

εμφανίζει το κείμενο Hr για 2 δευτερόλεπτα, 12 (χιλιάδες και εκατοντάδες) για 2 δευτερόλεπτα και 76 (δεκάδες και μονάδες).





Εάν η διαδικασία δεν λειτουργεί (λόγω λήξης του χρονικού ορίου, λανθασμένης θέσης του επιλογέα προγράμματος ή λανθασμένου συνδυασμού πλήκτρων), απενεργοποιήστε τη συσκευή και επαναλάβετε τα βήματα από την αρχή.

9.4 Επαναφορά εργοστασιακών ρυθμίσεων

Αυτή η λειτουργία επιτρέπει την επαναφορά των προεπιλεγμένων εργοστασιακών ρυθμίσεων. Για να **ενεργοποιήσετε** αυτή τη επιλογή, ακολουθήστε τα παρακάτω βήματα:

1. Ενεργοποιήστε τη συσκευή πιέζοντας το κουμπί On/Off .

2. Στρέψτε τον διακόπτη επιλογής προγράμματος σε οποιοδήποτε πρόγραμμα.
3. Πιέστε παρατεταμένα τα κουμπιά  και  για μερικά δευτερόλεπτα (εντός 10 δευτερολέπτων από την ενεργοποίηση). Μετά από αυτά τα 10 δευτερόλεπτα, ο συνδυασμός πλήκτρων ενεργοποιεί και απενεργοποιεί τα ηχητικά σήματα).
4. Στην οθόνη θα εμφανιστεί το --- για περίπου 5 δευτερόλεπτα.



Εάν η διαδικασία δεν λειτουργεί (λόγω λήξης του χρονικού ορίου, λανθασμένης θέσης του επιλογέα προγράμματος ή λανθασμένου συνδυασμού πλήκτρων), απενεργοποιήστε τη συσκευή και επαναλάβετε τα βήματα από την αρχή.

10. ΚΑΘΗΜΕΡΙΝΗ ΧΡΗΣΗ



ΠΡΟΕΙΔΟΠΟΙΗΣΗ!

Ανατρέξτε στα κεφάλαια σχετικά με την Ασφάλεια.

10.1 Ενεργοποίηση της συσκευής

1. Συνδέστε το φισ τροφοδοσίας στην πρίζα.
2. Ανοίξτε τη βρύση.
3. Για να ενεργοποιήσετε τη συσκευή, πιέστε για μερικά δευτερόλεπτα το κουμπί On/Off .

Ακούγεται ένας σύντομος ήχος.

10.2 Φόρτωση των ρούχων

1. Ανοίξτε την πόρτα της συσκευής.
2. Αδειάστε τις τσέπες και ξεδιπλώστε τα ρούχα πριν τα τοποθετήσετε στη συσκευή.
3. Τοποθετήστε τα ρούχα στον κάδο, ένα κάθε φορά.

Μην τοποθετείτε πάρα πολλά ρούχα στον κάδο.

4. Κλείστε την πόρτα καλά.

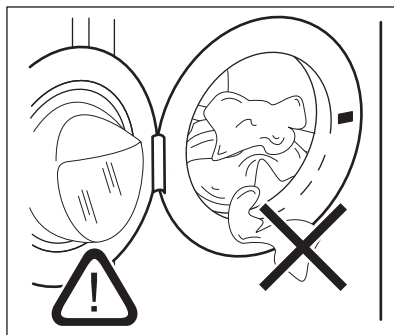

ΠΡΟΣΟΧΗ!

-Βεβαιωθείτε ότι δεν έχουν πιαστεί ρούχα ανάμεσα στο λάστιχο και την πόρτα για την αποφυγή διαρροής νερού και ζημιάς στα ρούχα.

-Το πλύσιμο πολύ λαδωμένων, λιπαρών λεκέδων ή η χρήση αρωμάτων μπορεί να προκαλέσει ζημιά στα ελαστικά μέρη του πλυντηρίου ρούχων.

10.3 Προσθήκη του απορρυπαντικού και των προσθετικών πλύσης

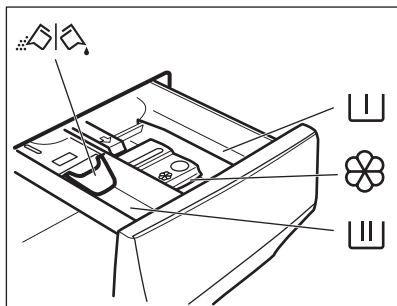

Θήκη για τη φάση πρόπλυσης, το πρόγραμμα μουλιάσματος ή το προϊόν αφαίρεσης λεκέδων.



Θήκη για τη φάση πλύσης.



Θήκη πλήρωσης για υγρά προσθετικά πλύσης (μαλακτικό, προϊόντα κολλαρίσματος).

MAX

Μέγιστο επίπεδο ποσότητας υγρών προσθετικών.



Πτυσσόμενο κάλυμμα για απορρυπαντικό σε σκόνη ή σε υγρή μορφή.

1. Προσθέστε τη σωστή ποσότητα απορρυπαντικού και μαλακτικού.
2. Τοποθετήστε το απορρυπαντικό και το μαλακτικό στις σωστές θήκες.



Ακολουθείτε πάντα τις οδηγίες που υπάρχουν στη συσκευασία των απορρυπαντικών προϊόντων, αλλά συνιστούμε να μην υπερβαίνετε το μέγιστο υποδεικνυόμενο επίπεδο (**MAX**). Ωστόσο, αυτή η ποσότητα θα εγγυηθεί τα καλύτερα αποτελέσματα πλύσης.



Μετά από ένα κύκλο πλύσης, εάν είναι απαραίτητο, αφαιρέστε τυχόν υπολείμματα απορρυπαντικού από τη θήκη απορρυπαντικού.

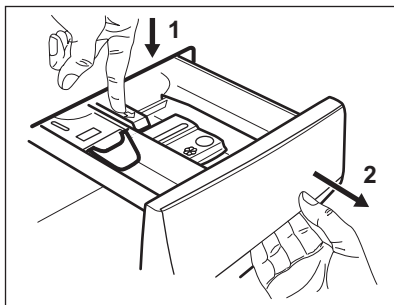

3. Για να χρησιμοποιήσετε απορρυπαντικό σε σκόνη, στρέψτε το πτερύγιο προς τα πάνω.

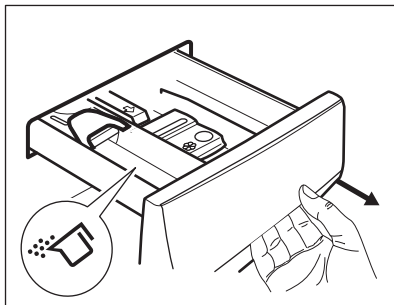

4. Για να χρησιμοποιήσετε υγρό απορρυπαντικό, στρέψτε το πτερύγιο προς τα κάτω.

10.4 Έλεγχος της θέσης του πτερυγίου απορρυπαντικού

1. Τραβήξτε προς τα έξω τη θήκη απορρυπαντικού μέχρι να σταματήσει.
2. Πιέστε το μοχλό προς τα κάτω για να αφαιρέσετε τη θήκη.

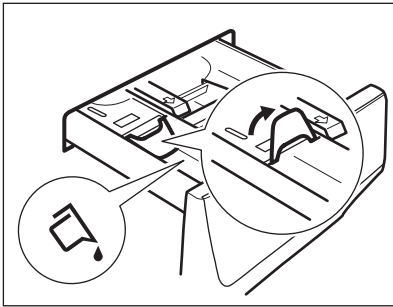

Με το πτερύγιο στη θέση **ΚΑΤΩ**:

- Μη χρησιμοποιείτε απορρυπαντικά με ζελατινώδη ή παχύρρευστη υφή.
 - Μην υπερβαίνετε τη δόση υγρού απορρυπαντικού που υποδεικνύεται στο πτερύγιο.
 - Μην ρυθμίζετε τη φάση πρόπλυσης.
 - Μην ρυθμίζετε τη λειτουργία χρονοκαυστέρησης έναρξης.
5. Προσθέστε το απορρυπαντικό και το μαλακτικό.
 6. Κλείστε προσεκτικά τη θήκη απορρυπαντικού.

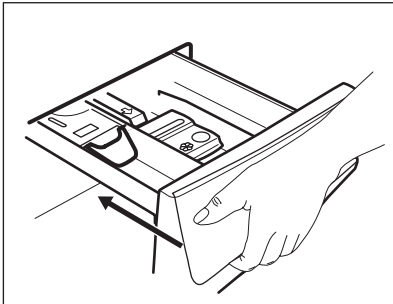

Βεβαιωθείτε ότι το πτερύγιο δεν προκαλεί εμπόδιο κατά το κλείσιμο του συρταριού.

10.5 Επιλογή προγράμματος

1. Στρέψτε τον διακόπτη επιλογής προγράμματος για να επιλέξετε το επιθυμητό πρόγραμμα πλύσης.

Η ένδειξη του κουμπιού Start/Pause ▷|| αναβοσβήνει.

Στην οθόνη εμφανίζεται η ενδεικτική διάρκεια του προγράμματος.

2. Για να αλλάξετε τη θερμοκρασία ή/και την ταχύτητα στυψίματος, αγγίξτε τα σχετικά κουμπιά.

3. Εάν θέλετε, ορίστε μία ή περισσότερες επιλογές αγγίζοντας τα σχετικά κουμπιά. Οι σχετικές ενδείξεις ανάβουν στην οθόνη και οι δεδομένες πληροφορίες αλλάζουν ανάλογα.



Αν μια επιλογή **δεν είναι δυνατή**, ακούγεται ένα ηχητικό σήμα και η οθόνη εμφανίζει την ένδειξη **---**.

10.6 Πρόσθετες πληροφορίες για την καθημερινή χρήση

Ανίχνευση φορτίου SensiCare System

Το SensiCare System ξεκινά την εκτίμηση του βάρους του φορτίου για να υπολογίσει την πραγματική διάρκεια του προγράμματος. Η συσκευή προσαρμόζει αυτόματα τη διάρκεια του προγράμματος σε σχέση με το φορτίο, ώστε να επιτυγχάνονται τέλεια αποτελέσματα πλύσης στον ελάχιστο δυνατό χρόνο. Το SensiCare System δεν είναι διαθέσιμο σε προγράμματα με σύντομους κύκλους.

Έναρξη προγράμματος

Αγγίξτε το κουμπί Start/Pause ▷|| για να ξεκινήσει το πρόγραμμα. Η σχετική ένδειξη σταματάει να αναβοσβήνει και παραμένει αναμμένη. Το πρόγραμμα ξεκινά και η πόρτα κλειδώνει. Στην οθόνη εμφανίζεται η ένδειξη Το πρόγραμμα ξεκινά και η πόρτα είναι κλειδωμένη. Στην οθόνη εμφανίζεται η ένδειξη **—□**.

Έναρξη προγράμματος με χρονοκαυστέρηση έναρξης

1. Αγγίξτε το κουμπί Delay Start επανειλημμένα μέχρι να εμφανιστεί στην οθόνη ο επιθυμητός χρόνος καθυστέρησης.

2. Αγγίξτε το κουμπί Start/Pause ▷||. Η πόρτα της συσκευής κλειδώνει και ξεκινά η αντίστροφη μέτρηση της καθυστέρησης έναρξης. Το πρόγραμμα ξεκινά να εκτελείται αυτόματα μόλις ολοκληρωθεί η αντίστροφη μέτρηση.

Διακοπή ενός προγράμματος και αλλαγή των επιλογών.

1. Όταν το πρόγραμμα εκτελείται, μπορείτε να αλλάξετε μόνο ορισμένες επιλογές: Αγγίξτε το κουμπί Start/Pause ▷||.



2. Αλλάξτε τις επιλογές. Οι πληροφορίες που παρέχονται στην οθόνη αλλάζουν ανάλογα

3. Αγγίξτε ξανά το Start/Pause  Το πρόγραμμα πλήσης συνεχίζει.

Ακύρωση προγράμματος σε εξέλιξη

- Πιέστε το κουμπί On/Off για να ακυρώσετε το πρόγραμμα και να απενεργοποιήσετε τη συσκευή. Πιέστε ξανά το κουμπί για να ενεργοποιήσετε τη συσκευή.
- Περιστρέψτε τον διακόπτη επιλογής στη θέση “επαναφοράς” για να ενεργοποιήσετε τη συσκευή • . Περιμένετε 2 δευτερόλεπτα. Τώρα, μπορείτε να ρυθμίσετε ένα νέο πρόγραμμα πλήσης.



Λήξη προγράμματος

- Η συσκευή σταματάει αυτόματα. Στην οθόνη ανάβει το . Ενεργοποιούνται τα ηχητικά σήματα (εάν είναι ενεργά).
- Η ένδειξη του κουμπιού Start/Pause  σβήνει. Η ένδειξη κλειδωμένης πόρτας  σβήνει και η πόρτα ξεκλειδώνει.
- Πιέστε το κουμπί On/Off για μερικά δευτερόλεπτα για να απενεργοποιήσετε τη

συσκευή. Αφήστε την πόρτα και τη θήκη απορρυπαντικού ελαφρώς ανοιχτά για την αποτροπή σχηματισμού μυκήτων και δυσάρεστων οσμών.

Αποστράγγιση νερού μετά το τέλος του κύκλου

Εάν έχετε επιλέξει ένα πρόγραμμα ή μια επιλογή που δεν αδειάζει το νερό του τελευταίου ξεβγάλματος, πρέπει να θυμηθείτε να αδειάσετε το νερό:

- Αγγίξτε το κουμπί Spin για να μειώσετε την ταχύτητα στυψίματος που προτείνεται από τη συσκευή.
- Πιέστε το Start/Pause 
- Μόλις ολοκληρωθεί το πρόγραμμα και η ένδειξη κλειδωμένης πόρτας  σβήσει, μπορείτε να ανοίξετε την πόρτα.
- On/Off για να απενεργοποιήσετε τη συσκευή.

Λειτουργία Αναμονής

Η λειτουργία Αναμονής απενεργοποιεί αυτόματα τη συσκευή για να μειώσει την κατανάλωση ενέργειας.

11. ΦΡΟΝΤΙΔΑ ΚΑΙ ΚΑΘΑΡΙΣΜΑ



ΠΡΟΕΙΔΟΠΟΙΗΣΗ!

Ανατρέξτε στα κεφάλαια σχετικά με την Ασφάλεια.

11.1 Περιοδικό πρόγραμμα καθαρισμού

Το περιοδικό καθάρισμα βοηθά να παρατείνετε τη διάρκεια ζωής της συσκευής σας.

Μετά από κάθε κύκλο, αφήνετε την πόρτα και τη θήκη απορρυπαντικού ελαφρώς ανοικτά ώστε να κυκλοφορεί αέρας και να στεγνώνει την υγρασία στο εσωτερικό της συσκευής: αυτό αποτρέπει τον σχηματισμό μυκήτων και δυσάρεστων οσμών.

Εάν η συσκευή δεν χρησιμοποιείται για μεγάλο χρονικό διάστημα: κλείστε τη βρύση παροχής νερού και αποσυνδέστε τη συσκευή από την πρίζα.

Ενδεικτικό περιοδικό πρόγραμμα καθαρισμού:

Αφαίρεση αλάτων	Δύο φορές τον χρόνο
Πλύση συντήρησης	Μια φορά τον μήνα
Καθαρισμός του λάστιχου της πόρτας	Κάθε δύο μήνες
Καθαρισμός του κάδου	Κάθε δύο μήνες
Καθαρισμός της θήκης απορρυπαντικού	Κάθε δύο μήνες
Καθαρισμός του φίλτρου της αντλίας αδειάσματος	Δύο φορές τον χρόνο
Καθαρισμός του σωλήνα παροχής και του φίλτρου της βαλβίδας	Δύο φορές τον χρόνο

Οι παρακάτω παράγραφοι εξηγούν πώς πρέπει να καθαρίζετε το κάθε εξάρτημα.

11.2 Αφαίρεση ξένων αντικειμένων



Βεβαιωθείτε ότι οι τσέπες είναι άδειες και ότι όλα τα χαλαρά αντικείμενα έχουν ασφαλιστεί προτού εκτελέσετε τον κύκλο.

Αφαιρέστε τυχόν ξένα αντικείμενα (όπως μεταλλικά κλιπ, κουμπιά, νομίσματα, κ.λπ.) που μπορεί να βρείτε στο λάστιχο της πόρτας, στα φίλτρα και στον κάδο. Ανατρέξτε στις παραγράφους «Λάστιχο πόρτας με παγίδα διπλού χείλους», «Καθάρισμα του κάδου», «Καθάρισμα του φίλτρου της αντλίας αδειάσματος» και «Καθάρισμα του σωλήνα παροχής και του φίλτρου της βαλβίδας». Απαιτείται ιδιαίτερη προσοχή με τις κουρτίνες. Αφαιρέστε τα άγκιστρα και τοποθετήστε τις κουρτίνες μέσα σε ένα δίχτυ πλυσίματος ή μαξιλαροθήκη. Αν χρειαστεί, επικοινωνήστε με το Εξουσιοδοτημένο Κέντρο Σέρβις.

11.3 Εξωτερικό καθάρισμα

Καθαρίζετε τη συσκευή μόνο με ήπιο σαπούνι και χλιαρό νερό. Σκουπίζετε καλά όλες τις επιφάνειες. Μη χρησιμοποιείτε σφουγγαράκια ή υλικά που χαράσσουν.

ΠΡΟΣΟΧΗ!

Μη χρησιμοποιείτε οινόπνευμα, διαλυτικά ή χημικά προϊόντα.

ΠΡΟΣΟΧΗ!

Μην καθαρίζετε τις μεταλλικές επιφάνειες με απορρυπαντικό που έχει βάση τη χλωρίνη.

11.4 Αφαίρεση αλάτων



Εάν η σκληρότητα του νερού στην περιοχή σας είναι υψηλή ή μέτρια, προτείνουμε να χρησιμοποιήσετε ένα προϊόν αφαίρεσης αλάτων για πλυντήρια.

Ελέγχετε τακτικά τον κάδο για άλατα.

Τα συνηθισμένα απορρυπαντικά περιέχουν ήδη ουσίες αποσκληρυνσης του νερού, αλλά συνιστούμε κατά διαστήματα να εκτελείτε έναν κύκλο με άδειο κάδο και κάποιο προϊόν αφαίρεσης αλάτων.



Τηρείτε πάντα τις οδηγίες που υπάρχουν στη συσκευασία του προϊόντος.

11.5 Πλύση συντήρησης

Η επαναλαμβανόμενη και παρατεταμένη χρήση προγραμμάτων χαμηλής θερμοκρασίας μπορεί να προκαλέσει επικαθίσεις απορρυπαντικού, υπολείμματα χνουδιών και ανάπτυξη βακτηρίων στο εσωτερικό του κάδου. Έτσι μπορεί να δημιουργηθούν δυσάρεστες οσμές και μύκητες. Για την εξάλειψη αυτών των επικαθίσεων και τον καθαρισμό του εσωτερικού τμήματος της συσκευής, εκτελείτε τακτικά μια πλύση συντήρησης (τουλάχιστον μία φορά τον μήνα).



Ανατρέξτε στην παράγραφο «Καθάρισμα του κάδου».

11.6 Λάστιχο πόρτας με παγίδα διπλού χείλους

Αυτή η συσκευή είναι σχεδιασμένη με αυτοκαθαριζόμενο σύστημα αποστράγγισης, ώστε οι ελαφριές ίνες χνουδιού που πέφτουν από τα ρούχα να αποστραγγίζονται με το νερό. Ελέγχετε τακτικά το λάστιχο και, αν χρειάζεται, καθαρίστε όπως περιγράφεται στο παρακάτω διάγραμμα. Νομίσματα, κουμπιά και άλλα μικρά αντικείμενα μπορούν να ανακτηθούν στο τέλος του κύκλου.

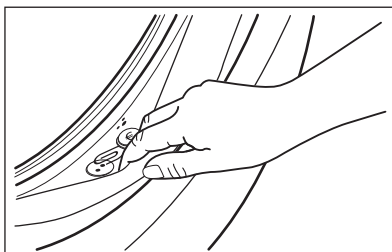

Καθαρίστε το όταν απαιτείται, χρησιμοποιώντας καθαριστική κρέμα με αμμωνία χωρίς να γρατζουνίσετε την επιφάνεια του λάστιχου.



Τηρείτε πάντα τις οδηγίες που υπάρχουν στη συσκευασία του προϊόντος.

Ελέγξτε και αφαιρέστε αντικείμενα (εάν υπάρχουν) τα οποία θα μπορούσαν να παγιδευτούν στην πτυχή.

Βεβαιωθείτε ότι δεν υπάρχουν υπολείμματα ρούχων μεταξύ του λάστιχου και της πόρτας.

Χρησιμοποιήστε ένα νωπό πανί για να σκουπίσετε τυχόν υπολείμματα βρωμιάς ή νερού που έχουν παραμείνει στο λάστιχο της πόρτας μετά την ολοκλήρωση του κύκλου προγράμματος.

11.7 Καθάρισμα του κάδου

Ελέγχετε τακτικά τον κάδο για την αποφυγή ανεπιθύμητων επικαθίσεων.

Επικαθίσεις σκουριάς στον κάδο μπορεί να δημιουργηθούν από σκουριασμένα ξένα σώματα στην πλύση ή από το νερό της παροχής νερού που περιέχει σίδηρο

Καθαρίζετε τον κάδο με ειδικά προϊόντα για ανοξειδωτο ασάλι.



Τηρείτε πάντα τις οδηγίες που υπάρχουν στη συσκευασία του προϊόντος.

Μην καθαρίζετε τον κάδο με όξινα αποσκληρυντικά προϊόντα, αποξεστικά προϊόντα που περιέχουν χλώριο ή με συρμάτινα ή ασάλινα σφουγγαράκια.

Για ένα σχολαστικό καθάρισμα:

1. Βγάλτε όλα τα ρούχα από τον κάδο.
2. Εκτελέστε ένα πρόγραμμα Cottons στη μέγιστη θερμοκρασία.
3. Προσθέστε στον άδειο κάδο μια μικρή ποσότητα απορρυπαντικού σε σκόνη, για να ξεπλύνετε τυχόν υπολείμματα.



Μερικές φορές, στο τέλος ενός κύκλου η οθόνη μπορεί να εμφανίσει το εικονίδιο

☼☼☼: αυτή είναι μια σύσταση για να πραγματοποιήσετε «καθάρισμα του κάδου». Μόλις εκτελεστεί το καθάρισμα του κάδου, το εικονίδιο εξαφανίζεται.

11.8 Καθαρισμός της θήκης απορρυπαντικού

Για την αποφυγή πιθανών επικαθίσεων ξηρού απορρυπαντικού ή πηγμένου μαλακτικού ή/και τον σχηματισμό μούχλας στο συρτάρι της θήκης απορρυπαντικού, κάθε δύο μήνες ακολουθείτε την παρακάτω διαδικασία καθαρισμού όπως εξηγείται στα παρακάτω διαγράμματα.

1. Ανοίξτε το συρτάρι. Πιέστε τη λαβή προς τα κάτω όπως υποδεικνύεται στην εικόνα και τραβήξτε το προς τα έξω.

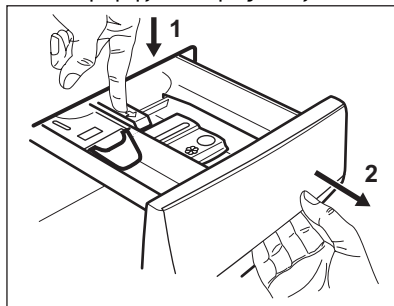

2. Αφαιρέστε το επάνω μέρος της θήκης προσθετικού πλύσης για ευκολότερο καθάρισμα και ξεπλύνετε το με τρεχούμενο χλιαρό νερό, για να απομακρύνετε τυχόν ίχνη συσσωρευμένου απορρυπαντικού. Αφού το καθαρίσετε, επανατοποθετήστε το επάνω μέρος στη θέση του.

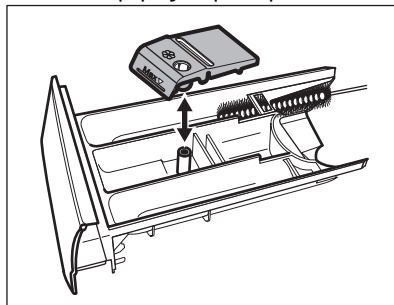

3. Φροντίστε να αφαιρέσετε κάθε υπόλειμμα απορρυπαντικού από το επάνω και κάτω μέρος της υποδοχής. Χρησιμοποιήστε μια μικρή βούρτσα για να καθαρίσετε την υποδοχή.

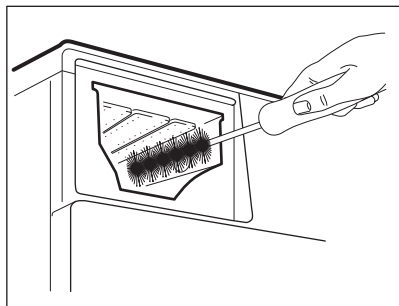

4. Εισαγάγετε το συρτάρι απορρυπαντικού στις ράγες οδηγούς και κλείστε το. Εκτελέστε το πρόγραμμα ξεβγάλματος χωρίς ρούχα μέσα στον κάδο.

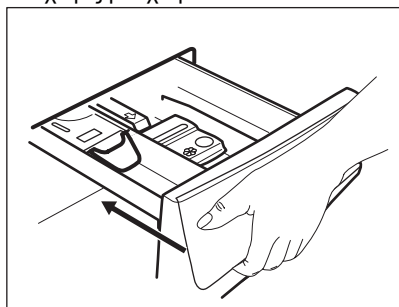

11.9 Καθάρισμα του φίλτρου της αντλίας αδειάσματος

Ελέγχετε τακτικά το φίλτρο της αντλίας αδειάσματος και βεβαιωθείτε ότι είναι καθαρό.

Καθάρισμα του φίλτρου της αντλίας αδειάσματος εάν:

- Η συσκευή δεν αδειάζει το νερό.
- Ο κάδος δεν περιστρέφεται.
- Ακούγεται ένας ασυνήθιστος θόρυβος από τη συσκευή λόγω του κλειδώματος της αντλίας αδειάσματος.
- Στην οθόνη εμφανίζεται ο κωδικός συναγερμού **E20**

⚠ ΠΡΟΕΙΔΟΠΟΙΗΣΗ!

- Αποσυνδέστε το φις τροφοδοσίας από την πρίζα.
- Μην αφαιρείτε το φίλτρο ενώ η συσκευή βρίσκεται σε λειτουργία.
- Μην καθαρίζετε την αντλία εάν το νερό στο εσωτερικό της συσκευής είναι ζεστό. Περιμένετε μέχρι το νερό να κρυώσει.
- Επαναλάβετε το βήμα 3 αρκετές φορές κλείνοντας και ανοίγοντας την βαλβίδα μέχρι το νερό να σταματήσει να τρέχει.

Να έχετε πάντα πρόχειρο ένα πανί για να σκουπίσετε το νερό που τυχόν τρέξει κατά την αφαίρεση του φίλτρου.

Ακολουθήστε τις οδηγίες στα παρακάτω διαγράμματα για να καθαρίσετε το φίλτρο της αντλίας:

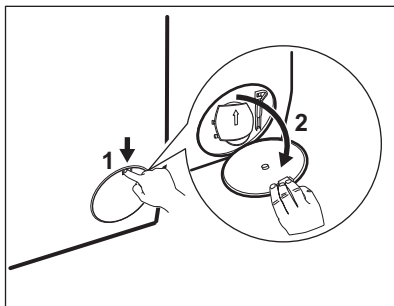

1.

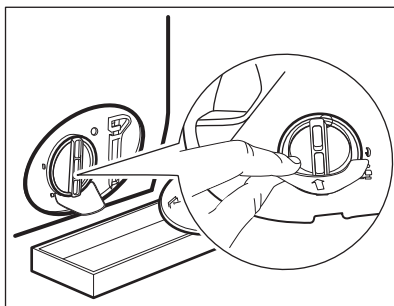

2.

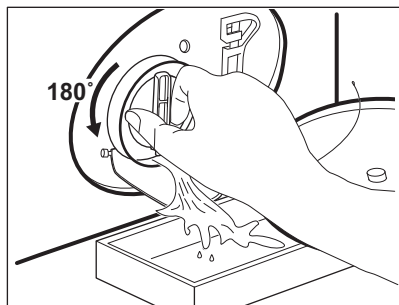

3.

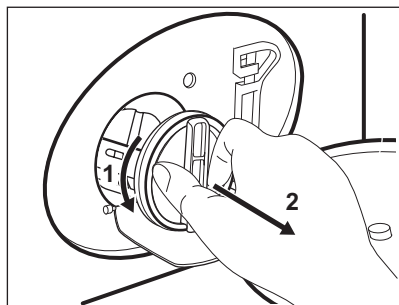

4.

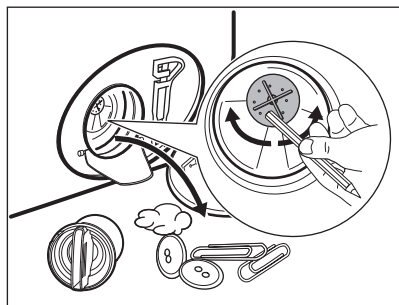

5.

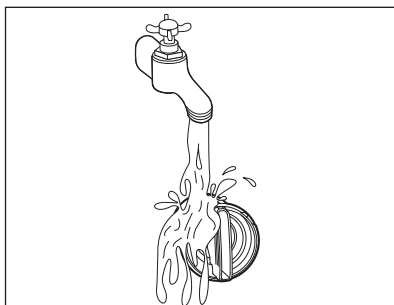

6.

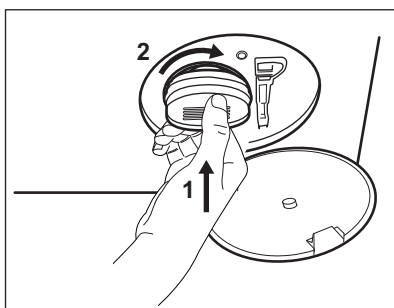

7.

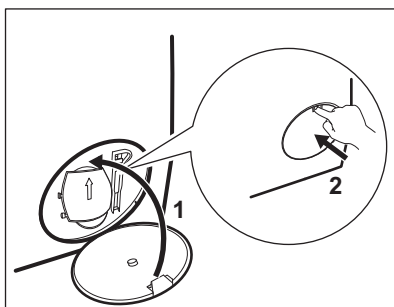

8.

⚠ ΠΡΟΕΙΔΟΠΟΙΗΣΗ!

Βεβαιωθείτε ότι η φτερωτή της αντλίας μπορεί να περιστρέφεται. Εάν δεν περιστρέφεται, επικοινωνήστε με το Εξουσιοδοτημένο Κέντρο Σέρβις. Βεβαιωθείτε επίσης ότι έχετε σφίξει καλά το φίλτρο για την αποτροπή διαρροών.

11.10 Καθάρισμα του σωλήνα παροχής και του φίλτρου της βαλβίδας



Συνιστάται να καθαρίζετε κατά διαστήματα και τα φίλτρα του σωλήνα παροχής και τη βαλβίδα δύο φορές τον χρόνο, για να απομακρύνονται τυχόν κατάλοιπα που συσσωρεύονται με την πάροδο του χρόνου. Ακολουθήστε τα παρακάτω διαγράμματα για να καθαρίσετε τα φίλτρα:

1.

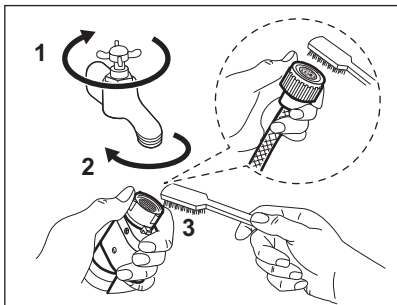

2.

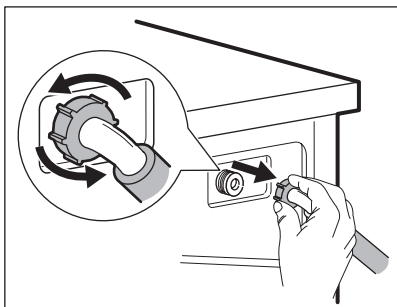

3.

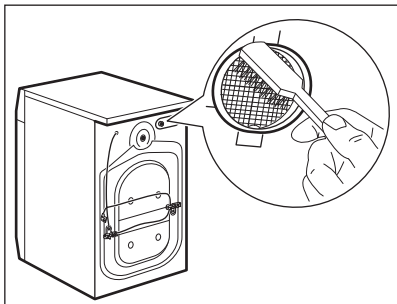

4.

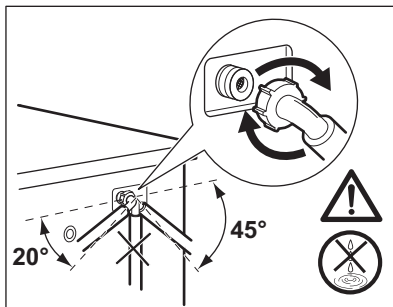

11.11 Αδειασμα έκτακτης ανάγκης

Εάν η συσκευή δεν μπορεί να αδειάσει το νερό, ακολουθήστε την ίδια διαδικασία η οποία περιγράφεται στην παράγραφο «Καθάρισμα του φίλτρου αντλίας αδειασματος». Εάν απαιτείται, καθαρίστε την αντλία.

11.12 Προστασία από τον πάγο

Εάν η συσκευή είναι εγκατεστημένη σε χώρο όπου η θερμοκρασία μπορεί να φτάσει κοντά στους 0 °C ή πιο κάτω, αφαιρέστε το υπολειπόμενο νερό από τον σωλήνα παροχής και από την αντλία αδειασματος.

1. Αποσυνδέστε το φις τροφοδοσίας από την πρίζα.
2. Κλείστε τη βρύση παροχής νερού.
3. Τοποθετήστε τα δύο άκρα του σωλήνα παροχής σε μια λεκάνη και αφήστε το νερό να τρέξει από το σωλήνα.
4. Αδειάστε την αντλία αδειασματος. Ανατρέξτε στη διαδικασία αδειασματος νερού έκτακτης ανάγκης.
5. Όταν η αντλία αδειασματος είναι κενή, τοποθετήστε ξανά τον σωλήνα παροχής.

⚠ ΠΡΟΕΙΔΟΠΟΙΗΣΗ!

Βεβαιωθείτε ότι η θερμοκρασία είναι πάνω από 0 °C, πριν χρησιμοποιήσετε ξανά τη συσκευή. Ο κατασκευαστής δεν ευθύνεται για βλάβες που οφείλονται σε χαμηλές θερμοκρασίες.

12. ΤΙΜΕΣ ΚΑΤΑΝΑΛΩΣΗΣ

12.1 Σχόλιο



Ο κωδικός QR στην ετικέτα κατανάλωσης ενέργειας που παρέχεται με τη συσκευή παρέχει έναν διαδικτυακό σύνδεσμο με πληροφορίες σχετικές με την απόδοση της συσκευής στη βάση δεδομένων EPREL της ΕΕ. Κρατήστε την ετικέτα κατανάλωσης ενέργειας μαζί με το εγχειρίδιο χρήστη και όλα τα άλλα έγγραφα που παρέχονται με τη συσκευή.

Μπορείτε επίσης να βρείτε τις ίδιες πληροφορίες στο EPREL, χρησιμοποιώντας τον σύνδεσμο <https://eprel.ec.europa.eu> και το όνομα μοντέλου και τον κωδικό προϊόντος που θα βρείτε στην πινακίδα τεχνικών χαρακτηριστικών της συσκευής.



Οι τιμές και η διάρκεια προγράμματος μπορεί να διαφέρουν ανάλογα με διαφορετικές συνθήκες (π.χ. θερμοκρασία δωματίου, θερμοκρασία νερού και πίεση, μέγεθος φορτίου και τύπος ρούχων, τάση ρεύματος) καθώς επίσης και αν αλλάξετε την προεπιλεγμένη ρύθμιση ενός προγράμματος.

12.2 Σύμφωνα με τον Κανονισμό (ΕΕ) 2019/2023 της Επιτροπής και όλα τα νέα συνοδευτικά πρότυπα στις συνεργαζόμενες αγορές (*)

Εco 40-60 πρό- γραμμα	kg	kWh	Λίτρα	ωω:λλ	% 1)	°C	rpm ²⁾
Πλήρες φορτίο	10,5	0.905	69	3:59	53.00	38	1351
Μισό φορτίο	5,25	0.500	55	2:58	53.00	31	1351
Ένα τέταρτο φορτίου	2,5	0.305	40	2:35	54.00	26	1351

1) Υπολειπόμενη υγρασία στο τέλος της φάσης στυψίματος. Όσο υψηλότερη είναι η ταχύτητα στυψίματος, τόσο υψηλότερος είναι ο θόρυβος και τόσο χαμηλότερη η παραμενύουσα υγρασία.

2) Μέγιστη ταχύτητα στυψίματος.

12.3 Κοινά προγράμματα



Αυτές οι τιμές είναι μόνο ενδεικτικές.

Πρόγραμμα	kg	kWh	Λίτρα	ωω:λλ	% 1)	°C	rpm ²⁾
Cottons ³⁾ 90°C	10,5	2.90	80	3:30	52.00	85	1400
Cottons 60°C	10,5	2.05	75	3:30	52.00	55	1400

Πρόγραμμα	kg	kWh	Λίτρα	ωω:λλ	% 1)	°C	rpm ²⁾
Cottons 20° ⁴⁾ 20°C	10,5	0.30	65	2:45	52.00	20	1400
Synthetics 40°C	4	0.65	55	2:15	35.00	40	1200
Delicates ⁵⁾ 30°C	2	0.35	50	1:00	35.00	30	1200
Wool/Silk 30°C	1,5	0.25	60	1:10	30.00	30	1200

(*) UK Ecodesign for Energy-Related Products and Energy Information Regulations· Διάταγμα 834/2023 της Ουκρανίας· AS/NZS2040 και AS/NZS6400

Οι θερμοκρασίες και τα φορτία ρυθμίζονται αυτόματα και ενδέχεται να μην είναι ορατά σε όλα τα μοντέλα.

- 1) Υπολειπόμενη υγρασία στο τέλος της φάσης συψίματος. Όσο υψηλότερη είναι η ταχύτητα συψίματος, τόσο υψηλότερος είναι ο θόρυβος και τόσο χαμηλότερη η υπολειπόμενη υγρασία.
- 2) Ενδειξη αναφοράς της ταχύτητας συψίματος.
- 3) Κατάλληλο για πλύσιμο πολύ λερωμένων υφασμάτων.
- 4) Κατάλληλο για πλύσιμο ελαφρώς λερωμένων βαμβακερών, συνθετικών και ανάμικτων υφασμάτων.
- 5) Λειτουργεί επίσης ως σύντομος κύκλος πλύσης για λίγο λερωμένα ρούχα.

Απενεργοποιημένη (W)	Σε αναμονή (W)	Καθυστέρηση έναρξης (W)
0,50	0,50	4,00

Ο χρόνος έως τη μετάβαση στην κατάσταση Απενεργοποίησης/Αναμονής είναι 15 λεπτά κατά το μέγιστο.

13. ΣΥΝΤΟΜΟΣ ΟΔΗΓΟΣ

13.1 Καθημερινή χρήση

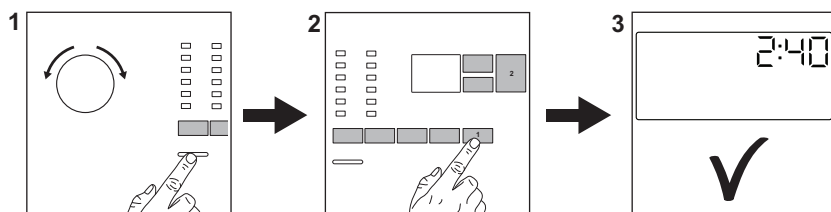

Συνδέστε το φισ τροφοδοσίας στην πρίζα.

Ανοίξτε τη βρύση.

Φορτώστε τα ρούχα.

Ρίξτε το απορρυπαντικό και τα υπόλοιπα ενισχυτικά πλύσης στο κατάλληλο διαμέρισμα της θήκης απορρυπαντικού.

- Πατήστε το κουμπί On/Off για να ενεργοποιήσετε τη συσκευή. Στρέψτε τον διακόπτη επιλογής προγράμματος για να ρυθμίσετε το επιθυμητό πρόγραμμα.
- Ορίστε τις επιθυμητές επιλογές με τα αντίστοιχα κουμπιά αφής. Για να ξεκινήσει

το πρόγραμμα, αγγίξτε το κουμπί Start/ Pause 

• Η συσκευή τίθεται σε λειτουργία. Στο τέλος του προγράμματος, αφαιρέστε τα ρούχα για να αποφύγετε ζάρες.

Πατήστε το κουμπί On/Off για να απενεργοποιήσετε τη συσκευή.

13.2 Φροντίδα και καθάρισμα

Το χρονοδιάγραμμα για περιοδικό καθάρισμα βοηθά να παρατείνετε τη διάρκεια ζωής της συσκευής σας.

Μετά από κάθε κύκλο, αφήνετε την πόρτα και τη θήκη απορρυπαντικού ελαφρώς ανοικτά ώστε να κυκλοφορεί αέρας και να στεγνώνει την υγρασία στο εσωτερικό της συσκευής: αυτό αποτρέπει τον σχηματισμό μυκήτων και δυσάρεστων οσμών.

Εάν η συσκευή δεν χρησιμοποιείται για μεγάλο χρονικό διάστημα: κλείστε τη βρύση παροχής νερού και αποσυνδέστε τη συσκευή από την πρίζα.

Αφαίρεση αλάτων	Δύο φορές τον χρόνο
Πλύση συντήρησης	Μια φορά τον μήνα
Καθαρισμός του λάστιχου της πόρτας	Κάθε δύο μήνες
Καθαρισμός του κάδου	Κάθε δύο μήνες
Καθαρισμός της θήκης απορρυπαντικού	Κάθε δύο μήνες
Καθαρισμός του φίλτρου της αντλίας αδειάσματος	Δύο φορές τον χρόνο
Καθαρισμός του σωλήνα παροχής και του φίλτρου της βαλβίδας	Δύο φορές τον χρόνο

Διατηρείτε καθαρά τα πλαστικά μέρη, ειδικά κοντά στην περιοχή του συρταριού απορρυπαντικού και αφαιρέστε τυχόν υπερχειλίσεις.

Οι παρακάτω παράγραφοι εξηγούν πώς πρέπει να καθαρίζετε κάποιο εξάρτημα.

Λάστιχο πόρτας με παγίδα διπλού χείλους

Αυτή η συσκευή είναι σχεδιασμένη με αυτοκαθαριζόμενο σύστημα αποστράγγισης, ώστε οι ελαφριές ίνες χνουδιού που πέφτουν από τα ρούχα να

αποστραγγίζονται με το νερό. Ελέγχετε τακτικά το λάστιχο και αν χρειάζεται καθαρίστε όπως περιγράφεται στο παρακάτω διάγραμμα. Νομίσματα, κουμπιά και άλλα μικρά αντικείμενα μπορούν να ανακτηθούν στο τέλος του κύκλου.

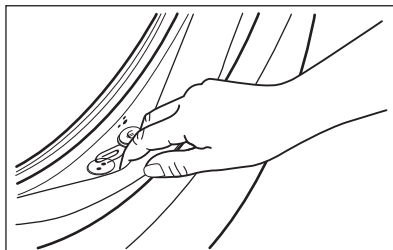

Καθαρίστε το όταν απαιτείται, χρησιμοποιώντας καθαριστική κρέμα με αμμωνία χωρίς να γρατζουνίσετε την επιφάνεια του λάστιχου.



Τηρείτε πάντα τις οδηγίες που υπάρχουν στη συσκευασία του προϊόντος. Ελέγξτε και αφαιρέστε αντικείμενα (εάν υπάρχουν) τα οποία θα μπορούσαν να παγιδευτούν στην πτυχή. Βεβαιωθείτε ότι δεν υπάρχουν υπολείμματα ρούχων μεταξύ του λάστιχου και της πόρτας. Χρησιμοποιήστε ένα υψό πανί για να σκουπίσετε τυχόν υπολείμματα βρωμιάς ή νερού που έχουν παραμείνει στο λάστιχο της πόρτας μετά την ολοκλήρωση του κύκλου προγράμματος.

Αφαίρεση ξένων αντικειμένων



Βεβαιωθείτε ότι οι τσέπες είναι άδειες και ότι όλα τα χαλαρά αντικείμενα έχουν ασφαλιστεί προτού εκτελέσετε τον κύκλο.



Αφαιρέστε τυχόν ξένα αντικείμενα (όπως μεταλλικά κλιπ, κουμπιά, νομίσματα, κ.λπ.) που μπορεί να βρείτε στο λάστιχο της πόρτας, στα φίλτρα και στον κάδο. Αν χρειαστεί, επικοινωνήστε με το Εξουσιοδοτημένο Κέντρο Σέρβις.

Καθάρισμα του φίλτρου της αντλίας αδειάσματος

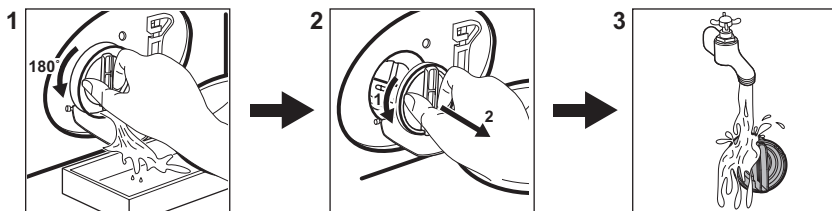
Καθαρίζετε το φίλτρο τακτικά και ειδικά αν εμφανιστεί στην οθόνη ο κωδικός βλάβης **E20**.



13.3 Προγράμματα

Το πρόγραμμα	Φορτίο	Περιγραφή προϊόντος
FullWash 45'	10,5 kg	Μεικτά υφάσματα, ιδανικό για χρωματιστά βαμβακερά και συνθετικά και για καθημερινή χρήση για λίγο λερωμένα ρούχα. Αυτό το πρόγραμμα καθαρίζει στους 30°C σε μόλις 45 λεπτά. Θα επιτύχετε τα καλύτερα αποτελέσματα πλένοντας μικρές ποσότητες ρούχων.
Cottons	10,5 kg	Λευκά και χρωματιστά βαμβακερά υφάσματα. Ιδανικό για κανονικά και πολύ λερωμένα.
Synthetics	4 kg	Συνθετικά υφάσματα ή ανάμικτα υφάσματα.
Delicates	2 kg	Ευαίσθητα υφάσματα, όπως ακρυλικά, βισκόζη, πολυεστέρας.
Wool/Silk 	1,5 kg	Μάλλινα που πλένονται στο πλυντήριο, μάλλινα που πλένονται στο χέρι και ευαίσθητα.
Rinse	10,5 kg	Όλα τα υφάσματα, εκτός από μάλλινα και πολύ ευαίσθητα υφάσματα. Πρόγραμμα για ξεβγαλιμα και στύψιμο.
Spin/Drain	10,5 kg	Όλα τα υφάσματα, εκτός από μάλλινα και πολύ ευαίσθητα υφάσματα. Πρόγραμμα για στύψιμο και άδειασμα του νερού.
Intense Clean	10,5 kg	Φόρμες εργασίας, σαλοπέτες και ρούχα εργασίας Εντατικός κύκλος με φάση πρόπλυσης για την απομάκρυνση βρωμιάς και στερεών λεκέδων.
Jeans	4 kg	Ρούχα από τζιν και υφάσματα από ζέρσεϊ.
Sport	4 kg	Αθλητικά ρούχα.
Duvet	3 kg	Μονή συνθετική κουβέρτα, κάλυμμα κρεβατιού, πάπλωμα.
Outdoor 	2,5 kg ¹⁾ 1 kg ²⁾	Μοντέρνα ρούχα υπαίθριων δραστηριοτήτων.
Hygiene 	10,5 kg	Λευκά βαμβακερά. Αυτό το πρόγραμμα αφαιρεί περισσότερο από το 99,99% των βακτηριδίων και ιών* 3)

Το πρόγραμμα	Φορτίο	Περιγραφή προϊόντος
Eco 40-60 ⁴⁾	10,5 kg	Λευκά και χρωματιστά βαμβακερά. Κανονικά λερωμένα ρούχα.

1) Πρόγραμμα πλύσης.

2) Πρόγραμμα πλύσης και φάση αδιαβροχοποίησης.

3) Έχει εξεταστεί για Staphylococcus aureus, Enterococcus faecium, Candida albicans, Pseudomonas aeruginosa και MS2 Bacteriophage σε εξωτερική δοκιμή που πραγματοποιήθηκε από την εταιρεία Swissatest Testmaterialien AG το 2021 (Αρ. αναφοράς δοκιμής 202120117).

4) Σύμφωνα με τον Κανονισμό (ΕΕ) 2019/2023 της Επιτροπής και το ουκρανικό διάταγμα 834/2023, αυτό το πρόγραμμα στους 40 °C μπορεί να καθαρίσει κανονικά λερωμένα βαμβακερά που δηλώνονται ως πλενόμενα στους 40 °C ή 60 °C, μαζί στον ίδιο κύκλο. Η θερμοκρασία δεν υποδεικνύεται και δεν είναι ορατή, ρυθμίζεται αυτόματα.



- Για τη θερμοκρασία που έφτασαν τα ρούχα, τη διάρκεια προγράμματος και άλλα δεδομένα, ανατρέξτε στο κεφάλαιο «Τιμές κατανάλωσης».
- Τα πλέον αποτελεσματικά προγράμματα όσον αφορά την κατανάλωση ενέργειας είναι εκείνα που έχουν χαμηλότερες θερμοκρασίες και μεγαλύτερη διάρκεια.

Η φόρτωση της συσκευής μέχρι τη μέγιστη χωρητικότητα που υποδεικνύεται

για κάθε πρόγραμμα βοηθά στη μείωση της κατανάλωσης ενέργειας και νερού.

Κατάλληλα απορρυπαντικά για προγράμματα πλύσης

Πρόγραμμα	Απορρυπαντικό σε σκόνη γενικής χρήσης ¹⁾	Υγρό απορρυπαντικό γενικής χρήσης	Υγρό για χρωματιστά	Ευαίσθητα μάλλινα	Ειδικό
FullWash 45'	▲	▲	--	--	--
Cottons	▲	▲	▲	--	--
Synthetics	▲	▲	▲	--	--
Delicates	--	--	--	▲	▲
Wool/Silk	--	--	--	▲	▲
Intense Clean	▲	▲	▲	--	--
Jeans	--	--	▲	▲	▲
Sport	--	▲	▲	--	▲
Duvet	--	--	--	▲	▲
Outdoor	--	--	--	▲	▲
Hygiene	▲	▲	--	--	▲
Eco 40-60	▲	▲	▲	--	--

1) Σε θερμοκρασία υψηλότερη από 60 °C συνιστάται η χρήση απορρυπαντικού σε σκόνη.

-- = Δεν συνιστάται ▲ = Συνιστάται

13.4 Τύπος και ποσότητα απορρυπαντικού.

- Χρησιμοποιείτε μόνο απορρυπαντικά και άλλα ενισχυτικά πλύσης κατάλληλα για χρήση σε πλυντήριο ρούχων. Κατ' αρχήν ακολουθήστε αυτούς τους γενικούς κανόνες:
 - απορρυπαντικά σε σκόνη (επίσης ταμπλέτες και απορρυπαντικά μίας δόσης) για κάθε τύπο υφάσματος, εκτός από ευαίσθητα. Να προτιμάτε απορρυπαντικά σε σκόνη που περιέχουν λευκαντικό για τα λευκά και για την απολύμανση των ρούχων,
 - απορρυπαντικά σε υγρή μορφή (καθώς και απορρυπαντικά μίας δόσης), κατά προτίμηση για προγράμματα πλύσης σε χαμηλή θερμοκρασία (μέγ. θερμοκρασία 60 °C), για κάθε τύπο υφάσματος ή ειδικά μόνο για μάλλινα.
- Μην αναμιγνύετε διαφορετικούς τύπους απορρυπαντικών.

- Χρησιμοποιείτε μικρότερη ποσότητα απορρυπαντικού όταν:
 - πλένετε ένα μικρό φορτίο,
 - τα ρούχα είναι ελάχιστα λερωμένα,
 - δημιουργείται μεγάλη ποσότητα αφρού κατά την πλύση.
- Όταν χρησιμοποιείτε ταμπλέτες απορρυπαντικού, να τις τοποθετείτε πάντα μέσα στον κάδο, όχι στη θήκη απορρυπαντικού και να ακολουθείτε τις συστάσεις του κατασκευαστή.

Η μη επαρκής ποσότητα απορρυπαντικού μπορεί να προκαλέσει:

- μη ικανοποιητικά αποτελέσματα πλύσης,
- γκριζάρισμα των ρούχων,
- λιπαρότητα στα ρούχα,
- μούχλα στη συσκευή.

Η υπερβολική ποσότητα απορρυπαντικού μπορεί να προκαλέσει:

- σαπουνόνερο,
- μειωμένη αποτελεσματικότητα πλύσης,
- ανεπαρκές ξέβγαλμα,
- μεγαλύτερη επίπτωση στο περιβάλλον.

14. ΚΩΔΙΚΟΙ ΒΛΑΒΗΣ ΚΑΙ ΠΙΘΑΝΕΣ ΒΛΑΒΕΣ

Η συσκευή δεν ξεκινά ή σταματά κατά τη λειτουργία. Αρχικά προσπαθήστε να βρείτε τρόπο να αντιμετωπίσετε το πρόβλημα (ανατρέξτε στους πίνακες).



ΠΡΟΕΙΔΟΠΟΙΗΣΗ!

Πριν από την εκτέλεση οποιουδήποτε ελέγχου, απενεργοποιείτε τη συσκευή.

Πρόβλημα	Πιθανή λύση
E 10 Η συσκευή δεν γεμίζει σωστά με νερό.	<ul style="list-style-type: none">• Βεβαιωθείτε ότι η βρύση είναι ανοιχτή.• Βεβαιωθείτε ότι η πίεση της παροχής νερού δεν είναι πολύ χαμηλή. Για αυτές τις πληροφορίες, επικοινωνήστε με την τοπική αρχή νερού.• Βεβαιωθείτε ότι η βρύση δεν είναι φραγμένη.• Βεβαιωθείτε ότι ο σωλήνας παροχής δεν έχει συστραφεί, υποστεί ζημιά ή τσακίσει.• Βεβαιωθείτε ότι ο σύνδεσμος του σωλήνα παροχής νερού είναι σωστός.• Βεβαιωθείτε ότι το φίλτρο στον σωλήνα παροχής και το φίλτρο των βαλβίδων δεν είναι φραγμένα.

Ε20

Η συσκευή δεν αδειάζει το νερό.

- Βεβαιωθείτε ότι το σιφόνι του νεροχύτη δεν είναι φραγμένο.
- Βεβαιωθείτε ότι ο σωλήνας παροχής δεν έχει συστραφεί, υποστεί ζημιά ή σσκίσει.
- Βεβαιωθείτε ότι το φίλτρο του σωλήνα εξόδου δεν είναι φραγμένο. Καθαρίστε το φίλτρο, εάν χρειάζεται.
- Βεβαιωθείτε ότι ο σωλήνας αδειάσματος είναι σωστά συνδεδεμένος.
- Ρυθμίστε το πρόγραμμα αδειάσματος, εάν έχετε ορίσει ένα πρόγραμμα χωρίς φάση αδειάσματος.
- Ρυθμίστε το πρόγραμμα αδειάσματος, εάν ορίσετε μια επιλογή που ολοκληρώνεται με παραμονή νερού στον κάδο.

Ε40

Η πόρτα της συσκευής είναι ανοιχτή ή δεν έχει κλείσει σωστά.

- Βεβαιωθείτε ότι η πόρτα έχει κλείσει σωστά.

Ε91

Εσωτερικό σφάλμα. Δεν υπάρχει επικοινωνία μεταξύ των ηλεκτρονικών στοιχείων της συσκευής.

- Το πρόγραμμα δεν ολοκληρώθηκε κανονικά ή η συσκευή σταμάτησε πολύ νωρίς. Απενεργοποιήστε τη συσκευή και ενεργοποιήστε την ξανά.
- Εάν ο κωδικός βλάβης εμφανιστεί ξανά, επικοινωνήστε με το Εξουσιοδοτημένο Κέντρο Σέρβις.

ΕΚ0

Η ηλεκτρική τροφοδοσία δεν είναι σταθερή.

- Περιμένετε μέχρι να σταθεροποιηθεί η ηλεκτρική τροφοδοσία.

ΕF0

Έχει ενεργοποιηθεί η διάταξη προστασίας από υπερχειλίση.

- Αποσυνδέστε τη συσκευή από την πρίζα και κλείστε τη βρύση του νερού. Επικοινωνήστε με το Εξουσιοδοτημένο Κέντρο Σέρβις

Εάν το πρόβλημα παραμένει, επικοινωνήστε με το Εξουσιοδοτημένο Κέντρο Σέρβις. Τα απαραίτητα στοιχεία για το κέντρο σέρβις βρίσκονται στην πινακίδα τεχνικών χαρακτηριστικών

*Μπορεί να μην εμφανιστούν κάποιοι κωδικοί βλάβης. Υπόκειται σε αλλαγές χωρίς προειδοποίηση.

15. ΠΕΡΙΒΑΛΛΟΝΤΙΚΑ ΘΕΜΑΤΑ

Ανακυκλώστε τα υλικά με το σύμβολο . Τοποθετήστε τα υλικά της συσκευασίας στους κατάλληλους κάδους ανακύκλωσης. Συμβάλετε στην προστασία του περιβάλλοντος και της ανθρώπινης υγείας μέσω της ανακύκλωσης αποβλήτων ηλεκτρικών και ηλεκτρονικών συσκευών. Μην

απορρίψετε συσκευές που φέρουν σήμανση με το σύμβολο  μαζί με τα οικιακά απορρίματα. Επιστρέψτε το προϊόν στην τοπική εγκατάσταση ανακύκλωσης ή επικοινωνήστε με την αρμόδια δημοτική υπηρεσία.

Electrolux компаниясына қош келдіңіз! Құрылғымызды таңдағаныңызға рақмет.



Экологияға қауіпсіз болу үшін біз қағаз заттарды азайтып жатырмыз және толық пайдаланушы нұсқаулықтарын онлайн қамтамасыз етеміз. Толық пайдаланушы нұсқаулығына electrolux.com/manuals бетінде кіруге болады



Пайдалану туралы ақпаратты, кітапшаларды, ақаулықты жою құралы, қызмет көрсету және жөндеу туралы ақпаратты electrolux.com/support бетінен алыңыз



electrolux.com/shop веб-сайты арқылы құрылғыңызға аксессуарларды, шығын материалдарын және түпнұсқа қосалқы бөлшектерді сатып алыңыз

Өндіруші ескертусіз өзгеріс енгізу құқығына ие.

МАЗМҰНЫ

1. ҚАУІПСІЗДІК ТУРАЛЫ АҚПАРАТ.....	177
2. ҚАУІПСІЗДІК ТУРАЛЫ НҰСҚАУЛАР.....	179
3. ӨНІМ СИПАТТАМАСЫ.....	182
4. ТЕХНИКАЛЫҚ АҚПАРАТ.....	183
5. ОРНАТУ.....	183
6. БАСҚАРУ ТАҚТАСЫ.....	187
7. ТЕРУ ЖӘНЕ ТҮЙМЕЛЕР.....	188
8. БАҒДАРЛАМАЛАР.....	191
9. ПАРАМЕТРЛЕР.....	195
10. КҮНДЕЛІКТІ ПАЙДАЛАНУ.....	196
11. КҮТУ ЖӘНЕ ТАЗАЛАУ.....	199
12. ТҰТЫНУ МӨНДЕРІ.....	204
13. ҚЫСҚАША НҰСҚАУЛЫҚ.....	206
14. ДАБЫЛ КОДТАРЫ ЖӘНЕ ЫҚТИМАЛ АҚАУЛАР.....	210
15. ҚОРШАҒАН ОРТАҒА ҚАТЫСТЫ ЖАҒДАЙЛАР.....	211

1. ⚠ ҚАУІПСІЗДІК ТУРАЛЫ АҚПАРАТ



Бұл құрылғыны орнатуды және пайдалануды бастамас бұрын берілген нұсқауларды мұқият оқып шығыңыз.

Дұрыс орнатпау немесе пайдаланбау нәтижесінде орын алған жарақаттарға немесе зақымға өндіруші жауапты емес. Нұсқауларды болашақта анықтама алу үшін әрқашан қауіпсіз және қолжетімді жерде сақтаңыз.

1.1 Балалар мен әлсіз адамдардың қауіпсіздігі

- Бұл құрылғыны 8 жастан асқан балалар мен дене, сезім не ақыл-ой қабілеттері шектеулі не тәжірибесі аз адамдар өз қауіпсіздігін қамтамасыз ететін адамның қадағалауы не құрылғыны қауіпсіз қолдану бойынша берген нұсқауына сүйеніп, дұрыс қолданбау салдарын түсінсе, онда қолдануына болады.
- 3 және 8 жас аралығындағы балалар мен мүмкіндіктері өте шектеулі мүгедек адамдарды басқалар қадағаламаған жағдайда құрылғыдан алыс ұстау керек.
- 3 жасқа толмаған балаларды үнемі қадағаланбаған жағдайда құрылғыдан алыс ұстау керек.
- Балалардың құрылғымен ойнамауын қадағалау керек.
- Барлық орам материалдарын балалардан алыс ұстап, қоқысқа тиісті түрде тастау керек.
- Жуғыш заттарды балалардан алыс ұстаңыз.
- Құрылғының есігі ашық тұрғанда, балалар мен үй жануарларын оған жақындатпаңыз.
- Құрылғыда бала қауіпсіздігінің құралы бар болса, оны белсендіру керек.
- Балалар құрылғыны жөндеу және тазалау жұмыстарын бақылаусыз орындамауы керек.

1.2 Жалпы қауіпсіздік

- Бұл құрылғы тек тұрмыстық, кір жуу машинасында жууға болатын кірлерді жууға арналған.
- Бұл құрылғы ішкі ортада бір отбасының тұрмыстық пайдалануына арналған.
- Бұл құрылғыны кеңселерде, қонақүй бөлмелерінде, төсек пен таңғы ас берілетін қонақ бөлмелерінде, ферма үйлерінде және мұндай пайдалану (орташа) тұрмыстық пайдалану деңгейлерінен аспайтын басқа ұқсас тұрғын жайда пайдалануға болады.
- Бұл құрылғының техникалық сипаттамасын өзгертпеңіз.

- Құрылғының максималды жүктемесі — 10,5 кг. Әр бағдарламаның максималды жүктемесінен асырмаңыз («Бағдарламалар» тарауын қараңыз).
- Сыртқы қосылымнан су кіретін тұстағы судың жұмыс қысымы 0,5 бар (0,05 МПа) және 10 бар (1,0 МПа) аралығында болуы керек.
- Табанындағы желдеткіш саңылауларға кілем, төсеніш немесе еденнің қаптамасы кедергі жасамауға тиіс.
- Құрылғыны су желісіне жаңадан берілген түтік жинағын немесе уәкілетті қызмет көрсету орталығы берген басқа түтік жинағын қолданып қосу керек.
- Ескі құбыршек жиынтықтарын қайта пайдалануға болмайды.
- Қуат сымына зақым келсе, электр қатерінен сақтандыру үшін оны өндіруші немесе оның уәкілетті қызмет көрсету орталығы немесе сол сияқты білікті маман ауыстыруы тиіс.
- Кез келген жөндеу жұмысын орындау алдында құрылғыны сөндіріп, ашаны розеткадан суырыңыз.
- Құрылғыны тазалау үшін сулы спрейді және/немесе буды қолданбаңыз.
- Құрылғыны дымқыл шүберекпен тазалаңыз. Бейтарап жуғыш заттарды ғана қолданыңыз. Жеміргіш өнімдерді, түрпілі жөкелерді, еріткіштерді немесе металл заттарды пайдаланбаңыз.
- Егер кептіргіш барабан кір жуғыш машинаның үстіне орнатылса, ELECTROLUX рұқсат еткен дұрыс орнату жинағын пайдаланыңыз.

2. ҚАУІПСІЗДІК ТУРАЛЫ НҰСҚАУЛАР

2.1 Орнату



Жергілікті стандарттарға сәйкес етіп орнату керек.

- Барлық орам материалдарын және тасымал болттарын, пластик

тығыздағышы бар резеңке төлкесін алыңыз.

- Тасымал болттарын сенімді жерде сақтаңыз. Кейін құрылғыны көшірген кезде, ішкі бөліктеріне зақым келмеу үшін барабанды бекіту үшін оларды қайта салу керек.

- Құрылғы ауыр болғандықтан, орнынан жылжытқан кезде әрқашан абай болыңыз. Әрқашан қауіпсіздік қолғабы мен бітеу аяқ киім киіңіз.
- Құрылғымен бірге жеткізілген орнату нұсқауларын орындаңыз.
- Бүлінген құрылғыны орнатпаңыз немесе іске қоспаңыз.
- Құрылғыны температурасы 0°C градустан төмен немесе ауа-райы әсер ететін жерге орнатпаңыз немесе пайдаланбаңыз.
- Құрылғы орнатылатын еден тегіс, орнықты, қызуға төзімді және таза болуға тиіс.
- Құрылғы мен еден арасында ауаның айналуын қамтамасыз етіңіз.
- Құрылғыны тұрғылықты орнына қойғаннан кейін, ватерпас арқылы деңгейінің әбден дұрыс қойылғанына көз жеткізіңіз. Деңгейі дұрыс болмаса, тіректерін тиісінше реттеңіз.
- Құрылғыны едендегі су ағатын арықшаның үстіне тура орнатпаңыз.
- Құрылғыға су шашпаңыз немесе оған ылғал әсерін тигізбеңіз.
- Құрылғыны құрылғының есігі толық ашылмайтын жерге орнатпаңыз.
- Құрылғының астына ағып кетуі мүмкін суды құю үшін жабылған сауыт қоймаңыз. Қолданылатын керек-жарақтың түрін уәкілетті қызмет көрсету орталығына хабарласып біліңіз.

2.2 Электр тогына қосу

АБАЙЛАҢЫЗ!

Өрт және электр қатеріне ұшырау қаупі бар.

- ЕСКЕРТУ: Бұл құрылғы ғимараттағы жерге тұйықтау қосылымына орнатылуы/жалғануы керек.
- Әрқашан дұрыс орнатылған, соққыға төзімді розетканы қолданыңыз.
- Техникалық ақпарат тақтасындағы параметрлердің негізгі қуатпен жабдықтау желісіндегі электр параметрлеріне сәйкес келетініне көз жеткізіңіз.
- Көп тармақты адаптер мен ұзартқыш сымды қолданбаңыз.

- Құрылғының ашасы мен желілік сымына ешбір зақым келтірмеңіз. Қорек сымын ауыстыру қажет болса, оны міндетті түрде қызмет көрсету орталығы жүзеге асыруға тиіс.
- Құрылғының ашасын розеткаға тек құрылғыны орнатып болғаннан кейін ғана қосыңыз. Орнатып болғаннан кейін ашаның қол жететін жерде тұрғанына көз жеткізіңіз.
- Қорек сымын немесе ашасын су қолмен ұстамаңыз.
- Құрылғыны ажырату үшін электр сымынан тартпаңыз. Әрдайым қорек ашаны қолмен тартып шығарыңыз.

2.3 Су қосылымы

- Кіретін судың температурасы 25°C-тан аспауы керек.
- Су түтіктеріне зақым келтірмеңіз.
- Жаңа түтіктерді немесе ұзақ уақыт қолданылмаған түтіктерді орнату алдында, жөндеу жұмыстарын орындағаннан кейін немесе жаңа құралдарды орнатқаннан кейін (су өлшегіш құрал, т.б.) суды таза және тұнық су аққанша ағызыңыз.
- Құрылғыны пайдалану барысында немесе бірінші рет қолданғаннан кейін ешбір су ағып тұрмағанына көз жеткізіңіз.
- Кіріс шланг тым қысқа болса, ұзартқыш шлангты пайдаланбаңыз. Су құятын түтікті ауыстыру үшін уәкілетті қызмет көрсету орталығына хабарласыңыз.
- Құрылғыны орауынан шығару кезінде су төгетін түтіктен судың ағып тұрғанын көруге болады. Бұл құрылғыны зауытта суды пайдаланып сынақтан өткізгенге байланысты.
- Сіз су төгетін түтікті ең көбі 400 см-ге дейін ұзарта аласыз. Басқа төгу шланғысын және ұзарту шланғысын алу үшін уәкілетті қызмет көрсету орталығына хабарласыңыз.
- Орнатып болғаннан кейін қранға қол жеткізуге болатынына көз жеткізіңіз.
- Құрылғыны әр қолданғаннан кейін суды жабыңыз.

2.4 Пайдалану

АБАЙЛАҢЫЗ!

Жарақат алу, электр қатері, күйіп қалу, өрт қаупі, құрылғыны бүлдіріп алу қаупі бар.

- Жуғыш заттың қаптамасындағы қауіпсіздік туралы нұсқауларды орындаңыз.
- Тұтанғыш өнімдерді немесе тұтанғыш өнімдермен ылғалдандырылған заттарды құрылғының ішіне, жанына немесе үстіне қоймаңыз.
- Май немесе басқа да майлы заттар қатты ластаған маталарды жумаңыз. Бұл құрылғының резеңке бөлшектерін зақымдауы мүмкін. Мұндай маталарды құрылғыға салар алдында, алдын ала қолмен жуыңыз.
- Құрылғының пластик және резеңке бөлшектерін зақымдап алмау үшін, кірге арналған хошистендіргіштерді пайдалануға болмайды.
- Бағдарлама жұмыс істеп тұрған кезде есіктің шынысына қол тигізбеңіз. Шыны ысып кетуі мүмкін.
- Кірден барлық темір заттардың алынғанына көз жеткізіңіз.

2.5 Қызмет

- Құрылғыны жөндеу үшін уәкілетті қызмет көрсету орталығына хабарласыңыз. Тек түпнұсқалық қосалқы бөлшектерді пайдаланыңыз.
- Өздігінен немесе кәсіби емес жөндеу қауіпсіздікке әсер етуі мүмкін және кепілдік күшін жоюы мүмкін екенін ескеріңіз.
- Үлгіні шығару тоқтатылғаннан кейін кемінде 10 жыл ішінде келесі қосалқы бөлшектер қолжетімді: мотор мен мотор шеткелері, мотор мен барабан арасындағы трансмиссия, сорғылар, амортизаторлар мен серіппелер арасындағы беріліс, жуу барабаны, барабан спайдері және қатысты шарикті мойынтіректер, жылытқыштар және қыздыру элементтері, соның ішінде, жылыту сорғылары, құбырлар және

қабысты жабдық, соның ішінде, құбыршектер, клапандар, сүзгілер және аквастоптар, баспа схемалар, электрондық дисплейлер, қысым қосқыштары, термостаттар және датчиктер, бағдарламалық жасақтама және микробағдарлама, соның ішінде, қалпына келтіру бағдарламалық жасақтамасы, есік, есіктің топсасы мен тығыздағыштары, басқа тығыздағыштар, есікті құлыптау жинағы, жуғыш зат диспенсерлері сияқты пластикалық сыртқы құралдар. Еліңізде мерзімі ұзағырақ болуы мүмкін. Қосымша ақпаратты веб-сайтымыздан қараңыз.

- Осы қосалқы бөлшектердің кейбіреулері тек кәсіби жөндеушілерге қолжетімді екенін және кейбір қосалқы бөлшектер кейбір үлгілерге сәйкес келмейтінін ескеріңіз.
- Осы өнімнің ішіндегі шам(дар) мен шамдардың қосалқы бөлшектері жеке сатылады: Бұл шамдар температура, діріл, ылғалдылық сияқты төтенше физикалық жағдайларға тұрмыстық құрылғылардың қарсы тұруына немесе құрылғының жұмыс жағдайы туралы сигнал беруге арналған. Олар басқа қолданбаларда пайдалануға арналмаған және тұрғын үйлерді жарықтандыруға сәйкес келмейді.

2.6 Құрылғыны тастау

АБАЙЛАҢЫЗ!

Жарақат алу немесе тұншығу қаупі бар.

- Құрылғыны электр және сумен жабдықтау желісінен ажыратыңыз.
- Құрылғыға жақын орналасқан электр кабелін кесіп, утилизациялаңыз.
- Балалар немесе үй жануарлары барабанға қамалып қалмас үшін есіктің бекітпесін ағытып алыңыз.
- Құрылғыны Ескірген электр және электроника құрылғыларын тастауға (WEEE) арналған жергілікті ережелерге сәйкес тастаңыз.

3. ӨНІМ СИПАТТАМАСЫ

3.1 Құрылғыға шолу

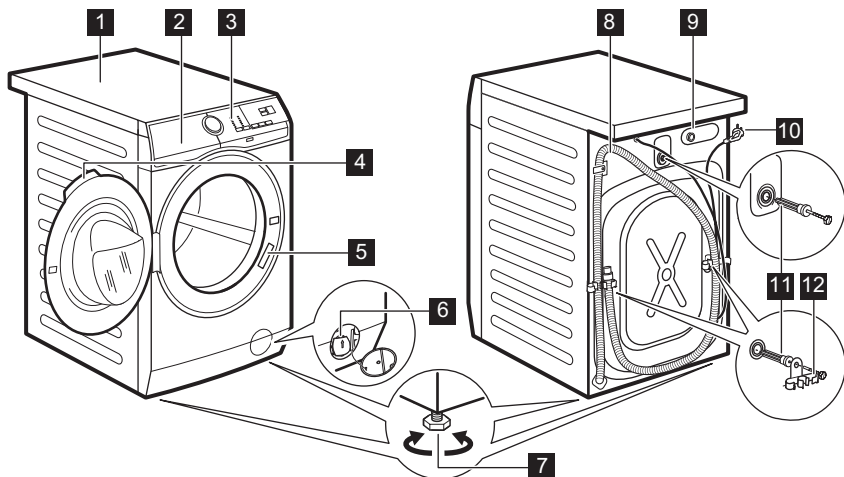

- 1 Жұмыс тақтасы
- 2 Жуғыш зат үлестіргіші
- 3 Басқару панелі
- 4 Есіктің тұтқасы
- 5 Техникалық ақпарат тақтайшасы
- 6 Су төгетін сорғының сүзгісі
- 7 Құрылғыны деңгейлеуге арналған тіректер

- 8 Төгу түтігі
- 9 Су құятын түтік қосылымы
- 10 Желілік кабель
- 11 Тасымалдау болттары
- 12 Түтік тірегіш

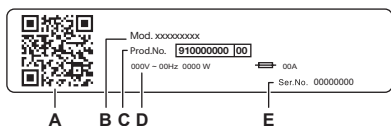

Номиналды деректер тақтасының есептері:

- A. QR коды
- B. Модель атауы
- C. Өнім нөмірі
- D. Номиналды электр параметрлері
- E. Сериялық нөмірі

Өнімді тіркел, одан барынша пайда алу үшін құрылғыдағы **QR кодын** сканерлеңіз.

- - Құрылғы туралы мәліметтерді, құжаттаманы және ең жақсы мүмкіндіктерді пайдалану туралы мақалаларға қол жеткізіңіз (Пайдаланушы нұсқаулығын electrolux.com/manuals сайтынан да алуға болады)
- - Пайдалану туралы кеңес, ақаулықтарды жою, қызмет көрсету және жөндеу туралы ақпаратты алыңыз (electrolux.com/support сайтынан да алуға болады)
- - Құрылғыға аксессуарларды, тұтынылатын және түпнұсқа қосалқы бөлшектерді сатып алыңыз (electrolux.com/shop сайтынан да алуға болады)

4. ТЕХНИКАЛЫҚ АҚПАРАТ

Өлшемі	Ені/Биіктігі/Жалпы тереңдігі	59,7 см/84,7 см/65,8 см
Электр тогына қосу	Кернеу Жалпы қуаты Сақтандырығыш Жиілік	230 В 2100 Вт 10 А 50 Гц
Төмен вольтты жабдықта ылғалдан қорғаныс жоқ жағдайларды қоспағанда, қорғаныс қақпағы қамтамасыз ететін қатты бөлшектер мен ылғалдың енуінен қорғаныс деңгейі		IPX4
Сумен қамту қысымы	Ең азы Ең көбі	0,5 бар (0,05 МПа) 10 бар (1,0 МПа)
Сумен жабдықтау ¹⁾		Суық су
Ең көп жүктеу	Мақта мата	10,5 кг

1) Су құятын түтікті бұрамасы бар су шүмегіне жалғаңыз3/4" .

5. ОРНАТУ

⚠ АБАЙЛАҢЫЗ!

Қауіпсіздік тарауларын қараңыз.

5.1 Орауыштан шығару

- Есікті ашыңыз. Барабаннан барлық заттарды алыңыз.

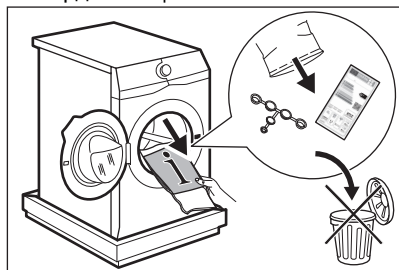

Құрылғымен бірге жеткізілетін керек-жарақтар үлгіге байланысты өзгеріп отыруы мүмкін.

- Орауыш элементін құрылғының артына еденге қойып, оны артқы жағына абайлап салыңыз. Төмендегі

қорғанысын алыңыз.

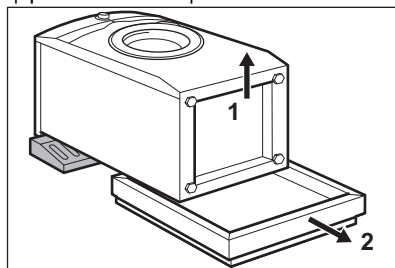

⚠ САҚТЫҚ ЕСКЕРТУ

Кір жуғыш машинаны алдыңғы жағына қоймаңыз.

- Құрылғыны қайта тіктеп қойыңыз. Қуат сымын және түтік ұстағыштардағы су төгетін түтікті алыңыз.

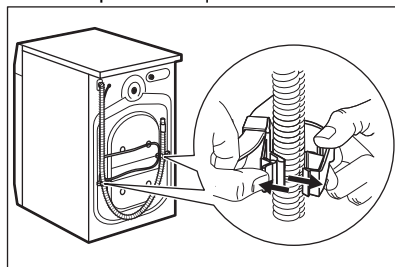

⚠ АБАЙЛАҢЫЗ!

Су төгетін түтіктен судың ағып тұрғанын көруге болады. Бұл кір жуғыш машинаның зауытта сынақтан өткізілгенін көрсетеді.

4. Үш тасымалдау болттарын алып, пластик орын сақтағыштарын тартып шығарыңыз.

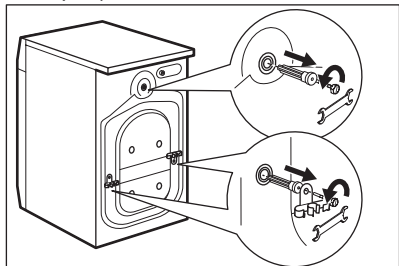

Құрылғыны көшіргенде қолдану үшін орам материалдары мен тасымалдау болттарын сақтауды ұсынамыз.

5. Пайдаланушы нұсқаулығы салынған қалтадағы пластик қақпақтармен тесіктерді бітеңіз.

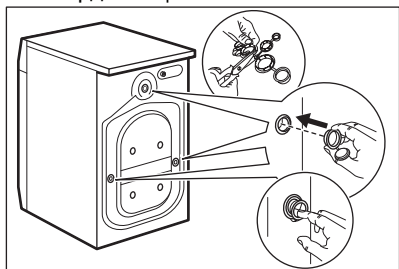

5.2 Орнатуға қатысты ақпарат

Орналастыру және деңгейлеу

Құрылғы жұмыс істеп тұрғанда дірілдемеу, шуыл шығармау не қозғалып кетпеу үшін оны дұрыс реттеңіз.

1. Құрылғыны тегіс, қатты еденге орнатыңыз. Құрылғыны деңгейлеп және орнықты етіп орнату керек. Құрылғы қабырғаға немесе басқа құрылғыларға тимей тұрғанын және астыңғы жағында ауа алмасуға мүмкіндік барын тексеріңіз.
2. Деңгейді реттеу үшін табандарды босатыңыз немесе тартыңыз. Барлық тіректері орнықты тұруы керек.

⚠ АБАЙЛАҢЫЗ!

Деңгейді реттеу үшін картон, ағаш немесе оған ұқсас материалдарды құрылғы табандарының астына қоймаңыз.

Кіріс құбыршек

⚠ САҚТЫҚ ЕСКЕРТУ

Түтіктерге ешбір зақым келмегенін және қосылымдардан ешбір су ақпай тұрғанын тексеріңіз. Кіріс шланг тым қысқа болса, ұзартқыш шлангты пайдаланбаңыз. Су құятын түтіккі ауыстыру туралы ақпарат алу үшін қызмет көрсету орталығына хабарласыңыз.

1. Су құятын түтіккі құрылғының артқы жағына қажетінше жалғаңыз. Әдетте, ол зауытта орнатылған.

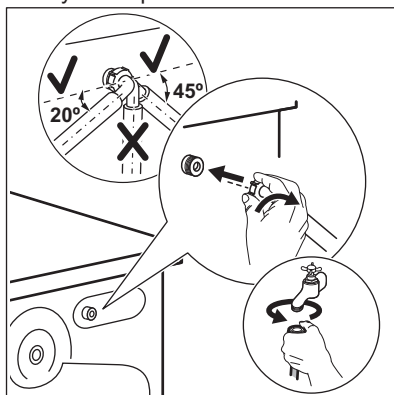

2. Су кранының орналасуына қарай оңға немесе солға бағыттаңыз. Су құятын түтіккі тік қалыпта тұрмағанына көз жеткізіңіз.
3. Қажет болса, дұрыс орынға қою үшін гайканы босатыңыз.

4. Су құятын түтікті 3/4" бұрамасы бар суық су қранына жалғаңыз.
5. Кейбір модельдерде суды тоқтату құрылғысы бар құятын түтік болуы мүмкін. Ол табиғи қартаюына байланысты түтіктің ағып кетуіне жол бермейді. Терезедегі сектор осы қатені А көрсетеді. Бұл орын алса, су шүмегін жабыңыз және түтікті ауыстыру туралы ақпарат алу үшін уәкілетті қызмет көрсету орталығына хабарласыңыз.

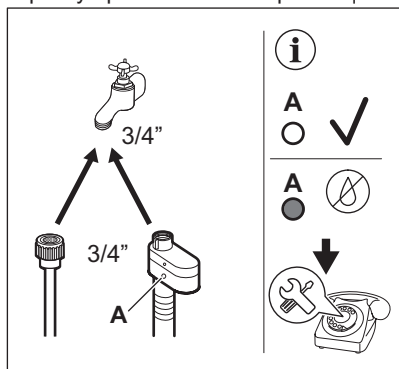

⚠ АБАЙЛАҢЫЗ!

Кіретін судың температурасы 25°С-тан аспауы керек.

Су төгу

Су төгетін түтік 60 см-ден кем емес және 100 см-ден аспайтын биіктікте тұруы керек.



Сіз су төгетін түтікті ең көбі 400 см-ге дейін ұзарта аласыз. Басқа су төгетін және ұзартқышты сатып алу үшін уәкілетті қызмет көрсету орталығына хабарласыңыз.

Раковинадағы жуынды заттар құрылғыға кері ақпауы үшін су төгетін түтіктің имек жасап жалғануын қамтамасыз етіңіз.

Су төгетін түтікті төлкеге салып, қапсырмамен қатайтыңыз. Раковинадағы жуынды заттар құрылғыға кері ақпауы үшін су төгетін түтіктің имек жасап жалғануын қамтамасыз етіңіз.

Түтікті тікелей бөлме қабырғасындағы кірістірілген су төгетін құбырға орналастырып, қапсырмамен бекітіңіз.

Пластик бағыттауышсыз, раковина төлкесіне жалғау- Су төгетін түтікті төлкеге жалғап, қапсырмамен қатайтыңыз.

Су ағызу шлангін U пішімінде майыстырып, пластик бағыттауышқа кигізуге болады. Раковинаның шетіне - Бағыттағышты су қранына немесе қабырғаға бекітіңіз.



Құрылғының суы төгіліп тұрғанда пластик бағыттағыштың жылжымайтынын және су төгетін түтіктің суға батырылып тұрмағанын тексеріңіз. Құрылғыға лас су кері ағуы мүмкін. Керек-жарақтарды уәкілетті жеткізушіден сатып алыңыз.

Ауа алмасатын тесігі бар тік құбыр — Су төгетін түтікті су төгетін құбырға немесе тіреу құбырына тура кіргізіңіз.



Су төгетін түтіктің ұшы әрқашан желдетіліп тұруға тиіс, яғни ақаба су төгетін құбырдың ішкі диаметрі (мин. 38 мм - мин. 1,5 дюйм), су төгетін түтіктің сыртқы диаметрінен үлкен болуы тиіс.

Су төгетін түтікті әртүрлі жолдармен жалғауға болады:

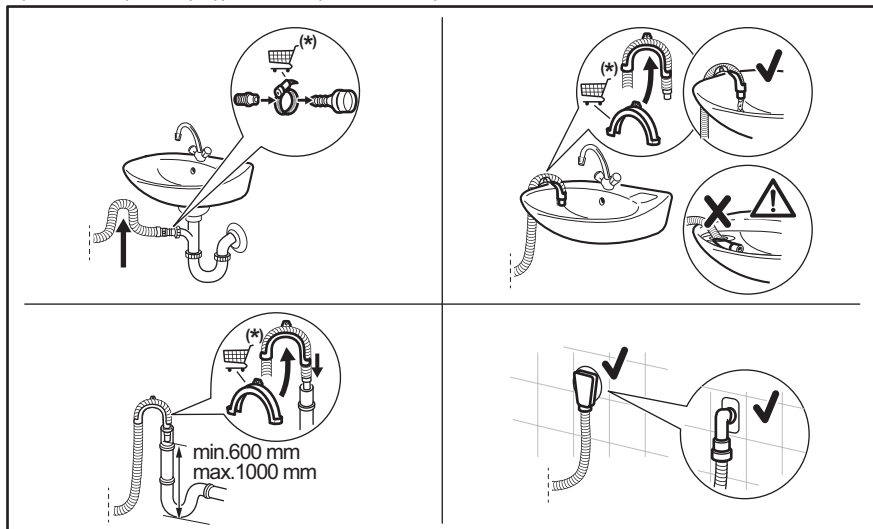

(*) Ескертусіз өзгертуге болады.

5.3 Электр тогына қосу

Орнатудың соңында ашаны розеткаға қоса аласыз.

Техникалық ақпарат тақтайшасында және «Техникалық деректер» тарауында қажетті электр көрсеткіштері көрсетілген. Олар электр желісіне сәйкес келетініне көз жеткізіңіз.

Үйдегі электр қондырғысы пайдаланылып жатқан басқа құрылғыларды да ескере отырып, максималды жүктемені ала алатынын тексеріңіз.

Құрылғыны жерге қосылған розеткаға жалғаңыз.

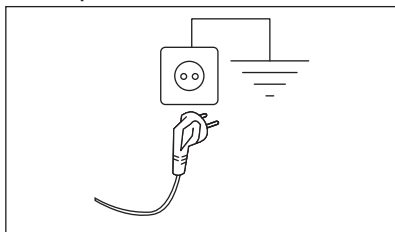

Құрылғыны орнатқаннан кейін қуат кабелі оңай қолжетімді болуы керек.

Осы құрылғыны орнату үшін керек кез келген электр жұмыстары үшін уәкілетті қызмет көрсету орталығына хабарласыңыз.

Өндіруші жоғарыда келтірілген қауіпсіздік шараларын сақтамаған жағдайда болатын зақым немесе жарақат үшін ешбір жауапкершілікті қабылдамайды.

6. БАСҚАРУ ТАҚТАСЫ

6.1 Басқару тақтасының сипаттамасы

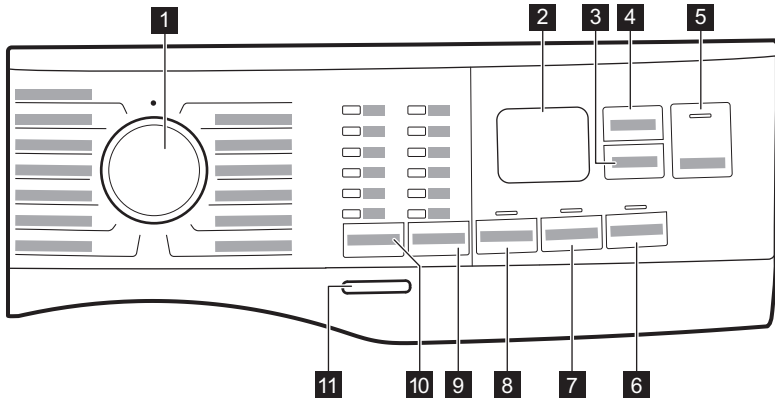

- 1 Бағдарлама дискі
- 2 Дисплей
- 3 Delay Start сенсорлық түймесі
- 4 Time Manager сенсорлық түймесі
- 5 Start/Pause сенсорлық түймесі
- 6 Stains сенсорлық түймесі
- 7 Extra Rinse сенсорлық түймесі
- 8 Prewash сенсорлық түймесі
- 9 Spin азайту опцияларының сенсорлық түймесі
 - Айналдырма опциясы
 - Шаюды кідірту опциясы
 - Silent опциясы
- 10 Temp. сенсорлық түймесі
- 11 On/Off батырма түймесі

6.2 Дисплей

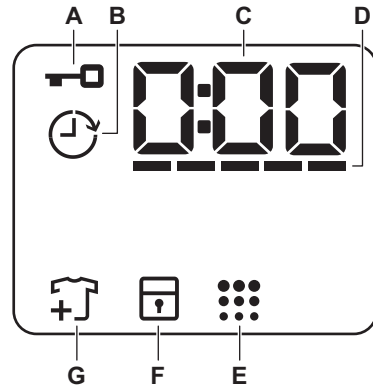



- A. : Есік құлыптаулы индикаторы
- B. : Кешіктіріп бастау индикаторы
- C. Сандық индикатор мынаны көрсетеді:
 - Бағдарлама ұзақтығы (мысалы, 2:40),
 - Кешіктіру уақыты (мысалы, 2h),
 - Цикл соңы (000)
 - Ескерту коды (мысалы, E20).
 - Құрылғының жалпы жұмыс уақытының көрсеткіші. Қосымша

мәліметтер алу үшін «Параметрлер» тармағындағы «Жұмыс уақытының есептегіші» бөлімін қараңыз.

- D. -----: Time Manager жолақты деңгей индикаторы.
- E.  Барабанды тазалау индикаторы. Қосымша мәліметтерді «Күтім көрсету және тазалау» параграфындағы

«Барабанды тазалау» бөлімінен қараңыз.

- F. : Балалар құлпының индикаторы
- G.  Кір қосып салу индикаторы. Жуу циклы басталған кезде жанады, бұл кезде пайдаланушы құрылғыны кідіртп, кір қосып салуына болады.

7. ТЕРУ ЖӘНЕ ТҮЙМЕЛЕР

7.1 Кіріспе



Опциялар/функциялар кей жуу бағдарламаларында қолжетімсіз. Опциялар/функциялар мен жуу бағдарламаларының өзара үйлесімділігін "Бағдарлама кестесінен" қараңыз. Опциялар/функциялар басқа функциялармен үйлеспейтін мүмкін, мұндай жағдайда құрылғы үйлеспейтін опциялар/функцияларды орнатуға рұқсат бермейді.

7.2 On/Off

Құрылғыны қосу немесе сөндіру үшін осы түймені бірнеше секунд басыңыз. Құрылғыны қосу немесе сөндіру кезінде екі түрлі дыбыс естіледі.

Қуат тұтынуды азайту үшін бірнеше минуттан кейін «Күте тұру» функциясы құрылғыны автоматты түрде өшіретіндіктен, құрылғыны қайта іске қосу қажет болуы мүмкін.

7.3 Temp.

Жуу бағдарламасын таңдалған кезде құрылғы автоматты түрде әдепкі температураны ұсынады.

Cold  индикаторы = суық су.

Орнатылған температураның индикаторы жанады.

7.4 Spin

Бағдарламаны орнатқан кезде, құрылғы автоматты түрде әдепкі айналдыру жылдамдығын таңдайды.

Қосымша айналдыру опциялары:

- **No Spin** . Тиісті индикатор жанады. Барлық айналдыру циклдерін болдырмау үшін осы функцияны орнатыңыз. Құрылғы тек таңдалған жуу бағдарламасының ғана су төгу циклын орындайды. Бұл опцияны өте нәзік маталар үшін орнатыңыз. Кей жуу бағдарламаларында шаю циклы көп су пайдаланады

- **Rinse Hold** . Тиісті индикатор жанады.

Соңғы шаю циклы орындалмайды. Соңғы шаю циклінің суы, киімдер қыжымданып қалмас үшін төгілмейді. Жуу бағдарламасы аяқталғанда барабан ішінде су қалады.

Есік құлыптаулы тұрады және барабан кірдің қыжымдануын азайту үшін шайқайды. Есікті ашу үшін суды төгу керек.

Start/Pause  түймесін бассаңыз, құрылғы айналдыру циклын орындайды және суды төгеді.

- **Silent** . Тиісті индикатор жанады. Ортаңғы және соңғы шаю циклдары болдырылмайды және бағдарлама аяқталғанда ішінде су тұрады. Бұл кірдің қыжымдануын азайтады. Есік құлыптаулы тұрады. Мыжылуды азайту үшін барабан мезгіл-мезгіл айналады. Есікті ашу үшін суды төгу керек.

Бағдарлама өте шуылсыз болғандықтан, электр тарифтері арзандау түнгі уақыттарда қолдануға өте ыңғайлы. Кейбір бағдарламаларда шаю циклдарына көбірек су пайдаланылады.

Start/Pause  түймесін бассаңыз құрылғы тек су төгу циклын ғана орындайды.



Құрылғы суды шамамен 18 сағаттан кейін автоматты түрде төгеді.

7.5 Prewash

Осы параметрдің көмегімен жуу бағдарламасына алдын ала жуу циклын қосуға болады.

Тиісті индикатор жанады.

- Жуу циклінен бұрын 30 °C градуспен алдын ала жуу циклін қосу үшін осы опцияны қолданыңыз. Бұл опция қатты ластанған кірлер үшін ұсынылады, мысалы, құм, шаң және басқа қатты заттармен ластанған.



Бұл опциялар бағдарламаның уақытын ұзартады.

7.6 Тұрақты Extra Rinse

Бұл опцияның көмегімен таңдалған жуу бағдарламасына сай бірнеше шаю циклын қосуға болады.

Бұл циклды жуғыш заттардың қалдықтарына аллергиясы бар және терісі сезімтал адамдар үшін пайдаланыңыз. Бұл опцияның қосымша мүмкіндігінің арқасында мата жұмсартқыш кірге біркелкі таралады және матаға әсерін күшейтеді. Бұл мата жұмсартқышты пайдаланған кезде ұсынылады.



Бұл опция бағдарламаның уақытын ұзартады.

Сенсорлық түйменің үстіндегі тиісті индикатор жыпылықтап, осы опция

сөндірілгенше келесі циклдар бойы тұрақты қосылып тұрады.

7.7 Stains

Бағдарламаға дақты кетіру циклін қосу үшін осы түймені басыңыз.

Сенсорлық түйменің үстіндегі тиісті индикатор жанады.

Бұл опцияны кетіру үшін қатты дақтары бар кірлер үшін пайдаланыңыз.

Бұл опцияны орнатқан кезде дақ кетіргішті  бөліміне салыңыз.





Бұл опция бағдарламаның уақытын ұзартады.

Бұл функция 40°C градустан төмен температурада жұмыс істемейді.

7.8 Delay Start

Осы опцияның көмегімен бағдарлама басталатын уақытты ыңғайлы уақытқа дейін шегеруге болады.

Қажетті кешіктіріп бастау циклын орнату үшін түймені бірнеше рет басыңыз. Уақыт 1 сағаттан 20 сағатқа дейін артады.

Дисплейде  индикаторы мен таңдалған уақыт пайда болады. Start/Pause  түймесін түрткеннен кейін, құрылғы кері санақты бастайды және есік құлыпталады.

7.9 Time Manager

Осы опцияның көмегімен кірдің мөлшері мен қаншалықты ластанғанына қарай бағдарлама уақытын қысқартуға болады.

Жуу бағдарламасын орнатқан кезде бейнебетте әдепкі уақыт көрсетіледі және ----- жыпылықтайды.

Бағдарлама уақытын қажетіңізге сай азайту үшін Time Manager  түймесін басыңыз. Дисплейде бағдарламаның жаңа уақыты пайда болады және сызықтар саны тиісінше азаяды:

----- қалыпты ластанған кірлерді толтыра салған кезде қолдануға арналған.

---- — шамалы ластанған кірлерді толтыра салғанда пайдалануға арналған жылдам цикл.

-- — шамалы ластанған кірді аз салғанда қолданылатын өте жылдам бағдарлама (макс. жартылай толтыру керек).

- — аз кірді жаңартуға арналған ең қысқа цикл.

Time Manager функциясы кестеде көрсетілген бағдарламаларда ғана жұмыс істейді.

Индикатор	Cottons	Synthetics	Intense Clean
----- 1)	■	■	■
----	■	■	■
---	■	■	■
--	■2)	■	■2)

Индикатор	Cottons	Synthetics	Intense Clean
-	■ 2)	■	■ 2)

1) Барлық бағдарламаға арналған әдепкі ұзақтық.

2) Time Manager опциясының осы деңгейі 90°C температурада жұмыс істемейді.



Кейбір құрылғыларда бағдарлама ұзақтығы сызық көрсетілмей-ақ азаяды.

7.10 Start/Pause

Құрылғыны іске қосу, кідірту не қосылып тұрған бағдарламаны кідірту үшін Start/Pause түймесін басыңыз.







Дисплейде белгішесі көрсетілгенде, циклді кідіріп, кір киімдерді қосуға немесе алып тастауға болады.

Қосымша мәліметтерді «Есікті ашу — Кір киімдерді қосу» бөлімінен қараңыз.

8. БАҒДАРЛАМАЛАР

8.1 Бағдарламалар кестесі

Бағдарлама Әдепкі температура Temperature range	Базалық айналдыру жылдамды ғы Айналдыру жылдамды ғының ауқымы (айн/мин)	Ең көп жүктеу	Бағдарлама сипаттамасы (Кір салынымының және кірдің түрі)
FullWash 45' 30°C – Салқын	1400 айн/мин (1400 – 800)	10,5 кг	Аралас маталар, түрлі-түсті мақта мата мен синтетика үшін, сондай-ақ шамалы кірлеген күнделікті киетін киімдерге өте ыңғайлы. Бұл бағдарлама 30°C температурада небәрі 45 минутта тазартады. Аз мөлшерде киім жуу арқылы үздік нәтижелерге қол жеткізесіз.
Cottons 40°C 90°C – Салқын	1400 айн/мин (1400 - 800)	10,5 кг	Ақ және түрлі-түсті маталар бағдарламасы. Қалыпты және ауыр топырақ үшін өте қолайлы.
Synthetics 30°C 60°C – Салқын	1200 айн/мин (1200 - 800)	4 кг	Синтетика немесе аралас матадан жасалған заттар. Қалыпты кірлеген.
Delicates 30°C 40°C – Салқын	800 айн/мин (1200 - 800)	2 кг	Баппен жууды қажет ететін акрил, вискоза және аралас маталарға арналған. Қалыпты кірлеген.
Wool/Silk  40°C 40°C – Салқын	1200 айн/мин (1200 - 800)	1,5 кг	«Қолмен жуу» белгісі бар нәзік маталар, машинамен жууға болатын жүн маталар және қолмен жууға болатын жүн маталар 1) .
Rinse	1400 айн/мин (1400 - 800)	2,5 кг	Барлық мата, жүн мен өте нәзік матадан басқа. Кірді шаятын және айналдыратын бағдарлама. Мақта бағдарламалары үшін орнатылған әдепкі айналдыру жылдамдығы қолданылады. Айналдыру жылдамдығын матаның түріне қарай азайтыңыз. Қажет болса, қосымша шаю үшін «Қосымша шаю» опциясын орнатыңыз. Айналдыру жылдамдығы төмен болған кезде, құрылғы баппен шаяды және аз уақыт айналдырады.
Spin/Drain	1400 айн/мин (1400 - 800)	10,5 кг	Кірді айналдыруға және барабандағы суды төгуге арналған. Жүн мата мен өте нәзік маталардан басқа барлық маталар.
Intense Clean 60°C 90°C – Салқын	1400 айн/мин 1400 айн/мин — 800 айн/мин	10,5 кг	Комбинезон, тон және жұмыс киімдері. Кірді және қатты ластануды кетіру үшін алдын ала жуу кезеңі бар қарқынды цикл.
Jeans 30°C 40°C – Салқын	800 айн/мин (1200 - 800)	4 кг	Бояуын кетірмей, дақ қалдырмай жуатын. Джинс киімдерге арналған арнайы бағдарлама. Жақсы күтім көрсету үшін салмақты азайту ұсынылады.

Бағдарлама Әдепкі температура Temperature range	Базалық айналдыру жылдамды ғы Айналдыру жылдамды ғының ауқымы (айн/мин)	Ең көп жүктеу	Бағдарлама сипаттамасы (Кір салынымының және кірдің түрі)
Sport 30°C 40°C – Салқын	1200 айн/мин (1200 - 800)	4 кг	Синтетика спорт заттары. Бұл бағдарлама дала спортына арналған соңғы үлгі киімдерін баппен жууға және фитнес залы, велосипед тебу не жүгіруге арналған не сол сияқты киімдерді жууға арналған.
Duvet 30°C 60°C – Салқын	800 айн/мин (800 - 800)	3 кг	Синтетикалық немесе мамық пен мамық көрпеге, көрпеге, төсекке және т.б. арналған арнайы бағдарлама. Жүннен жасалған жуғыш зат сияқты нәзік сұйық жуғыш затты пайдаланыңыз
Outdoor  30°C 40°C – Салқын	1200 айн/мин (1200 - 800)	2,5 кг 2) 1 кг 3)	<p>Мата жұмсартқыштарды пайдаланбаңыз және жуғыш зат үлестіргіштен мата жұмсартқыштың қалмағанын тексеріңіз. Сырт киімдер, жұмыс киімдерін, спорт, су өткізбейтін және ауа өткізетін күртешелерді, алмалы флис немесе ішкі қабаты бар шолақ күртешені кептіруге арналған. Кірдің ұсынылатын салмағы 2,5 кг. Бұл бағдарламаны сонымен қатар суға тартпайтын затпен қапталған киімдердің суын арылту үшін қолдануға болады. Суды арылту циклын орындау үшін мына әрекетті жасаңыз:</p> <ul style="list-style-type: none"> • Жуғыш затты  бөліміне құйыңыз. • Матаға арналған суды арылтатын арнайы құралды мата жұмсартқыштың  тартпасына салыңыз. • Кірдің салмағын 1 кг-ға дейін азайтыңыз. <p>Сужұқтырмаушылықты қалпына келтіру әрекетін бұдан әрі қарай тағы да жақсарту үшін, кірді Outdoor бағдарламасын орнату (егер бар болса және киімнің нұсқауында кептіруге болатыны көрсетілсе) арқылы кір кептіргішке салып кептіріңіз.</p>
Hygiene  60°C	1400 айн/мин (1400 - 800)	10,5 кг	<p>Ақ мақта мата заттар. Бұл жоғары өнімді жуу бағдарламасы бу буымен біріктіріліп, бүкіл жуу кезеңінде температураны 60°C-тан жоғары сақтай отырып, бактериялар мен вирустардың 4) 99,99%-дан астамын жояды; бу фазасының арқасында талшықтарға қосымша әсер ете отырып, күшейтілген шаю фазасы жуғыш зат пен микроорганизм қалдықтарын дұрыс кетіруді қамтамасыз етеді. Сонымен қатар бұл бағдарлама тозаң/аллергенді заттардың дұрыс азаюын қамтамасыз етеді.</p>

Бағдарлама Әдепкі температура Temperature range	Базалық айналдыру жылдамды ғы Айналдыру жылдамды ғының ауқымы (айн/мин)	Ең көп жүктеу	Бағдарлама сипаттамасы (Кір салынымының және кірдің түрі)
Есо 40-60 5)	1400 айн/мин (1400 - 800)	10,5 кг	Ақ және бояуы қанық мақта мата. Қалыпты кірлеген заттар. Қуатты пайдалану азаяды және жуу бағдарламасының уақыты ұзарады және жақсы жуу нәтижелерімен қамтамасыз етеді.











- 1) Осы цикл кезінде кірді баппен жуу үшін барабан баяу айналады. Барабан мүлдем айнамай немесе дұрыс айнамай тұрған сияқты болып көрінуі мүмкін, бірақ бұл осы бағдарлама үшін қалыпты жағдай.
- 2) Жуу бағдарламасы.
- 3) Жуу бағдарламасы және суға төзімді ету циклі.
- 4) 2021 жылы Swisstest Testmaterialien AG орындаған сыртқы сынақта Staphylococcus aureus, Enterococcus faecium, Candida albicans, Pseudomonas aeruginosa және MS2 Bacteriophage үшін сыналған (Сынақ есебі №202120117).
- 5) ЕО 2019/2023 Комиссия ережесіне және Украинаның 834/2023 қаулысына сәйкес, 40°C температурадағы бұл бағдарлама 40°C немесе 60°C температурада жууға болатын қалыпты ластанған мақта матаны бір циклде тазалай алады. Температура көрсетілмейді және көрінбейді, ол автоматты түрде орнатылады.



- Кірдегі температура, бағдарламаның ұзақтығы және басқа деректерді алу үшін «Тұтыну мәндері» тарауын қараңыз.
- Қуатты тұтыну тұрғысынан ең тиімді бағдарламалар, әдетте, төменірек температураларда және ұзағырақ жұмыс істейтін бағдарламалар болып табылады.

Бағдарлама опцияларының үйлесімділігі

Бағдарлама	Spin				Prewash 1)	Extra Rinse	Stains 2)	Delay Start	Time Manager
FullWash 45'	■	■	■			■		■	
Cottons	■	■	■	■	■	■	■	■	■
Synthetics	■	■	■	■	■	■	■	■	■
Delicates	■	■	■	■		■		■	
Wool/Silk	■	■	■					■	
Rinse	■	■	■			■		■	



Бағдарлама									
Spin/Drain	■	■ 3)						■	
Intense Clean	■	■	■	■		■		■	■
Jeans	■	■	■	■		■	■	■	
Sport	■	■	■		■	■		■	
Duvet		■						■	
Outdoor 	■	■	■			■		■	
Hygiene 	■	■	■			■	■	■	
Eco 40-60	■		■					■	

1) Prewash және Stains функцияларын бірге таңдау мүмкін емес.

2) Бұл опция 40°C-тан төмен температурада жұмыс істемейді.

3) Егер «Айналырға» циклін орнатсаңыз, құрылғы тек суды төгу циклін орындайды.

Жуу бағдарламаларына арналған жуғыш заттар

Бағдарлама	Әмбебап ұнтақ 1)	Әмбебап сұйықтық	Түсті киімдерге арналған сұйықтық	Нәзік жүн маталар	Арнайы
FullWash 45'	▲	▲	--	--	--
Cottons	▲	▲	▲	--	--
Synthetics	▲	▲	▲	--	--
Delicates	--	--	--	▲	▲
Wool/Silk 	--	--	--	▲	▲
Intense Clean	▲	▲	▲	--	--
Jeans	--	--	▲	▲	▲
Sport	--	▲	▲	--	▲
Duvet	--	--	--	▲	▲
Outdoor 	--	--	--	▲	▲

Бағдарлама	Әмбебап ұнтақ 1)	Әмбебап сұйықтық	Түсті киімдерге арналған сұйықтық	Нәзік жүн маталар	Арнайы
Hygiene 	▲	▲	--	--	▲
Eco 40-60	▲	▲	▲	--	--

1) 60°C-тан жоғарырақ температурада ұнтақ жуғыш затты пайдалану ұсынылады.



-- = Ұсынылмайды ▲ = Ұсынылады

9. ПАРАМЕТРЛЕР

9.1 Акустикалық сигналдар

Құрылғының мына жағдайларда қосылатын әр түрлі дыбыстық сигналдары бар:

- Құрылғыны қосасыз (арнайы қысқа сигнал).
- Құрылғыны сөндіресіз (арнайы қысқа сигнал).
- Түймелерді түрткенде (сырт еткен дыбыс).
- Жарамсыз параметрді таңдағанда (3 қысқа сигнал).
- Бағдарлама аяқталғанда (шамамен 1 минут естілетін дыбыстар тізбегі).
- Құрылғыда ақау бар (шамамен 5 минут бойы естілетін қысқа дыбыстар тізбегі).

Бағдарламаның біреуінде дыбыстық сигналдарды **сөндіру/іске қосу** үшін  және  түймелерін шамамен 2 секунд қатар басыңыз. Дисплейде On/Off  көрсетіледі

Дыбыстық сигналдарды сөндірсеңіз, олар құрылғыда ақау пайда болған кезде қосыла береді.

9.2 Бала құлпы

Осы опцияның көмегімен балалардың басқару панелімен ойнауына жол бермейсіз.



Бұл опцияны **белсендіру/сөндіру** үшін  түймесін дисплейде  **жанып/өшкенше** басыңыз.

Құрылғыны сөндіргеннен кейін осы опция әдепкі болып сақталып қалады.

Бала қауіпсіздігінің функциясы құрылғыны қосқаннан кейін бірнеше секунд қолжетімсіз болып тұруы мүмкін.

9.3 Жұмыс уақытының есептегіші

Құрылғының жалпы жұмыс уақытын бірінші қосудан бастап сағаттармен елестетуге болады. Бұл мән циклдардың жұмыс уақытын есептейді (кідіртулер, кешіктірілген бастау уақытын қамтымайды). Бұл мәнді бейнелеу үшін келесі әрекеттерді орындаңыз:

1. On/Off  түймесін басып, құрылғыны қосыңыз.
2. Бағдарлама тетігін кез келген бағдарламаға бұраңыз.
3.  және  түймелерін бірнеше секунд басып тұрыңыз (қосқаннан кейін 10 секунд ішінде. Осы 10 секундтан кейін пернелер тіркесімі дыбыстық сигналдарды іске қосады және өшіреді).
4. 3 секундтан кейін дисплейде құрылғы жұмыс істеген жалпы сағаттар көрсетіледі: мысалы. 1276 сағат, дисплейде 2 секунд ішінде Hg мәтіні, 2 секундта 12 (мыңдық және жүздік) және 76 (ондықтар мен бірлік) мәтіні көрсетіледі.





Процедура жұмыс істемесе (уақыттың аяқталуына байланысты, бағдарламаны дұрыс теру орны немесе дұрыс емес пернелер тіркесімі), құрылғыны өшіріп, кезекті басынан қайталаңыз.

9.4 Зауыттық қалпына келтіру

Бұл функция зауыттық әдепкі параметрлерді қалпына келтіруге мүмкіндік береді. Бұл опцияны **белсендіру** үшін төмендегі қадамдарды орындаңыз:

1. Оп/Off  түймесін басып, құрылғыны қосыңыз.
2. Бағдарлама тетігін кез келген бағдарламаға бұраңыз.

3.  және  түймелерін бірнеше секунд басып тұрыңыз (қосқаннан кейін 10 секунд ішінде. Осы 10 секундтан кейін пернелер тіркесімі дыбыстық сигналдарды іске қосады және өшіреді).
4. Дисплей — — — шамамен 5 секундқа көрсетіледі.



Процедура жұмыс істемесе (уақыттың аяқталуына байланысты, бағдарламаны дұрыс теру орны немесе дұрыс емес пернелер тіркесімі), құрылғыны өшіріп, кезекті басынан қайталаңыз.

10. КҮНДЕЛІКТІ ПАЙДАЛАНУ



АБАЙЛАҢЫЗ!

Қауіпсіздік тарауларын қараңыз.

10.1 Құрылғыны белсендіру

1. Ашаны розеткаға қосыңыз.
 2. Су құятын шүмекті ашыңыз.
 3. Құрылғыны белсендіру үшін Оп/Off  түймесін бірнеше секунд басыңыз
- Қысқа дыбыстық сигнал шығады.

10.2 Кірді салу

1. Құрылғы есігін ашыңыз.
2. Құрылғыға салмас бұрын қалталарды босатып, оралған заттарды ашыңыз.
3. Кірді барабанға салыңыз, бір-бірден. Барабанға өте көп кір салмаңыз.
4. Есікті мықтап жабыңыз.

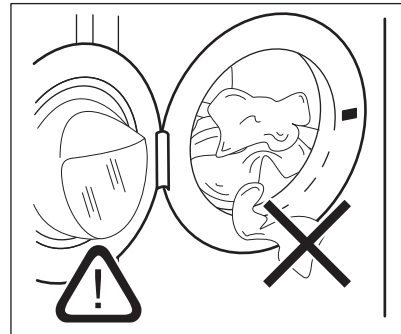

САҚТЫҚ ЕСКЕРТУ

- Су төгіліп не кірге зақым келмес үшін тығыздағыш пен есіктің арасына кір қыстырылып қалмағанына көз жеткізіңіз.

- Қатты майланған, май дақтары немесе хош иісті әтір түскен заттың жуғанда, ыдыс жуу машинасының резеңке бөліктеріне зақым келуі мүмкін.

10.3 Жуғыш зат пен үстемелерді толтыру

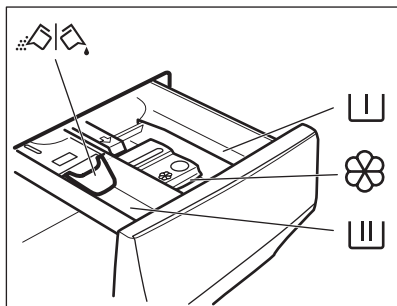

Алдын ала жуу цикліне, жібіту бағдарламасына немесе дақ кетіргішке арналған қорыпаша.



Жуу цикліне арналған бөлік.



Сұйық үстемелерге (мата кондиционері, крахмал) арналған бөлік.

MAX

Сұйық үстемелердің мөлшеріне арналған ең жоғары деңгей.



Ұнтақ немесе сұйық жуғыш затқа арналған белгіш.

1. Көрсетілген жуғыш ұнтақ пен мата кондиционерін өлшеңіз.
2. Жуғыш зат пен мата жұмсартқышты тиісті бөліктерге салыңыз.



- Өрқашан жуғыш заттардың орамында көрсетілетін нұсқауларды орындаңыз, бірақ макс. көрсетілген деңгейден **MAX** асырмауды ұсынамыз. Дегенмен керемет жуу нәтижесіне жету жуғыш заттың мөлшеріне байланысты болады.



- Жуу циклінен кейін, егер қажет болса, жуғыш зат үлестіргіште қалған жуғыш затты тазалаңыз.

10.4 Жуғыш зат белгіштің тұрған орнын тексеріңіз

1. Жуғыш зат диспенсерін тоқтағанша сыртқа қарай тартыңыз.
2. Диспенсерді шығару үшін тұтқаны төмен қарай басыңыз.

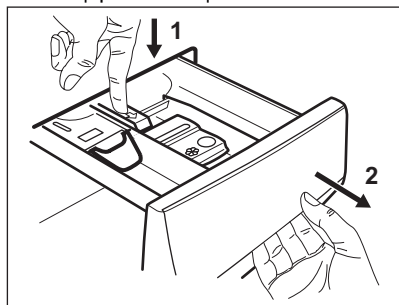

3. Ұнтақ жуғыш затты пайдалану үшін белгішті жоғары қарай бұрыңыз.

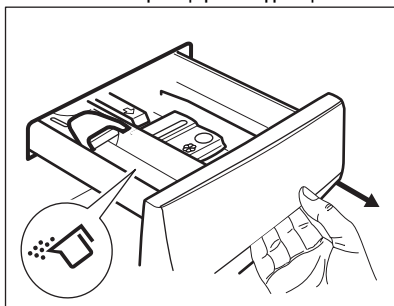

4. Сұйық жуғыш затты пайдалану үшін белгішті төмен қарай бұрыңыз.

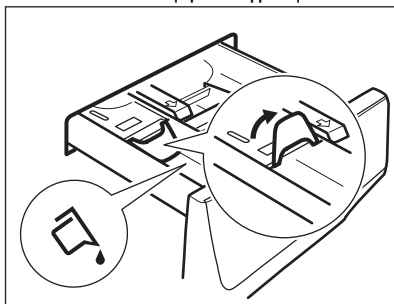

Белгіш **ТӨМЕН** қалыпта тұрған кезде:

- Желатин тәрізді немесе қою сұйық жуғыш заттарды пайдаланбаңыз.
- Белгіште көрсетілген сұйық жуғыш зат мөлшерінен асырмаңыз.
- Алдын ала жуу кезеңін орнатпаңыз.

- Кешіктіріп бастау функциясын орнатпаңыз.
5. Жуғыш затты және мата кондиционерін өлшеңіз.
 6. Жуғыш зат үлестіргішін абайлап жабыңыз.

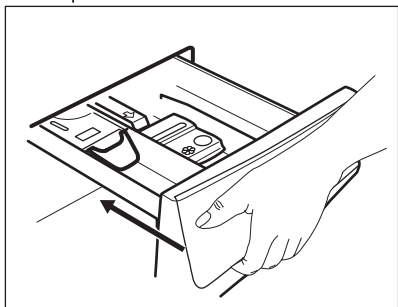

Тартпаны жапқанда бөлгіштің бөгейетінін тексеріңіз.

10.5 Бағдарламаны орнату

1. Қажетті жуу бағдарламасын таңдау үшін бағдарлама таңдау тетігін бұраңыз.

Start/Pause  түймесінің индикаторы жыпылықтайды.

Дисплейде бағдарламаның болжалды ұзақтығы көрсетіледі.

2. Температураны және/немесе айналдыру жылдамдығын өзгерту үшін тиісті түймелерді түртіңіз.
3. Қажет болса, тиісті түймелерді түрту арқылы бір немесе бірнеше опцияны орнатыңыз. Дисплейде қажетті индикаторлар жыпылықтап, берілетін ақпарат тиісінше өзгереді.



Егер таңдау мүмкін болмаса, дыбыстық сигнал естіліп, дисплейде — — — пайда болады.

10.6 Күнделікті пайдалану туралы қосымша ақпарат

SensiCare System жүктеуді анықтау

SensiCare System бағдарламаның нақты ұзақтығын есептеу үшін кірдің салмағын есептей бастайды. Құрылғы кірді барынша қысқа уақытта мінсіз жуу нәтижелеріне жету үшін бағдарлама ұзақтығын

автоматты түрде реттейді. Қысқа циклдерден тұратын бағдарламаларда SensiCare System режимі қолжетімді емес.

Бағдарламаны бастау

Бағдарламаны бастау үшін Start/Pause  түймесін түртіңіз. Тиісті индикатор жыпылықтауын тоқтатып, қосулы тұрады. Бағдарлама басталып, есік бұғатталған. Дисплейде «Бағдарлама басталады, есік жабық» индикаторы көрсетіледі.

Дисплейде  индикаторы көрсетіледі.

Іске қосу кешіктірілген бағдарламаны бастау

1. Дисплейде қажетті кешіктіру уақыты пайда болғанша Delay Start түймесін қайта-қайта түртіңіз.

2. Start/Pause  түймесін түртіңіз. Құрылғы бұғатталып, кешіктіріп бастау функциясының кері санағы басталады. Кері санақ аяқталғанда бағдарлама автоматты түрде басталады.

Бағдарламаны ұзу және опцияларды өзгерту.

1. Бағдарлама қосулы тұрғанда, тек кейбір опцияларды ғана өзгертуге болады. Start/Pause  түймесін түртіңіз.

2. Опцияларды өзгертіңіз. Берілген ақпарат дисплейде тиісінше өзгереді

3. Start/Pause  түймесін қайта түртіңіз. Жуу бағдарламасы жалғасады.



Жұмыс істеп жатқан бағдарламаны болдырмау

- Бағдарламадан бас тартып, құрылғыны сөндіру үшін On/Off түймесін басыңыз. Құрылғыны қосу үшін қайта басыңыз.
- Құрылғысын іске қосу үшін таңдау тетігін «қайта орнату» күйіне бұраңыз. 2 секунд күтіңіз. Енді жаңа жуу бағдарламасын орнатуға болады.

Бағдарламаның соңы

- Құрылғы автоматты түрде тоқтайды.

Дисплейде  қосылады. Дыбыстық сигналдар (егер белсенді болса) естіледі.



- Start/Pause  түймесінің индикаторы сөнеді. Есік құлыптаулы  индикаторы сөніп, есік ашылады.

- Құрылғыны сөндіру үшін On/Off түймесін бірнеше секунд түртіңіз. Жағымсыз иіс не зең пайда болмау үшін есікті және жуғыш зат диспенсерін сәл ашыңқырап қойыңыз.

Цикл аяқталғаннан кейін суды төгу

Егер соңғы шаю суын ағызбайтын бағдарламаны немесе опцияны таңдаған болсаңыз, суды ағызуды ұмытпаңыз:

- Құрылғы ұсынған айналдыру жылдамдығын азайту үшін Spin түймесін түртіңіз.

- Start/Pause  түймесін басыңыз
- Бағдарлама аяқталып, есік бұғаттаулы индикаторы  сөнгенде, есікті ашуға болады.
- Құрылғыны сөндіру үшін On/Off.

Күту режимі функциясы

Күту режимі функциясы пайдаланылатын қуатты азайту үшін құрылғыны автоматты сөндіреді.

11. КҮТУ ЖӘНЕ ТАЗАЛАУ

АБАЙЛАҢЫЗ!

Қауіпсіздік тарауларын қараңыз.

11.1 Мерзімді тазалау кестесі

Мерзімді тазалау құрылғының қызмет ету мерзімін ұзартуға көмектеседі.

Әр циклден кейін есік пен жуғыш зат диспенсерін ауа айналымы үшін сәл ашып қойыңыз және құрылғы ішіндегі ылғалдылықты құрғатыңыз: бұл көгеру мен иістердің алдын алады.

Егер құрылғы ұзақ уақыт пайдаланылмаса: су шүмегін жауып, құрылғыны розеткадан ажыратыңыз.

Жуықталған мерзімді тазалау кестесі:

Қақты кетіру	Жылына екі рет
Техникалық қызмет көрсету мақсатында жуу	Айына бір рет
Есіктің тығыздағышын тазалау	Екі ай сайын
Барабанды тазалау	Екі ай сайын
Жуғыш зат диспенсерін тазалау	Екі ай сайын
Су төгетін сорғы сүзгісін тазалау	Жылына екі рет
Су құятын түтік пен клапан сүзгісін тазалау	Жылына екі рет

Келесі абзацтарда әр бөлікті қалай тазалау керектігі түсіндірілген.

11.2 Бөгде заттарды шығару



Циклді бастамас бұрын қалталар бос және барлық бос элементтер байланғанына көз жеткізіңіз.

Есіктің тығыздағышында, сүзгілерде және барабанда табуыңыз мүмкін кез келген бөгде заттарды (мысалы, металл қыстырғыш, түймелер, тиындар, т.б.) алып тастаңыз. «Қос манжеталы тығыздауы бар есік тығыздағышы», «Барабанды тазалау», «Су төгетін сүзгіні тазалау» және «Су құятын түтік пен клапан сүзгісін тазалау» бөлімдерін қараңыз. Перделерді абайлаңыз. Ілгектерді шешіп, перделерді жуу дорбасына немесе жастыққапқа салыңыз. Қажет болса, уәкілетті қызмет көрсету орталығына хабарласыңыз.

11.3 Сыртын тазалау

Құрылғыны жұмсақ сабын мен жылы сумен ғана тазалаңыз. Барлық беттерді толығымен құрғатыңыз. Металл ысқыштарды немесе ешбір сызат түсіретін материалды пайдаланбаңыз.

САҚТЫҚ ЕСКЕРТУ

Алкогольді, еріткіштерді немесе химиялық өнімдерді пайдаланбаңыз.

САҚТЫҚ ЕСКЕРТУ

Металл беттерді хлорлы жуғыш заттармен тазаламаңыз.

11.4 Қақты кетіру



Егер аумағыңыздағы судың көрмектігі жоғары немесе орташа болса, суды жұмсарту өнімін пайдалануды ұсынамыз.

Қақ бар-жоғын тексеру үшін барабанды уақытылы тексеріңіз.

Өдепкі жуғыш заттардың құрамында суды жұмсартатын заттар болады, бірақ біз қақты тазалайтын құралды пайдаланып, барабан бос тұрған күйде циклды қосуды ұсынамыз.



Бұйымның орамында көрсетілетін нұсқауларды үнемі орындаңыз.

11.5 Техникалық қызмет көрсету мақсатында жуу

Төмен температура бағдарламаларын қайталап не жиі пайдаланғанда жуғыш заттар, қыл-қыбырдың қалдықтары жиналып, барабан және науа ішінде бактерия көбеюі мүмкін. Бұл жағымсыз иіс пен зең пайда болдырады. Осы қалдықтарды жою үшін және құрылғының ішкі бөлігін тазалау үшін превентивті жуу циклын уақытылы (кемінде айына бір рет) қосыңыз.



"Барабанды тазалау" бөлімін қараңыз.

11.6 Қос ернеулі есік тұмшалағыш

Бұл құрылғы **өздігінен тазартатын дренаж жүйесі** бар күйде жобаланған, бұл киімнен түсіп кеткен жеңіл қылшық талшықтарды сумен ағызуға мүмкіндік береді. Тығыздағышты жүйелі түрде тексеріп, қажет болса келесі диаграммада көрсетілгендей тазалаңыз. Тиындар, түймелер, басқа кішкентай заттар цикл соңында табылуы мүмкін.

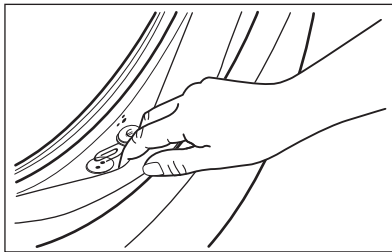

Қажет болса, тығыздағыш бетіне сызат түсірместен аммиакты тазалау затын пайдаланып оны тазалаңыз.



Бұйымның орамында көрсетілетін нұсқауларды үнемі орындаңыз.

Қаптамада қалуы мүмкін заттарды (егер аумақ болса) тексеріп, алып тастаңыз.

Тығыздағыш пен есіктің арасына ешбір кір қалып қоймағанын тексеріңіз.

Бағдарлама циклы аяқталғаннан кейін есік тығыздағышында қалған кірді немесе су қалдықтарын сұрту үшін дымқыл шүберекті пайдаланыңыз.

11.7 Барабанды тазалау

Қоқыс жиналып қалмағанына көз жеткізу үшін барабанды уақытылы тексеріңіз.

Барабан кірдегі тот басуы мүмкін заттың немесе құрамында темірі бар кран суын қолдану нәтижесінде тоттануы мүмкін

Барабанды тот баспайтын болатқа арналған арнайы өнімдермен тазалаңыз.



Бұйымның орамында көрсетілетін нұсқауларды үнемі орындаңыз. Барабанды қышқылы бар қақ кетіретін өнімдермен, хлор немесе темірі бар жеміргіш заттармен немесе темір жөкемен тазаламаңыз.

Мұқият тазалау үшін:

1. Барабаннан барлық кірді алыңыз.
2. Cottons бағдарламасын ең жоғары температурамен бірге таңдаңыз.

3. Жуғыш заттардың қалдықтарын шаю үшін бос барабанған шамалы ұнтақ жуғыш заттан салыңыз.



Арасында, цикл соңында дисплейде

••••• белгісі көрінуі мүмкін: бұл “барабанды тазалау” ұсынысы.

Барабанды тазалап болғаннан кейін темір жоқ болып кетеді.

11.8 Жуғыш зат үлестіргішті тазалау

Құрғақ жуғыш заттың немесе ұйыған мата жұмсартқыштың ықтимал шөгінділерін және/немесе жуғыш зат үлестіргішінде көгеруді болдырмау үшін екі ай сайын келесі тазалау процедурасын диаграммада көрсетілгендей орындаңыз.

1. Тартпаны ашыңыз. Суретте көрсетілгендей басқыны төмен басып, тартып шығарыңыз.

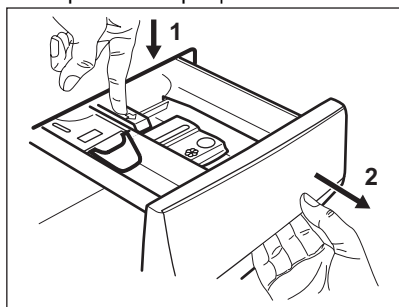

2. Тазалағанда оңай болу үшін үстеме үлестіргіштің үстіңгі жағын алып, ағып тұрған жылы сумен шайып, онда жиналған жуғыш заттарды тазалаңыз. Тазалап болғаннан кейін үстіңгі жағын қайта орнына қойыңыз.

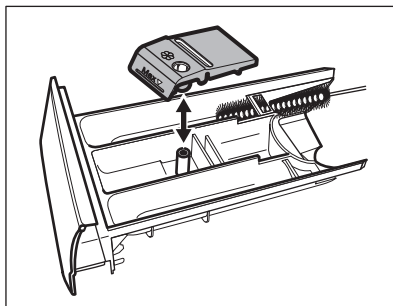

3. Ұяның үстіңгі және астыңғы бөлігіне тұрып қалған жуғыш заттардың қалдықтарының толық тазаланғанын тексеріңіз. Ұяны тазалау үшін кішкене шөткені пайдаланыңыз.

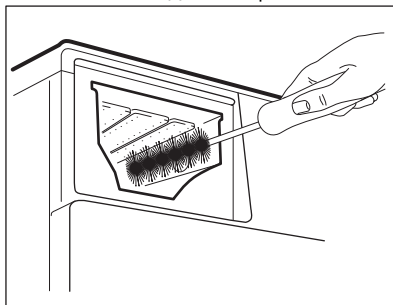

4. Жуғыш зат тартпасын бағыттағышқа салыңыз да, жабыңыз. Шаю бағдарламасын барабанға ешбір кір салмай қосыңыз.

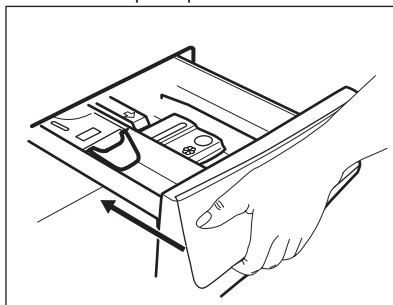

11.9 Су сорғысының сүзгісін тазалау

Су төгетін сорғы сүзгісін жүйелі түрде тексеріп, таза екеніне көз жеткізіңіз.

Су сорғысының сүзгісін тазалау қажет:

- Құрылғының суы төгілмей тұр.
- Барабан айналмаса.
- Су төгетін сорғының бітелуіне байланысты құрылғы әдеттен тыс шу шығарады.
- Дисплейде **E20** ескерту коды пайда болса

⚠ АБАЙЛАҢЫЗ!

- Ашаны розеткадан ажыратыңыз.
- Құрылғы жұмыс істеп тұрған кезде сүзгіні шығармаңыз.
- Құрылғыдағы су ыстық болса, су төгетін сорғыны тазаламаңыз. Су суығанша күтіңіз.
- Судың аққаны тоқтағанша, клапанды жабу және ашу арқылы 3-қадамды бірнеше рет қайталаңыз.

Сүзгіні алған кезде су ағып кетсе, сүрту үшін әрқашан жақын жерде шүберекті ұстаңыз.

Сорғы сүзгісін тазалау үшін мына диаграммаларға сәйкес істеңіз:

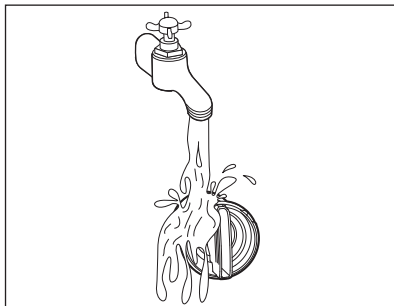
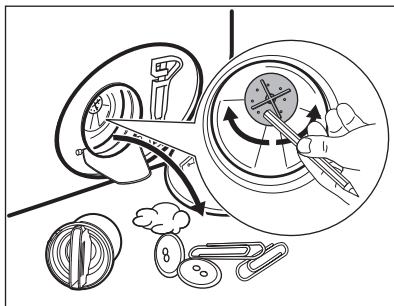
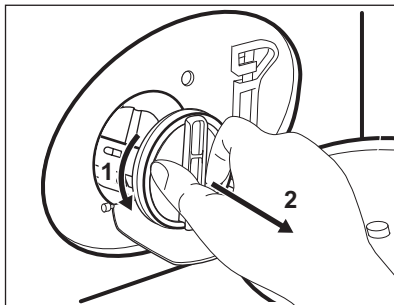
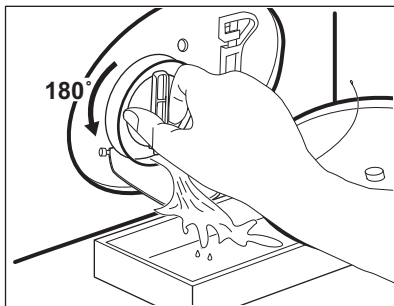
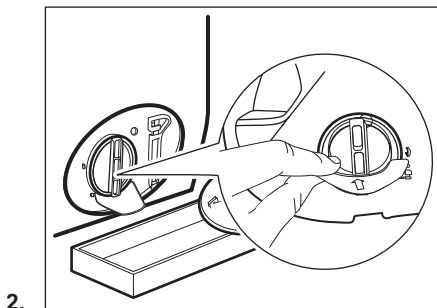
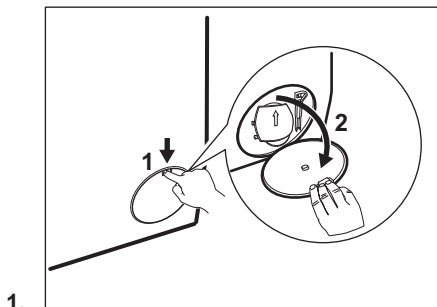

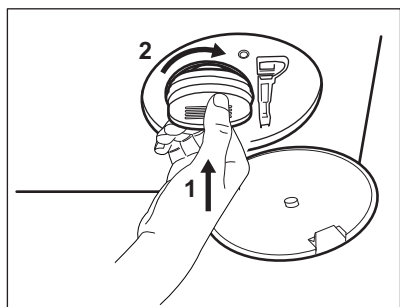

7.

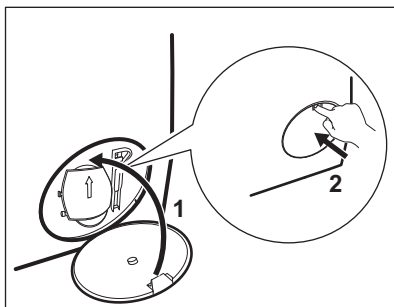

8.

⚠ АБАЙЛАҢЫЗ!

Сорғы айналғысы айнала алатынына көз жеткізіңіз. Ол айналмаса, уәкілетті қызмет көрсету орталығына хабарласыңыз. Сонымен қатар, су ағып кетпес үшін сүзгінің дұрыс бұралғанына көз жеткізіңіз.

11.10 Су құятын түтік пен клапан сүзгісін тазалау



Уақыт өте келе жиналған шөгінділерді кетіру үшін кіріс түтігі мен клапанның сүзгісін жылына екі рет тазалау ұсынылады. Сүзгілерді тазалау үшін келесі диаграммаларға сәйкес әрекет етіңіз:

1.

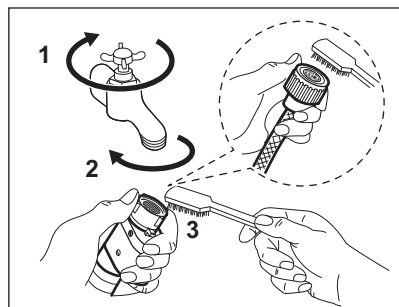

2.

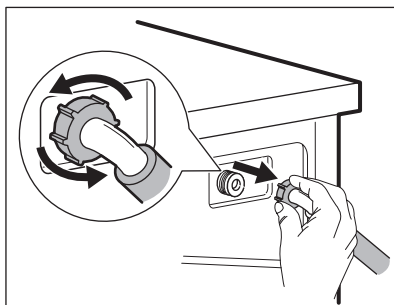

3.

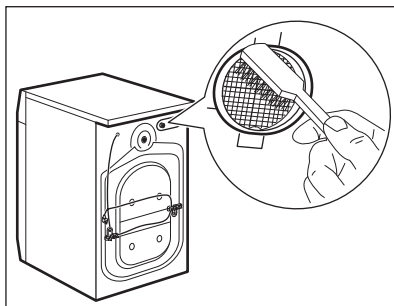

4.

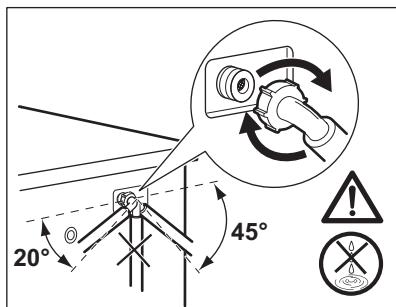

11.11 Төтенше ағызу

Егер құрылғы суды төге алмаса, «Су төгетін сорғыны тазалау сүзгісі» тармағында көрсетілген процедураны орындаңыз. Егер қажет болса, сорғыны тазалаңыз.

11.12 Мұздап кетуден сақтау

Құрылғы температурасы 0° C градус не бұдан төмен түсетін жерге орнатылса, су

құятын түтіктегі және су төгетін сорғыдағы қалдық суды төгіңіз.

1. Ашаны розеткадан ағытыңыз.
2. Судың шүмегін жабыңыз.
3. Су құятын түтіктің екі ұшын ыдысқа салып, түтіктегі суды ағызыңыз.
4. Су төгетін сорғыны босатыңыз. Суды төтенше жағдайда төгу қадамдарын қараңыз.
5. Су төгетін сорғы босаған кезде, су құятын түтікті қайта орнына қойыңыз.

⚠ АБАЙЛАҢЫЗ!

Құрылғыны қайта іске қолданар алдында температураның 0°С градустан жоғары екеніне көз жеткізіңіз. Төмен температураға байланысты орын алған ақауларға өндіруші жауапкершілік көтермейді.

12. ТҰТЫНУ МӘНДЕРІ

12.1 Түсіндірме



Құрылғымен бірге берілген энергияны үнемдеу белгісіндегі QR коды EP EPREL дерекқорындағы құрылғының жұмысына қатысты ақпаратқа веб-сілтемені қамтамасыз етеді. Пайдалану туралы нұсқаулықпен және осы құрылғымен бірге қамтамасыз етілген барлық құжаттармен бірге энергияны үнемдеу белгісін сақтаңыз. Дәл осы ақпаратты EPREL ішінде <https://eprel.ec.europa.eu> сілтемесін және құрылғының техникалық деректер тақтайшасындағы үлгі атауын және өнім нөмірін пайдаланып табуға болады.



Мәндер мен бағдарлама ұзақтығы әртүрлі жағдайларға байланысты өзгеріп отыруы мүмкін (мысалы, бөлме температурасы, су температурасы және қысым, кірдің өлшемі мен кірдің түрі, желілік кернеу), сондай-ақ бағдарламаның әдепкі параметрін өзгертсеңіз.

12.2 ЕО 2019/2023 Еуропалық Комиссия регламентіне және серіктес нарықтарындағы барлық жаңа ілеспе стандарттарға сәйкес (*)

Есо 40-60 бағдарламасы	кг	кВт/сағ	Литрлер	сс:мм	% 1)	°С	айн/ мин ²⁾
Толық жүктеме	10,5	0.905	69	3:59	53.00	38	1351
Жарты жүктеме	5,25	0.500	55	2:58	53.00	31	1351
Ширек жүктеме	2,5	0.305	40	2:35	54.00	26	1351

1) Айналысу кезеңінің соңында қалған ылғал. Айналысу жылдамдығы неғұрлым жоғары болса, шу соғұрлым жоғары және қалған ылғалдылық соғұрлым төмен болады.

2) Ең үлкен айналысу жылдамдығы.

12.3 Жиі пайдаланылатын бағдарламалар



Бұл мәндер тек көрсетуге арналған.

Бағдарлама	кг	кВт/сағ	Литрлер	сс:мм	% 1)	°С	айн/ мин ²⁾
Cottons ³⁾ 90°C	10,5	2.90	80	3:30	52.00	85	1400
Cottons 60°C	10,5	2.05	75	3:30	52.00	55	1400
Cottons 20 ⁴⁾ 20°C	10,5	0.30	65	2:45	52.00	20	1400
Synthetics 40°C	4	0.65	55	2:15	35.00	40	1200
Delicates ⁵⁾ 30°C	2	0.35	50	1:00	35.00	30	1200
Wool/Silk 30°C	1,5	0.25	60	1:10	30.00	30	1200

(*) Біріккен Корольдіктің энергияға қатысты өнімдерге арналған экодизайны мен энергетикалық ақпарат ережелері; Украинаның 834/2023 қаулысы; AS/NZS2040 және AS/NZS6400 стандарттары Температуралар мен жүктемелер автоматты түрде орнатылады және барлық үшілер үшін көрінбеуі мүмкін.

1) Айналысу кезеңінің соңында қалған ылғал. Айналысу жылдамдығы неғұрлым жоғары болса, шу соғұрлым жоғары және қалған ылғалдылық соғұрлым төмен болады.

2) Айналу жылдамдығының анықтамалық индикаторы.

3) Қатты ласталған маталарды жууға қолайлы.

4) Аздап ласланған мақта, синтетикалық және аралас маталарды жууға қолайлы.

5) Сондай-ақ ол азғантай ласталған кір үшін жылдам жуу циклын орындайды.

Өшірулі (Вт)	Күту режимі (Вт)	Кешіктіріп бастау (Вт)
0,50	0,50	4,00

Өшірулі/күту режиміне дейінгі уақыт ең көбі 15 минут болады.

13. ҚЫСҚАША НҰСҚАУЛЫҚ

13.1 Күнделікті пайдалану

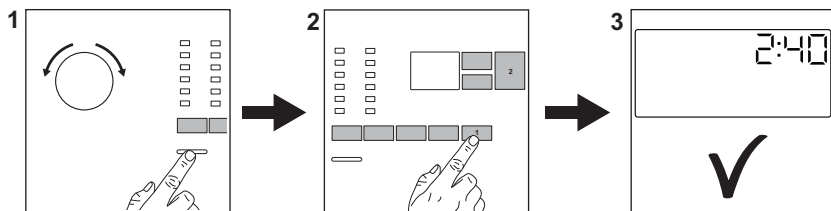

Ашаны розеткаға жалғаңыз.

Су құятын шүмекті ашыңыз.

Кірді жүктеңіз.

Жуғыш затты және басқа құралдарды жуғыш зат салынатын тиісті бөлікке салыңыз.

- Құрылғыны қосу үшін On/Off түймесін басыңыз. Қажетті бағдарламаны орнату үшін бағдарлама тетігін бұраңыз.
- Қажетті опцияларды тиісті сенсорлық түймелер арқылы орнатыңыз. Бағдарламаны бастау үшін Start/Pause  түймесін түртіңіз
- Құрылғы іске қосылады.

Бағдарлама соңында қыртыстарды болдырмау үшін кірді алып тастаңыз.

Құрылғыны сөндіру үшін On/Off түймесін басыңыз.

13.2 Күту және тазалау

Мерзімді тазалау кестесі құрылғының қызмет ету мерзімін ұзартуға көмектеседі.

Әр циклден кейін есік пен жуғыш зат диспенсерін ауа айналымы үшін сәл ашып қойыңыз және құрылғы ішіндегі

ылғалдылықты құрғатыңыз: бұл көгеру мен иістердің алдын алады.

Егер құрылғы ұзақ уақыт пайдаланылмаса: су шүмегін жауып, құрылғыны розеткадан ажыратыңыз.

Қақты кетіру	Жылына екі рет
Техникалық қызмет көрсету үшін жуу	Айына бір рет
Есіктің тығыздағышын тазалау	Екі ай сайын
Барабанды тазалау	Екі ай сайын
Жуғыш зат диспенсерін тазалау	Екі ай сайын
Су төгетін сорғы сүзгісін тазалау	Жылына екі рет
Су құятын түтік пен клапан сүзгісін тазалау	Жылына екі рет

Әсіресе жуғыш зат тартпасы аймағының жанындағы пластик бөлшектерді таза ұстап, төгілген артық жуу құралын кетіріңіз.

Келесі абзацтарда әрбір бөлікті қалай тазалау керектігі түсіндірілген.

Қос ернеулі есік тұмшалағыш

Бұл құрылғы өздігінен тазартатын дренаж жүйесі бар күйде жобаланған, бұл

киімнен түсіп кеткен жеңіл қылшық талшықтарды сумен ағызуга мүмкіндік береді. Тығыздағышты жүйелі түрде тексеріп, қажет болса келесі диаграммада көрсетілгендей тазалаңыз. Тиындар, түймелер, басқа кішкентай заттар цикл соңында табылуы мүмкін.

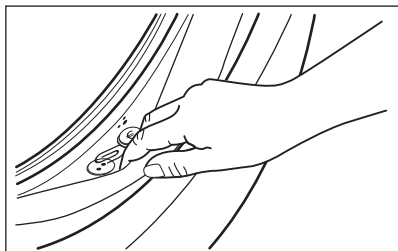

Қажет болса, тығыздағыш бетіне сызат түсірместен аммиакты тазалау затын пайдаланып оны тазалаңыз.



Бұйымның орамында көрсетілетін нұсқауларды үнемі орындаңыз. Қаптамада қалуы мүмкін заттарды (егер аумақ болса) тексеріп, алып тастаңыз. Тығыздағыш пен есіктің арасына ешбір кір қалып қоймағанын тексеріңіз. Бағдарлама циклы аяқталғаннан кейін есік тығыздағышында қалған кірді немесе су қалдықтарын сүрту үшін дымқыл шүберекті пайдаланыңыз.

Бөгде заттарды шығару





Циклді бастамас бұрын қалталар бос және барлық бос элементтер байланғанына көз жеткізіңіз.

Есіктің тығыздағышында, сүзгілерде және барабанда табуыңыз мүмкін кез келген бөгде заттарды (мысалы, металл қыстырғыш, түймелер, тиындар, т.б.) алып тастаңыз. Қажет болса, уәкілетті қызмет көрсету орталығына хабарласыңыз.

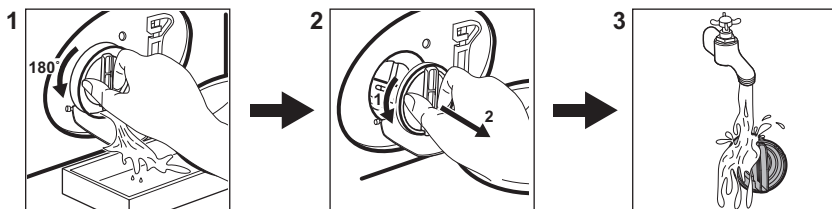
Су сорғысының сүзгісін тазалау
Сүзгіні уақытылы, әсіресе дисплейде ескерту коды **E20** пайда болса тазалаңыз.



13.3 Бағдарламалар

Бағдарлама	Жүктеу	Өнім сипаттамасы
FullWash 45'	10,5 кг	Аралас маталар, түрлі-түсті мақта мата мен синтетика үшін, сондай-ақ шамалы кірлеген күнделікті киетін киімдерге өте ыңғайлы. Бұл бағдарлама 30°C температурада небәрі 45 минутта тазартады. Аз мөлшерде киім жуу арқылы үздік нәтижелерге қол жеткізесіз.
Cottons	10,5 кг	Ақ және түрлі-түсті маталар бағдарламасы. Қалыпты және ауыр топырақ үшін өте қолайлы.
Synthetics	4 кг	Синтетика немесе аралас матадан жасалған заттар.
Delicates	2 кг	Акрил, вискоза, полиэстер сияқты биязы маталар.
Wool/Silk 	1,5 кг	Машинада жууға болатын жүн мата, қолмен жууға болатын жүн мата және нәзік маталар.
Rinse	10,5 кг	Барлық мата, жүн мен өте нәзік матадан басқа. Шаюға және айналдыруға арналған бағдарлама.
Spin/Drain	10,5 кг	Барлық маталар, жүн мата мен өте нәзік матадан басқа. Суды төгуге және айналдыруға арналған бағдарлама.
Intense Clean	10,5 кг	Комбинезон, тон және жұмыс киімдері. Кірді және қатты ластануды кетіру үшін алдын ала жуу кезеңі бар қарқынды цикл.
Jeans	4 кг	Джинс киімдер мен джерси заттарға арналған.
Sport	4 кг	Спорт киімдері.
Duvet	3 кг	Бір синтетикалық төсек жапқыш, көрпе, төсек жабдығы.
Outdoor 	2,5 кг ¹⁾ 1 кг ²⁾	Дала спортына арналған соңғы үлгінің киімдері.
Hygiene 	10,5 кг	Ақ мақта мата заттар. Бұл бағдарлама бактериялар мен вирустардың 99,99%-дан астамын жояды ³⁾
Eco 40-60 ⁴⁾	10,5 кг	Ақ және түрлі-түсті мақта мата. Қалыпты ласалған киімдер.

1) Жуу бағдарламасы.

2) Жуу бағдарламасы және суға төзімді ету циклі.

3) 2021 жылы Swissatest Testmaterialien AG жүргізген сыртқы сынақта Алтын-сары түсті стафилококк, Энтерококки фэциум, Ақ кандида, Көкіріңді таяқша және MS2 Бактериофаг үшін сыналған (Сынақ есебінің №202120117).

4) ЕО 2019/2023 Комиссия ережесіне және Украинаның 834/2023 қаулысына сәйкес, 40°C температурадағы бұл бағдарлама 40°C немесе 60°C температурада жууға болатын қалыпты ласанған мақта матаны бір циклде тазалай алады. Температура көрсетілмейді және көрінбейді, ол автоматты түрде орнатылады.





- Кірдегі температура, бағдарламаның ұзақтығы және басқа деректерді алу үшін «Тұтыну мәндері» тарауын қараңыз.
- Қуатты тұтыну тұрғысынан ең тиімді бағдарламалар, әдетте, төменірек температураларда және ұзағырақ жұмыс істейтін бағдарламалар болып табылады.

Құрылғыны әрбір бағдарлама үшін көрсетілген максималды

сыйымдылыққа дейін жүктеу қуат пен суды тұтынуды азайтуға көмектеседі.

Жуу бағдарламаларына арналған жуғыш заттар

Бағдарлама	Әмбебап ұнтақ 1)	Әмбебап сұйықтық	Түсті киімдерге арналған сұйықтық	Нәзік жүн маталар	Арнайы
FullWash 45'	▲	▲	--	--	--
Cottons	▲	▲	▲	--	--
Synthetics	▲	▲	▲	--	--
Delicates	--	--	--	▲	▲
Wool/Silk 	--	--	--	▲	▲
Intense Clean	▲	▲	▲	--	--
Jeans	--	--	▲	▲	▲
Sport	--	▲	▲	--	▲
Duvet	--	--	--	▲	▲
Outdoor 	--	--	--	▲	▲
Hygiene 	▲	▲	--	--	▲
Eco 40-60	▲	▲	▲	--	--

1) 60°C-тан жоғарырақ температурада ұнтақ жуғыш затты пайдалану ұсынылады.

-- = Ұсынылмайды ▲ = Ұсынылады

13.4 Жуғыш заттың түрі және мөлшері.

- Кір жуғыш машиналарға арналған жуғыш заттар мен басқа үстемелерді ғана қолданыңыз: Алдымен, мына жалпы ережелерді сақтаңыз:
 - нәзік маталарды қоспағанда, барлық матаның түріне арналған ұнтақ жуғыш заттар (сонымен қатар таблеткалар және бір реттік жуғыш заттар). Ақ киімдер мен кірді зарарсыздандыру үшін ағартқышы бар ұнтақ жуғыштарды пайдаланыңыз,
 - сұйық жуғыш заттар (сонымен қатар бір реттік жуғыш заттар) матаның барлық түріне арналған төмен

- температурадағы жуу бағдарламалары үшін (макс. 60°C) немесе тек жүн маталарға арналған арнайы бағдарламалар үшін жақсырақ.
- Өртүрлі жуғыш заттарды араластырмаңыз.
- Мына жағдайда жуғыш затты азырақ қолданыңыз:
 - сіз аздаған жүктемені жуып жатырсыз,
 - кір аз ластанған,
 - жуу кезінде көп мөлшерде көбік бар.
- Жуғыш зат құлақшаларын немесе бөтелкелерді пайдаланған кезде оларды жуғыш зат үлестіргішіне емес, барабанның ішіне салыңыз және өндірушінің ұсыныстарын орындаңыз.

Жеткіліксіз жуғыш зат мынаны тудыруы мүмкін:

- орынсыз жуу нәтижелері,
- жуылып жатқан кір сұр түске айналады,
- майлы киімдер,
- құрылғыдағы зең.

Шамадан тыс жуғыш зат мыналарға әкелуі мүмкін:

- көбіктер,
- жуу әсерін төмендетеді,
- жеткіліксіз шаю,
- қоршаған ортаға көбірек әсер етеді.

14. ДАБЫЛ КОДТАРЫ ЖӘНЕ ЫҚТИМАЛ АҚАУЛАР

Құрылғы жұмысын бастамай жатыр немесе жұмыс істеп тұрған кезде тоқтап қалады. Алдымен мәселенің шешімін табуға тырысыңыз (кестелерді қараңыз).

АБАЙЛАҢЫЗ!

Кез келген тексеру жұмыстары алдында құрылғыны сөндіріңіз.

Мәселе	Ықтимал шешім
E 10 Құрылғыға су дұрыс құйылмай тұр.	<ul style="list-style-type: none">• Су шүмегі ашық екенін тексеріңіз.• Су қысымының тым төмен емес екендігіне көз жеткізіңіз. Бұл ақпаратты алу үшін жергілікті су мекемесіне хабарласыңыз.• Су шүмегі бітелмегеніне көз жеткізіңіз.• Су құятын түтіктің ақаусыз екенін, бұратылып немесе майысып қалмағанына көз жеткізіңіз.• Су құятын түтіктің дұрыс жалғанғанына көз жеткізіңіз.• Су құятын түтіктің сүзгісі мен клапанның сүзгісі бітелмегеніне көз жеткізіңіз.
E 20 Құрылғының суы төгілмей тұр.	<ul style="list-style-type: none">• Раковина төлкесінің бітеліп қалмағанына көз жеткізіңіз.• Су құятын түтіктің бұратылып немесе майысып қалмағанына көз жеткізіңіз.• Төгу сүзгісі бітеліп қалмағанын тексеріңіз. Қажет болса, сүзгіні тазалаңыз.• Төгу түтігінің дұрыс жалғанғанына көз жеткізіңіз.• Егер төгу кезеңі жоқ бағдарламаны орнатсаңыз, төгу бағдарламасын орнатыңыз.• Егер сіз ваннада сумен аяқталатын опцияны орнатсаңыз, төгу бағдарламасын орнатыңыз.
E 40 Құрылғының есігі ашық немесе дұрыс жабылмаған.	<ul style="list-style-type: none">• Есік дұрыс жабылғанына көз жеткізіңіз.
E 9 1 Ішкі іркіліс. Құрылғының электронды элементтерінің арасында байланыс жоқ.	<ul style="list-style-type: none">• Бағдарлама дұрыс аяқталмаған не құрылғы уақытынан бұрын тоқтаған. Құралды өшіріп, қайта қосыңыз.• Ескерту коды қайта пайда болса, уәкілетті қызмет көрсету орталығына хабарласыңыз.
E N0 Электр желісі тұрақты емес.	<ul style="list-style-type: none">• Қуат көзі тұрақты болғанша күтіңіз.

EFO

Тасқынға қарсы құрал
қосулы.

- Құрылғыны ажыратып, су шүмегін жабыңыз. Уәкілетті қызмет көрсету орталығына хабарласыңыз.

Мәселе жойылмаса, уәкілетті қызмет көрсету орталығына хабарласыңыз. Сервистік орталыққа қажет деректер техникалық деректер тақтайшасында берілген

*Кейбір дабыл кодтары пайда болмауы мүмкін. Ескертусіз өзгертуге болады.

15. ҚОРШАҒАН ОРТАҒА ҚАТЫСТЫ ЖАҒДАЙЛАР

Таңбасы бар қайта өңделетін материалдар

 Қаптаманы қайта өңдеу үшін оны тиісті контейнерлерге салыңыз. Электрлік және электрондық жабдықтардың қалдығын қайта өңдеу арқылы қоршаған ортаны және адам денсаулығын қорғауға үлесіңізді қосыңыз. «Сызылған себет»

таңбасымен белгіленген жабдықтарды  бірге утилизациялауға болмайды. Өнімді жергілікті қайта өңдеу бөліміне қайтарыңыз немесе муниципалды мекемеге хабарласыңыз.

Осы өнімнің өндірілген күні сериялық нөмірде көрсетілген, оның нөмірінің бірінші саны өндірілген жылдың соңғы санына, екінші және үшінші сандар аптаның реттік нөміріне сәйкес келеді. Мысалы, 14512345 сериялық нөмірі өнім 2021 жылдың қырық бесінші аптасында өндірілгенін білдіреді.

Өндіруші: Electrolux Appliances AB, St. Göransgatan 143, 105 45 Stockholm, Швеция.

Польшада жасалған.

Добре дојдовте во Electrolux! Ви благодариме што го избравте нашиот апарат.



Во нашите напори да бидеме одржливи, ги намалуваме хартиените средства и ги даваме целосните кориснички прирачници на интернет. Пристапете му на вашиот целосен кориснички прирачник на electrolux.com/manuals



Добијте совети за користење, брошури, водич за решавање проблеми, информации за сервисирање и поправка на electrolux.com/support



Купувајте додатоци, потрошни материјали и оригинални резервни делови за вашиот апарат на electrolux.com/shop

Можноста за промени е задржана.

СОДРЖИНА

1. БЕЗБЕДНОСНИ ИНФОРМАЦИИ.....	212
2. БЕЗБЕДНОСНИ УПАТСТВА.....	214
3. ОПИС НА ПРОИЗВОДОТ.....	217
4. ТЕХНИЧКИ ИНФОРМАЦИИ.....	218
5. МОНТАЖА.....	218
6. КОНТРОЛНА ПЛОЧА.....	222
7. БИРАЊЕ И КОПЧИЊА.....	223
8. ПРОГРАМИ.....	226
9. ПОСТАВКИ.....	230
10. СЕКОЈДНЕВНА УПОТРЕБА.....	231
11. НЕГА И ЧИСТЕЊЕ.....	234
12. ПОТРОШУВАЧКИ ВРЕДНОСТИ.....	240
13. КРАТОК ВОДИЧ.....	241
14. КОДОВИ ЗА АЛАРМИ И МОЖНИ ДЕФЕКТИ.....	245
15. ГРИЖА ЗА ЖИВОТНАТА СРЕДИНА.....	246

1. ⚠ БЕЗБЕДНОСНИ ИНФОРМАЦИИ



Пред монтажата и употребата на овој апарат, внимателно прочитајте ги доставените упатства. Производителот не сноси одговорност за повреда или штета кои се резултат на неправилна монтажа или употреба. Секогаш чувајте ги упатствата на сигурно и безбедно место за подоцнежна употреба.

1.1 Безбедност на деца и ранливи лица

- Овој апарат може да го користат деца над 8 години и лица со намалени физички, сетилни или ментални

способности или лица без искуство и знаење доколку тоа го прават под надзор или доколку им биле дадени упатства како безбедно да го употребуваат апаратот, и доколку ги разбираат опасностите поврзани со него.

- Апаратот не смее да биде во дофат на деца меѓу 3 и 8 годишна возраст и лица со многу обемни и сложени пречки во развојот освен ако не се под постојан надзор.
- Апаратот не смее да биде во дофат на деца помали од 3 години освен ако не се под постојан надзор.
- Децата треба да бидат под надзор да не играат со апаратот.
- Држете ја амбалажата подалеку од деца и фрлете ја соодветно.
- Чувајте ги сите детергенти настрана од дофат на деца.
- Држете ги децата и миленичињата подалеку од апаратот кога вратата е отворена.
- Ако апаратот има уред за заштита на деца, треба да се вклучи.
- Децата не треба да го чистат или да го оддржуваат апаратот без надзор.

1.2 Општа безбедност

- Овој апарат е наменет само за перење алишта од домашен тип, кои се перат само со машина.
- Уредот е наменет да го користи едно домаќинство во домашни услови во затворен простор.
- Уредот може да се користи во канцеларии, хотелски соби, гостилници, фарми со гостилници и други слични сместувања каде неговото користење не надминува (просечно) ниво на користење во домаќинство.
- Не менувајте ја спецификацијата на овој апарат.
- Максималната количина на полнење на апаратот е 10,5 кг.. Не ја надминувајте максималната количина на полнење на секоја програма (погледнете во поглавјето „Табела со програми“).

- Притисокот на водата при работа кај точката на влез на водата од доводот мора да биде меѓу 0,5 bar (0,05 MPa) и 10 bar (1,0 MPa).
- Отворите за вентилација во основата не смеат да бидат попречени од таписон, килим или било каков покривач за под.
- Апаратот мора да биде поврзан со водоводната мрежа со помош на добиениот комплет на црева, или нов комплет од црева кои ќе ги добиете од Овластениот сервисен центар.
- Старите комплекти црева не смеат повторно да се користат.
- Доколку се оштети кабелот за напојување, тој треба да биде заменет од страна на производителот, негов овластен сервисен центар или слично квалификувани лица за да се избегне електрична опасност.
- Пред секое одржување, исклучете го апаратот и извадете го штекерот за струја од приклучницата.
- Не користете вода во спреј со висок притисок и/или на пара за чистење на уредот.
- Чистете го апаратот со влажна крпа. Користете само неутрални детергенти. Не користете абразивни производи, абразивни сунѓери за чистење, растворувачи или метални предмети.
- Ако машината за сушење алишта е монтирана врз машината за перење, проверете дали користите соодветен прибор за монтирање одобрен од ELECTROLUX.

2. БЕЗБЕДНОСНИ УПАТСТВА

2.1 Монтажа



Монтажата мора да биде направена во согласност со важечките државни закони.

- Извадете ја целата амбалажа и транспортните зартки вклучувајќи ја и пластичната четка со пластичен разделувач.
- Чувајте ги транспортните штрафови на сигурно место. Ако апаратот ќе се премести во иднина тие мора да бидат заштрафени за да се заклучи

барабанот и да се спречи внатрешно оштетување.

- Секогаш внимавјте кога го пренесувате апаратот затоа што е тежок. Секогаш носете заштитни ракавици и приложените обувки.
- Следете ги инструкциите за монтирање дадени со апаратот.
- Немојте да монтирате ниту да користите оштетен апарат.
- Не монтирајте го и не користете го апаратот на места каде што температурата е пониска од 0°C или каде што е изложен на атмосферски влијанија.
- Вклучете ја рерната.
- Проверете дали има циркулација на воздух меѓу апаратот и подот.
- Кога апаратот е поставен во неговата постојана позиција, проверете дали е правилно порамнет со помош на либела. Ако не е, приспособете ги ногарките додека не се порамни.
- Немојте да го монтирате апаратот директно над одводот на подот.
- Не прскајте вода на апаратот и не го изложувајте на претерана влажност.
- Не монтирајте го апаратот на места каде што вратата на апаратот не може целосно да се отвори.
- Не ставајте затворен сад под апаратот за собирање вода во случај на протекување. Контакттирајте со Овластениот сервисен центар за да проверите кои додатоци можат да се користат.

2.2 Поврзување на струјата

ПРЕДУПРЕДУВАЊЕ!

Ризик од пожар и струен удар.

- **ПРЕДУПРЕДУВАЊЕ:** Овој апарат е дизајниран да биде монтиран / поврзан со приклучок за заземјување во зградата.
- Секогаш користете правилно монтиран штекер отпорен на струјни удари.
- Проверете дали параметрите на плочката со спецификации се компатибилни со електричната моќност на мрежата на електрична енергија.

- Не користете адаптери со повеќе приклучоци и продолжни кабли.
- Погрижете се да не ги оштетите приклучокот за струја и кабелот. Доколку кабелот за струја на апаратот треба да се замени, тоа мора да го направи нашиот Овластен сервисен центар.
- Поврзете го приклучокот за струја со штекерот на крајот од монтажата. Проверете дали приклучокот за струја е пристапен по монтирањето.
- Не допирајте го кабелот за струја или приклучокот со влажни раце.
- Не влечете го кабелот за да го исклучите апаратот од струја. Секогаш повлекувајте го приклучокот за струја.

2.3 Поврзување за довод на вода

- Доводната вода не треба да биде потопла од 25 °C.
- Не ги оштетувајте цревата за вода.
- Пред да ги поврзете новите црева, цревата кои не биле користени подолг период, каде се направила некаква поправка или биле ставени нови уреди (мерачи за вода итн.), оставете ја водата да тече се додека не стане чиста и бистра.
- Проверете дали има видливи протекувања на вода за време или после првата работа на апаратот.
- Не користете продолжено црево ако доводното црево е кратко. Јавете се во овластениот сервисен центар за замена на доводното црево.
- Кога го отпакувате апаратот, можно е од цреводот за цедење да истече вода. Ова е заради тестирањето на апаратите со вода во самата фабрика.
- Можете да го продолжите одводното црево за максимум 400 см. Јавете се во овластениот сервисен центар за да добиете друго одводно црево и продолжеток.
- Проверете дали има пристап до чешмата по монтирањето.
- Затворете ја славината за вода по секоја употреба на апаратот.

2.4 Употреба

ПРЕДУПРЕДУВАЊЕ!

Опасност од повреда, струен удар, пожар, изгореници или оштетување на апаратот.

- Следете ги безбедносните упатства на пакувањето на детергентот.
- Не ставајте запаливи производи или предмети кои се мокри заедно со запаливи производи во апаратот, или во негова близина.
- Немојте да перете многу валкани такенини, масни или други замастени материјали. Може да ги оштети гумените делови на апаратот. Исперете ги претходно рачно пред да ги ставите во апаратот.
- Не користете мириси за алишта за перење за да избегнете ризик од оштетување на пластичните и гумените делови на апаратот.
- Не допирајте го стаклото на вратата додека програмата е во функција. Стаклото може да биде жешко.
- Проверете дали сите метални предмети се извадени од алиштата.

2.5 Сервис

- За да го поправите апаратот, контактирајте со овластениот сервисен центар. Користете само оригинални резервни делови.
- Треба да знаете дека само-поправката или непрофесионалната поправка може да имаат последици врз безбедноста и може да ја направи гаранцијата неважечка.
- Следниве резервни делови се достапни најмалку 10 години откако ќе биде прекинато производството на моделот: мотор и моторни четки, предавател помеѓу мотор и барабан, пумпи, пригушувачи и амортизери, барабан, лопатки за барабан и соодветни лагери, грејачи и грејни елементи, вклучително и топлински пумпи, цевки и слична

опрема, вклучувајќи црева, вентили, филтри и аквастопи, печатени плочи, електронски дисплеи, прекинувачи за притисок, термостати и сензори, софтвер и фирмвер, вклучително и софтвер за ресетирање, врата, шарки за врати и заптивки, други заптивки, склопки за заклучување на вратите, пластични периферни уреди како што се диспензери за детергент. Времетраењето може да биде подолго во вашата земја. За повеќе информации, посетете ја нашата веб-страница.

- Треба да знаете дека некои од овие резервни делови се достапни само кај професионални сервисери, и дека не сите резервни делови се релевантни за сите модели.
- Во однос на светилите во внатрешноста на овој производ и резервните светилки што се продаваат посебно: Овие светилки се предвидени да издржат екстремни физички услови во апаратите за домаќинство, како што се температура, вибрации, влажност или се предвидени за давање сигнали за работната состојба на апаратот. Тие не се предвидени да се користат за други намени и не се погодни за осветлување простории во домот.

2.6 Расходување

ПРЕДУПРЕДУВАЊЕ!

Ризик од повреда или задушвање.

- Исклучете го апаратот од струја и вода.
- Извадете го електричниот кабел блиску до апаратот и фрлете го.
- Извадете ја кваката на вратата за да спречите затварање на деца или миленици во барабанот.
- Фрлете го апаратот во согласност со условите за фрлање на Искористена електрична и електронска опрема (ИЕЕО).

3. ОПИС НА ПРОИЗВОДОТ

3.1 Преглед на апаратот

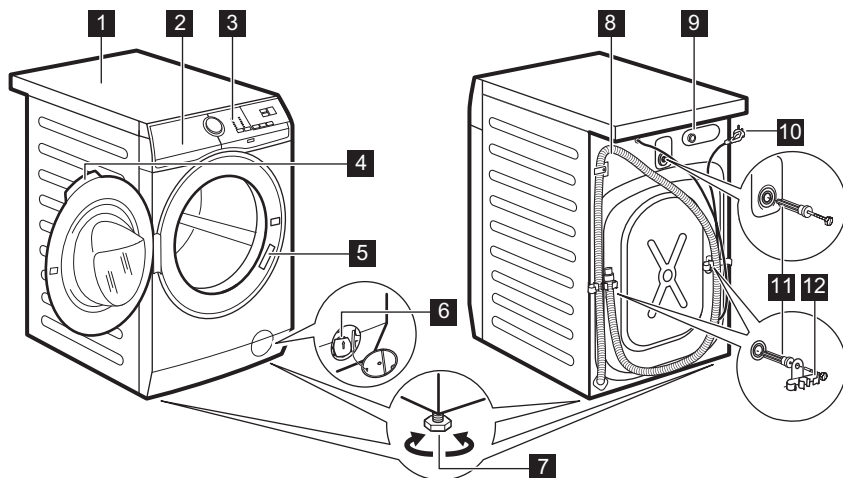

- 1 Работна површина
- 2 Дозер за детергент
- 3 Контролна плоча
- 4 Рачка на вратата
- 5 Плочка со спецификации
- 6 Филтер на одводната пумпа
- 7 Ногарки за ливелирање на апаратот

- 8 Одводно црево
- 9 Поврзување на доводното црево
- 10 Кабел за струја
- 11 Завртки за превоз
- 12 Потпора на црево

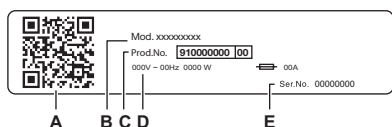

Плочката со спецификации содржи:

- A. QR-код
- B. Име на модел
- C. Број на производ
- D. Електричен напон
- E. Сериски број

Скенирајте го **QR-кодот** на апаратот за да го регистрирате вашиот производ и да го извлечете максимумот од него

- - Пристапете до деталите, документацијата и написите за вашиот апарат за тоа како да ги користите најдобрите функции (Упатство за употреба исто така е достапно на electrolux.com/manuals)
- - Добијте совети за користење, решавање проблеми, информации за сервисирање и поправка (достапни и на electrolux.com/support)
- - Купете додатоци, потрошен материјал и оригинални резервни делови за вашиот апарат (достапни и на electrolux.com/shop)

4. ТЕХНИЧКИ ИНФОРМАЦИИ

Димензија	Ширина/ Висина/ Вкупна длабочина	59,7 см /84,7 см /65,8 см
Поврзување на струја	Напон Вкупна моќност Осигурувач Фреквенција	230 V 2100 W 10 A 50 Hz
Ниво на заштита од навлегување цврсти честички и влага дава заштитниот капак освен кога нисконапонската опрема нема заштита од влага		IPX4
Притисок на доводот на вода	Минимално Максимум	0,5 bar (0,05 MPa) 10 bar (1.0 MPa)
Снабдување со вода ¹⁾		Ладна вода
Максимално полнење	Памук	10,5 кг.

1) Поврзете го доводното црево со славина за вода со 3/4" навој.

5. МОНТАЖА

ПРЕДУПРЕДУВАЊЕ!

Видете во поглавјата за заштита и сигурност.

5.1 Отпакување

1. Отворете ја вратата. Извадете ги сите предмети од барабанот.

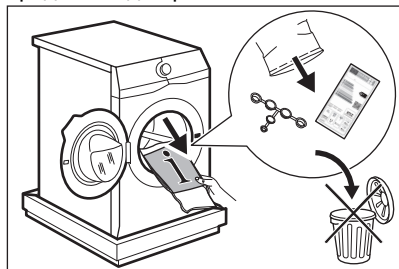

Додатоците доставени со апаратот може да се разликуваат во зависност од моделот.

2. Ставете го елементот за пакување на подот зад апаратот и внимателно спуштете го на неговата задна страна.

Извадете ја заштитата од долниот дел.

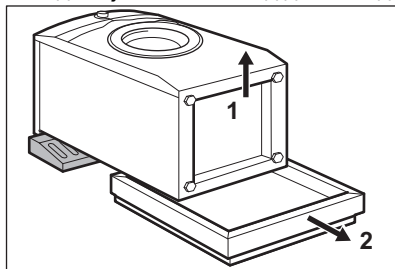

ВНИМАНИЕ!

Не легнувајте ја машина за перење на предната страна.

3. Вратете го апаратот во исправена позиција. Извадете го кабелот за струја и одводното црево од држачите за црева.

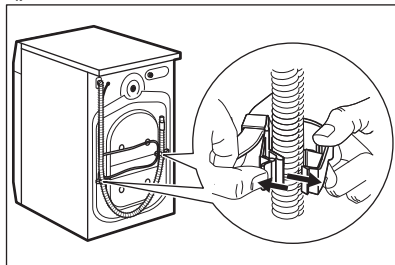

⚠ ПРЕДУПРЕДУВАЊЕ!

Од цревето за цедење може да истече вода. Тоа е затоа што машината за перење е тестирана во фабриката.

4. Извадете ги трите завртки за транспорт и извадете ги пластичните разделувачи.

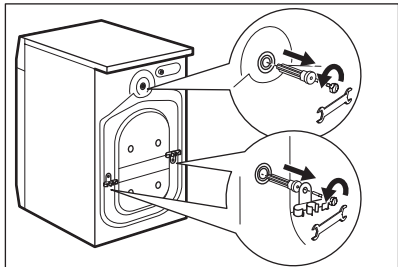

Ви препорачуваме да ги зачувате и пакувањето и завртките за транспорт бидејќи ќе ви требаат во случај да го преместувате апаратот.

5. Во отворите, поставете ги пластичните капачиња што ќе ги најдете во кесата со упатството за употреба.

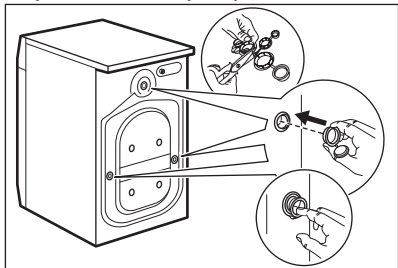

5.2 Информации за монтажа

Поставување и нивелирање

Прилагодете го точно апаратот за да спречете вибрации, бука и движење на апаратот кога работи.

1. Монтирајте го апаратот на рамен тврд под. Апаратот мора да биде нивелиран и стабилен. Проверете дали апаратот го допира сидот или други уреди и дали доволно проток на воздух под апаратот.
2. Разлабавете или затегнете ги ногарките за да го приспособите нивелирањето. Сите ногарки мора да останат цврсти на подот.

⚠ ПРЕДУПРЕДУВАЊЕ!

Не ставајте картон, дрво или слични материјали под ногарките на апаратот за да го нивелирате.

Доводно црево

⚠ ВНИМАНИЕ!

Проверете дали цревата се оштетени или дали има протекување кај спојките. Не користете продолжено црево ако доводното црево е кратко. Јавете се во сервисниот центар за информации за замена на доводното црево.

1. Доколку е потребно, поврзете го доводното црево за вода со задниот дел на апаратот. Обично, тоа е веќе инсталирано во фабриката.

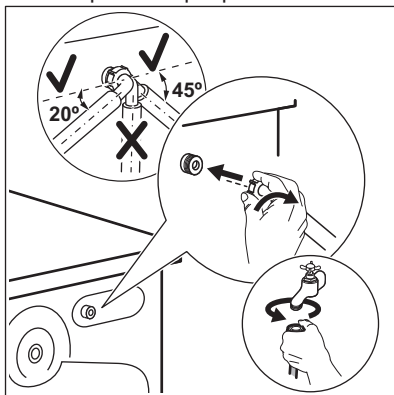

2. Поставете ги кон лево или кон десно, во зависност од положбата на славината за вода. Погрижете се доводното црево да биде во вертикална положба.

3. Ако е потребно, разлавабете го прстенот за да го поставите во точната положба.
4. Поврзете го доводното црево со славината за ладна вода со 3/4" навој.
5. Некои модели може да содржат доводно црево со уред за запирање на водата. Ова спречува истекување на вода во црево поради неговата природна истрошеност. Сектор во прозорецот ја покажува оваа грешка **A**. Ако се појави ова, затворете ја славината и контактирајте го овластениот сервисен центар за информации за замена на црево.

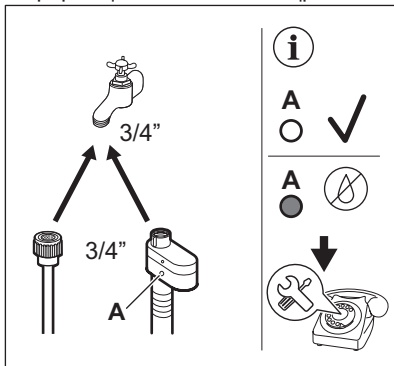

⚠ ПРЕДУПРЕДУВАЊЕ!

Доводната вода не треба да биде потопла од 25 °C.

Одвод за вода

Одводното црево треба да биде поставено на висина не помала од 60 см и не поголема од 100 см.



Можете да го продолжите одводното црево за максимум 400 см. Контактирајте со овластениот сервисен центар за да го купите другото одводно црево и продолжетокот.

Одводното црево треба да има направено јамка за да го спречи прелевањето на честички од мијалникот во апаратот.

Поврзете го одводното црево со сливникот и прицврстете го со стега. Одводното црево треба да има направено јамка за да го спречи прелевањето на честички од мијалникот во апаратот.

Поставете го црево директно во вградена одводна цевка во сидот во собата и прицврстете го со стега.

Без водилката за пластично црево до сливникот на мијалникот - Ставете го црево за цедење во сливникот и зацврстете со стега.

Одводното црево може да се свитка во форма на буквата У и да се стави околу пластичниот водич. На работ на лавабо - Прицврстете го наведувачот на славината за вода или на сидот.



Проверете дали пластичниот водич се движи кога апаратот цеди и дали крајот на црево за цедење не е потопен во вода. Може да дојде до враќање на нечистата вода назад во апаратот. Купувајте додатоци од овластен добавувач.

Со исправена цевка со отвор за вентил - Вметнете го одводното црево директно во цевката за цедење или исправената цевка



Крајот на одводното црево секогаш мора да биде вентилирано, т.е. внатрешниот пречник на одводната цевка (мин. 38 мм - мин. 1.5") мора да биде поголем од надворешниот дијаметар на црево за цедење.

Одводното црево може да се поврза на различни начини:

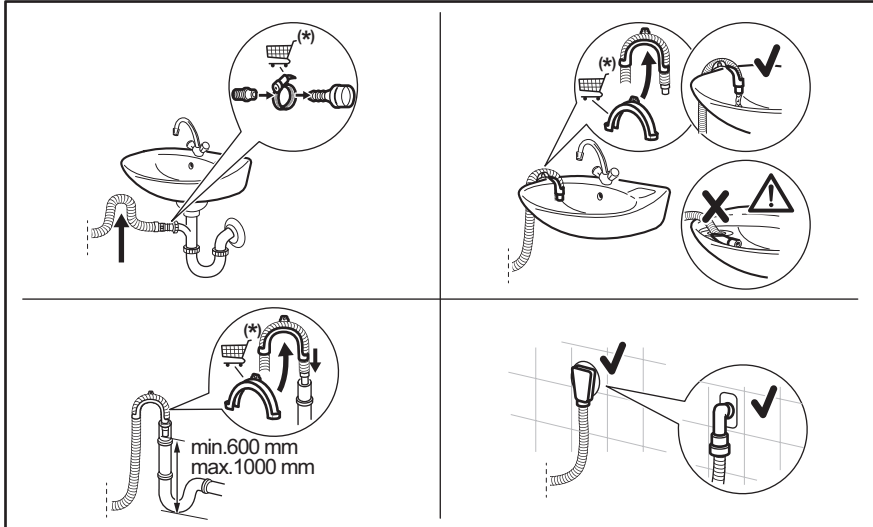

(*) Предмет на промена без претходна најава.

5.3 Поврзување на струја

На крајот на монтажата, можете да го поврзете приклучникот на мрежата со штекерот.

На плочката со спецификации и во поглавјето „Технички податоци“ се наведени неопходните електрични спецификации. Осигурете се дека тие се компатибилни со напојувањето.

Проверете дали вашата домашна електрична инсталација може да го поднесе потребното максимално оптоварување, притоа земајќи ги предвид исто така и останатите користени уреди.

Поврзете го апаратот со заземјена приклучница.

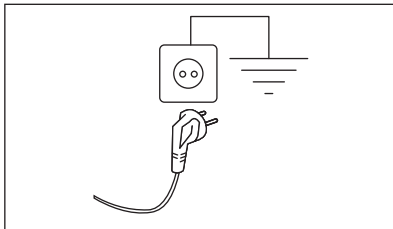

По монтажата на уредот, кабелот за напојување мора да биде лесно достапен.

За каква било електрична работа потребна за монтажа на овој апарат, контактирајте со нашиот Овластен сервисен центар.

Производителот не прифаќа одговорност за штети или повреди кои настанале поради неусогласеност со горенаведените мерки за претпазливост.

6. КОНТРОЛНА ПЛОЧА

6.1 Опис на контролната плоча

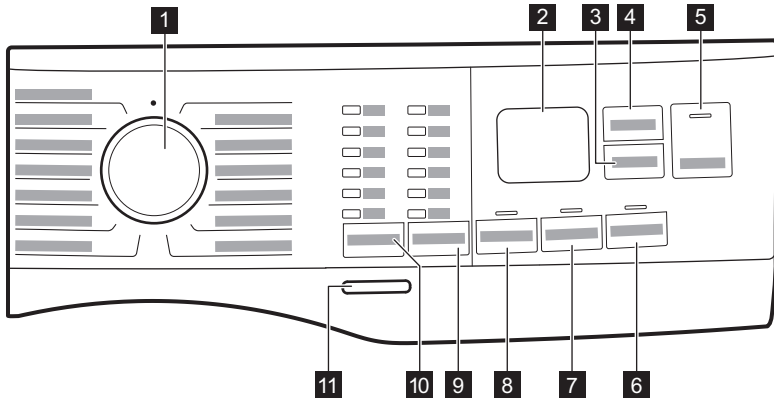

- 1 Копче за програмирање
- 2 Екран
- 3 Delay Start копче на допир
- 4 Time Manager копче на допир
- 5 Start/Pause копче на допир
- 6 Stains копче на допир
- 7 Extra Rinse копче на допир
- 8 Prewash копче на допир
- 9 Spin копче на допир за опции за намалување
 - Опција без центрифуга
 - Опција за запирање на плакнењето
 - Silent опција
- 10 Temp. копче на допир
- 11 On/Off копче за притискање

6.2 Екран

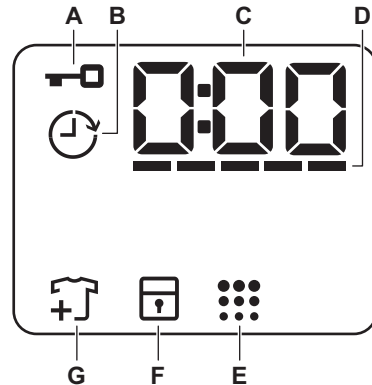

- A. Показател за заклучена врата
- B. Показател за одложен почеток
- C. Дигиталниот показател може да прикаже:
 - Времетраење на програма (на пр. 2:40).
 - Одложување на програма (на пр. 2h).
 - Крај на циклусот (0:00)

- Код за предупредување (на пр. E20).
- Показател за вкупни работни часови на апаратот. Погледнете во делот „Бројач на работни часови“ во поглавјето „Поставки“ за повеќе детали.

D. ----: Time Manager показни светла за ниво на решетките.

E.  Показно светло за чистење на барабан. Погледнете во делот

„Чистење на барабанот“ во параграф „Грижа и чистење“ за повеќе детали.

F. : Показното светло за блокада за деца

G.  Показно светло за додавање алишта. Се пали на почетокот на фазата на Перење, додека корисникот може се уште да го паузира апаратот и да додаде повеќе алишта.

7. БИРАЊЕ И КОПЧИЊА

7.1 Вовед



Опциите/функциите не може да се избираат со сите програми за перење. Проверете ја компатибилноста меѓу опциите/функциите и програмите за перење во „Табелата со програми“. Една опција/функција може да исклучи друга, во овој случај, апаратот не ви дозволува да поставите некомпатибилни опции/функции.

7.2 On/Off

Притискањето на ова копче неколку секунди ви овозможува да го вклучите или исклучите апаратот. Два различни звука се огласуваат при вклучување или исклучување на апаратот.

Додека функцијата Во мирување го исклучува апаратот за да ја намали потрошувачката на енергија, во некои случаи можеби ќе треба повторно да го вклучите апаратот.

7.3 Temp.

Кога избирате програма за перење, апаратот автоматски предлага стандардна температура.





Показно светло Cold  = студена вода.

Се вклучува показното светло за поставената температура.

7.4 Spin

Кога ќе поставите програма, апаратот автоматски ја поставува стандардната брзина на центрифугата.

Дополнителни опции за центрифуга:

- **No Spin** . Се пали соодветниот показател. Поставете ја оваа опција за да ги откажете сите фази на центрифугирање. Апаратот ја пушта само фазата на цедење на одбраната програма за миене. Поставете ја оваа опција за многу нежни ткаенини. Фазата на плакнење користи повеќе вода кај некои програми за перење.
- **Rinse Hold** . Се пали соодветниот показател. Крајната центрифуга е откажана. Водата од последното плакнење не се цеди за да се спречи туткање на ткаенините. Програмата за перење запира со вода во барабанот. Вратата останува заклучена и барабанот постојано врти за да го намали туткањето. Мора да ја испуштите водата за да ја отклучите вратата. Ако сте го допреле копчето Start/Pause , апаратот ја пушта фазата на центрифуга и ја цеди водата.
- **Silent** . Се пали соодветниот показател. Центрифугите меѓу фази и завршните центрифуги се откажани и програмата

завршува со вода во барабанот. Ова помага да се намали туткањето. Вратата останува заклучена. Барабанот постојано врти за да го намали туткањето. Мора да ја испуштите водата за да ја отклучите вратата. Бидејќи програмата е многу тивка, погодна е за употреба навечер кога има евтина тарифа на електричната струја. Кај некои програми плакнењата се вршат со повеќе вода.

Ако го допрете копчето Start/Pause , апаратот ја пушта само фазата на цедење.



Апаратот ја празни водата автоматски по околу 18 часа.

7.5 Prewash

Со оваа опција можете да додадете фаза на предперење кон програмата за перење.

Соодветното показно светло светнува.

- Оваа функција користете ја за да додадете фаза на претперење на 30 °C пред фазата на перење. Оваа опција се препорачува за многу извалкани алишта, особено ако содржат песок, прашина, кал и други тврди честички.



Овие опции може да го зголемат времетраењето на програмата.

7.6 Постојана Extra Rinse

Оваа опција додава неколку фази според одбраната програма за миење.

Користете ја оваа опција кај луѓе алергични на остатоци од детергент и со чувствителна кожа. Благодарение на дополнителната функционалност на оваа опција, омекнувачот за ткаенини подеднакво се распоредува низ алиштата и ги зголемува ефектите врз ткаенините. Тоа се предлага кога користите омекнувач за ткаенина.



Оваа опција го продолжува времетраењето на програмата.

Соодветниот показател над копчето за допир светнува и исто останува постојано да свети за време на следните циклуси се додека оваа опција не се исклучи.

7.7 Stains

Допрете го ова копче за да додадете фаза за отстранување дамки на програмата.

Соодветното показно светло над копчето на допир се пали.

Користете ја оваа опција за перење со тешки дамки за отстранување.

Кога ќе ја поставите оваа опција, ставете го средството за отстранување дамки во преградата .





Оваа опција го продолжува времетраењето на програмата. Оваа опција не е достапна за температура под 40 °C.

7.8 Delay Start

Со оваа опција можете да го одложите почетокот на програмата во несоодветно време.

Допрете го копчето повеќе пати за да го поставите потребниот одложен почеток. Времето се зголемува во чекори од 1 час до 20 часа.

Екранот го покажува соодветниот показател  и одбраното време на одложување. По допирањето на копчето Start/Pause , апаратот започнува со одбројувањето и вратата е заклучена.

7.9 Time Manager

Со оваа опција, можете да го намалите траењето на програмата во зависност од големината на полнењето со алишта и степенот на извалканост.

При поставување програма за перење, на екранот се прикажува стандардното времетраење и ----- трепка.

Допрете го копчето Time Manager  за да го намалите траењето на програмата според вашите потреби. На екранот се прикажува времетраењето на новата програма и бројот на цртички ќе се намали соодветно:

----- погодно за цело полнење на нормално валкани алишта.

---- брз циклус за цело полнење со малку валкани алишта.

--- многу брз циклус за помало полнење со малку валкани алишта (се препорачува максимум половина полнење).

- најкраткиот циклус за освежување мало полнење со алишта.

Time Manager е достапна само со програмите во табелата.

Показател	Cottons	Synthetics	Intense Clean
----- 1)	■	■	■
----	■	■	■

Показател	Cottons	Synthetics	Intense Clean
---	■	■	■
--	■2)	■	■2)
-	■ 2)	■	■ 2)

1) Стандардно траење за сите програми.

2) Ова ниво на Time Manager опција не е достапно на 90°C.



Кај некои апарати траењето на програмата е намалено без покажување на цртички.

7.10 Start/Pause

Допрете го копчето Start/Pause  за вклучување, паузирање на апаратот или прекинување на програмата во тек.







Можете да го паузирате циклусот и да додавате или вадите алишта кога иконата  се појавува на екранот. Прочитајте го делот „Отворање на вратата - Додавање алишта“ за повеќе детали.

8. ПРОГРАМИ

8.1 Табела со програми

Програма Стандардна температура Temperature range	Референтна брзина на центрифугата Опсег на брзината на центрифугата (врт/мин)	Максимално полнење	Опис на програмата (Вид полнење и ниво на валканост)
FullWash 45' 30 °C 30°C - Студена	1400 врт/мин (1400 - 800)	10,5 кг.	Мешани ткаенини, идеални за обоен памук и синтетика и за секојдневно носење што не се многу извалкани. Оваа програма ќе исчисти на 30°C за само 45 минути. Најдобри резултати ќе постигнете со перење на облека во мали количини.
Cottons 40 °C 90°C - Студена	1400 врт/мин (1400 - 800)	10,5 кг.	Програма за бели и обоени памучни ткаенини. Идеален за нормално и многу извалкани алишта.
Synthetics 30 °C 60°C - Студена	1200 врт/мин (1200 - 800)	4 кг.	Синтетички алишта или алишта од мешани ткаенини. Нормално извалкани.
Delicates 30 °C 40°C - Студена	800 врт/мин (1200 - 800)	2 кг.	Чувствителните ткаенини како на пример акрил, вискоза и мешаните ткаенини имаат потреба од нежно перење. Нормално извалкани.
Wool/Silk  40 °C 40°C - Студена	1200 врт/мин (1200 - 800)	1,5 кг.	Волна што се пере во машина, волна за рачно перење и други ткаенини со симбол за «рачно перење» 1).
Rinse	1400 врт/мин (1400 - 800)	2,5 кг.	Сите ткаенини, освен волнени и многу чувствителни ткаенини. Програма за плакнење и центрифугирање на алиштата. Фабричката брзина на центрифугата е онаа што се користи за програми за памучни алишта. Намалете ја брзината на центрифугата во зависност од видот на алиштата. Ако е потребно, поставете ја опцијата Дополнително плакнење за да додадете плакнење. Апаратот изведува нежни плакнења со мала брзина на центрифугата и кратко центрифугирање.
Spin/Drain	1400 врт/мин (1400 - 800)	10,5 кг.	За центрифугирање на алиштата и за исцедување на водата во барабанот. Сите ткаенини, освен волнени и многу чувствителни ткаенини.
Intense Clean 60 °C 90°C - Студена	1400 врт/мин 1400 врт/мин - 800 врт/мин	10,5 кг.	Комбинециони, панталони со прерамки и работна облека. Интензивен циклус со фаза за претперење за отстранување нечистотија и тврда извалканост.

Програма Стандардна температура Temperature range	Референтна брзина на центрифуга Опсег на брзината на центрифуга (врт/ мин)	Макс мално полне ње	Опис на програмата (Вид полнење и ниво на валканост)
Jeans 30 °C 40°C - Студена	800 врт/мин (1200 - 800)	4 кг.	Специјална програма за облека од тексас со фаза на перење за чувствителни алишта за минимално избледување на бојата и дамки. За подобра нега се препорачува полнењето да биде намалено.
Sport 30 °C 40°C - Студена	1200 врт/мин (1200 - 800)	4 кг.	Синтетички спортски алишта. Оваа програма е наменета за нежно перење на модерна спортска облека, како на пример алишта за вежбање, возење велосипед или џогирање и слична облека за надворешна употреба.
Duvet 30 °C 60°C - Студена	800 врт/мин (800 - 800)	3 кг.	Специјална програма за перење синтетичко ќебе или ќебе полнето со пердуви, јорган, прекривка за кревет итн. Користете течен детергент за чувствителни алишта, како што е детергент за волнени алишта.
Outdoor  30 °C 40°C - Студена	1200 врт/мин (1200 - 800)	2,5 кг. 2) 1 кг. 3)	<p>Не користете омекнувач и погрижете се да нема остатоци од омекнувачот во дозерот за детергент.</p> <p>Парчиња облека за надвор, технички, спортски, водоотпорни и пропустливи палта, јакни со волнена постава што се вади или со внатрешна изолација.</p> <p>Препорачаното полнење е 2,5 кг.. Оваа програма, исто така, може да се користи за циклусот за нега на водоотпорни алишта, специјално направен за третирање алишта со облога која одбива вода. За да го изведете циклусот за нега на водоотпорни алишта, постапете на следниот начин:</p> <ul style="list-style-type: none"> • Ставете го детергентот за перење во преградата . • Истурете специјално средство за нега за водоотпорни ткаенини во преградата на фиоката за омекнувач за ткаенини . • Намалете го полнењето со алишта на 1 кг.. <p>За подобрување на работата на средството за нега на водоотпорни алишта, исушете ги алиштата во машина за сушење на алишта со поставката на програмата за сушење Outdoor (ако е достапна и ако на етикетата за грижа за алиштата се дозволува сушење во машина за сушење на алишта).</p>







Програма Стандардна температура Temperature range	Референтна брзина на центрифуга Опсег на брзината на центрифуга (врт/ мин)	Макси мално полне ње	Опис на програмата (Вид полнење и ниво на валканост)
Hygiene  60 °C	1400 врт/мин (1400 - 800)	10,5 кг.	Бели памучни алишта. Програмата за перење со високи перформанси во комбинација со пареа, отстранува над 99,99% од бактериите и вирусите ⁴⁾ Задржувањето на температурата над 60°C во текот на целата фаза на перење; со дополнителна активност на влакната благодарение на фазата на пареа, засилена фаза на плакнење обезбедува соодветно отстранување на остатоци од детергентот и микроорганизми. Исто така, програмата обезбедува соодветно намалување на полен/алергени.
Есо 40-60 5)	1400 врт/мин (1400 - 800)	10,5 кг.	Бели памучни алишта и алишта од трајно обоен памук. Нормално извалкани алишта. Потрошувачката на енергија се намалува, а времето на програмата за перење се продолжува, давајќи добри резултати при перењето.

- 1) За време на овој циклус, барабанот полека се ротира за да се обезбеди нежно перење. Може да изгледа како барабанот да не се врти или како да не се врти правилно, но тоа е нормално за оваа програма
- 2) Програма за перење.
- 3) Програма за перење и фаза за водоотпорност.
- 4) Тестирано за *Staphylococcus aureus*, *Enterococcus faecium*, *Candida albicans*, *Pseudomonas aeruginosa* и MS2 Bacteriophage во надворешни тестови извршени од Swisstest Testmaterialien AG во 2021 година (тест-извештај бр. 202120117).
- 5) Според прописот на Комисијата на ЕУ 2019/2023 година, и украинската уредба 834/2023 оваа програма на 40 °C е во можност да исчисти нормално извалкани памучни алишта кои се перат на 40°C или 60°C, заедно во истиот циклус. Температурата не е наведена ниту е видлива, таа е автоматски поставена.



- За постигнатата температура на алиштата, времетраењето на програмата и другите податоци, погледнете во поглавјето „Потрошувачки вредности“.
- Најефикасните програми во однос на потрошувачката на енергија се генерално оние што работат на пониски температури и имаат подолго времетраење.

Компатибилност со опции за програми

Програма	Spin				Prewash 1)	Extra Rinse	Stains 2)	Delay Start	Time Manager
FullWash 45'	■	■	■			■		■	
Cottons	■	■	■	■	■	■	■	■	■
Synthetics	■	■	■	■	■	■	■	■	■
Delicates	■	■	■	■		■		■	
Wool/Silk 	■	■	■					■	
Rinse	■	■	■			■		■	
Spin/Drain	■	■ 3)						■	
Intense Clean	■	■	■	■		■		■	■
Jeans	■	■	■	■		■	■	■	
Sport	■	■	■		■	■		■	
Duvet		■						■	
Outdoor 	■	■	■			■		■	
Hygiene 	■	■	■			■	■	■	
Eco 40-60	■		■					■	

1) Prewash и Stains не може да се избераат заедно.

2) Оваа опција не е достапна за температура под 40 °C.

3) Ако исто така ја поставите опцијата Без Центрифуга, апаратот само ќе цеди.

Погодни детергенти за програмите за перење

Програма	Универзален прашок 1)	Универзална течност	Течност за обоени	Нежни волнени	Специјален
FullWash 45'	▲	▲	--	--	--
Cottons	▲	▲	▲	--	--
Synthetics	▲	▲	▲	--	--
Delicates	--	--	--	▲	▲

Програма	Универзален прашок ¹⁾	Универзална течност	Течност за обоени	Нежни волнени	Специјални
Wool/Silk 	--	--	--	▲	▲
Intense Clean	▲	▲	▲	--	--
Jeans	--	--	▲	▲	▲
Sport	--	▲	▲	--	▲
Duvet	--	--	--	▲	▲
Outdoor 	--	--	--	▲	▲
Hygiene 	▲	▲	--	--	▲
Eco 40-60	▲	▲	▲	--	--

¹⁾ На температури повисоки од 60 °C, се препорачува употреба на детергент во прашок.



-- = Непрепорачани ▲ = Препорачани

9. ПОСТАВКИ

9.1 Звучни сигнали

Овој апарат е опремен со различни звучни сигнали, кои функционираат кога:

- Го вклучувате апаратот (посебна кратка мелодија).
- Го исклучувате апаратот (посебна кратка мелодија).
- Ги допирате копчињата (краток звук).
- Правите погрешен избор (3 кратки звуци).
- Програмата е завршена (низа на звуци во траење од околу 1 минута).
- Има дефект во апаратот (низа кратки звуци од околу 5 минути).

За да ги **исклучите/вклучите** звучните сигнали кога програмата е завршена, притиснете ги истовремено копчињата  и  околу 2 секунди. На екранот се прикажува On/Off .

Ако ги исклучите звучните сигнали, тие продолжуваат да работат кога апаратот има дефект.

9.2 Брава за деца

Со оваа опција можете да спречите децата да си играат со контролната плоча.

За да ја **вклучите/исклучите** оваа опција, задржете го копчето  се додека на екранот не се **појави/исчезне**.



Апаратот продолжува со избирање на оваа опција откако ќе ја исклучите.

Функцијата за Забрана за деца може да не е достапа неколку секунди после вклучување на апаратот.

9.3 Бројач на работни часови

Можно е да се визуелизира вкупното време на работење на апаратот во часови, почнувајќи од првото вклучување. Оваа вредност ќе го брои времето на работа на циклусите (не вклучува паузи, време на одложено активирање). За да ја визуелизирате оваа вредност, продолжете како што следи:

1. Вклучете го апаратот со притискање на копчето On/Off .

2. Завртете го програматорот на било која програма.
3. Притиснете и држете ги копчињата  и  неколку секунди во рок од 10 секунди по вклучувањето. По овие 10 секунди, клучната комбинација ги вклучува и исклучува звучните сигнали).
4. По 3 секунди, екранот ги прикажува вкупните работни часови на апаратот: на пр., 1.276 часа, екранот го прикажува текстот Hr во траење од 2 секунди, 12 (илјади и стотки) во траење од 2 секунди и 76 (десетки и единици).





Ако постапката не функционира (поради истекување на времето, погрешна позиција на копчето на вртење или погрешна комбинација на копчиња), исклучете го апаратот и повторете ја секвенцата од почеток.

9.4 Фабричко ресетирање

Оваа функција овозможува враќање на стандардно зададените опции. За да ја

активирате оваа опција, следете ги чекорите подолу:

1. Вклучете го апаратот со притискање на копчето On/Off .
2. Завртете го програматорот на било која програма.
3. Притиснете и држете ги копчињата  и  неколку секунди во (рок од 10 секунди по вклучувањето. По овие 10 секунди, клучната комбинација ги вклучува и исклучува звучните сигнали).
4. На екранот ќе се прикаже — — — за околу 5 секунди.



Ако постапката не функционира (поради истекување на времето, погрешна позиција на копчето на вртење или погрешна комбинација на копчиња), исклучете го апаратот и повторете ја секвенцата од почеток.

10. СЕКОЈДНЕВНА УПОТРЕБА

ПРЕДУПРЕДУВАЊЕ!

Видете во поглавјата за заштита и сигурност.

10.1 Вклучување на апаратот

1. Ставете го приклучокот за струја во штекерот.
2. Отворете ја славината за вода.
3. За да го активирате, апаратот притискајте го копчето On/Off  неколку секунди. Се огласува краток звучен сигнал.

10.2 Полнење со алишта

1. Отворете ја вратата на апаратот.
2. Испразнете ги џеповите и одвитајте ги алиштата пред да ги ставите во апаратот.

3. Ставете ги алиштата во барабанот, еден по еден.
Не ставајте премногу алишта во барабанот.
4. Цврсто затворете ја вратата.

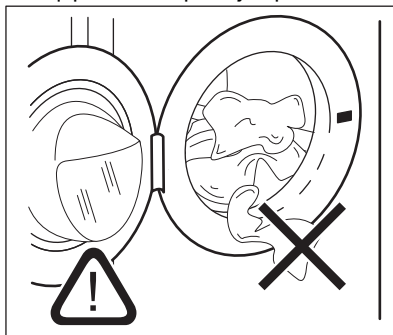



 **ВНИМАНИЕ!**

-Погрижете се да не се заглават алишта помеѓу заптивката и вратата за да избегнете ризик од истекување вода и оштетување на алиштата.

-Перењето на многу мрсни и масни дамки или користење на мирисни парфемни може да ги оштети гумените делови од машината за перење.

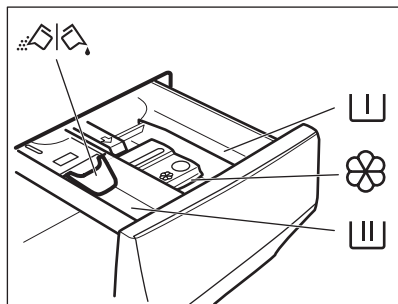
10.3 Полнење со детергент и адитиви



 Преграда за фаза на претперење, програма за киснење или средство за отстранување дамки.

 Преграда за фазата на перење.

 Преграда за течни адитиви (кондиционер за алишта, штирак).

MAX Максимално ниво на количина за течни додатоци.

 Клапна за детергент во прав или за течен детергент.

1. Измерете ги означениот детергент и омекнувачот на алишта.
2. Ставете ги детергентот и омекнувачот во соодветните прегради.



-Секогаш следете ги упатствата што се наоѓаат на пакувањето на детергентот, но ви препорачуваме да не го надминувате означеното максимално ниво **MAX**. Оваа количина сепак ви ги гарантира најдобрите резултати при перење.



-По циклус на перење, ако е потребно, отстранете ги остатоците од детергент од дозерот на детергент.

10.4 Проверете ја позицијата на клапната за детергентот

1. Влечете го дозерот за детергент се додека не застане.
2. Притиснете ја рачката надолу за да го отстраните дозерот.

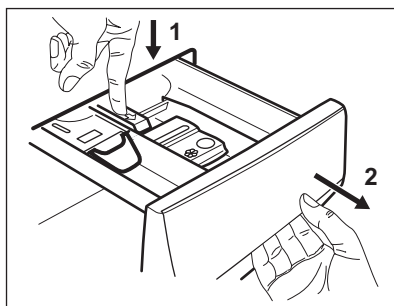

3. За да користите детергент во прав, свртете го капакот нагоре.

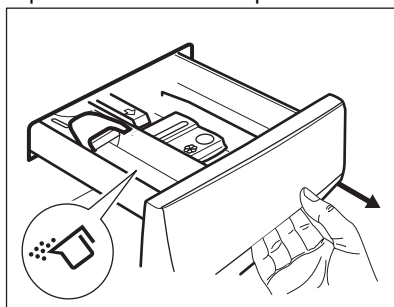

4. За да користите течен детергент, свртете го капакот надолу.

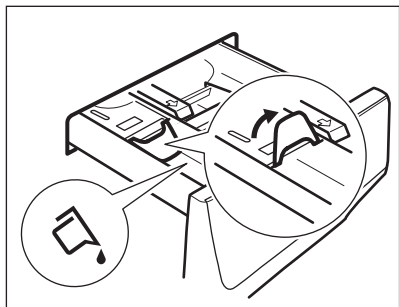

Кога клапната е во позиција **ДОЛУ**:

- Не користете желатински или густы течни детергенти.
 - Ве молиме да не ја надминувате дозата за течен детергент која е прикажана на капакот.
 - Не поставувајте ја фазата на претперење.
 - Не поставувајте функција со одложено активирање.
5. Измерете ги детергентот и омекнувачот на алишта.
 6. Затворете го дозерот за детергент внимателно.

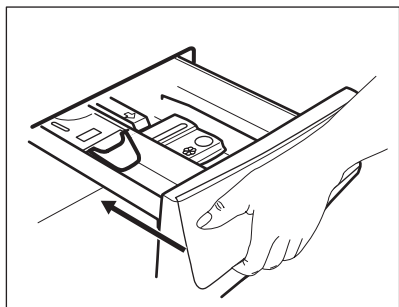

Осигурајте се дека капакот не предизвикува блокада кога ја затворите фиоката.

10.5 Поставување програма

1. Свртете го програматорот за да ја изберете саканата програма за перење.

Показното светло за копчето Start/Pause  трепка.

На екранот се прикажува индикативно времетраење на програмата.

2. За да ја смените температурата и/или брзината на центрифугата, допрете ги соодветените копчиња.
3. Ако сакате, поставете една или повеќе опции со допирање на соодветните копчиња. Соодветните показни светла се палат на екранот и дадените информации се менуваат соодветно.





Ако одбирањето **не е можно** се огласува звучен сигнал и екранот прикажува **---**.

10.6 Дополнителни информации за секојдневната употреба

SensiCare System детекција на тежина

SensiCare System започнува да го оценува големината на полнењето за да го измери времетраењето на реалната програма. Апаратот автоматски го регулира времетраењето на програмата според тежината на полнењето за да се постигнат совршени резултати за најкратко можно време. SensiCare System не е достапна со програмите со краток циклус.

Почеток на програма

Допрете го копчето Start/Pause  за да започне програмата. Соодветното показно светло престанува да трепка и останува вклучено. Програмата започнува, вратата е заклучена. На екранот се прикажува показателот. Програмата започнува, вратата е заклучена. На екранот се прикажува показателот .

Вклучување програма со одложен почеток

1. Допрете го копчето Delay Start повеќепати додека на екранот не се прикаже саканото време за одложен почеток.

2. Допрете го копчето Start/Pause . Вратата на апаратот се затвора и започнува одбројувањето на одложениот почеток. Кога ќе заврши одбројувањето, програмата започнува автоматски.

Прекинување на програмата и менување на опциите.

1. Кога програмата е во тек, можете да смените само некои опции. Допрете го копчето Start/Pause ▷||.

2. Сменете ги опциите. Дадените информации на екранот се менуваат соодветно

3. Допрете го повторно Start/Pause ▷||. Програмата за перење продолжува.

Прекинување на тековната програма

- Притиснете го копчето On/Off за да ја откажете програмата или да го исклучите апаратот. Притиснете го копчето повторно за да го вклучите апаратот.
- Завртете го копчето за одбирање во положбата „ресетирање“ и активирајте го апаратот • . Почекајте 2 секунди. Сега, можете да поставите нова програма за перење.

Крај на програмата

- Апаратот запира автоматски. На екранот засветнува . Звучните сигнали се во функција (ако се вклучени).
- Показното светло за копчето Start/Pause ▷|| се гаси. Заклучената врата

 се исклучува и вратата се отклучува.

- Притиснете го копчето неколку секунди On/Off за да ја исклучите машината. Подотворете ги вратата и фиоката за детергент за да спречите мувла и мириси.

Цедење на водата по завршувањето на циклусот

Ако сте избрале програма или опција што не ја празни водата од последното плакнење, мора да запомнете да ја испуштите водата:

- Допрете го копчето Spin за да ја намалите брзината на центрифугата предложена од апаратот
- Притиснете на Start/Pause ▷||
- Кога програмата ќе заврши и показното светло за заклучена врата ќе се изгасне , можете да ја отворите вратата.
- On/Off за да го исклучите апаратот.

Функција за мирување

Функцијата Во мирување автоматски го исклучува апаратот за да ја намали потрошувачката на струја.

11. НЕГА И ЧИСТЕЊЕ



ПРЕДУПРЕДУВАЊЕ!

Видете во поглавјата за заштита и сигурност.

11.1 Распоред за периодично чистење

Периодичното чистење помага за продолжување на животот на вашиот апарат.

После секој циклус, вратата и дозерот за детергент држете ги малку отворени за да добиете циркулација на воздухот и за да се исуши влажноста во апаратот: ова ќе спречи појава на мувла и мириси.

Ако апаратот не се користи долго време: затворете ја славината за вода и исклучете го апаратот.

Индикативен распоред за периодично чистење:

Отстранување на бигор	Двапати годишно
Перење за одржување	Еднаш месечно
Чистење на лентата на вратата	Еднаш на два месеци
Чистење на барабанот	Еднаш на два месеци
Чистење на дозерот за детергент	Еднаш на два месеци
Чистење на филтерот за цедење на пумпата	Двапати годишно

Чистење на доводното црево и филтерот на вентилот Двапати годишно

Следните поглавја објаснуваат како треба да го чистите секој дел.

11.2 Вадење на надворешни предмети



Проверете дали џеповите се празни и сите лабави елементи се заврзани пред да пуштите циклус.

Отстранете ги сите надворешни предмети (како што се метални клипови, копчиња, монети, итн.) што може да ги најдете во заптивката на вратата, филтрите и барабанот. Погледнете во поглавјата „Заптивка на вратата со двојни стапици“, „Чистење на барабанот“, „Чистење на филтерот на пумпата за одвод“ и „Чистење на цреводо за довод и филтерот на вентилите“. Бидете внимателни со пердињата. Отстранете ги куките и ставете ги завесите во кеса за перење или навлака за перница. Ако е потребно, контактирајте со Овластен сервисен центар.

11.3 Надворешно чистење

Чистете го апаратот само со сапун и топла вода. Целосно избришете ги сите површини. Не користете крпи за чистење или материјали што гребат.



ВНИМАНИЕ!

Не користете алкохол, растворувачи или хемиски производи.



ВНИМАНИЕ!

Немојте да чистите метални површини со детергент на база на хлор.

11.4 Отстранување на бигор



Ако тврдоста на водата во вашата област е висока или умерена, ви препорачуваме да користите производ за отстранување на бигор од водата за машини за перење.

Редовно проверувајте дали има бигор нафатено на барабанот.

Регуларните детергенти содржат агенсии за омекнување на водата, но ви препорачуваме повремено да пуштите циклус со празен барабан и производ за отстранување на бигор.



Секогаш следете ги упатствата кои може да ги најдете на амбалажата на производот.

11.5 Перење за одржување

Повторливото и пролонгирано користење програми со ниска температура може да предизвика таложење наслаги од детергент, влакненца, развој на бактерии во барабанот и кадата. Ова може да создаде непријатни мирисби и влага. За да ги елиминирате овие наслаги и да го исчистите внатрешниот дел од апаратот, редовно пуштајте перење за одржување (барем еднаш месечно).



Видете во поглавјето „Чистење на барабанот“.

11.6 Пломба за врата со двојна клапна

Овој апарат е дизајниран со **самочистечки систем на цедење**, дозволувајќи лесни влакненца што паѓаат од облеката да се исцедат со водата. Редовно проверувајте ја заптивката и доколку е потребно чистете ја како што е опишано на следниот дијаграм. Монетите, копчињата, другите мали предмети можат да се обноват на крајот на циклусот.

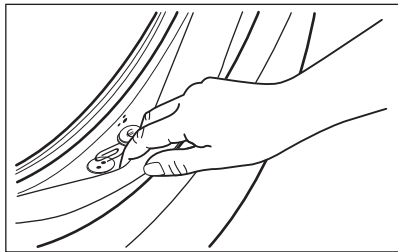

Ако е потребно исчистете го, со помош на средство за чистење со амонијак без да ја изгребите површината на печатот.



Секогаш следете ги упатствата кои може да ги најдете на амбалажата на производот.

Проверете и отстранете предмети (ако има) кои можат да се заглават во жлебот.

Проверете дали има останати алишта меѓу заштитната гума и вратата.

Користете влажна крпа за да ја избришете нечистотијата ии остатоците од вода останати во заштитната гума по завршување на програмираниот циклус.

11.7 Чистење на барабанот

Редовно проверувајте го барабанот за да спречите формирање несакани наслаги.

Формирањето наслаги во барабанот може да се појави поради 'рѓосано тело при перењето или заради тоа што водата од водоводот содржи железо

Исчистете го барабанот со специјално средство за не'рѓосувачки челик.



Секогаш следете ги упатставата кои може да ги најдете на амбалажата на производот.

Не чистете го барабанот со средства против бигор што содржат киселина, жица за стружење со хлор или со железна или челична волна.

За темелно чистење:

1. Извадете ги сите алишта од барабанот.

2. Стартувајте ја програмата Cottons со највисока температура.
3. Додајте мала количина прашок за перење во празниот барабан, за да ги исплакнете сите преостанати остатоци.



Од време на време, на крајот од циклусот екранот може да ја прикаже иконата : тоа претставува совет да направите „чистење на барабанот“. Откако сте го исчистиле барабанот иконата исчезнува.

11.8 Чистење на дозерот за детергент

За да спречите таложење наслаги од исушен детергент или затнување со омекнувач за ткаенини и/или формирање мувла во фиоката за дозирање детергент, на секои два месеци спроведувајте ја следната постапка за чистење како што е објаснето на следните дијаграми.

1. Отворете ја фиоката. Притиснете ја рачката надолу како што е опишано на сликата и извлечете ја надвор.

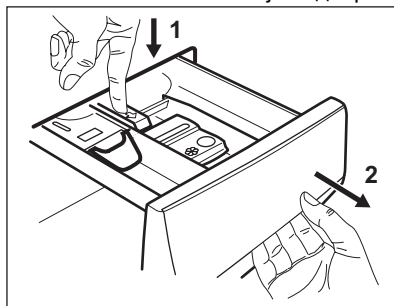

2. Извадете го горниот дел од преградата за додатоци за да го олесните чистењето и исплакнете со млаз топла вода за да ги отстраните траговите од наталожен детергент. По чистењето, вратете го назад горниот дел.

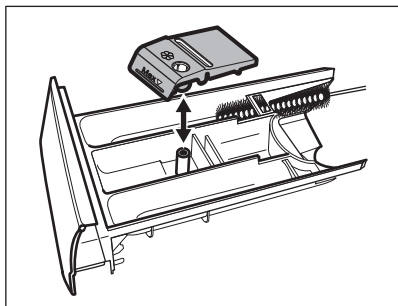

3. Проверете дали остатоците од прашокот за перење се отстранети од горниот и долниот дел на отворот. Употребете мала четка за да го исчистите отворот.

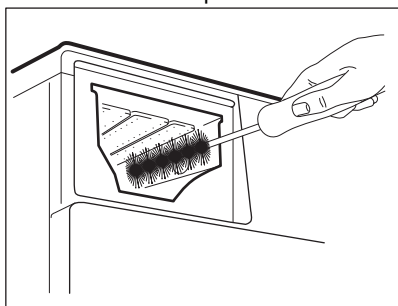

4. Ставете ја фиоката за детергент во шините и затворете ја. Пуштете ја програмата за плакнење без алишта во барабанот.

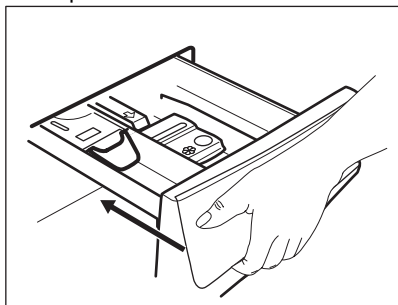

11.9 Чистење на филтерот на одводната пумпа

Редовно прегледувајте го филтерот на одводната пумпа и проверувајте дали е чист.

Исчистете го филтерот на одводната пумпа ако:

- Апаратот не ја испушта водата.
- Не се врти барабанот.
- Апаратот испушта необичен звук поради блокираната пумпа за испуштање.
- Екранот ја прикажува шифрата за тревога **E20**

⚠ ПРЕДУПРЕДУВАЊЕ!

- Извадете го приклучокот за струја од штекерот.
- Не отстранувајте го филтерот додека апаратот работи.
- Не чистете ја одводната пумпа ако водата во апаратот е жешка. Почekaјте да се излади водата.
- Повторете го чекор 3 неколку пати со затворање и отворање на вентилот се додека не запне истекувањето на водата.

Секогаш држете некаква крпа во близина за да ја соберете истурената вода кога го вадите филтерот.

Постапете како што е во следните дијаграми за да го исчистите филтерот на пумпата:

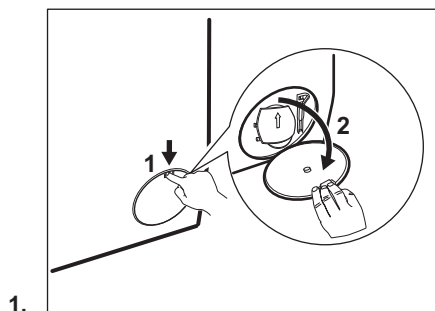

1.

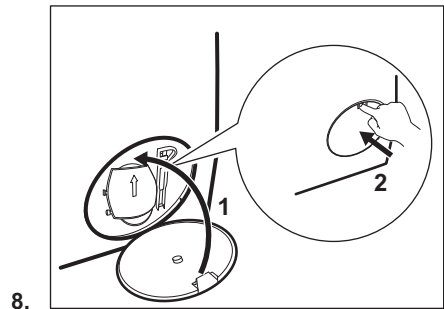
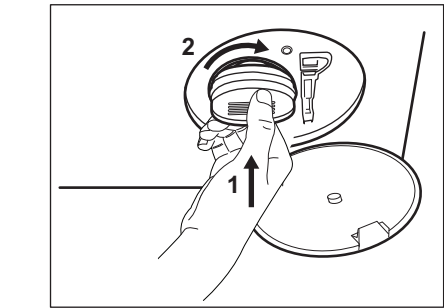
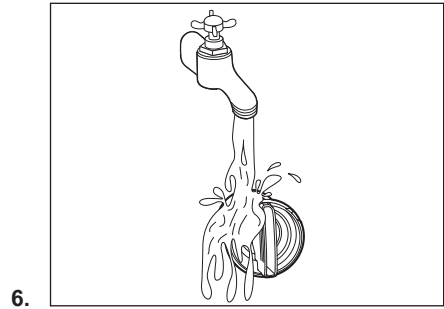
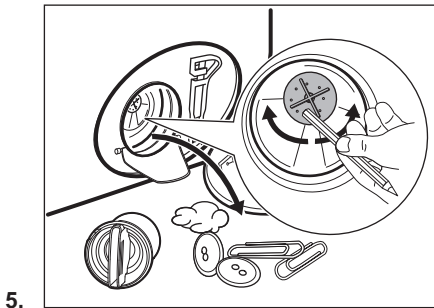
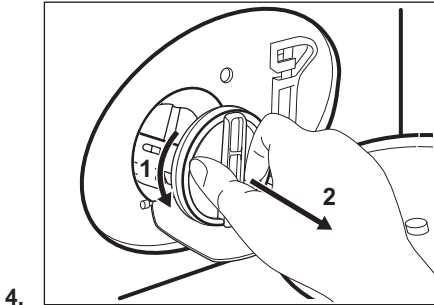
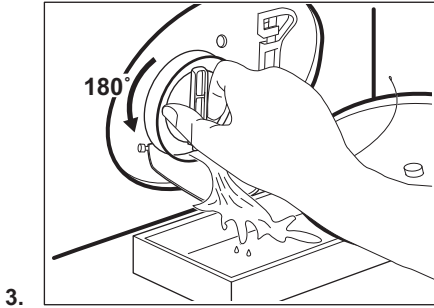
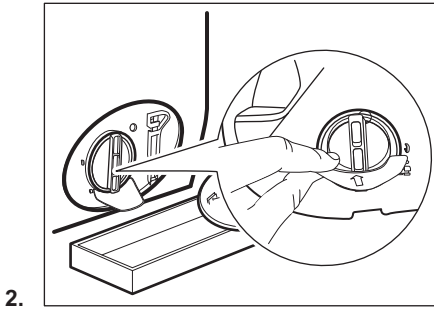

⚠ ПРЕДУПРЕДУВАЊЕ!

Проверете дали може да се врти роторот на пумпата. Ако не се врти, контактирајте со Овластениот сервисен центар. Исто така, проверете дали сте го прицврстиле правилно филтерот за да спречите протекување.

11.10 Чистење на доводното црево и филтерот на вентилот



Се препорачува двапати годишно да се чистат филтрите на доводното црево и вентилот за да ги отстраните нечистотиите што се собираат со тек на време. За чистење на филтрите продолжете со следните дијаграми:

1.

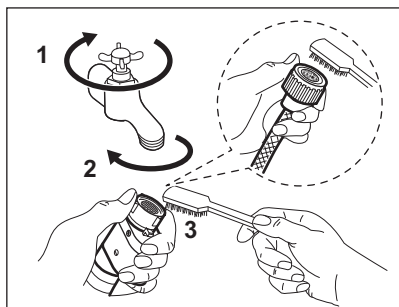

2.

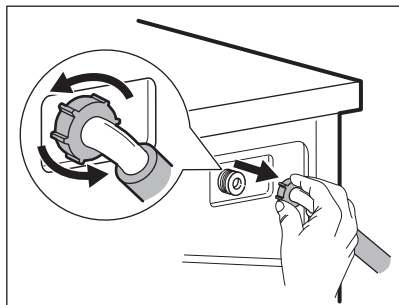

3.

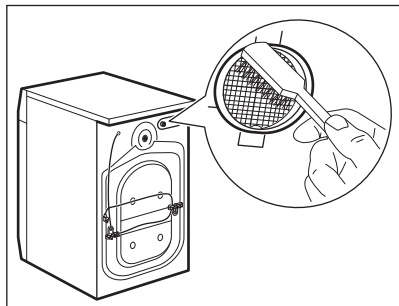

4.

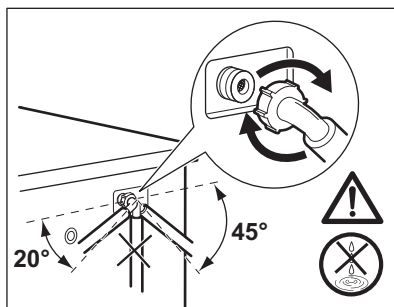

11.11 Вонредно цедење

Ако апаратот не може да ја испушти водата, спроведете ја истата процедура опишана во параграф „Чистење на одводната пумпа“. Доколку е потребно, исчистете ја пумпата.

11.12 Заштита од замрзнување

Ако апаратот е монтиран во област каде што температурата може да достигне 0°C или пониска, испуштете ја преостаната вода од доводното црево и од пумпата за цедење.

1. Извадете го приклучокот за струја од штекерот.
2. Затворете ја славината за вода.
3. Ставете ги двата краја на доводното црево во садот и оставете ја водата да истече од цревето.
4. Испразнете ја пумпата. Погледнете ја постапката за итно цедење.
5. Кога ќе се испразни одводната пумпа, вратете го доводното црево назад.

⚠ ПРЕДУПРЕДУВАЊЕ!

Проверете дали температурата е повисока од 0°C пред повторно да го користите апаратот. Производителот не е одговорен за штетите предизвикани од ниска температура.

12. ПОТРОШУВАЧКИ ВРЕДНОСТИ

12.1 Коментар



На QR-кодот на енергетската етикета која е доставена со апаратот има интернет-врска која води до информациите поврзани со перформансите на апаратот во базата на податоци на ЕУ EPREL (Европска база на податоци за регистрација на производи со енергетска етикета). Чувајте ја енергетската етикета како прирачник заедно со корисничкото упатство и сите други документи испорачани со овој апарат. Истите информации може да се најдат и во EPREL (Европска база на податоци за регистрација на производи со енергетска етикета) на врска <https://eprel.ec.europa.eu> и името на моделот и бројот на производот што ќе ги најдете на плочката со спецификации на апаратот.



Вредностите и времетраењето на програмата може да се разликуваат во зависност од различни услови (на пр. собна температура, температурата на водата и притисокот, големината на полнење и видот на алиштата, напонот на напојување) и исто така ако ја промените стандардната поставка на програмата.

12.2 Според Прописот на Европската Комисија ЕУ 2019/2023 и сите нови придружни стандарди на соработувачките пазари (*)

Есо 40-60 програма	кг.	kWh	Литри	чч:мм	% 1)	°C	врт/мин ²⁾
Цело полнење	10,5	0.905	69	3:59	53.00	38	1351
Половина полнење	5,25	0.500	55	2:58	53.00	31	1351
Четвртина полнење	2,5	0.305	40	2:35	54.00	26	1351

1) Преостаната влага на крајот на фазата на центрифуга. Колку е поголема брзината на центрифугата, толку е поголема бучавата, а помала е преостанатата влага.

2) Максимална брзина на центрифугата.

12.3 Чести програми



Овие вредности се само индикативни.

Програма	кг.	kWh	Литри	чч:мм	% 1)	°C	врт/мин ²⁾
Cottons ³⁾ 90 °C	10,5	2.90	80	3:30	52.00	85	1400

Програма	кг.	kWh	Литри	чч:мм	% 1)	°C	врт/ мин ²)
Cottons 60 °C	10,5	2.05	75	3:30	52.00	55	1400
Cottons 20° ⁴⁾ 20 °C	10,5	0.30	65	2:45	52.00	20	1400
Synthetics 40 °C	4	0.65	55	2:15	35.00	40	1200
Delicates ⁵⁾ 30 °C	2	0.35	50	1:00	35.00	30	1200
Wool/Silk 30 °C	1,5	0.25	60	1:10	30.00	30	1200

(* Екодизајн на Обединетото Кралство за производи поврзани со енергија и регулативите за енергетски информации; Декрет на Украина 834/2023; AS/NZS2040 и AS/NZS6400
Температурите и полнењата се нагодени автоматски и можеби не се видливи за сите модели.

- 1) Преостаната влага на крајот на фазата на центрифуга. Колку е поголема брзината на центрифугата, толку е поголема бучавата, а помала е преостанатата влага.
- 2) Референтен показател за брзината на центрифугата.
- 3) Погодно е за миеење на тешко валкани алишта.
- 4) Соодветно за перење лесно извалкани памучни, синтетички и мешани ткаенини.
- 5) Исто така работи како брз циклус на перење за лесно извалкани алишта.

Исклучено (W)	Во состојба на мирување (W)	Одложено активирање (W)
0,50%	0,50%	4,00%

Времето до Исклучено/Режим на мирување е максимум 15 минути.

13. КРАТОК ВОДИЧ

13.1 Секојдневна употреба

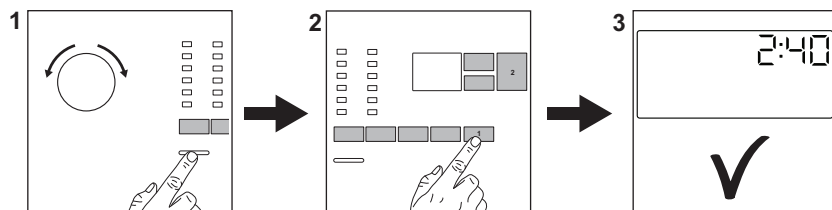

Ставете го приклучокот за струја во штекерот.

Отворете ја славината за вода.

Наполнете со облека.

Ставете го детергентот и другите средства во соодветната преграда на дозерот за детергент.

- Притиснете го копчето On/Off за да го вклучите апаратот. Свртете го програматорот за да ја поставите саканата програма.
- Поставете ги посакуваните опции со помош на соодветните копчиња на допир. За активирање на програмата, притиснете го копчето Start/Pause ►||
- Апаратот се вклучува.

На крајот од програмата, извадете ги алиштата за да спречите гужвање.

Притиснете го копчето On/Off за да го исклучите апаратот.

13.2 Нега и чистење

Распоредот со периодично чистење помага во продолжување на животот на вашиот апарат.

После секој циклус, вратата и дозерот за детергент држете ги малку отворени за да добиете циркулација на воздухот и за да се исуши влажноста во апаратот: ова ќе спречи појава на мувла и мириси.

Ако апаратот не се користи долго време: затворете ја славината за вода и исклучете го апаратот.

Отстранување на бигор	Двапати годишно
Перење за одржување	Еднаш месечно
Чистење на лентата на вратата	Еднаш на два месеци
Чистење на барабанот	Еднаш на два месеци
Чистење на дозерот за детергент	Еднаш на два месеци
Чистење на филтерот за цедење на пумпата	Двапати годишно
Чистење на доводното црево и филтерот на вентилот	Двапати годишно

Држете ги пластичните делови подалеку, особено во близина на фиоката за детергент, отстранете го вишокот истурен материјал.

Следниве поглавја објаснуваат како треба да исчистите некој дел.

Пломба за врата со двојна клапна

Овој апарат е дизајниран со **самочистечки систем на цедење**, дозволувајќи лесни влакненца што паѓаат од облеката да се исцедат со водата. Редовно проверувајте ја заптивката и доколку е потребно чистете ја како што е опишано на следниот дијаграм. Монетите, копчињата, другите мали предмети можат да се обноват на крајот на циклусот.

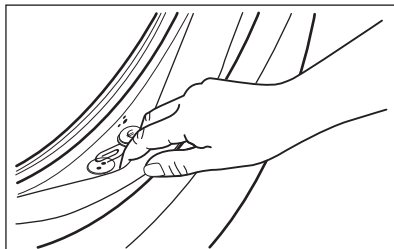

Ако е потребно исчистете го, со помош на средство за чистење со амонијак без да ја изгребите површината на печатот.



Секогаш следете ги упатствата кои може да ги најдете на амбалажата на производот.

Проверете и отстранете предмети (ако има) кои можат да се заглават во жлебот.

Проверете дали има останати алишта меѓу заштитната гума и вратата. Користете влажна крпа за да ја избришете нечистотијата ии остатоците од вода останати во заштитната гума по завршување на програмираниот циклус.

Вадење на надворешени предмети



Проверете дали џеповите се празни и сите лабави елементи се заврзани пред да пуштите циклус.



Отстранете ги сите надворешни предмети (како што се метални клипови, копчиња, монети, итн.) што може да ги најдете во заптивката на вратата, филтрите и барабанот. Ако е потребно, контактирајте со Овластен сервисен центар.

Чистење на филтерот на одводната пумпа

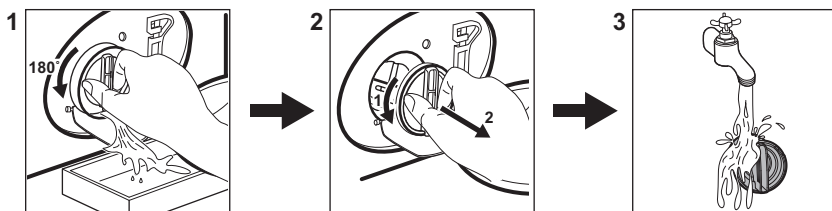
Чистете го филтерот редовно, особено, ако алармот **E20** се појави на екранот.



13.3 Програми

Програма	Полнење	Опис на производот
FullWash 45'	10,5 кг.	Мешани ткаенини, идеални за обоен памук и синтетика и за секојдневно носење што не се многу извалкани. Оваа програма ќе исчисти на 30°C за само 45 минути. Најдобри резултати ќе постигнете со перење на облека во мали количини.
Cottons	10,5 кг.	Програма за бели и обоени памучни ткаенини. Идеален за нормално и многу извалкани алишта.
Synthetics	4 кг.	Синтетички алишта или алишта од мешани ткаенини.
Delicates	2 кг.	Нежни ткаенини какви што се акрил, вискоза, полиестер.
Wool/Silk 	1,5 кг.	Волна што се пере во машина и волна што се пере на рака и чувствителни алишта.
Rinse	10,5 кг.	Сите ткаенини, освен волнени и многу чувствителни ткаенини. Програма за плакнење и центрифуга.
Spin/Drain	10,5 кг.	Сите ткаенини, освен волнени и многу чувствителни ткаенини. Програма за центрифуга и цедење на вода.
Intense Clean	10,5 кг.	Комбинезони, панталони со прерамки и работна облека. Интензивен циклус со фаза за претперење за отстранување нечистотија и тврда извалканост.
Jeans	4 кг.	Алишта од деним и трико.
Sport	4 кг.	Спортски алишта.
Duvet	3 кг.	Едно синтетичко ќебе, прекривка, јорган.
Outdoor 	2,5 кг. ¹⁾ 1 кг. ²⁾	Модерни спортски алишта за надвор.
Hygiene 	10,5 кг.	Бели памучни алишта. Оваа програма отстранува повеќе од 99,99% од бактериите и вирусите ³⁾

Програма	Полнење	Опис на производот
Есо 40-60 ⁴⁾	10,5 кг.	Бели и шарени памучни алишта. Нормално валкани алишта.

1) Програма за перење.

2) Програма за перење и фаза за водоотпорност.

3) Тестирано за Staphylococcus aureus, Enterococcus faecium, Candida albicans, Pseudomonas aeruginosa и MS2 Bacteriophage во надворешен тест извршен од Swisstatest Testmaterialien AG во 2021 година (тест-извештај бр. 202120117).

4) Според прописот на Комисијата на ЕУ 2019/2023 година, и украинската уредба 834/2023 оваа програма на 40 °C е во можност да исчисти нормално извалкани памучни алишта кои се перат на 40°C или 60°C, заедно во истиот циклус. Температурата не е наведена ниту е видлива, таа е автоматски поставена.



- За постигнатата температура на алиштата, времетраењето на програмата и другите податоци, погледнете во поглавјето „Потрошувачки вредности“.
- Најефикасните програми во однос на потрошувачката на енергија се генерално оние што работат на пониски температури и имаат подолго времетраење.

Полнењето на апаратот до максималниот капацитет наведен за

секоја програма помага да се намали потрошувачката на енергија и вода.

Погодни детергенти за програмите за перење

Програма	Универзален прашок ¹⁾	Универзална течност	Течност за обоени	Нежни волнени	Специјални
FullWash 45'	▲	▲	--	--	--
Cottons	▲	▲	▲	--	--
Synthetics	▲	▲	▲	--	--
Delicates	--	--	--	▲	▲
Wool/Silk	--	--	--	▲	▲
Intense Clean	▲	▲	▲	--	--
Jeans	--	--	▲	▲	▲
Sport	--	▲	▲	--	▲
Duvet	--	--	--	▲	▲
Outdoor	--	--	--	▲	▲
Hygiene	▲	▲	--	--	▲
Есо 40-60	▲	▲	▲	--	--

1) На температури повисоки од 60 °C, се препорачува употреба на детергент во прашок.

-- = Непрепорачани ▲ = Препорачани

13.4 Вид на детергент и количина.

- Користете само детергенти и други третмани што се специјално направени за машини за перење. Прво, следете ги овие генерички правила:
 - детергенти во прав (и таблети и детергенти со една доза) за сите видови ткаенини, со исклучок на чувствителни. Подобро е да користите прашоци за перење кои содржат средство за белење на бели алишта и стерилизација,
 - течни детергенти (и детергенти со една доза), подобро за програми за перење на ниски температури (до 60 °C) за сите видови ткаенини или специјални само за волна.
- Не мешајте различни видови детергенти.
- Користете помалку детергент ако:
 - перете помало полнење,

- алиштата се малку валкани,
 - има големи количини на пена за време на миењето.
- Кога користите таблети за детергент или капсули, секогаш ставајте ги во барабанот, а не во дозерот за детергент и следете ги препораките на производителот.

Недоволна количина на детергент може да предизвика:

- лоши резултати на перење,
- полнењето со алишта станува сиво,
- валкани алишта,
- мувла во апаратот.

Поголема количина на детергент може да предизвика:

- сапуница,
- намален резултат од перењето,
- нерамномерно плакнење,
- поголемо влијание врз околината.

14. КОДОВИ ЗА АЛАРМИ И МОЖНИ ДЕФЕКТИ

Апаратот не започнува или застанува при работењето. Прво, обидете се да најдете решение за проблемот (погледнете во табелите).



ПРЕДУПРЕДУВАЊЕ!

Исклучете го апаратот пред да извршите каква било проверка.

Проблем	Можно решение
E 10 Апаратот не се полни правилно со вода.	<ul style="list-style-type: none">• Проверете дали славината за вода е отворена.• Проверете дали притисокот на водоводната мрежа не е премногу низок. За овие информации, јавете се во локалното претпријатие за водовод.• Проверете дали славината за вода е затната.• Проверете дали доводното црево е засукано, оштетено или свиткано.• Проверете дали доводното црево за вода е правилно поврзано.• Проверете дали филтерот на доводното црево и филтерот на вентилот се затнати.
E 20 Апаратот не ја испушта водата.	<ul style="list-style-type: none">• Проверете дали чепчето на одводната цевка е затнато.• Проверете дали одводното црево е засукано или свиткано.• Проверете дали е затнат одводниот филтер. Исклучете го филтерот, ако е неопходно.• Проверете дали одводното црево за вода е правилно поврзано.• Поставете ја програмата за испуштање ако сте поставиле програма без фаза за испуштање.• Поставете ја програмата за испуштање ако поставите опција којашто завршува со вода во барабанот.

E40

Вратата на апаратот е отворена или не е правилно затворена.

- Проверете дали вратата е правилно затворена.

E91

Внатрешен дефект. Нема комуникација меѓу електронските елементи на апаратот.

- Програмата не завршила правилно или апаратот запрел многу рано. Исклучете го, па повторно вклучете го апаратот.
- Ако повторно се појави шифра за аларм, контактирајте со овластен сервисен центар.

EN0

Напојувањето со струја е нестабилно.

- Почекајте да се стабилизира напојувањето со струја.

EFO

Вклучен е уредот против поплавување.

- Исклучете го апаратот и затворете ја славината за вода. Контактирајте со овластен сервисен центар.

Ако повторно се појави проблемот, контактирајте со Овластен сервисен центар. Потребните податоци за сервисниот центар се на плочката со спецификации

*Некои шифри за аларм може да не се појават. Предмет на промена без претходна најава.

15. ГРИЖА ЗА ЖИВОТНАТА СРЕДИНА

Рециклирајте материјали со симболот . Ставете го пакувањето во соодветни контејнери за да го рециклирате. Помогнете во заштитата на животната средина и здравјето на луѓето со рециклирање на отпад од електрични и електронски апарати. Не фрлајте ги

апаратите означени со симболот  со отпадот од домаќинството. Вратете го производот во вашиот локален објект за рециклирање или контактирајте со општинската канцеларија.

Добро дошли у Electrolux! Хвала што сте изабрали наш уређај.



У тежњи да постигнемо еколошку одрживост, смањујемо количину папира и пружамо комплетна корисничка упутства у електронском облику. Комплетно корисничко упутство можете погледати на electrolux.com/manuals



Погледајте савете за коришћење, брошуре и информације за решавање проблема, сервисирање и поправку на electrolux.com/support



Купите прибор, потрошни материјал и оригиналне резервне делове за свој уређај на electrolux.com/shop

Задржано право измена.

САДРЖАЈ

1. БЕЗБЕДНОСНЕ ИНФОРМАЦИЈЕ.....	247
2. БЕЗБЕДНОСНА УПУТСТВА.....	250
3. ОПИС ПРОИЗВОДА.....	252
4. ТЕХНИЧКЕ ИНФОРМАЦИЈЕ.....	253
5. МОНТАЖА.....	253
6. КОМАНДНА ТАБЛА.....	257
7. БИРАЧИ ПРОГРАМА И ДУГМАД.....	258
8. ПРОГРАМИ.....	260
9. ПОДЕШАВАЊА.....	265
10. СВАКОДНЕВНА УПОТРЕБА.....	266
11. НЕГА И ЧИШЋЕЊЕ.....	269
12. ВРЕДНОСТИ ПОТРОШЊЕ.....	274
13. БРЗИ ВОДИЧ.....	276
14. ШИФРЕ АЛАРМА И МОГУЋИ КВАРОВИ.....	280
15. ЕКОЛОШКА ПИТАЊА.....	281

1. ⚠ БЕЗБЕДНОСНЕ ИНФОРМАЦИЈЕ



Пре него што започнете са инсталацијом и коришћењем овог уређаја, пажљиво прочитајте приложено упутство.

Произвођач није одговоран за било какве повреде или штету које су резултат неисправне инсталације или употребе. Чувајте упутство за употребу на безбедном и приступачном месту за будуће коришћење.

1.1 Безбедност деце и осетљивих особа

- Овај уређај могу да користе деца старија од 8 година и особе са смањеним физичким, чулним или менталним способностима, као особе којима недостају искуство и знање, уколико им се обезбеди надзор или им се дају упутства у вези са употребом уређаја на безбедан начин и уколико схватају могуће опасности.
- Децу узраста између 3 и 8 година старости, као и особе са веома тешким и сложеним инвалидитетом, треба држати даље од уређаја, осим ако су под сталним надзором.
- Децу млађу од 3 године треба удаљити од уређаја уколико нису под непрекидним надзором.
- Децу треба контролисати како се не би играла са уређајем.
- Држите сву амбалажу даље од деце и одложите је на одговарајући начин.
- Детерџенте држите ван домашаја деце.
- Децу и кућне љубимце држите подаље од уређаја док су његова врата отворена.
- Ако овај апарат има уређај за безбедност деце, треба га активирати.
- Деца не смеју да обављају чишћење и корисничко одржавање уређаја без надзора.

1.2 Опште мере безбедности

- Овај апарат је само за прање веша домаћег типа који се може прати машински.
- Овај уређај је намењен за употребу у једном домаћинству у затвореним просторима.
- Уређај се може користити у канцеларијама, хотелским собама, пансионима, сеоским туристичким домаћинствима и сличним објектима за смештај где употреба не превазилази (просечан) ниво потрошње по домаћинству.
- Немојте да мењате спецификацију овог уређаја.

- Уређај може да прими највише 10,5 kg веша. Не прекорачујте максималну количину веша за сваки програм (погледајте одељак „Програми”).
- Радни притисак воде на месту где вода улази из излазног прикључка мора бити између 0,5 бара (0,05 МПа) и 10 бара (1,0 МПа).
- Отвори за вентилацију у постољу не смеју бити заклоњени тепихом, простирком или било каквом подном облогом.
- Уређај треба да се повеже на довод воде помоћу новог комплета приложених црева или другог новог комплета црева испорученог од стране овлашћеног сервисног центра.
- Старо црево се не сме поново користити.
- Уколико је кабл за напајање оштећен, њега мора да замени произвођач, одговарајући овлашћени сервисни центар или лица сличне квалификације, како би се избегла електрична опасност.
- Пре било каквог поступка одржавања уређаја, искључите га и извадите утикач кабла за напајање из зидне утичнице.
- Не чистите уређај распршивачима воде нити паром под високим притиском.
- Уређај очистите влажном крпом. Користите искључиво неутралне детерџенте. Немојте користити абразивне производе, абразивне јастучиће за чишћење, раствараче или металне предмете.
- Ако је сушара постављена на врх перача, уверите се да користите исправан комплет за стаковање одобрен од ELECTROLUX.

2. БЕЗБЕДНОСНА УПУТСТВА

2.1 Инсталирање



Инсталација мора да се обави у складу са важећим националним прописима.

- Уклоните комплетну амбалажу и завртње за транспорт укључујући гумени затварач са пластичним одстојником.
- Држите транзитне завртње на безбедном месту. Ако ће уређај у будућности бити премештан, завртњи морају бити монтирани да би се блокирао бубањ и тако спречила унутрашња оштећења.
- Увек водите рачуна приликом померања уређаја зато што је тежак. Увек користите заштитне рукавице и затворену обућу.
- Придржавајте се упутстава за монтирање које сте добили уз уређај.
- Немојте да инсталирате или користите оштећен уређај.
- Немојте да инсталирате или користите уређај тамо где температура може да буде нижа од 0 °C или где је изложен временским условима.
- Област пода на којој ће уређај бити монтиран мора бити равна, стабилна, отпорна на топлоту и чиста.
- Уверите се да постоји циркулација ваздуха између уређаја и пода.
- Када се уређај постави у стални положај, уз помоћ либеле проверите да ли је правилно нивелисан. Ако није, подесите ногице док се не изневелише.
- Немојте да инсталирате уређај директно изнад одвода на поду.
- Не прскајте воду по уређају и не излажите га прекомерној влажности.
- Уређај немојте инсталирати на месту на коме врата уређаја не могу до краја да се отворе.
- Немојте да стављате затворену посуду за прикупљање воде која можда цури испод уређаја. Обратите се Овлашћеном сервисном центру како

бисте проверили који прибор може да се користи.

2.2 Прикључење на електричну мрежу

УПОЗОРЕЊЕ!

Ризик од пожара и струјног удара.

- УПОЗОРЕЊЕ: Овај уређај је предвиђен за монтажу/прикључивање на проводник уземљења зграде.
- Увек користите прописно уграђену утичницу са заштитом од струјног удара.
- Уверите се да су параметри на плочици са техничким карактеристикама компатибилни са одговарајућим параметрима електричне мреже за напајање.
- Немојте да користите адаптере са више утичница и продужне каблове.
- Проверите да нисте оштетили главно напајање и кабл за напајање. Уколико струјни кабл треба да се замени, то треба да обави наш овлашћени сервисни центар.
- Прикључите главни кабл за напајање на зидну утичницу тек на крају инсталације. Водите рачуна да постоји приступ мрежном утикачу након инсталације.
- Немојте додиривати кабл за напајање нити мрежни утикач влажним рукама.
- Не вуците кабл за напајање како бисте искључили уређај. Кабл искључите тако што ћете извући утикач из утичнице.

2.3 Прикључивање воде

- Температура улазне воде не сме прећи 25°C.
- Немојте оштетити црева за воду.
- Пре прикључења на нове цеви или на цеви које нису коришћене дуже време, или тамо где је вршена поправка или су монтирани нови уређаји (водомери итд.), пустите воду да тече док не буде чиста и бистра.

- Проверите да ли постоји видљиво цурење воде током и након прве употребе уређаја.
- Немојте да користите продужно црево уколико је доводно црево прекратко. Обратите се овлашћеном сервисном центру да бисте заменили доводно црево.
- Приликом опакивања уређаја, могуће је да потекне вода из одводног црева. Ово може да се деси због тестирања уређаја водом у фабрици.
- Испусно црево можете продужити до највише 400 cm. За друго испусно црево и наставак обратите се овлашћеном сервисном центру.
- Водите рачуна да постоји приступ славини након инсталације.
- Затворите славину за воду након сваке употребе уређаја.

2.4 Употреба

УПОЗОРЕЊЕ!

Постоји ризик од струјног удара, пожара, опекотина или оштећења уређаја.

- Поштујте упутства о безбедности са паковања детерџента.
- Запаливе материје или предмете натопљене запаливим материјама немојте стављати унутар и поред уређаја или на њега.
- Не перите тканине које су јако заплане уљем, масноћом или масним супстанцама. То може оштетити гумене делове уређаја. Такве тканине прво оперите ручно па их тек онда убаците у машину.
- Немојте користити парфеме и мирисе за веш како не би дошло до оштећења пластичних и гумених делова уређаја.
- Немојте додиривати стакло на вратима док је програм у току. Стакло може бити вруће.
- Проверите да ли сте извадили све металне предмете из веша.

2.5 Сервисирање

- Ради оправке уређаја обратите се овлашћеном сервисном центру.

Користите само оригиналне резервне делове.

- Имајте на уму да самостална или нестручна поправка може угрозити безбедност и поништити гаранцију.
- Следећи резервни делови доступни су барем 10 година након укидања модела: мотор и четкице мотора; мењач између мотора и бубња; пумпе; амортизери и опруге; бубањ, носач бубња и његови куглични лежајеви; грејачи и грејни елементи, укључујући и топлотне пумпе; цеви и сродна опрема, као што су црева, вентили, филтери и блокаде; штампана кола; електронски дисплеји; пресостати, термостати и сензори; софтвер и фирмвер, укључујући и софтвер за ресетовање; врата, шарке и заптивке врата; остали заптивачи; склоп браве за врата; пластични додаци, као што су дозатори детерџента. Трајање тог периода може бити дуже у вашој земљи. За више информација посетите наш веб-сајт.
- Имајте на уму да су неки од ових резервних делова доступни само стручним сервисерима и да не одговарају сви резервни делови свим моделима.
- Када се ради о сијалицама унутар производа и резервних делова, сијалице које се продају засебно: Ове сијалице су намењене да издрже екстремне физичке услове у кућним апаратима, као што су температура, вибрације, влага, или су намењене да сигнализирају информације о радном стању уређаја. Нису предвиђене за употребу у другим уређајима и нису погодне за осветљавање просторија у домаћинству.

2.6 Одлагање

УПОЗОРЕЊЕ!

Опасност од повређивања или гушења.

- Искључијте уређај из електричног напајања и са довода за воду.
- Исеците мрежни електрични кабл на месту које је близу уређаја и одложите га.

- Уклоните ручицу од врата да бисте спречили да се деца или кућни љубимци заглаве у бубњу.
- Одложите апарат у складу са важећим прописима за одлагање отпада од

електричних и електронских уређаја (WEEE).

3. ОПИС ПРОИЗВОДА

3.1 Приказ уређаја

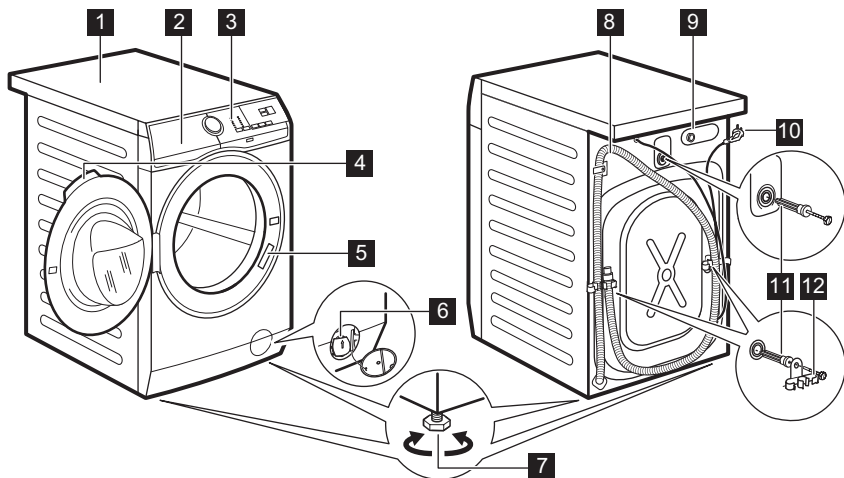

- 1** Радна површина
- 2** Дозатор детерџента
- 3** Командна табла
- 4** Ручица на вратима
- 5** Плочица са техничким карактеристикама
- 6** Филтер одводне пумпе

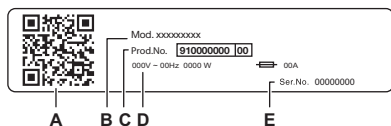

- 7** Ногице за нивелисање уређаја
- 8** Одводно црево
- 9** Прикључак црева за довод воде
- 10** Струјни кабл
- 11** Завртњи за транспорт
- 12** Подупирачи за црево



Подаци са плочице са техничким карактеристикама:

- A. QR код
- B. Назив модела
- C. Број производа
- D. Електричне карактеристике
- E. Серијски број

Скенирајте **QR код** на уређају да бисте регистровали производ и искористили га на најбољи начин.

-  – Приступите детаљима о вашем уређају, документацији и чланцима о томе како да користите најбоље функције (Корисничко упутство је такође доступно на electrolux.com/manuals)
-  – Добијајте савете о коришћењу, решавању проблема, информације о сервисирању и поправци (такође доступно на electrolux.com/support)
-  – Купите прибор, потрошну робу и оригиналне резервне делове за ваш уређај (такође доступно на electrolux.com/shop)

4. ТЕХНИЧКЕ ИНФОРМАЦИЈЕ

Димензије	Ширина/висина/укупна дубина	59,7 cm/84,7 cm/65,8 cm
Прикључење на електричну мрежу	Напон	230 V
	Укупна снага	2100 W
	Осигурач	10 A
	Фреквенција	50 Hz
Заштитни омотач пружа заштиту од продирања чврстих честица и влаге, изузев на местима на којима опрема под ниским напонам нема заштиту од влаге		IPX4
Притисак довода воде	Минимум	0,5 бара (0,05 МПа)
	Макимум	10 бара (1,0 МПа)
Довод воде ¹⁾		Хладна вода
Максимална количина веша	Памук	10,5 kg

1) Повежите црево за довод воде са славином за воду која има навој димензија 3/4" .

5. МОНТАЖА

УПОЗОРЕЊЕ!

Погледајте поглавља о безбедности.

5.1 Распакивање

1. Отворите врата. Извадите све предмете из бубња.

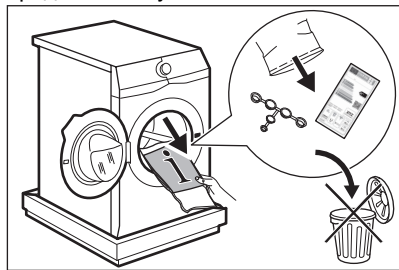

i

Прибор који се испоручује уз уређај може се разликовати у зависности од модела.

2. Поставите паковање на под иза уређаја и пажљиво га положите на задњу страну. Уклоните заштиту са доње стране уређаја.

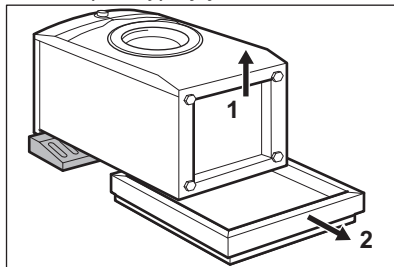

⚠ ОПРЕЗ

Не постављајте машину за веш на предњу страну.

3. Вратите уређај награв у усправан положај. Уклоните кабл за напајање и црево за одвод воде са држача за црево.

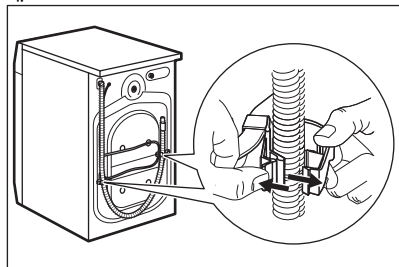

⚠ УПОЗОРЕЊЕ!

Могуће је да потекне вода из одводног црева. Ово се дешава зато што је веш машина тестирана у фабрици.

4. Уклоните три транспортна завртња и извадите пластичне одбојнике.

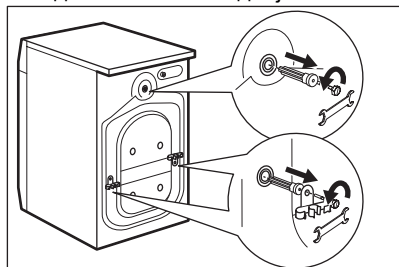

Препоручујемо да сачувате паковање и завртње за транспорт када дође тренутак да померите уређај.

5. Ставите пластичне затвараче, који се налазе у торбици са корисничким

упутством, у рупе.

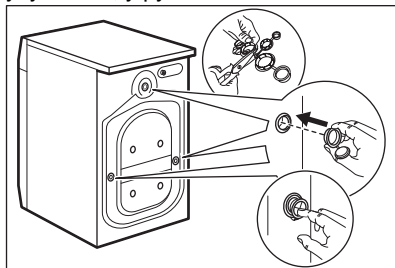

5.2 Информације у вези са инсталацијом

Постављање и нивелисање

Правилно подесите уређај како бисте спречили вибрације, буку и померање апарата током рада.

1. Инсталирајте уређај на равной тврдој подлози. Уређај мора да буде нивелисан и стабилан. Постарајте се да уређај не додирује зид или друге јединице и да испод уређаја има циркулације ваздуха.
2. Олабавите или дотегните ножице да бисте подесили ниво. Све ножице морају чврсто да се ослањају на под.

⚠ УПОЗОРЕЊЕ!

Немојте стављати картон, дрво или сличне материјале испод ножица уређаја да бисте подесили ниво.

Доводно црево

⚠ ОПРЕЗ

Уверите се да нема оштећења на цревима и да нема цурења на спојницама. Немојте да користите продужно црево уколико је доводно црево прекинуто. Обратите се овлашћеном сервисном центру ради информација о замени доводног црева.

1. Повезите доводно црево за воду на задњу страну уређаја, уколико је потребно. Обично је већ инсталирано у фабрици.

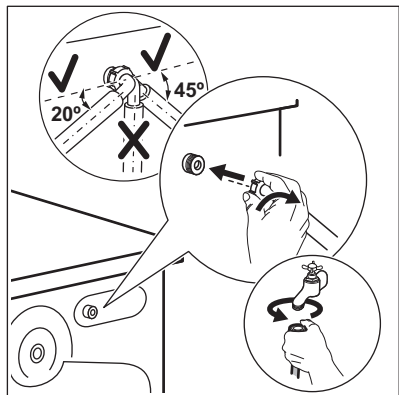

2. Поставите га налево или надесно у зависности од положаја славине за воду. Уверите се да доводно црево није у вертикалном положају.
3. Ако је потребно, олабавите прстенасти навртањ да бисте поставили црево у одговарајући положај.
4. Прикључите доводно црево за воду на славину за хладну воду са навојем од 3/4".
5. Неки модели могу да садрже црево за довод са уређајем за заустављање воде. Он спречава било какво цурење из црева услед природног старења. Сектор у оквиру приказује ову грешку **A**. Ако до тога дође, затворите славину за воду и обратите се овлашћеном сервисном центру за информације за замену црева.

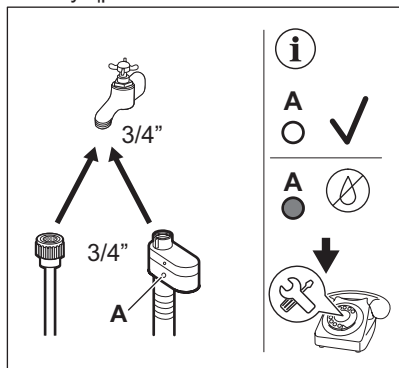

⚠ УПОЗОРЕЊЕ!

Температура улазне воде не сме прећи 25°C.

Одвођење воде

Одводно црево треба да остане на висини не мањој од 60 см и не већој од 100 см.



Одводно црево можете продужити до највише 400 см. За куповину другог одводног црева и наставка обратите се овлашћеном сервисном центру.

Проверите да ли је одводно црево формирало лук да бисте спречили заостале честице да доспеју из судопере у уређај.

Повежите одводно црево са сливником и затегните га помоћу стеге. Проверите да ли је одводно црево формирало лук да бисте спречили заостале честице да доспеју из судопере у уређај.

Поставите црево директно у уграђену одводну цев у зиду просторије и затегните га помоћу стеге.

Без пластичне вођице за црево, за сливник испод судопере - Ставите одводно црево у сливник и причврстите га помоћу стеге.

Одводно црево може да се савије у облику латиничног слова У и постави око пластичне вођице. На ивици судопере - причврстите вођицу за славину или за зид.



Постарајте се пластичне вођице не могу да се померају када уређај избацује воду и да крај одводног црева није потопљен у воду. Прљава вода би могла да се врати у уређај. Купите прибор од овлашћеног добављача.

За статичну цев са вентилационим отвором – убаците одводно црево директно у одводну цев или статичну цев



Крај одводног црева мора у сваком тренутку мора да буде проветрен, т.ј. унутрашњи пречник одводне цеви (мин. 38 mm – мин. 1,5") мора да буде већи од спољног пречника одводног црева.

Могуће је повезати одводно црево на различите начине:

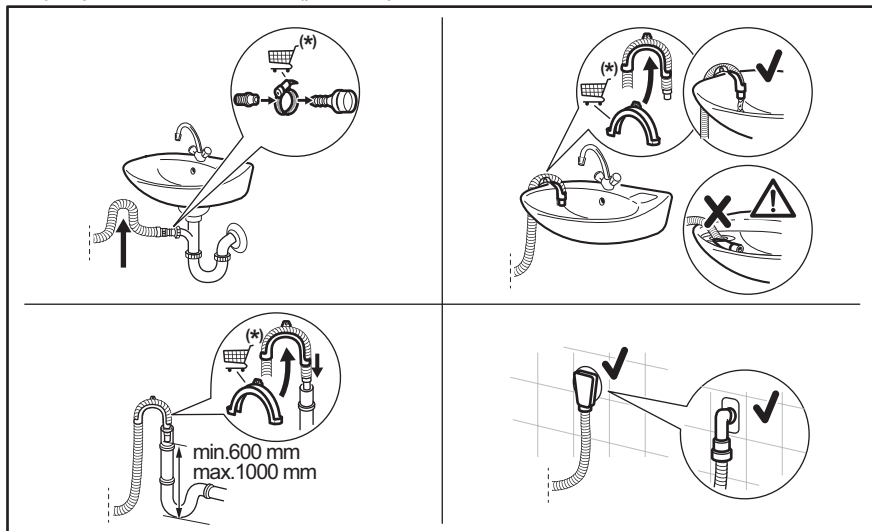

(*) Подложно променама без претходне најаве.

5.3 Прикључење на електричну мрежу

На крају монтаже прикључите главни кабл за напајање у зидну утичницу.

Плочича са техничким карактеристикама и поглавље „Технички подаци“ наводе потребне електричне карактеристике. Проверите да ли су компатибилне са мрежним напајањем.

Проверите да ли ваша кућна електроинсталација може да издржи максимално потребно оптерећење, узимајући у обзир и све друге уређаје који могу бити у употреби.

Прикључите уређај на уземљену утичницу.

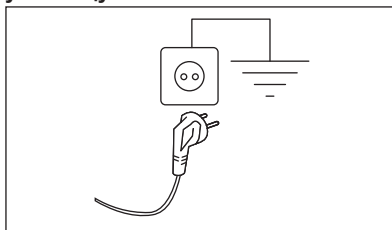

Кабл за напајање мора бити лако доступан након монтаже уређаја.

Обратите се нашем овлашћеном сервисном центру за било какве електричне радове потребне за монтажу овог уређаја.

Произвођач не прихвата никакву одговорност за оштећења или повреде

настале услед непоштовања горенаведених мера предострожности.

6. КОМАНДНА ТАБЛА

6.1 Опис командне табле

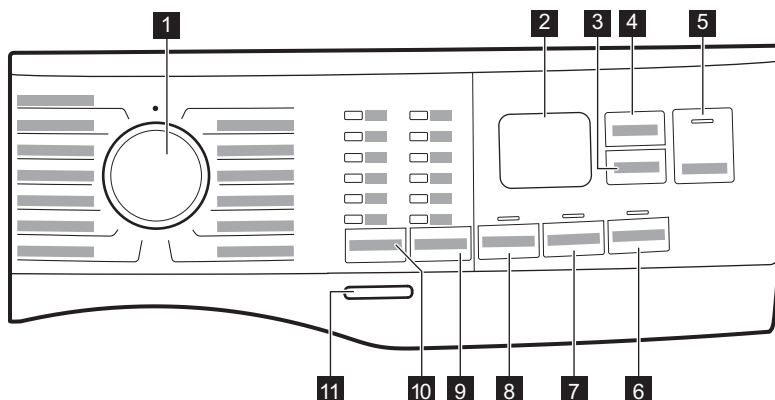

- 1 Бирач програма
- 2 Дисплеј
- 3 Сензорско дугме Delay Start
- 4 Сензорско дугме Time Manager
- 5 Сензорско дугме Start/Pause
- 6 Сензорско дугме Stains
- 7 Сензорско дугме Extra Rinse
- 8 Сензорско дугме Prewash
- 9 Spin сензорско дугме за смањење брзине
 - Опција Без центрифуге
 - Опција Задржавање испирања
 - Опција Silent
- 10 Сензорско дугме Temp.
- 11 Тастер On/Off

6.2 Дисплеј

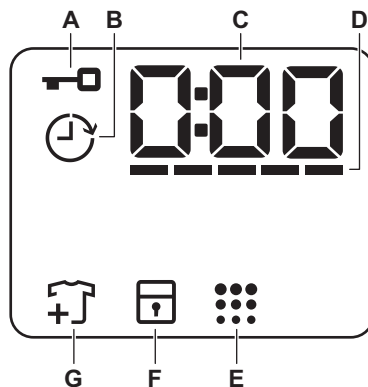

- A. : Индикатор за закључана врата
- B. : Индикатор одложеног старта
- C. Дигитални индикатор може да прикаже:
 - Трајање програма (нпр. 2:40),
 - Време одлагања (нпр. 2h),
 - Крај циклуса (0:00)
 - Код упозорења (нпр. E20).

- Назнака укупног броја радних сати уређаја. За више информација погледајте одељак „Бројач радних сати“ у поглављу „Подешавања“.
- D. Time Manager индикатор нивоа траке.
- E. Индикатор чишћења бубња. Погледајте одељак „Чишћење бубња“ у поглављу „Нега и чишћење“ за више детаља.

- F. Индикатор блокаде за безбедност деце Child Lock
- G. Индикатор додавања веша. Почиње да светли на почетку фазе прања, док корисник и даље може да паузира рад уређаја и дода још веша.

7. БИРАЧИ ПРОГРАМА И ДУГМАД

7.1 Увод



Опције/функције нису доступне са свим програмима прања. Проверите компатибилност између опција/функција и програма прања у „Табели програма“. Једна опција/функција може да искључује другу, у том случају уређај вам неће омогућити да подесите некомпатибилне опције/функције.

7.2 On/Off

Притисните ово дугме на неколико секунди да бисте укључили или искључили уређај. Оглашавају се две различите мелодије док се уређај укључује или искључује.

Пошто Режим приправности аутоматски деактивира уређај након неколико минута како би се смањила потрошња енергије, можда ћете морати поново да активирате уређај.

7.3 Temp.

Када изаберете програм прања, уређај аутоматски предлаже подразумевану температуру.

Индикатор Cold = хладна вода.

Пали се индикатор подешене температуре.

7.4 Spin

Када подесите програм, уређај аутоматски бира подразумевану брзину центрифуге.

Додатне опције центрифуге:

- **No Spin** . Одговарајући индикатор почиње да светли. Изаберите ову опцију да бисте деактивирали све фазе центрифуге. Уређај извршава само фазу испуштања воде за изабрани програм прања. Ова опција је намењена веома осетљивим тканинама. Фаза испирања користи више воде за неке програме прања
- **Rinse Hold** . Одговарајући индикатор почиње да светли. Последња центрифуга се не извршава. Машина не испушта воду од последњег испирања да би се спречило гужвање веша. Програм прања се завршава са водом у бубњу. Врата остају забрављена, а бубањ се редовно okreће да би се смањило гужвање. Морате да испустите воду да бисте откључали врата.

Ако додирнете дугме Start/Pause , уређај извршава фазу центрифуге и испушта воду.

- **Silent** . Одговарајући индикатор почиње да светли. Прелазна и коначна фаза центрифуге се потискују и програм се завршава са водом у бубњу. Ово помаже да се смањи гужвање. Врата остају блокирана. Бубањ се нормално okreће да би се умањило гужвање. Морате да

испустите воду да бисте откључали врата.

Пошто је програм врло тих, погодан је за употребу у ноћним сатима када је на снази јефтенија тарифа за електричну енергију. У неким програмима испирања се обављају са више воде.

Ако додирнете дугме Start/Pause , уређај извршава само фазу испуштања воде.



Уређај аутоматски испушта воду након приближно 18 сати.

7.5 Prewash

Овом опцијом можете додати фазу претпрања неком програму прања.

Одговарајући индикатор светли.

- Користите ову опцију да бисте додали фазу претпрања на 30 °C пре фазе прања.
Ова опција се препоручује за јако запрљан веш, нарочито ако он садржи песак, прашину, блато и друге чврсте честице.



Ове опције могу да продуже трајање програма.

7.6 Трајно Extra Rinse

Са овом опцијом можете да додате неколико испирања у складу са изабраним програмом прања.

Користите ову опцију за људе који су алергични на остатке детерџента и имају осетљиву кожу. Захваљујући додатној функционалности ове опције, омекшивач тканина се равномерно распоређује по вешу тако да има јаче дејство. Ово је препоручљиво када користите омекшивач.



Ова опција продужава трајање програма.

Одговарајући индикатор изнад сензорског дугмета светли и такође остаје стално

укључен током следећих циклуса док се ова опција не деактивира.

7.7 Stains

Додирните ово дугме да бисте програму додали фазу за уклањање флека.

Одговарајући индикатор изнад сензорског дугмета светли.

Користите ову опцију да бисте са веша уклонили упорне флеке.

Кад подесите ову опцију, ставите средство за уклањање флека у одељак .





Ова опција продужава трајање програма.

Ова опција није доступна на температури нижој од 40°C.

7.8 Delay Start

Помоћу ове опције можете да одложите покретање програма за погодније време.

Узастопно додирујте дугме да бисте подесили жељено одлагање. Време се продужава у корацима од 1 сата до 20 сати.

На дисплеју се приказује индикатор  и одабрано време одлагања. Након што додирнете дугме Start/Pause , уређај започиње са одбројавањем и врата се закључавају.

7.9 Time Manager

Са овом опцијом можете да скратите трајање програма у зависности од количине веша и степена запрљаности.

Након што подесите програм прања, на дисплеју се приказује његово аутоматски подешено трајање и црте -----.

Додирните дугме Time Manager  да бисте скратили трајање програма у складу са вашим потребама. Дисплеј приказује ново трајање програма и број црта се у складу с тим смањује:

- pogodno za maksimalnu količinu normalno zaprljanog vеша.
 - брзи циклус за максималну количину благо запрљаног веша.
 - веома брзи циклус за мању количину благо запрљаног веша (препоручује се највише половина од максималне количине).
 - најкраћи циклус за освежавање малих количина веша.
- Опција Time Manager доступна је само са програмима који се налазе у табели.

Индикатор	Cottons	Synthetics	Intense Clean
----- 1)	■	■	■
----	■	■	■
---	■	■	■
--	■2)	■	■2)

Индикатор	Cottons	Synthetics	Intense Clean
-	■2)	■	■2)

1) Подразумевано трајање за све програме.

2) Овај ниво опције Time Manager није доступан на 90 °C.



На неким уређајима трајање програма се скраћује без приказивања цртица.

7.10 Start/Pause

Додирните дугме Start/Pause да бисте покренули или паузирали уређај или прекинули програм који се извршава.







Можете да паузирате циклус и додате или уклоните одећу када се икона појави на дисплеју. За више детаља прочитајте одељак „Отварање врата – додавање одеће”.

8. ПРОГРАМИ

8.1 Графикон програма

Програм Подразумевана температура Temperature range	Референтна брзина центрифуге Опсег брзине центрифуге (o/min)	Максимална количина веша за прање	Опис програма (Тип веша и степен запрљаности)
FullWash 45' 30 °C 30 °C – Хладно	1400 o/min (1400 – 800)	10,5 kg	Мешани материјали, идеално за обојени памук и синтетичке материјале ношене један дан са благим нивоом запрљаности. Овај програм ће прати на 30 °C за само 45 минута. Најбоље резултате ћете постићи прањем малих количина одеће.

Програм Подразумевана температура Temperature range	Референт- на брзина центрифу- ге Опсег бр- зине цен- трифуге (o/ min)	Макси- мална ко- личин а веша за пра- ње	Опис програма (Тип веша и степен задрљаности)
Cottons 40 °C 90 °C – Хладно	1400 o/min (1400 – 800)	10,5 kg	Бели и шарени памучни материјали. Идеално за нормално и веома задрљан веш.
Synthetics 30 °C 60°C - Хладно	1200 o/min (1200 – 800)	4 kg	Синтетика или материјали мешовитог састава. Нормалан степен задрљаности.
Delicates 30 °C 40 °C – Хладно	800 o/min (1200 – 800)	2 kg	Осетљиви материјали као што су акрил, вискоза и материјали од мешовитих материјала који захтевају нежније прање. Нормалан степен задрљаности.
Wool/Silk  40 °C 40 °C – Хладно	1200 o/min (1200 – 800)	1,5 kg	Вунена одећа која се пере у машини, вунена одећа која се пере ручно и остали материјали са симболом „ручно прање” 1).
Rinse	1400 o/min (1400 - 800)	2,5 kg	Све тканине, изузев вунених и веома осетљивих тканина. Програм за испирање и центрифугирање веша. Фабрички подешена брзина центрифуге је она која се користи за програме за памук. Смањите брзину центрифуге тако да одговара врсти веша. Ако је неопходно, подесите опцију „Додатно испирање” за додавање испирања. При малој брзини центрифуге уређај врши пажљиво испирање и скрађује центрифугирање.
Spin/Drain	1400 o/min (1400 - 800)	10,5 kg	За центрифугирање веша и испуштање воде из бубња. Све тканине изузев вунених и осетљивих материјала.
Intense Clean 60 °C 90 °C – Хладно	1400 o/min 1400 o/min – 800 o/min	10,5 kg	Комбинециони, фармерке и радна одећа. Интензиван циклус са фазом претпрања за уклањање прљавштине и високог степена задрљаности.
Jeans 30 °C 40 °C – Хладно	800 o/min (1200 – 800)	4 kg	Специјални програм за одећу од цинса са благом фазом прања како би се на најмању меру свео губитак боја и ознака. За бољу негу препоручује се мања количина веша.
Sport 30 °C 40 °C – Хладно	1200 o/min (1200 – 800)	4 kg	Синтетичка спортска одећа. Овај програм је намењен за нежно прање модерне спортске одеће, а такође је погодан за спортску одећу за теретану, вожњу бицикла или цогирање и слично.
Duvet 30 °C 60°C - Хладно	800 o/min (800 – 800)	3 kg	Специјални програм за прекривач од синтетике, перја или паперја, јорган, прекривач за кревет и сл. Користите течни детерџент за осетљиво рубље, нпр. детерџент за вуну.

Програм Подразумевана температура Temperature range	Референт- на брзина центрифу- ге Опсег бр- зине цен- трифуге (o/ min)	Макси- мална ко- личин а веша за пра- ње	Опис програма (Тип веша и степен задрљаности)
Outdoor  30 °C 40 °C – Хладно	1200 o/min (1200 – 800)	2,5 kg ²⁾ 1 kg ³⁾	<p>Не користите омекшивач и уверите се да нема остатака омекшивача у дозатору детерџента.</p> <p>Одећа коју носимо када излазимо напоље, технички, спортски материјали, водоотпорне јакне и јакне које пропуштају воздух, као и јакне за кишу и ветар са поставом од флиса која може да се скине или са унутрашњом изолацијом. Препоручена количина веша је 2,5 kg. Овај програм може се користити као циклус за обнављање својства водоодбојности одеће и посебно је прилагођен за третирање одеће са хидрофобним слојем. За обављање циклуса за обнављање својства водоодбојности одеће, поступите на следећи начин:</p> <ul style="list-style-type: none"> • Сипајте детерџент за прање у преграду . • Сипајте посебно средство које обнавља својство водоодбојности одеће у преграду за омекшивач тканина . • Смањите количину веша на 1 kg. <p>Да бисте додатно побољшали дејство средства за обнављање својства водоотпорности одеће, одећу осушите у машини за сушење веша тако што ћете подесити програм за сушење на Outdoor (ако је доступан и ако ознака на одећи дозвољава машинско сушење).</p>
Hygiene  60 °C	1400 o/min (1400 – 800)	10,5 kg	<p>Ствари од белог памука. Овај делотворан програм прања у комбинацији са паром уклања више од 99,99% бактерија и вируса⁴⁾ уз одржавање температуре изнад 60°C током читаве фазе прања; уз додатно дејство на влакна захваљујући фази паре, продужена фаза испирања осигурава правилно уклањање остатака детерџента и микроорганизама. Овај програм уз то осигурава правилно смањење полена и алергена.</p>

Програм Подразумевана температура Temperature range	Референт- на брзина центрифу- ге Опсег бр- зине цен- трифуге (o/ min)	Макси- мална ко- личин а веша за пра- ње	Опис програма (Тип веша и степен задрљаности)
Есо 40-60 ⁵⁾	1400 o/min (1400 – 800)	10,5 kg	Бели и шарени памук постојаних боја. Нормално задрљан веш. Потрошња енергије се смањује и време програма прања је продужено, што осигурава добре резултате прања.

1) За време овог циклуса бубањ се споро окреће да би осигурао нежно прање. Може изгледати као да се бубањ не окреће или да се не окреће правилно, али је то нормална појава код овог програма.

2) Програм прања.

3) Програм прања и фаза обнављања водоотпорности.

4) Испитан је за Staphylococcus aureus, Enterococcus faecium, Candida albicans, Pseudomonas aeruginosa и бактериофаг MS2 независним тестом који је спровела компанија Swisstest Testmaterialien AG током 2021. године (Извештај о испитивању бр. 202120117).











5) Према Уредби бр. 2019/2023 Комисије ЕУ и украјинском декрету 834/2023, овај програм 40 °C може заједно у истом циклусу да пере нормално задрљан памучни веш декларисан за прање на 40 °C или 60 °C. Температура није назначена ни видљива, она се аутоматски подешава.



- За достигнуте температуре унутар веша, трајање програма и друге податке, погледајте одељак „Вредности потрошње”.
- Најефикаснији програми у погледу потрошње електричне енергије уопштено речено су они који раде на нижим температурама и трају дуже.

Компатибилност програмских опција

Програм	Spin				Prewash 1)	Extra Rinse	Stains 2)	Delay Start	Time Manager
FullWash 45'	■	■	■			■		■	
Cottons	■	■	■	■	■	■	■	■	■
Synthetics	■	■	■	■	■	■	■	■	■
Delicates	■	■	■	■		■		■	
Wool/Silk	■	■	■					■	
Rinse	■	■	■			■		■	
Spin/Drain	■	■	■	3)				■	

Програм					 Prewash 1)	 Extra Rinse	 Stains 2)	 Delay Start	 Time Manager
Intense Clean	■	■	■	■		■		■	■
Jeans	■	■	■	■		■	■	■	
Sport	■	■	■		■	■		■	
Duvet		■						■	
Outdoor 	■	■	■			■		■	
Hygiene 	■	■	■			■	■	■	
Еco 40-60	■		■					■	

1) Prewash и Stains не могу се изабрати заједно.

2) Ова опција није доступна на температури нижој од 40 °C.

3) Ако подесите опцију Без центрифуге, уређај само испушта воду.

Одговарајући детерџенти за програме прања

Програм	Универзални прашак 1)	Течност за све тканине	Течност за обојене тканине	Осетљива вулна	Посебан
FullWash 45'	▲	▲	--	--	--
Cottons	▲	▲	▲	--	--
Synthetics	▲	▲	▲	--	--
Delicates	--	--	--	▲	▲
Wool/Silk 	--	--	--	▲	▲
Intense Clean	▲	▲	▲	--	--
Jeans	--	--	▲	▲	▲
Sport	--	▲	▲	--	▲
Duvet	--	--	--	▲	▲
Outdoor 	--	--	--	▲	▲
Hygiene 	▲	▲	--	--	▲

Програм	Универзални прашак ¹⁾	Течност за све тканине	Течност за обојене тканине	Осетљива вуна	Посебан
Есо 40-60	▲	▲	▲	--	--

¹⁾ На температури вишој од 60 °C препоручује се употреба детерџента у прашку.



-- = не препоручује се ▲ = препоручује се

9. ПОДЕШАВАЊА

9.1 Звучни сигнали

Овај уређај има различите звучне сигнале који се активирају када:



- Укључите уређај (посебан кратак звук).
- Искључите уређај (посебан кратак звук).
- Додирujete дугмад (клик).
- Направите погрешан избор (3 кратка звука).
- По завршетку програма (звучне секвенце у трајању око 1 минут).
- Дође до квара уређаја (кратке звучне секвенце у трајању око 5 минута).

Да бисте **деактивирали/активирали** звучне сигнале када је програм завршен, истовремено додирните дугмад  и  на 2 секунде. Дисплеј приказује Оп/Off .

Ако деактивирате звучне сигнале, они ће наставити да раде уколико дође до квара на уређају.

9.2 Блокада за безбедност деце

Помоћу ове опције можете спречити да се деца играју са командном таблом.

Да бисте **активирали/деактивирали** ову опцију, држите притиснутим дугме  док се  не упали/угаси на дисплеју.



Уређај задржава избор ове опције као подразумеване након што га искључите.

Функција „Блокада за безбедност деце“ можда неће бити доступна неколико секунди након укључивања уређаја.

9.3 Бројач радних сати

Могуће је приказати у сатима укупно време рада уређаја почев од првог укључивања.

Ова вредност показује време рада циклуса (не обухвата паузе и време одложеног старта). Да би се појавила на дисплеју, пратите следеће кораке:

1. Укључите уређај притиском на дугме Оп/Off .
2. Окрените дугме за избор програма на било који програм.
3. Притисните и држите дугмад  и  неколико секунди (у првих 10 секунди након укључивања. Након ових 10 секунди, звучни сигнали се активирају и деактивирају комбинацијом тастера).
4. Након 3 секунде на дисплеју се приказује укупан број сати рада уређаја: нпр. за 1276 сати, дисплеј приказује текст Нг на 2 секунде, затим „12” (хиљаде и стотине) на 2 секунде и на крају „76” (десетице и јединице).





Ако овај поступак не ради (због истека времена, погрешног положаја бирача или погрешне комбинације тастера), искључите уређај и поновите поступак из почетка.

9.4 Враћање на фабричка подешавања

Ова функција омогућава враћање на фабричка подешавања. Да бисте **активирали** ову опцију, обавите следеће:

1. Укључите уређај притиском на дугме Оп/Off .
2. Окрените дугме за избор програма на било који програм.

3. Притисните и држите дугмад  и  неколико секунди (у првих 10 секунди након укључивања. Након ових 10 секунди, звучни сигнали се активирају и деактивирају комбинацијом тастера).
4. Дисплеј ће показати — — — на око 5 секунди.



Ако овај поступак не ради (због истека времена, погрешног положаја бирача или погрешне комбинације тастера), искључите уређај и поновите поступак из почетка.

10. СВАКОДНЕВНА УПОТРЕБА

УПОЗОРЕЊЕ!

Погледајте поглавља о безбедности.

10.1 Активирање уређаја

1. Утакните мрежни утикач у зидну утичницу.
 2. Одвртите славину за воду.
 3. Да бисте активирали уређај, притисните и неколико секунди држите дугме On/Off 
- Чује се кратак звук.

10.2 Убацавање веша

1. Отворите врата уређаја.
2. Испразните џепове и одмотајте предмете пре него што их ставите у уређај.
3. Ставите веш у бубањ, комад по комад. Не стављајте превише веша у бубањ.
4. Добро затворите врата.

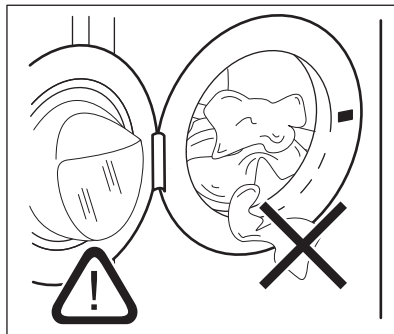

ОПРЕЗ

-Проверите да веш није заглављен између тунел гуме и врата уређаја како не би дошло до цурења воде и оштећења веша.

-Прање тканина јако запрањаних уљем и са масним флекама или коришћење парфемисаних детерџената може да оштети гумене делове уређаја.

10.3 Додавање детерџента и адитива

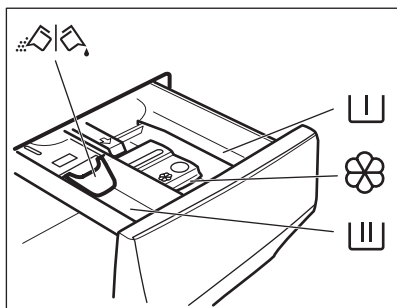

Преграда за фазу претпрања, програм за потапање или средство за уклањање флека.



Преграда за фазу прања.



Преграда за течне адитиве (омекшивач тканина, штаирак).

MAX

Максимални ниво количине течних адитива.



Клапна за прашак или течни детерџент.

1. Измерите наведену количину детерџента и омекшивача тканина.
2. Ставите детерџент и омекшивач тканина у одговарајуће преграде.



-Увек пратите упутства која се налазе на паковању детерџента, али препоручујемо да не прекорачите максимални назначени ниво **MAX** Ова количина ће, међутим, гарантовати најбоље резултате прања.



-Након циклуса прања, ако је потребно, уклоните све остатке детерџента из дозатора.

10.4 Проверите положај преклопника детерџента

1. Вуците фиоку дозатора детерџента све док се не заустави.
2. Притисните ручицу на доле да бисте уклонили дозатор.

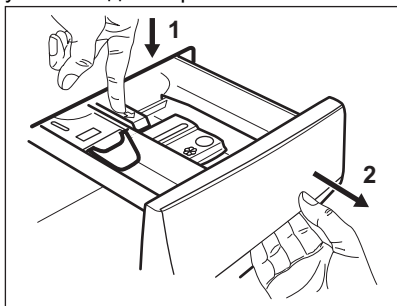

3. Ако користите прашак, окрените преклопник нагоре.

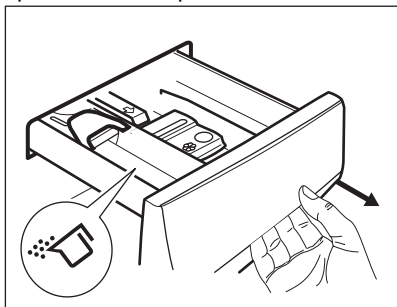

4. Ако користите течни детерџент, окрените клапну на доле.

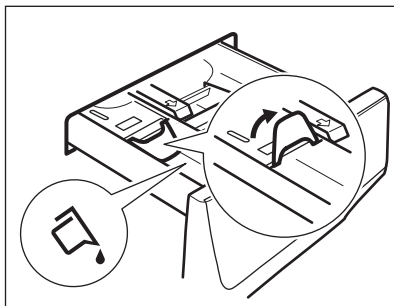

Када је преклопник у положају **ДОЛЕ**:

- Немојте користити желатинасте или густе течне детерџенте.
 - Не прекорачујте дозу течног детерџента назначену на преклопнику.
 - Не подешавајте фазу претпрања.
 - Не подешавајте функцију одложеног старта.
5. Измерите детерџент и омекшивач.
 6. Пажљиво затворите фиоку дозатора детерџента.

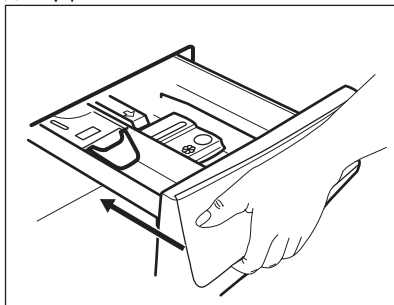

Водите рачуна о томе да клапна не блокира затварање фиоке.

10.5 Подешавање програма

1. Окрените бирач програма да бисте изабрали жељени програм прања.

Индикатор дугмета Start/Pause ►|| трепће. Дисплеј показује индикативно трајање програма.

2. Да бисте променили температуру и/или брзину центрифуге, додирните одговарајућу дугмад.
3. Ако желите, подесите једну или више опција додирујући одговарајућу дугмад. У складу са тим одговарајући индикатори на дисплеју почињу да

светле и мењају се приказане информације.



Ако избор **није могућ** чује се звучни сигнал и дисплеј приказује — —.

10.6 Додатне информације о свакодневной употреби

Детекција количине веша SensiCare System

SensiCare System почиње да процењује тежину веша како би израчунао стварно време трајања програма. Уређај аутоматски прилагођава време трајања програма количини убаченог веша како би се постигли савршени резултати прања за најкраће могуће време. SensiCare System није доступно у програмима са кратким циклусима.

Покретање програма

Додирните дугме Start/Pause да бисте покренули програм. Одговарајући индикатор опције престаје да трепери и остаје укључен. Програм се покреће, а врата се закључавају. На дисплеју се приказује индикатор Програм почиње, врата се закључавају. На дисплеју се приказује индикатор .

Покретање програма са одложеним стартом

1. Узастопно додирујте дугме Delay Start док се на дисплеју не прикаже жељено време одлагања.
2. Додирните дугме Start/Pause . Врата уређаја се закључавају и започиње одбројавање до одложеног старта. Када се одбројавање заврши, програм се аутоматски покреће.

Прекидање програма и мењање опција.

1. Када је програм покренут, можете да промените само неке опције. Додирните дугме Start/Pause .
2. Промените опције. Информације на дисплеју се мењају у складу са тим променама

3. Додирните Start/Pause поново. Програм прања се наставља.

Отказивање текућег програма

- Притисните дугме On/Off да бисте отказали програм и искључили уређај. Притисните поново да бисте активирали уређај.
- Окрените командно дугме за избор на положај „ресетовање”, покрените уређај
 - Сачекајте 2 секунде. Сада можете да подесите нови програм прања.

Крај програма

- Уређај се аутоматски зауставља. На дисплеју се приказује . Оглашавају се звучни сигнали (уколико су активни).
- Искључује се индикатор дугмета Start/Pause . Индикатор закључаних врата се гаси и врата се откључавају.
- Притисните дугме On/Off на неколико секунди да бисте деактивирали уређај. Врата и дозатор детерџента држите одшкринуте да бисте спречили појаву бући и непријатних мираса.

Испуштање воде након краја циклуса

Ако сте одабрали програм или опцију која не испушта воду након последњег испирања, не заборавите да испустите воду:

- Додирните дугме Spin да бисте смањили брзину центрифуге коју је предложио уређај
- Притисните Start/Pause
- Када се заврши програм и угаси се индикатор закључаних врата , можете да отворите врата.
- On/Off да бисте искључили уређај.

Функција приправности

Режим приправности аутоматски искључује уређај како би се смањила потрошња електричне енергије.

11. НЕГА И ЧИШЋЕЊЕ

УПОЗОРЕЊЕ!

Погледајте поглавља о безбедности.

11.1 Распоред периодичног чишћења

Периодично чишћење помаже да се продужи радни век вашег уређаја.

Након сваког циклуса мало отворите врата бубња и дозатор детерџента да би ваздух циркулисао кроз уређај и исушио влагу у њему: то ће спречити појаву рошења и непријатних мириса.

Ако се уређај неће користити дуже време: затворите довод воде и искључите уређај из струје.

Оријентациони план периодичног чишћења:

Уклањање каменца	Двапут годишње
Одржавање прањем	Једном месечно
Очистите заптивку врата	Свака два месеца
Очистите бубањ	Свака два месеца
Очистите дозатор детерџента	Свака два месеца
Очистите филтер пумпе за одвод воде	Двапут годишње
Очистите доводно црево и филтер вентила	Двапут годишње

У наредним пасусима објашњено је како се чисти сваки поједини део.

11.2 Уклањање ситних предмета



Уверите се да су џепови празни и да су сви лабави елементи везани пре покретања циклуса.

Уклоните све стране предмете (као што су металне копче, дугмад, новчићи итд.) који могу да упадну у заптивку на вратима, филтере и бубањ. Погледајте одељке „Заптивка за врата са двоусним џепом”,

„Чишћење бубња”, „Чишћење филтера одводне пумпе” и „Чишћење доводног црева и филтера вентила”. Будите пажљиви са завесама. Уклоните кукице и ставите завесе у торбу за прање или у јастучницу. Уколико је потребно, обратите се овлашћеном сервисном центру.

11.3 Спољашње чишћење

Уређај чистите искључиво благим сапуном и топлим водом. У потпуности осушите све површине. Не користите јастучиће за рибање и било какав абразивни материјал.

ОПРЕЗ

Немојте да користите алкохол, растварач или хемијске производе.

ОПРЕЗ

Немојте да чистите металне површине детерџентом на бази хлора.

11.4 Уклањање каменца



Уколико је тврдоћа воде у вашем подручју висока или умерена, препоручујемо вам да користите производ за уклањање каменца из воде за машину за прање веша.

Редовно контролишите бубањ да бисте спречили стварање каменца.

Стандардни детерџенти већ садрже средства за омекшавање воде, али препоручујемо да повремено покренете циклус са празним бубњем и производом за уклањање каменца.



Увек пратите упутства која се налазе на паковању производа.

11.5 Одржавање прањем

Поновљена и продужена употреба програма на ниским температурама може да доведе до стварања наслага

детерџента, талога честица, стварања бактерија унутар бубња и корита уређаја. Ово може да створи врло непријатне мирисе и буђ. Да бисте елиминисали ове наслаге и очистили унутрашњости уређаја, редовно обављајте поступак одржавања прањем (најмање једном месечно).



Погледајте пасус „Чишћење бубња“.

11.6 Заптивка за врата са двоусним џепом

Овај уређај је пројектован тако да има **самочистећи систем одвода** који омогућава да лагане длачице од тканина које отпаду са одеће буду избачене са водом. Редовно проверавајте тунел гуму на вратима и, ако је потребно, очистите је као што је описано на следећој слици. Новчиће, дугмад и друге ситне предмете можете извадити на крају циклуса.

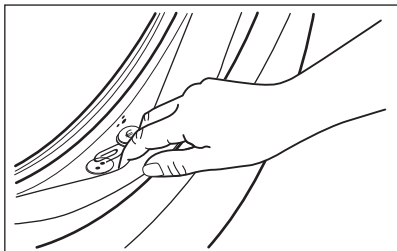

По потреби очистите средством за чишћење на бази амонијака и не гребите површину заптивача.



Увек поштујте упутства која се налазе на паковању производа.

Проверите има ли предмета који би могли да се заглаве у прегибу и уклоните их (ако их има).

Водите рачуна да веш не остане заробљен између заптивача и врата.

Влажном крпом пребришите сву прљавштину и воду заосталу у заптивачу врата по завршетку циклуса.

11.7 Чишћење бубња

Редовно контролишите бубањ да бисте спречили стварање нежељеног талога.

Наслаге рђе у бубњу могу се јавити услед рђања страног тела приликом прања или од воде из чесме која садржи гвожђе

Очистите бубањ специјалним средствима за нерђајући челик.



Увек пратите упутства која се налазе на паковању производа. Немојте чистити бубањ киселинским производима за уклањање каменца, производима за чишћење који садрже хлор, нити гвозденом или челичном вуном.

За темељно чишћење:

1. Извадите сав веш из бубња.
2. Покрените програм Cottons са највишом температуром.
3. Додајте малу количину прашкастог детерџента у празан бубањ, како би се испрали остаци од ранијих прања.



Повремено, на крају циклуса, дисплеј може да прикаже икону : ово је препорука да се обави циклус „чишћења бубња“. Када се обави чишћење бубња, иконица нестаје.

11.8 Чишћење дозатора детерџента

Да бисте спречили стварање наслага осушеног детерџента или угрушака омекшивача и/или формирање буђи у фиоци дозатора детерџента, на свака два месеца пратите следећи поступак чишћења као што је описано на следећим сликама.

1. Отворите фиоку. Притисните бравицу надоле као што је приказано на слици и извучите фиоку.

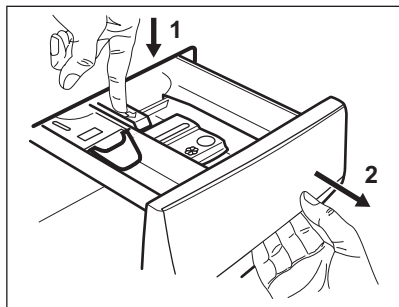

2. Уклоните горњи део одељка за адитиве ради лакшег чишћења и исперите фиоку под млазом топле воде, да бисте уклонили све трагове наслага детерџента. Након чишћења, вратите горњи део у првобитни положај.

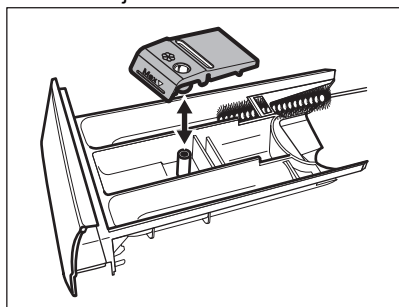

3. Проверите да ли је из горњег и доњег дела лежишта уклоњен сав преостали детерџент. Помоћу мале четке очистите лежиште.

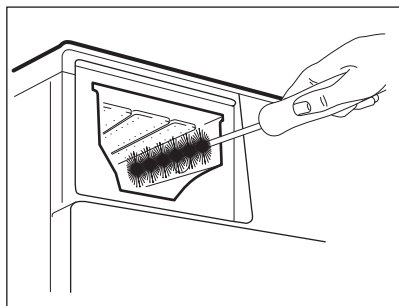

4. Убаците фиоку за детерџент у вођице и затворите је. Покрените програм испирања без веша у бубњу.

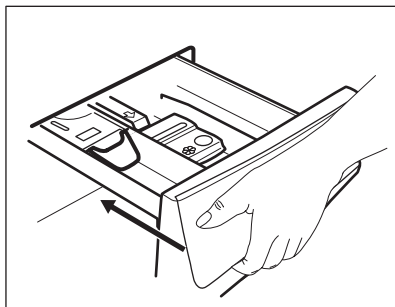

11.9 Чишћење филтера одводне пумпе

Редовно проверавајте филтер одводне пумпе и видите да ли је чист.

Очистите филтер одводне пумпе ако је:

- Уређај не испушта воду.
- Бубањ се не окреће.
- Уређај производи чудан звук због тога што је пумпа за одвод блокирана.
- На дисплеју се приказује шифра аларма **E20**

⚠ УПОЗОРЕЊЕ!

- Ископчајте мрежни утикач из мрежне утичнице.
- Немојте уклањати филтер док је уређај активан.
- Немојте да чистите пумпу ако је вода у уређају врућа. Сачекајте да се вода охлади.
- Неколико пута поновите корак 3 тако што ћете затворити и отворити вентил све док вода престане да отиче.

Увек држите крпу у близини како бисте обрисали воду која се евентуално проспе док скидате филтер.

Пратите поступак описан на следећим сликама да бисте очистили филтер пумпе:

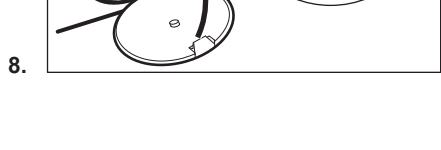
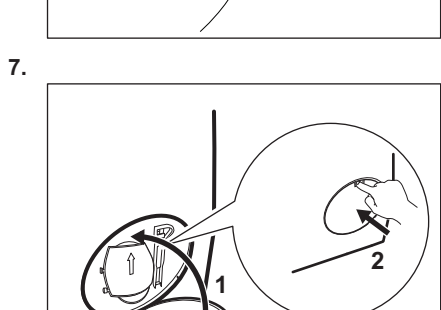
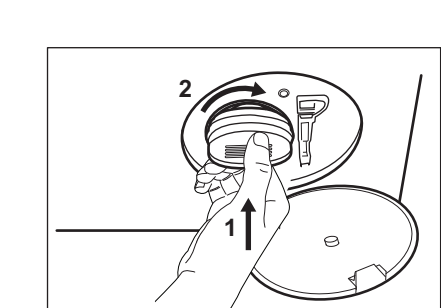
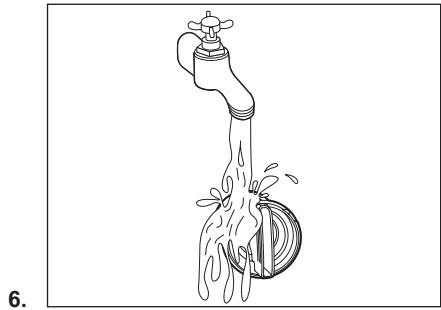
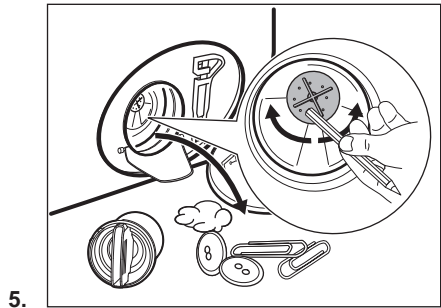
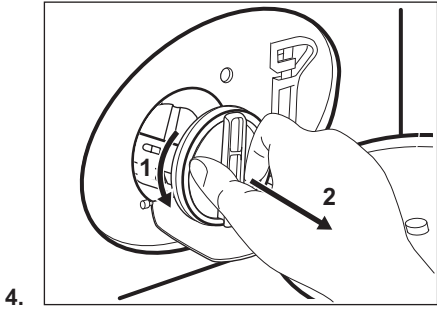
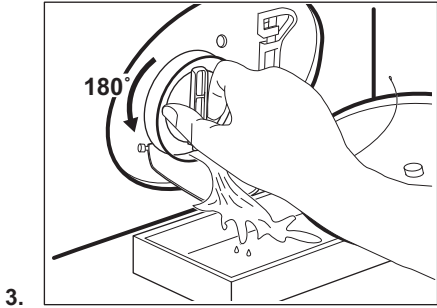
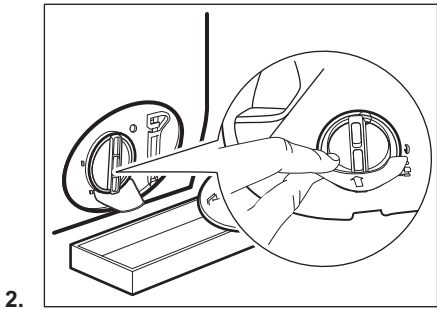
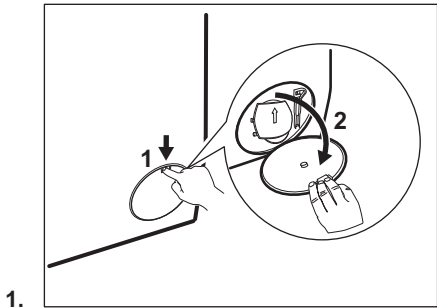

⚠ УПОЗОРЕЊЕ!

Водите рачуна о томе да пропелер пумпе може да се окреће. Уколико се не окреће, контактирајте овлашћени сервисни центар. Такође проверите да ли сте исправно затегли филтер да бисте спречили цурења.

11.10 Чишћење доводног црева и филтера вентила



Препоручујемо да два пута годишње очистите и филтер доводног црева и филтер вентила како бисте уклонили наслаге које су се сакупиле током времена. Следите поступак описан на следећим сликама да бисте очистили филтере:

1.

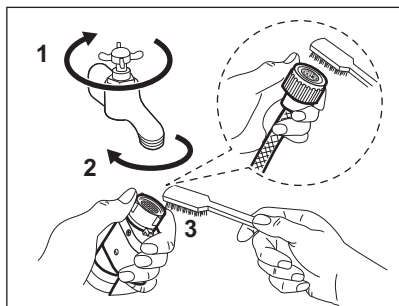

2.

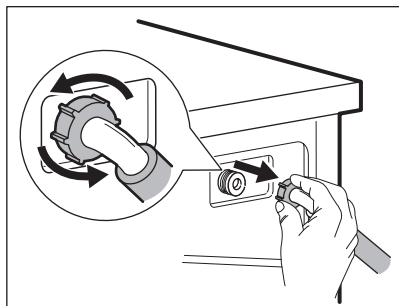

3.

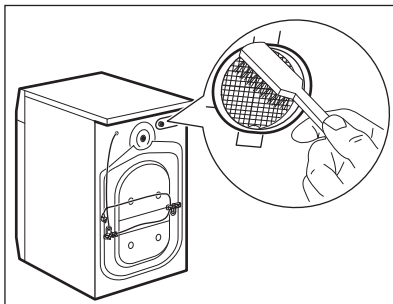

4.

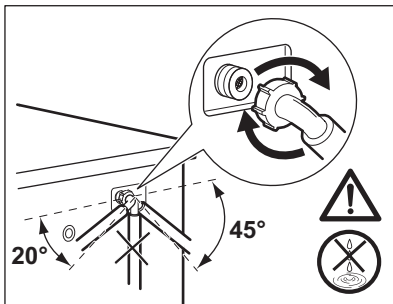

11.11 Хитно испуштање воде

Ако уређај не може да испушта воду, обавите исти поступак описан у одељку „Чишћење филтера одводне пумпе“. Ако је потребно, очистите пумпу.

11.12 Мере опреза против замрзавања

Уколико је уређај инсталиран у просторији где температуре могу да достигну вредност од 0 °C или падну испод, уклоните преосталу воду из доводног црева и одводне пумпе.

1. Ископчајте мрежни утикач из мрежне утичнице.
2. Затворите славину за воду.
3. Ставите два краја доводног црева у посуду и пустите да вода истече из црева.
4. Испразните одводну пумпу. Прочитајте упутства за хитно испуштање воде.
5. Када се пумпа за одвод испразни, поново монтирајте доводно црево.

УПОЗОРЕЊЕ!

Уверите се да је температура виша од 0 °C пре поновне употребе уређаја. Произвођач није одговоран за оштећења која настану услед ниских температура.

12. ВРЕДНОСТИ ПОТРОШЊЕ

12.1 Коментар



QR код на енергетској налепници која се испоручује са уређајем наводи веб везу ка информацијама везаним за учинак уређаја у бази података EU EPREL. Сачувајте енергетску налепницу за будуће потребе заједно са упутством за употребу и свим осталим документима који се испоручују са овим уређајем.

Информације наведене у EPREL-у могуће је пронаћи и помоћу везе <https://eprel.ec.europa.eu> и назива модела и броја производа који су наведени на плочици са техничким карактеристикама уређаја.



Вредности и трајање програма зависе од различитих услова (нпр. температура просторије, температура и притисак воде, количина и врста веша, напон), као и ако промените подразумевану вредност неког програма.

12.2 Према Уредби Комисије ЕУ 2019/2023 и свим новим пратећим стандардима на тржиштима која учествују (*)

Програм Есо 40-60	kg	kWh	Литара	hh:mm (час:минут)	% (1)	°C	о/мин ²)
Цела количина	10,5	0.905	69	3:59	53.00	38	1351
Пола количине	5,25	0.500	55	2:58	53.00	31	1351
Четвртина количине	2,5	0.305	40	2:35	54.00	26	1351

1) Преостала влажност на крају фазе центрифугирања. Што је већа брзина центрифугирања, већа је бука и мања је преостала влажност.

2) Максимална брзина центрифуге.

12.3 Уобичајени програми



Ове вредности су само оријентационе.

Програм	kg	kWh	Литара	hh:mm (час:минут)	% (1)	°C	o/min ²)
Cottons ³⁾ 90 °C	10,5	2.90	80	3:30	52.00	85	1400
Cottons 60 °C	10,5	2.05	75	3:30	52.00	55	1400
Cottons 20° ⁴⁾ 20 °C	10,5	0.30	65	2:45	52.00	20	1400
Synthetics 40 °C	4	0.65	55	2:15	35.00	40	1200
Delicates ⁵⁾ 30 °C	2	0.35	50	1:00	35.00	30	1200
Wool/Silk 30 °C	1,5	0.25	60	1:10	30.00	30	1200

(*) У складу са прописима Уједињеног Краљевства о еко-дизајну енергетских производа и енергетском означавању производа, украјински декрет 834/2023; AS/NZS2040 и AS/NZS6400
Температуре и оптерећења су подешени аутоматски и можда нису видљиви за све моделе.

- 1) Преостала влажност на крају фазе центрифугирања. Што је већа брзина центрифугирања, већа је бука и мања је преостала влажност.
- 2) Референтни индикатор брзине центрифуге.
- 3) Погодно за прање јако запрљаних тканина.
- 4) Погодно за прање слабо запрљаних памучних тканина, синтетике и мешаних материјала.
- 5) Има учинак као брзи циклус прања за слабо запрљан веш.

Искључено (W)	У приправности (W)	Одложени старт (W)
0,50	0,50	4,00

Време до искључивања/приправности је највише 15 минута.

13. БРЗИ ВОДИЧ

13.1 Свакодневна употреба

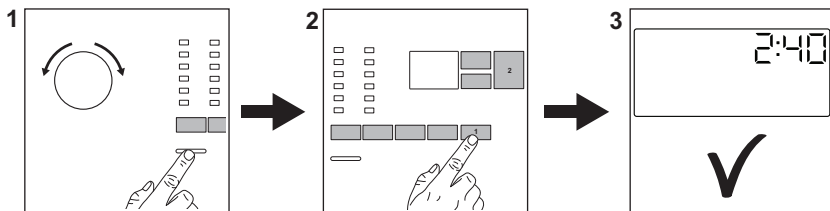

Утакните мрежни утикач у зидну утичницу.

Одвртите славину за воду.

Ставите веш у машину.

Сипајте детерџент и друго средство за третирање у одговарајућу преграду дозатора детерџента.

- Притисните дугме On/Off да бисте укључили уређај. Окрените бирач програма да бисте подесили жељени програм.
- Подесите жељене опције тако што ћете додирнути одговарајућу сензорску дугмад. Да бисте покренули програм, додирните дугме Start/Pause 
- Уређај почиње да ради.

По завршетку програма, извадите веш да бисте спречили гужвање.

Притисните дугме On/Off да бисте искључили уређај.

13.2 Нега и чишћење

Распоред периодичног чишћења помаже да се продужи радни век вашег уређаја.

Након сваког циклуса мало отворите врата бубња и дозатор детерџента да би ваздух циркулисао кроз уређај и исушио влагу у њему; то ће спречити појаву рошења и непријатних мириса.

Ако се уређај неће користити дуже време: затворите довод воде и искључите уређај из струје.

Уклањање каменца	Двапут годишње
Одржавање прањем	Једном месечно
Очистите заптивку врата	Свака два месеца
Очистите бубањ	Свака два месеца
Очистите дозатор детерџента	Свака два месеца
Очистите филтер пумпе за одвод воде	Двапут годишње
Очистите доводно црево и филтер вентила	Двапут годишње

Пластични делови треба да буду чисти, нарочито они који су поред фиоке за детерџент. Уколико дође до преливања, уклоните вишак детерџента.

У наредним пасусима описано је како се чисте поједини делови.

Заптивка за врата са двоусним џепом

Овај уређај је пројектован тако да има **самочистећи систем одвода** који омогућава да лагане длачице од тканина које отпадне са одеће буду избачене са водом. Редовно проверавајте тунел гуму на вратима и, ако је потребно, очистите је као што је описано на следећој слици. Новчиће, дугмад и друге ситне предмете можете извадити на крају циклуса.

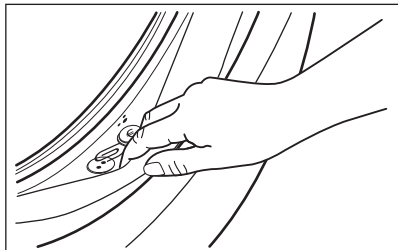

По потреби очистите средством за чишћење на бази амонијака и не гребите површину заптивача.



Увек поштујте упутства која се налазе на паковању производа. Проверите има ли предмета који би могли да се заглаве у прегибу и уклоните их (ако их има). Водите рачуна да веш не остане заробљен између заптивача и врата. Влажном крпом пребришите сву прљавштину и воду заосталу у заптивачу врата по завршетку циклуса.

Уклањање ситних предмета



Уверите се да су џепови празни и да су сви лабави елементи везани пре покретања циклуса.

Уклоните све стране предмете (као што су металне копче, дугмад, новчићи итд.) који могу да упадну у заптивку на вратима, филтере и бубањ. Уколико је потребно, обратите се овлашћеном сервисном центру.

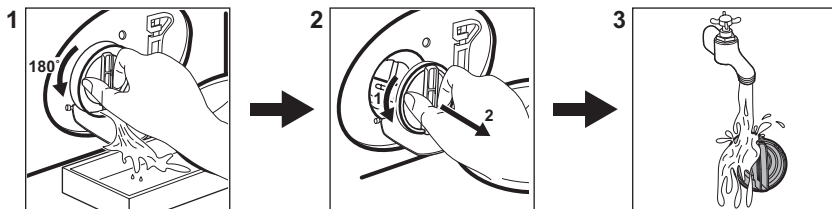

Чишћење филтера одводне пумпе

Редовно чистите филтер а нарочито ако се на дисплеју појави шифра аларма **E20**.



13.3 Програми

Програм	Количина веша	Опис производа
FullWash 45'	10,5 kg	Мешани материјали, идеално за обојени памук и синтетичке материјале ношене један дан са благим нивоом запрљаности. Овај програм ће прати на 30 °C за само 45 минута. Најбоље резултате ћете постићи прањем малих количина одеће.
Cottons	10,5 kg	Беле и обојене памучне тканине. Идеално за нормално и веома запрљан веш.
Synthetics	4 kg	Синтетика или материјали различитог састава.
Delicates	2 kg	Осетљиве тканине као што су акрил, вискоза и полиестер.

Програм	Количина веша	Опис производа
Wool/Silk 	1,5 kg	Вунена одећа која се пере у машини, вунена одећа која се пере ручно и осетљив веш.
Rinse	10,5 kg	Све тканине, изузев вунених и веома осетљивих тканина. Програм за испирање и центрифугирање.
Spin/Drain	10,5 kg	Све тканине, изузев вунених и веома осетљивих тканина. Програм за центрифугирање и испуштање воде.
Intense Clean	10,5 kg	Комбинезони, фармерке и радна одећа. Интензиван циклус са фазом претпрања за уклањање прљавштине и високог степена задрљаности.
Jeans	4 kg	Ствари од тексаса и жерсеја.
Sport	4 kg	Спортска одећа.
Duvet	3 kg	Једно синтетичко ћебе, прекривач за кревет, јорган.
Outdoor 	2,5 kg ¹⁾ 1 kg ²⁾	Модерна спортска одећа која се носи на отвореном.
Hygiene 	10,5 kg	Ствари од белог памука. Овај програм уклања више од 99,99% бактерија и вируса ³⁾
Eco 40-60 ⁴⁾	10,5 kg	Бели и обојени памук. Нормално задрљана одећа.

1) Програм прања.

2) Програм прања и фаза обнављања водоотпорности.

3) Испитан је за *Staphylococcus aureus*, *Enterococcus faecium*, *Candida albicans*, *Pseudomonas aeruginosa* и бактериофаг MS2 независним тестом који је спровела компанија Swisstest Testmaterialien AG током 2021. године (Извештај о испитивању бр. 202120117).

4) Према Уредби бр. 2019/2023 Комисије ЕУ и украјинском декрету 834/2023, овај програм 40 °C може заједно у истом циклусу да пере нормално задрљан памучни веш декларисан за прање на 40 °C или 60 °C. Температура није назначена ни видљива, она се аутоматски подешава.



- За достигнуте температуре унутар веша, трајање програма и друге податке, погледајте одељак „Вредности потрошње“.
- Најефикаснији програми у погледу потрошње електричне енергије уопштено речено су они који раде на нижим температурама и трају дуже.

Пуњење уређаја до максималног капацитета наведеног за сваки програм

помаже у смањењу потрошње енергије и воде.

Одговарајући детерџенти за програме прања

Програм	Универзални прашак ¹⁾	Течност за све тканине	Течност за обојене тканине	Осетљива веша	Посебан
FullWash 45'	▲	▲	--	--	--
Cottons	▲	▲	▲	--	--

Програм	Универзални прашак 1)	Течност за све тканине	Течност за обојене тканине	Осетљива вунa	Посебан
Synthetics	▲	▲	▲	--	--
Delicates	--	--	--	▲	▲
Wool/Silk 	--	--	--	▲	▲
Intense Clean	▲	▲	▲	--	--
Jeans	--	--	▲	▲	▲
Sport	--	▲	▲	--	▲
Duvet	--	--	--	▲	▲
Outdoor 	--	--	--	▲	▲
Hygiene 	▲	▲	--	--	▲
Eco 40-60	▲	▲	▲	--	--

1) На температури вишој од 60 °C препоручује се употреба детерџента у прашку.

-- = Не препоручује се ▲ = Препоручено

13.4 Врста и количина детерџента.

- Користите искључиво детерџенте и друге третмане који су направљени посебно за машину за прање веша. Прво, пратите ова општа правила:
 - детерџенти у прашку (као и таблете и појединачне кесице) за све врсте тканина, осим осетљивих. Радије користите прашкасте детерџенте који садрже избелјивач за бели веш и дезинфекцију веша,
 - течни детерџенти (као и појединачне кесице), по могућству детерџенти за прање свих врста тканина на нижим температурама (макс. 60°C) или специјални детерџенти за прање вуне.
- Не мешајте различите врсте детерџената.

- Користите мање детерџента ако:
 - перете мање количине,
 - веш је мање запрљан,
 - ствара се велика количина пене током прања.
- Кад користите таблете или кесице детерџента, увек их ставите у бубањ, а не у дозатор детерџента и пратите препоруке произвођача.

Недовољна количина детерџента може проузроковати:

- незадовољавајуће резултате прања,
- да веш постане сив,
- да одећа буде масна,
- буђ у уређају.

Прекомерна количина детерџента може проузроковати:

- пењење,
- смањен ефекат прања,
- недовољно испирање,
- већи утицај на животну средину.

14. ШИФРЕ АЛАРМА И МОГУЋИ КВАРОВИ

Уређај неће да се покрене или се зауставља у току рада. Прво покушајте да пронађете решење проблема (погледајте табеле).

УПОЗОРЕЊЕ!

Искључите уређај са напајања електричном енергијом пре почетка било какве провере.

Проблем	Могуће решење
E 10 Уређај се не пуни водом како треба.	<ul style="list-style-type: none">Уверите се да је славина отворена.Уверите се да притисак воде није пренизак. За ову информације се обратите локалној надлежној служби водовода.Уверите се да славина за воду није запушена.Уверите се да доводно црево није увијено, оштећено или савијено.Уверите се да је доводно црево за воду правилно повезано.Уверите се да филтер на доводном цреву и филтер на вентилу нису запушени.
E20 Уређај не одводи воду.	<ul style="list-style-type: none">Проверите да славина на судопери није запушена.Уверите се да одводно црево није увијено или савијено.Проверите да филтер за одвод воде није запушен. По потреби, очистите филтер.Проверите да ли је одводно црево правилно прикључено.Подесите програм за испуштање воде, уколико сте претходно подесили програм који нема опцију испуштања воде.Подесите програм за испуштање воде уколико сте претходно подесили опцију која се завршава са водом у кориту.
E40 Врата уређаја су отворена или нису затворена како треба.	<ul style="list-style-type: none">Проверите да ли су врата уређаја правилно затворена.
E9 1 Интерна грешка. Нема комуникације између електронских елемената уређаја.	<ul style="list-style-type: none">Програм није завршен како треба или се уређај прерано зауставио. Искључите и поново укључите уређај.Ако се шифра аларма поново појави, обратите се овлашћеном сервисном центру.
EN0 Напајање је нестабилно.	<ul style="list-style-type: none">Сачекајте да се напајање не стабилизује.
EFO Уређај за заштиту од поплаве је активиран.	<ul style="list-style-type: none">Ископчајте уређај и затворите славину за воду. Обратите се овлашћеном сервисном центру.

Уколико се проблем настави, обратите се овлашћеном сервисном центру. Подаци потребни сервисном центру налазе се на плочици са техничким карактеристикама

*Неке шифре аларма се можда неће појавити. Подложно променама без претходне најаве.

15. ЕКОЛОШКА ПИТАЊА

Рециклирајте материјале означене симболом . Ставите амбалажу у одговарајуће контејнере да бисте је рециклирали. Помозите у заштити животне средине и људског здравља рециклирањем отпада који потиче од

електричних и електронских уређаја. Не одлажите уређаје означене симболом  заједно са кућним отпадом. Однесите производ локалној служби за рециклажу или се обратите локалној администрацији.

Pozdravljeni pri podjetju Electrolux! Zahvaljujemo se vam, da ste izbrali našo napravo.



Ker želimo biti trajnostni, zmanjšujemo uporabo papirja in zagotavljamo navodila za uporabo v spletu. Dostopite do svojih celotnih navodil za uporabo na electrolux.com/manuals



Pridobite nasvete glede uporabe, brošure, odpravljanje težav, servisne informacije in informacije glede popravil na electrolux.com/support



Kupite dodatno opremo, potrošno blago in originalne nadomestne dele za vašo napravo pri electrolux.com/shop

Pridržujemo si pravico do sprememb.

KAZALO

1. VARNOSTNE INFORMACIJE.....	282
2. VARNOSTNA NAVODILA.....	284
3. OPIS IZDELKA.....	286
4. TEHNIČNI PODATKI.....	287
5. NAMESTITEV.....	287
6. NADZORNA PLOŠČA.....	291
7. VRTLJIV GUMB IN TIPKE.....	292
8. PROGRAMI.....	294
9. NASTAVITVE.....	298
10. DNEVNA UPORABA.....	299
11. SKRB IN ČIŠČENJE.....	302
12. VREDNOSTI PORABE.....	307
13. HITRI VODNIK	308
14. OPOZORILNE KODE IN MOŽNE OKVARE.....	312
15. SKRB ZA OKOLJE.....	313

1. ⚠ VARNOSTNE INFORMACIJE



Pred začetkom nameščanja in uporabo naprave natančno preberite priložena navodila.

Proizvajalec ni odgovoren za poškodbe ali škodo, nastalo zaradi nepravilne namestitve ali uporabe. Navodila vedno shranite na varnem in dostopnem mestu za poznejšo uporabo.

1.1 Varnost otrok in ranljivih oseb

- To napravo lahko otroci od osmega leta naprej ter osebe z zmanjšanimi telesnimi, čutnimi ali razumskimi sposobnostmi

- ali s pomanjkanjem izkušenj ter znanja uporabljajo le pod nadzorom ali če so dobile ustrezna navodila glede varne uporabe naprave in če se zavedajo nevarnosti, ki obstajajo.
- Otroci med tretjim in osmim letom starosti ter invalidi se napravi ne smejo približevati, če niso pod stalnim nadzorom.
 - Otroci, mlajši od treh let, se ne smejo približevati napravi, če niso pod stalnim nadzorom.
 - Otroci morajo biti pod nadzorom, da se z napravo ne igrajo.
 - Vso embalažo hranite zunaj dosega otrok in jo ustrezno zavržite.
 - Pralna sredstva hranite zunaj dosega otrok.
 - Ko so vrata naprave odprta, poskrbite, da so otroci in hišni ljubljenci dovolj oddaljeni od naprave.
 - Če je naprava opremljena z zaščito za otroke, mora biti zaščita vklopljena.
 - Otroci ne smejo izvajati čiščenja in uporabniškega vzdrževanja naprave, če ni zagotovljen nadzor.

1.2 Splošna varnost

- Ta naprava je namenjena samo za pranje gospodinjskega perila, ki je primerno samo za strojno pranje.
- Ta naprava je namenjena zgolj uporabi v gospodinjstvu v notranjem okolju.
- Ta naprava se lahko uporablja v pisarnah, hotelskih sobah, sobah motelov, kjer nudijo prenočišča z zajtrkom, kmečkih turizmih in drugih podobnih nastanitvenih objektih, kjer takšna uporaba ne presega (povprečnih) ravni domače uporabe.
- Ne spreminjajte specifikacij te naprave.
- Največja količina perila v napravi je 10,5 kg. Ne prekoračite največje količine perila pri posameznem programu (oglejte si poglavje »Programi«).
- Delovni tlak vode na vhodnem mestu vode od priključka za odvod mora biti med 0,5 bara (0,05 MPa) in 10 bari (1,0 MPa).

- Prezračevalnih odprtih na dnu ne sme ovirati preproga, predpražnik ali katera koli druga talna obloga.
- Napravo je treba priključiti na vodovodni sistem z novim priloženim kompletom cevi ali drugimi kompleti cevi, ki jih priskrbi pooblaščen servisni center.
- Za ta namen ne uporabite starih, že uporabljenih kompletov cevi.
- Če je napajalni kabel poškodovan, ga mora zamenjati proizvajalec, pooblaščen servisni center ali druga strokovno usposobljena oseba, da se izognete nevarnosti električnega udara.
- Pred vsakršnim vzdrževanjem izklopite napravo in iztaknite vtič iz vtičnice.
- Za čiščenje naprave ne uporabljajte visokotlačnega vodnega pršca in/ali pare.
- Očistite napravo z vlažno krpo. Uporabljajte samo nevtralna čistilna sredstva. Za čiščenje ne uporabljajte abrazivnih čistil, grobih gobic, topil ali kovinskih predmetov.
- Če je sušilni stroj postavljen na pralni stroj, uporabite pravi komplet za namestitev, ki ga je odobril ELECTROLUX.

2. VARNOSTNA NAVODILA

2.1 Namestitev



Namestitev mora biti izpeljana v skladu z ustreznimi državnimi predpisi.

- Odstranite vso embalažo in transportne vijake, vključno z gumijasto pušo s plastičnim distančnikom.
- Transportne vijake hranite na varnem. Če boste napravo v prihodnje premikali, jih morate ponovno namestiti, da zaklenete boben in preprečite poškodbe notranjosti.
- Pri premikanju naprave bodite pazljivi, ker je težka. Vedno uporabljajte zaščitne rokavice in priloženo obutev.
- Upoštevajte navodila za namestitev, priložena napravi.
- Ne nameščajte ali uporabljajte poškodovane naprave.
- Naprave ne nameščajte ali uporabljajte na mestu, kjer lahko temperatura pade pod 0 °C ali kjer je izpostavljena vremenskim vplivom.
- Tla, kjer bo stala naprava, morajo biti ravna, stabilna, odporna na toploto in čista.
- Poskrbite za kroženje zraka med napravo in tlemi.
- Ko je naprava na mestu, kjer bo trajno delovala, z vodno tehtnico preverite, ali je pravilno poravnana. V nasprotnem primeru ustrezno nastavite noge.
- Naprave ne nameščajte neposredno čez talni odtok.
- Ne pršite vode po napravi in ne izpostavljajte je prekomerni vlagi.

- Naprave ne postavljajte na mesto, kjer njenih vrat ne morete povsem odpreti.
- Pod napravo ne postavljajte zaprte posode za zbiranje morebitne iztekajoče vode. V pooblaščenem servisnem centru preverite, katere pripomočke lahko uporabite.

2.2 Električne povezave

OPOZORILO!

Nevarnost požara in električnega udara.

- OPOZORILO: Ta naprava je namenjena namestitvi / priključitvi na ozemljitveni priključek v zgradbi.
- Vedno uporabite pravilno nameščeno varnostno vtičnico.
- Preverite, ali so parametri s ploščice za tehnične navedbe združljivi z električno napetostjo omrežja.
- Ne uporabljajte razdelilnikov in podaljškov.
- Pazite, da ne poškodujete vtiča in kabla. Če je treba kabel zamenjati, mora to storiti osebe pooblaščenega servisnega centra.
- Vtič vtaknite v vtičnico šele ob koncu nameščanja. Poskrbite, da bo vtič dosegljiv tudi po namestitvi.
- Priključnega kabla ali vtiča se ne dotikajte z mokrimi rokami.
- Ne vlecite za električni priključni kabel, če želite izključiti napravo. Vedno povlecite za vtič.

2.3 Priključitev cevi za vodo

- Dovodna voda ne sme preseči temperature 25 °C.
- Ne poškodujte cevi za vodo.
- Pred priključitvijo na nove cevi, cevi, ki že dolgo niso bile v uporabi, tam, kjer so bila izvedena popravila ali nameščene nove naprave (vodni števci itd.), naj voda teče toliko časa, da bo čista in prozorna.
- Med in po prvi uporabi naprave se prepričajte, da ni prisotnih vidnih iztekanj vode.
- Če je cev za dovod vode prekratki, ne uporabite cevnega podaljška. Za zamenjavo cevi se obrnite na pooblaščen servisni center.
- Med odstranjevanjem embalaže lahko vidite iztekanje vode iz cevi za odvod

vode. To je zaradi tovarniških testiranj naprav z vodo.

- Cev za odvod vode lahko podaljšate do največ 400 cm. Za drugo cev za odvod vode in podaljšek se obrnite na pooblaščen servisni center.
- Poskrbite, da bo pipa dosegljiva tudi po namestitvi.
- Po vsaki uporabi naprave zaprite pipo.

2.4 Uporaba

OPOZORILO!

Nevarnost telesnih poškodb, električnega udara, požara, opeklin ali poškodb naprave.

- Upoštevajte varnostna navodila z embalaže pomivalnega sredstva.
- Ne postavljajte vnetljivih izdelkov ali predmetov, ki so prepojeni z vnetljivimi izdelki, v napravo, blizu nje ali nanjo.
- Ne perite perila, močno umazanega od olja, maščobe ali druge mastne snovi. Lahko poškoduje gumijaste dele naprave. Takšno perilo operite ročno, preden ga daste v aparat.
- Ne uporabljajte dišav za perilo, da preprečite nevarnost poškodb plastičnih in gumijastih delov naprave.
- Med izvajanjem programa se ne dotikajte stekla vrat. Steklo se lahko močno segreje.
- S perila odstranite vse kovinske predmete.

2.5 Servis

- Za popravilo naprave se obrnite na pooblaščen servisni center. Uporabite samo originalne rezervne dele.
- Samopopravila ali nestrokovna popravila lahko vplivajo na varnost, zaradi česar lahko preneha veljati garancija.
- Naslednji rezervni deli so na voljo še vsaj 10 let po prekinitvi izdelave modela: motor in krtačke za motor, transmisjska gred med motorjem in bobnom, črpalke, blažilniki udarcev in vzmeti, pralni boben, tri-kraki nosilec bobna in ustrezni kroglični ležaji, grelci in grelni elementi, vključno s toplotnimi črpalkami, cevovodi in ustrezno opremo, vključno z gibkimi cevmi, ventili, filtri in elementi za preprečevanje uhajanja vode, ploščami tiskanega vezja,

elektronskimi prikazovalniki, tlačnimi stikali, termostati in senzorji, programsko opremo in sistemskim programom, vključno s programsko opremo za ponastavitve, vrati, tečajji in tesnili vrat, drugimi tesnili, sklopom za zaklepanje vrat, plastičnimi elementi, kot so razdeljevalniki pralnega sredstva. Trajanje je lahko daljše v vaši državi. Za dodatne informacije obiščite našo spletno stran.

- Nekateri od teh nadomestnih delov so na voljo samo usposobljenim serviserjem, vsi nadomestni deli pa niso primerni za vse modele.
- O žarnicah v izdelku in nadomestnih žarnicah, ki se prodajajo ločeno: Te žarnice so zasnovane za ekstremne pogoje v gospodinjskih aparatih, kot so izjemne temperature, vibracije in vlažnosti, ali za sporočanje informacij o delovanju

aparata. Niso namenjene za uporabo drugje in niso primerne za sobno razsvetljavo v gospodinjstvu

2.6 Odstranjevanje

⚠ OPOZORILO!

Nevarnost poškodbe ali zadušitve.

- Napravo izključite iz napajanja in vodovodnega sistema.
- Odrežite električni priključni kabel tik ob napravi in napravo zavržite.
- Odstranite zapah in na ta način preprečite, da bi se otroci ali živali zaprli v boben.
- Napravo odstranite v skladu s krajevnimi zahtevami za odstranjevanje odpadne električne in elektronske opreme (OEEO).

3. OPIS IZDELKA

3.1 Pregled naprave

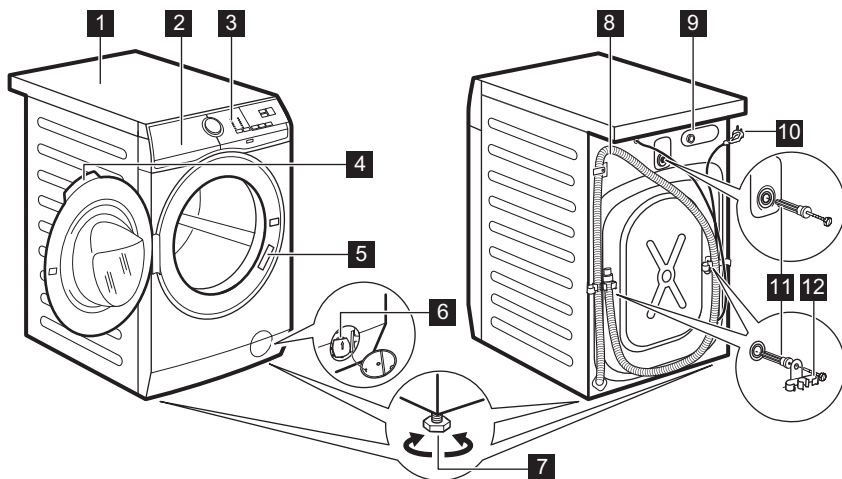

- 1** Delovna površina
- 2** Predal za pralno sredstvo
- 3** Upravljalna plošča
- 4** Ročaj vrat
- 5** Ploščica za tehnične navedbe

- 6** Filter odtočne črpalke
- 7** Nogi za izravnavo naprave
- 8** Cev za odvod vode
- 9** Priključek cevi za dovod vode
- 10** Omrežni kabel

11 Tranportni vijaki

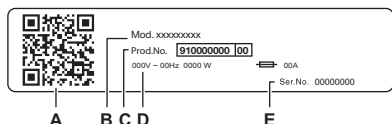

12 Nosilec cevi

Na ploščici za tehnične navedbe se nahaja:

- A. Koda QR
- B. Ime modela
- C. Številka izdelka
- D. Električna nazivna moč
- E. Serijska številka

Skenirajte **QR kodo** na napravi, da registrirate svoj izdelek in ga kar najbolje izkoristite.

- - Dostopajte do podrobnosti, dokumentacije in člankov o tem, kako uporabljati najboljše funkcije (uporabniški priročnik je na voljo tudi na electrolux.com/manuals)
- - Pridobite nasvete za uporabo, odpravljanje težav, servisiranje in popravilo (na voljo tudi na electrolux.com/support)
- - Kupite dodatno opremo, potrošni material in originalne nadomestne dele za vaš aparat (na voljo tudi na electrolux.com/shop)

4. TEHNIČNI PODATKI

Dimenzija	Širina/višina/skupna globina	59,7 cm /84,7 cm /65,8 cm
Električne povezave	Napetost	230 V
	Skupna moč	2100 W
	Varovalka	10 A
	Frekvenca	50 Hz
Raven zaščite proti vdoru trdnih delcev in vlage, ki jo zagotavlja zaščitni pokrov, razen kjer nizkonapetostna oprema nima nobene zaščite proti vlagi		IPX4
Tlak v vodovodnem omrežju	Najnižji	0,5 bara (0,05 MPa)
	Najvišji	10 barov (1,0 MPa)
Dovod vode ¹⁾		Mrzla voda
Največja količina perila	Bombaž	10,5 kg

¹⁾ Cev za dovod vode priključite na pipo s 3/4" spojko.

5. NAMESTITEV

OPOZORILO!

Oglejte si poglavja o varnosti.

5.1 Odstranjevanje embalaže

1. Odprite vratca. Iz bobna odstranite vse predmete.

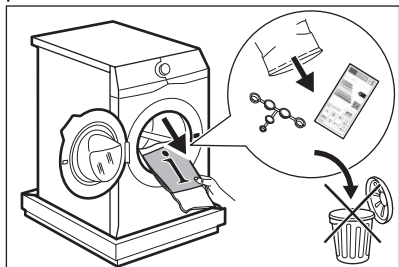

Dodatna oprema, priložena napravi, se lahko razlikuje glede na model.

2. Embalažo položite na tla za napravo in napravo previdno nagnite na hrbtno stran. Odstranite zaščito z dna.

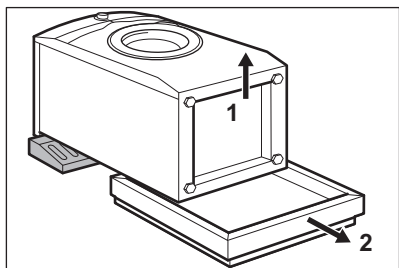

POZOR!

Pralnega stroja ne polagajte na sprednjo stran.

3. Napravo postavite v pokončni položaj. Iz držala za cev odstranite napajalni kabel in cev za odvod vode.

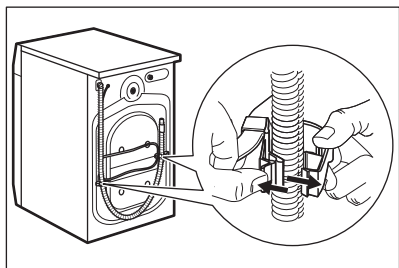

⚠ OPOZORILO!

Lahko vidite iztekanje vode iz cevi za odvod vode. To je zato, ker je bil pralni stroj preizkušen v tovarni.

4. Odstranite tri transportne vijake in izvlecite plastične distančnike.

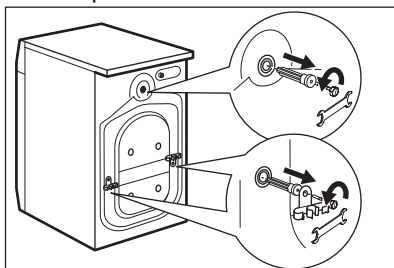

Priporočamo, da embalažo in transportne vijake shranite za takrat, ko boste premikali napravo.

5. V odprtine vstavite plastične čepe iz vrečke z navodili za uporabo.

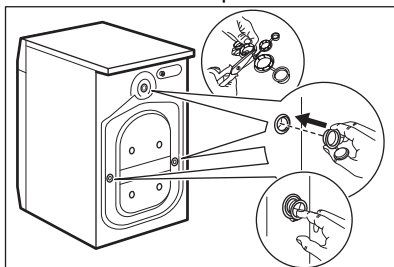

5.2 Informacije za namestitev

Postavitev in namestitev v vodoraven položaj

Napravo namestite pravilno, da med njenim delovanjem preprečite tresljaje, hrup in premikanje.

1. Napravo namestite na ravno trdno podlago. Naprava mora stati naravnost in stabilno. Naprava se ne sme dotikati stene ali drugih delov, pod napravo pa mora biti omogočeno kroženje zraka.
2. Odvijte ali privijte nogice, da izravnate napravo. Vse noge morajo biti trdno na tleh.

⚠ OPOZORILO!

Za pravilno izravnavo naprave, ne polagajte kartona, lesa ali podobnih materialov pod nastavljive noge.

Cev za dovod vode

⚠ POZOR!

Prepričajte se, da cevi niso poškodovane in da na priključkih ne prihaja do iztekanja. Ne smete uporabiti cevnega podaljška, če je priložena dovodna cev prekratka. Za informacije o zamenjavi cevi za dovod vode se obrnite na servisni center.

1. Cev za dovod vode priključite na hrbtno stran naprave, če je potrebno. Običajno je že nameščeno v tovarni.

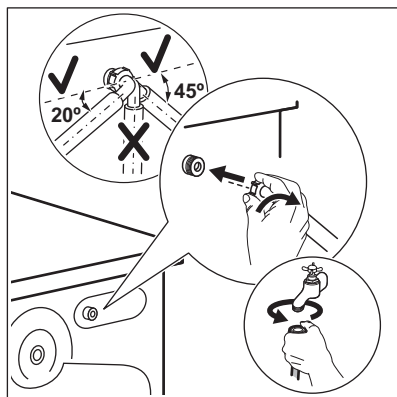

2. Usmerite jo v levo ali v desno, odvisno od položaja pipe za vodo. Zagotovite, da dovodna cev ni nameščena navpično.
3. Po potrebi popustite matico, da jo namestite v pravi položaj.
4. Cev za dovod vode priključite na pipo za mrzlo vodo s 3/4-colsko spojko.
5. Nekateri modeli lahko vsebujejo cev za dovod vode z napravo za zaporo vode. Preprečuje vsakršno iztekanje v cevi zaradi naravnega staranja. Sektor v oknu prikazuje to napako **A**. V tem primeru zaprite pipo in se obrnite na pooblaščen servisni center za informacije o zamenjavi cevi.

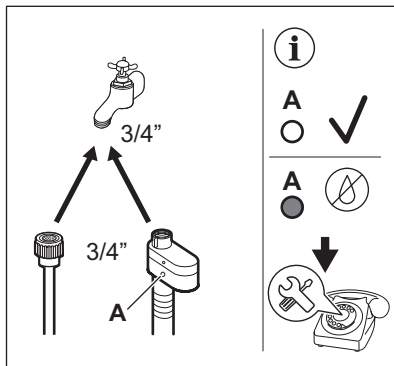

⚠ OPOZORILO!

Voda na dovodu ne sme preseči temperature 25 °C.

Izčrpavanje vode

Odvodna cev je lahko najmanj 60 cm in največ 100 cm od tal.

i

Cev za odvod vode lahko podaljšate do največ 400 cm. Za nakup druge cevi za odvod vode in podaljška se obrnite na pooblaščen servisni center.

Poskrbite, da bo cev za odvod vode obrnjena navzgor, da umazanija iz umivalnika ne bi prišla v napravo.

Cev za odvod vode priključite na sifon in jo pritrdite z objemko. Poskrbite, da bo cev za odvod vode obrnjena navzgor, da umazanija iz umivalnika ne bi prišla v napravo.

Cev namestite neposredno v vgrajeno odtočno cev v steni in jo pritrdite z objemko.

Brez plastičnega vodila za cev na sifon - Cev za odvod vode namestite na sifon in jo pritrdite z objemko.

Cev za odvod vode lahko zvijete v obliko U in jo postavite okrog plastičnega vodila. Na rob umivalnika - Pritrdite vodilo na pipo ali steno.



Poskrbite, da se plastično vodilo ne bo moglo premikati, ko bo naprava izčrpavala vodo, in da konec cevi za odvod vode ne bo potopljen v vodo. Lahko pride do povratnega toka umazane vode v napravo. Kupite dodatno opremo pri pooblaščenem dobavitelju.

Na fiksno odvodno cev s prezračevalno odprtino - Cev za odvod vode vstavite

Cev za odvod vode je mogoče priključiti na različne načine:

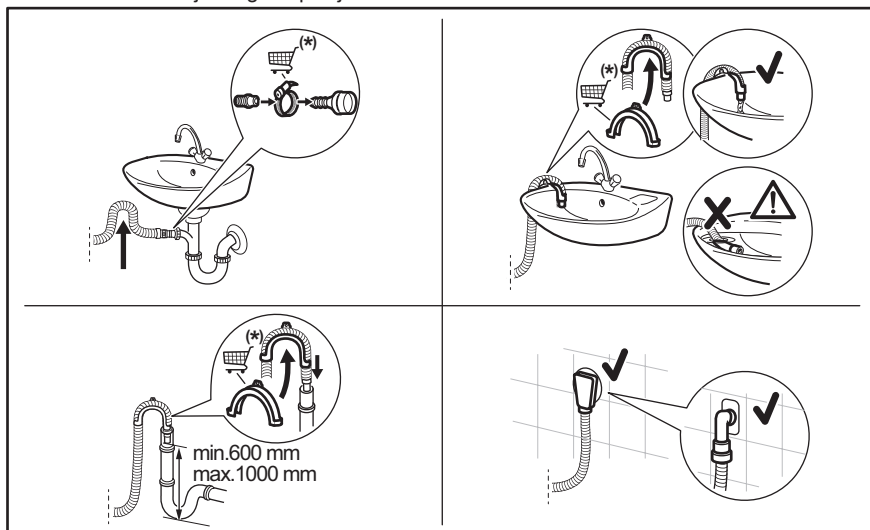

(*) Informacije se lahko spremenijo brez predhodnega obvestila.

5.3 Električne povezave

Na koncu postopka nameščanja lahko vtaknete vtič v vtičnico.

Na ploščici za tehnične navedbe in v poglavju »Tehnični podatki« so navedene potrebne električne napetosti. Poskrbite, da bodo v skladu z napajanjem.

Prepričajte se, da vaša hišna električna napeljava zdrži največje zahtevane obremenitve, pri tem pa upoštevajte tudi druge morebitne priključene naprave.

neposredno v odtočno cev ali fiksno odvodno cev



Zagotovljeno mora biti odzračevanje konca cevi za odvod vode. Notranji premer odtočne cevi (najmanj 38 mm - min. 1.5") mora biti večji od zunanje premera cevi za odvod vode.

Napravo priključite v ozemljeno vtičnico.

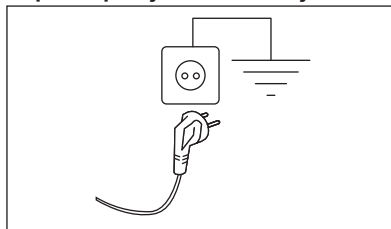

Napravo namestite tako, da je možen enostaven dostop do priključnega kabla.

Za vsa električna dela, potrebna za namestitve te naprave, se obrnite na pooblaščen servisni center.

Proizvajalec ne prevzema nobene odgovornosti za škodo ali telesne poškodbe

zaradi neupoštevanja zgornjih varnostnih previdnostnih ukrepov.

6. NADZORNA PLOŠČA

6.1 Opis nadzorne plošče

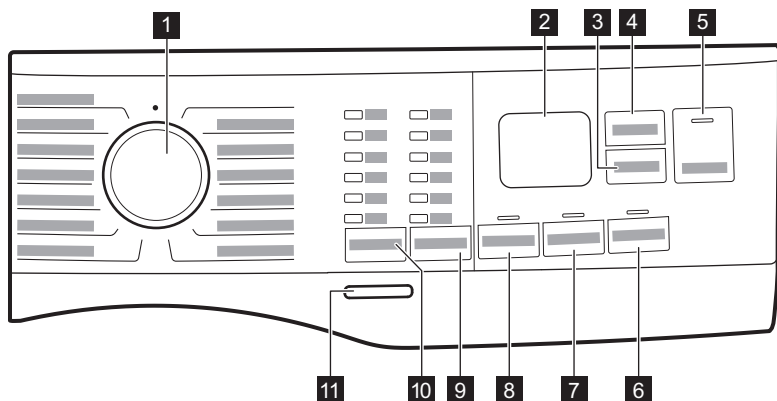

- 1** Programska tipka
- 2** Prikazovalnik
- 3** Delay Start tipka na dotik
- 4** Time Manager tipka na dotik
- 5** Start/Pause tipka na dotik
- 6** Stains tipka na dotik
- 7** Extra Rinse tipka na dotik
- 8** Prewash tipka na dotik
- 9** Spin tipka za funkcije znižanja hitrosti ožemanja
 - Funkcija Brez ožemanja
 - Funkcija Zadržano izpiranje
 - Silent možnost
- 10** Temp. tipka na dotik
- 11** On/Off tipka na dotik

6.2 Prikazovalnik

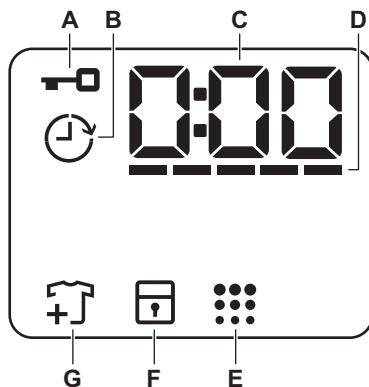

- A.** : Indikator zaklenjenih vrat
- B.** : Indikator zamika vklopa
- C.** Digitalni indikator lahko pokaže:
 - Trajanje programa (npr. 2:40),
 - Čas zamika (npr. 2h),
- G.** : Indikator za funkcije znižanja hitrosti ožemanja
- F.** : Indikator za funkcijo Zadržano izpiranje
- E.** : Indikator za funkcijo Silent možnost

- Konec programa (000)
- Opozorilna koda (npr. E20).
- Prikaz skupnega števila ur delovanja naprave. Za več podrobnosti si oglejte razdelek „Števec ur delovanja“ v odstavku „Nastavitve“.

D. ----: Time Manager indikator stopnje upravljanja časa.

E.  Indikator čiščenja bobna. Za dodatne podrobnosti si preberite poglavje

„Čiščenje bobna“, naslov „Skrb in čiščenje“.

F.  Indikator Child Lock

G.  Indikator dodajanja oblačil. Zasveti na začetku faze pranja, ko lahko uporabnik še vedno prekine delovanje naprave in doda še več perila.

7. VRTLJIV GUMB IN TIPKE

7.1 Uvod



Možnosti/funkcije niso na voljo pri vseh programih pranja. Preverite združljivost možnosti/funkcij s programi pranja v »Razpredelnici programov«. Možnost/funkcija lahko izključuje drugo, v tem primeru vam naprava ne dopušča nastaviti nezdružljivih možnosti/funkcij.

7.2 On/Off

Za nekaj sekund pridržite to tipko, da vklopite ali izklopite napravo. Ob vklopu ali izklopu naprave se oglasita dva različna zvočna signala.

Ker funkcija stanja pripravljenosti samodejno izklopi napravo po nekaj minutah za zmanjšanje porabe energije, boste morda morali ponovno vklopiti napravo.

7.3 Temp.

Ko izberete program pranja, naprava samodejno predlaga privzeto temperaturo.

Indikator Cold  = hladna voda.

Zasveti indikator nastavljene temperature.

7.4 Spin

Ko nastavite program, naprava samodejno nastavi privzeto število vrtljajev pri ožemanju.

Dodatne funkcije ožemanja:

- **No Spin** . Zasveti ustrezeni indikator.



To možnost nastavite za izklop vseh faz ožemanja. Naprava izvede samo fazo črpanja izbranega programa pranja. To možnost nastavite za zelo občutljive tkanine. Pri fazi izpiranja je uporabljena več vode za nekatere programe pranja.

- **Rinse Hold** . Zasveti ustrezeni indikator.

Končno ožemanje se ne izvede. Voda zadnjega izpiranja se ne izčrpa, s čimer se prepreči mečkanje perila. Program pranja se konča z vodo v bobnu.

Vrata ostanejo zaklenjena, boben pa se občasno obrne, da se zmanjša zmečkanost perila. Če želite odkleniti vrata, morate izčrpati vodo.

Če se dotaknete gumba Start/Pause , naprava izvede fazo ožemanja in izčrpa vodo.

- **Silent** . Zasveti ustrezeni indikator. Vmesne faze in faza končnega ožemanja so ukinjene, program pa se konča z vodo v bobnu. To pomaga zmanjšati mečkanje. Vrata ostanejo zaklenjena. Boben se občasno obrne, s čimer zmanjša zmečkanost perila. Če želite odkleniti vrata, morate izčrpati vodo. Ker je program zelo tih, je primeren za uporabo ponoči, ko je električna energija cenejša. Pri nekaterih programih se izpiranje izvaja z večjo količino vode. Če se dotaknete gumba Start/Pause , naprava izvede samo fazo črpanja.



Naprava samodejno izčrpa vodo po približno 18 urah.

7.5 Prewash

S to funkcijo lahko programu pranja dodate fazo predpranja.

Zasveti ustrezní indikator.

- To funkcijo uporabite za dodajanje faze predpranja pri 30 °C pred pranjem. Ta funkcija je priporočljiva za močno umazano perilo, še posebej, če vsebuje pesek, prah, blato in druge trdne delce.



Te funkcije lahko podaljšajo trajanje programa.

7.6 Trajno Extra Rinse

S to funkcijo lahko dodate nekaj izpiranj glede na izbrani program pranja.

To funkcijo uporabite za ljudi, ki so alergični na ostanke pralnih sredstev in imajo občutljivo kožo. Zahvaljujoč dodatni funkcionalnosti te možnosti se mehčalec enakomerno porazdeli po perilu in poveča učinek na tkanine. Priporočljiva je pri uporabi mehčalca.



Ta možnost podaljša trajanje programa.

Nad tipko zasveti ustrezní indikator in trajno sveti med naslednjimi cikli do izklopa te funkcije.

7.7 Stains

Dotaknite se te tipke, da programu dodate fazo odstranjevanja madežev.

Zasveti ustrezní indikator nad tipko.

To funkcijo uporabite za pranje perila s trdovratnimi madeži.

Ko nastavite to funkcijo, vstavite sredstvo za odstranjevanje madežev v predelek .





Ta možnost podaljša trajanje programa. Ta funkcija ne deluje pri temperaturah, nižjih od 40 °C.

7.8 Delay Start

S to možnostjo lahko vklop programa premaknete na ustreznější čas.

Za nastavitve zelenega zamika pritisčajte tipko. Čas narašča v korakih po eno uro do 20 ur.

Na prikazovalniku se prikažeta indikator  in izbrani čas zamika vklopa. Po dotiku tipke Start/Pause  naprava začne z odštevanjem in vrata so zaklenjena.

7.9 Time Manager

S to funkcijo lahko skrajšate trajanje programa glede na količino perila in stopnjo umazanije.

Ko nastavite program pranja, se na prikazovalniku prikažejo privzeto trajanje in pomišljaji -----.

Dotaknite se tipke Time Manager , da skrajšate trajanje programa glede na vaše potrebe. Na prikazovalniku se prikaže novo trajanje programa, število pomišljajev pa se skladno s tem zmanjša:

---- primerno za poln stroj običajno umazanega perila.

--- kratek program za poln stroj malo umazanega perila.

-- zelo kratek program za manjšo količino malo umazanega perila (priporočena je največ polovična napolnjenost stroja).

- najkrajši program za osveževanje majhne količine perila.

Time Manager je na voljo le pri programih v preglednici.

Indikator	Cottons	Synthetics	Intense Clean
----- 1)	■	■	■
-----	■	■	■
---	■	■	■
--	■2)	■	■2)
-	■2)	■	■2)

1) Privzeto trajanje za vse programe.

2) Ta stopnja funkcije Time Manager ni na voljo pri 90 °C.



Pri nekaterih napravah se trajanje programa skrajša brez prikaza pomišljajev.

7.10 Start/Pause

Dotaknite se tipke Start/Pause za začetek, premor naprave ali prekinitev trenutnega programa.







Program lahko prekinete in dodate ali odstranite oblačila, ko se na prikazovalniku prikaže ikona . Za več podrobnosti preberite poglavje „Odpiranje vrat - Dodajanje oblačil“.

8. PROGRAMI

8.1 Tabela programov

Program Privzeta temperatura Temperature range	Referenčna hitrost ožemanja Razpon hitrosti ožemanja (obr./min)	Naj-večja količina perila	Opis programa (Vrsta perila in stopnja umazanosti)
FullWash 45' 30 °C 30 °C – hladno	1400 obr./min (1400–800)	10,5 kg	Mešane tkanine, idealne za barvne bombažne in sintetične tkanine ter vsakodnevno nošenje z rahlo stopnjo umazanosti. Ta program bo pri 30 °C opral v samo 45 minutah. Najboljše rezultate boste dosegli s pranjem majhne količine oblačil.
Cottons 40 °C 90 °C – hladno	1400 obr./min (1400 - 800)	10,5 kg	Belo in barvno bombažno perilo Popolno za običajno in močno umazano perilo.
Synthetics 30 °C 60 °C - hladno	1200 obr./min (1200 - 800)	4 kg	Sintetično ali mešano perilo. Običajno umazano.
Delicates 30 °C 40 °C – hladno	800 obr./min (1200 - 800)	2 kg	Občutljivo perilo, kot je perilo iz akrila, viskoze in mešano perilo, ki zahteva bolj nežno pranje. Običajno umazano.

Program Privzeta tempe- ratura Temperature range	Referenčna hitrost ože- manja Razpon hi- trosti ože- manja (obr./ min)	Naj- večja količi- na pe- rila	Opis programa (Vrsta perila in stopnja umazanosti)
Wool/Silk  40 °C 40 °C – hladno	1200 obr./min (1200 - 800)	1,5 kg	Volneno perilo za strojno in ročno pranje ter drugo perilo s sim- bolom za »ročno pranje« ¹⁾ .
Rinse	1400 obr./min (1400 - 800)	2,5 kg	Vse tkanine razen volnenih in zelo občutljivih. Program za izpi- ranje in ožemanje perila. Privzeto število vrtljajev centrifuge se uporablja za bombažna oblačila. Znižajte število vrtljajev centri- fuge glede na vrsto perila. Po potrebi nastavite funkcijo dodat- nega izpiranja, da dodate izpiranja. Ob nizkem številu vrtljajev centrifuge aparat izvede nežna izpiranja in kratko ožemanje.
Spin/Drain	1400 obr./min (1400 - 800)	10,5 kg	Za ožemanje perila in črpanje vode iz bobna. Vse tkanine raz- en volnenih in občutljivih.
Intense Clean 60 °C 90 °C – hladno	1400 obr./min 1400 obr./min. – 800 obr./min.	10,5 kg	Kombinezoni, pajaci in delovna oblačila. Intenzivni cikel s fazo predpranja za odstranjevanje umazanije in trdih delcev.
Jeans 30 °C 40 °C – hladno	800 obr./min (1200 - 800)	4 kg	Poseben program za oblačila iz denima z nežno fazo pranja za zmanjšanje bledenja barv in madežev. Za boljše nego je pripo- ročena manjša količina perila.
Sport 30 °C 40 °C – hladno	1200 obr./min (1200 - 800)	4 kg	Sintetična športna oblačila. Ta program je zasnovan za nežno pranje sodobnih športnih oblačil za dejavnosti na prostem in je primeren tudi za oblačila za telovadbo, kolesarjenje ali tek ter podobna oblačila.
Duvet 30 °C 60 °C - hladno	800 obr./min (800 - 800)	3 kg	Poseben program za eno sintetično ali pernato/puhasto odejo, prešito odejo, posteljno pregrinjalo, itd. Uporabite tekoče pralno sredstvo za občutljive tkanine, npr. pralno sredstvo za volno.
Outdoor  30 °C 40 °C – hladno	1200 obr./min (1200 - 800)	2,5 kg ²⁾ 1 kg ³⁾	Ne uporabljajte mehčalca in se prepričajte, da v predalu za pralno sredstvo ni ostankov mehčalca. Oblučila, ki jih nosite zunaj, tehnična, športna oblačila, vo- doodporne in zrakovrepustne jakne, jakne z odstranljivim flisom ali notranjo podlogo. Priporočena količina perila je 2,5 kg. Ta program je mogoče uporabiti tudi kot obnovitveni cikel za vodoodbojna oblačila, posebej zasnovan za oblačila s hidro- fobno prevleko. Za izvedbo obnovitvenega cikla za vodoodboj- na oblačila nadaljujte na naslednji način: <ul style="list-style-type: none"> • Pralno sredstvo nalijte v predelek . • V predelek predala za mehčalec  nalijte posebno sred- stvo za obnovev vodoodbojnih oblačil. • Zmanjšajte količino perila na 1 kg. Za še boljši učinek sredstva za obnovev vodoodbojnih oblačil, oblačila posušite v sušilnem stroju, tako da nastavite program sušenja Outdoor (če je na voljo in če je na etiketi za nego perila navedeno, da je dovoljeno sušenje v sušilnem stroju).









Program Privzeta tempe- ratura Temperature range	Referenčna hitrost ože- manja Razpon hi- trosti ože- manja (obr./ min)	Naj- večja količi- na pe- rila	Opis programa (Vrsta perila in stopnja umazanosti)
Hygiene  60 °C	1400 obr./min (1400 - 800)	10,5 kg	Belo bombažno perilo. Ta visoko učinkovit program pranja v kombinaciji s paro odstrani več kot 99,99 % bakterij in virusov ⁴⁾ ohranjanje temperature nad 60 °C v celotni fazi pranja; z dodatnim delovanjem na vlakna, zahvaljujoč parni fazi, izboljšana faza izpiranja zagotavlja ustrezno odstranitev ostankov pralnega sredstva in mikroorganizmov. Ta program zagotavlja tudi ustrezno zmanjšanje količine cvetnega prahu/alergenov.
Eco 40-60 5)	1400 obr./min (1400 - 800)	10,5 kg	Belo in barvno obstojno bombažno perilo. Običajno umazano perilo. Poraba energije se zmanjša, trajanje programa pranja pa podaljša, s čimer so zagotovljeni dobri rezultati pranja.













- 1) Med tem ciklom se bobnen obračaja počasi, da zagotovi nežno pranje. Morda bo videti, kot da se bobnen obračaja ali se ne obračaja pravilno, a to je normalno za ta program
- 2) Program pranja.
- 3) Program pranja in impregnacijska faza.
- 4) Testirano na Staphylococcus aureus, Enterococcus faecium, Candida albicans, Pseudomonas aeruginosa in MS2 Bacteriophage v preizkusu, ki ga je izdelal zunanji izvajalec Swissstest Testmaterialien AG leta 2021 (poročilo o preskusu št. 202120117).
- 5) V skladu z Uredbo Komisije (EU) 2019/2023 in ukrajinskim odlokom 834/2023 lahko ta program pri 40 °C opere običajno umazano bombažno perilo, za katerega je proizvajalec navedel, da je primerno za pranje pri 40 °C ali 60 °C. Temperatura ni prikazana in vidna, nastavljena je samodejno.



- Za doseženo temperaturo v perilu, trajanje programa in druge podatke si oglejte poglavje »Vrednosti porabe«.
- Najučinkovitejši programi v smislu porabe energije so običajno tisti, ki delujejo pri nižjih temperaturah in trajajo dlje.

Kompatibilnost programskih možnosti

Program					 Prewash 1)	 Extra Rinse	 Stains 2)	 Delay Start	 Time Manager
FullWash 45'	■	■	■	■	■	■	■	■	■
Cottons	■	■	■	■	■	■	■	■	■
Synthetics	■	■	■	■	■	■	■	■	■

Program									
Delicates	■	■	■	■		■		■	
Wool/Silk 	■	■	■						■
Rinse	■	■	■			■		■	
Spin/Drain	■	■ 3)						■	
Intense Clean	■	■	■	■		■		■	■
Jeans	■	■	■	■		■	■	■	
Sport	■	■	■		■	■		■	
Duvet		■						■	
Outdoor 	■	■	■			■		■	
Hygiene 	■	■	■			■	■	■	
Eco 40-60	■		■					■	



1) Prewash in Stains ni mogoče izbrati skupaj.

2) Ta funkcija ne deluje pri temperaturah, nižjih od 40 °C.

3) Če nastavite funkcijo Brez ožemanja, naprava izvede samo črpanje.

Ustrezna pralna sredstva za programe pranja

Program	Univerzalni prašek 1)	Univerzalno tekoče pralno sredstvo	Tekoče pralno sredstvo za barvasto perilo	Občutljivo volнено perilo	Posebno
FullWash 45'	▲	▲	--	--	--
Cottons	▲	▲	▲	--	--
Synthetics	▲	▲	▲	--	--
Delicates	--	--	--	▲	▲
Wool/Silk 	--	--	--	▲	▲
Intense Clean	▲	▲	▲	--	--
Jeans	--	--	▲	▲	▲

Program	Univerzalni prašek 1)	Univerzalno tekoče pralno sredstvo	Tekoče pralno sredstvo za barvasto perilo	Občutljivo volнено perilo	Posebno
Sport	--	▲	▲	--	▲
Duvet	--	--	--	▲	▲
Outdoor 	--	--	--	▲	▲
Hygiene 	▲	▲	--	--	▲
Eco 40-60	▲	▲	▲	--	--

1) Pri temperaturah, višjih od 60 °C, je priporočena uporaba pralnega sredstva.



-- = ni priporočeno ▲ = priporočeno

9. NASTAVITVE

9.1 Zvočni signali

Ta naprava ima različne zvočne signale, ki se oglasijo:



- Ob vklopu naprave (poseben kratek zvok).
- Ob izklopu naprave (poseben kratek zvok).
- Ob dotiku tipk (klik).
- Ob napačni izbiri (3 kratki zvoki).
- Program je zaključen (zaporedje zvokov približno eno minuto).
- V primeru napake v delovanju naprave (zaporedje kratkih zvokov približno 5 minut).

Za **izklop/vklop** zvočnih signalov ob zaključku programa se za približno dve sekundi sočasno dotaknite tipk  in . Na prikazovalniku se prikaže On/Off .

Če izklopite zvočne signale, ti še naprej delujejo v primeru napake v delovanju naprave.

9.2 Varovalo za otroke

S to funkcijo lahko otrokom preprečite igranje z upravljalno ploščo.



Za **vklop/izklop** te funkcije držite pritisnjeno tipko , dokler se na prikazovalniku ne  prikaže/izgine z njega .

Naprava po izklopu privzeto izbere to funkcijo.

Funkcija varovala za otroke morda ne bo na voljo nekaj sekund po vklopu naprave.

9.3 Števec ur delovanja

Skupni čas delovanja naprave lahko vidite v urah, od prvega vklopa. Ta vrednost šteje čas delovanja ciklov (ne vključuje premorov, zamika vklopa). Za prikaz te vrednosti nadaljujte na naslednji način:

1. Napravo vklopite s pritiskom gumba On/Off .
2. Gumb za izbiro programa zavrtite na kateri koli program.
3. V 10 sekundah po vklopu pritisnite in nekaj sekund držite tipki  in . Po teh 10 sekundah kombinacija tipk vklopi in izklopi zvočne signale.)
4. Po 3 sekundah se na prikazovalniku prikaže skupno število ur delovanja naprave: npr. 1276 ur, za 2 sekundi se na prikazovalniku prikaže beseda Hr, za 2 sekundi se prikaže številka 12 (za tisočice in stotice) in število 76 (za desetice in enice).





Če postopek ne deluje (zaradi časovne prekinitve, napačnega položaja gumba za izbiro programa ali kombinacije napačnih tipk), izklopite napravo in od začetka ponovite zaporedje.

9.4 Tovarniška ponastavitev

Ta funkcija omogoča obnovitev tovarniških privzetih možnosti. Za **vklop** te funkcije upoštevajte spodnje korake:

1. Napravo vklopite s pritiskom gumba On/Off .
2. Gumb za izbiro programa zavrtite na kateri koli program.

3. Pritisnite in nekaj sekund držite gumba  in  (v 10 sekundah po vklopu). Po teh 10 sekundah kombinacija tipk vklopi in izklopi zvočne signale.)
4. Na zaslonu se bo prikazalo - - - približno 5 sekund.



Če postopek ne deluje (zaradi časovne prekinitve, napačnega položaja gumba za izbiro programa ali kombinacije napačnih tipk), izklopite napravo in od začetka ponovite zaporedje.

10. DNEVNA UPORABA

OPOZORILO!

Oglejte si poglavja o varnosti.

10.1 Vklop naprave

1. Povezava omrežnega vtiča z omrežno vtičnico.
 2. Odprite pipo za vodo.
 3. Za nekaj sekund pridržite tipko On/Off , da vklopite napravo.
- Zaslišali boste kratek zvočni signal.

10.2 Vstavljanje perila

1. Odprite vrata naprave.
2. Izpraznite žepe in razgrnite oblačila, preden jih daste v napravo.
3. Posamezno perilo dajte v boben. V boben ne dajajte preveč perila.
4. Dobro zaprite vrata.

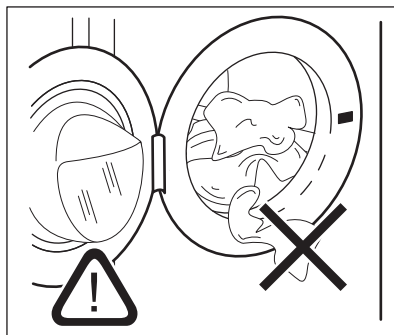

POZOR!

- Pazite, da se perilo ne bo ujelo med tesnilo in vrata, da preprečite nevarnost iztekanja vode in poškodbe perila.
- Pomivanje močno zamaščenih, mastnih madežev ali uporaba dišav lahko poškoduje gumijaste dele pralnega stroja.

10.3 Dovajanje pralnega sredstva in dodatkov pri sistemu

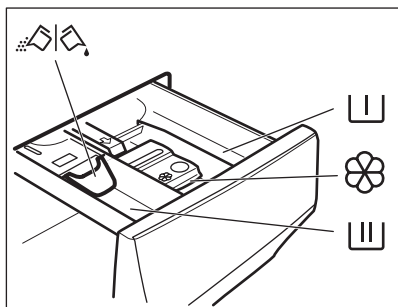

 Predelek za predpranje, program namakanja ali sredstvo za odstranjevanje madežev.

 Predelek za fazo pranja.

 Predelek za tekoče dodatke (mehčalec, škrob).

MAX Najvišja raven za tekoče dodatke.

 Loputa za pralni prašek ali tekoče pralno sredstvo.

1. Odmerite določeno količino pralnega sredstva in mehčalca.
2. Pralno sredstvo in mehčalec dajte v ustrezna predelka.



Vedno upoštevajte navodila z embalaže pralnih sredstev, a priporočamo, da ne prekoračite najvišje navedene ravni **MAX**. Ta količina zagotavlja najboljše rezultate pranja.



Po potrebi po pranju iz predala za pralno sredstvo odstranite ostanke pralnega sredstva.

10.4 Preverjanje položaja lopute za pralno sredstvo

1. Predal za pralno sredstvo vlecite ven, dokler se ne ustavi.
2. Potisnite ročico navzdol, da odstranite predal.

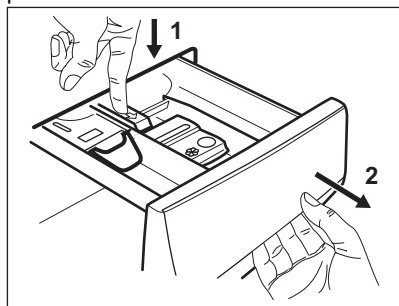

3. Če želite uporabiti pralni prašek, obrnite loputo navzgor.

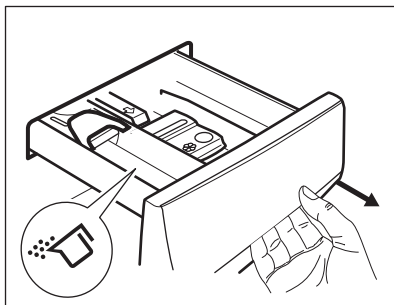

4. Če želite uporabiti tekoče pralno sredstvo, loputo obrnite navzdol.

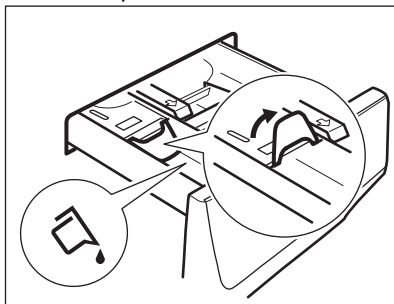

Ko je loputa v položaju **NAVZDOL**:

- Ne uporabljajte želatinastih ali gostih tekočih pralnih sredstev.
- Ne prekoračite količine tekočega pralnega sredstva, označene na loputi.
- Ne nastavite faze predpranja.
- Ne nastavite funkcije zakasnjenega vklopa.

5. Odmerite pralno sredstvo in mehčalec.
6. Pazljivo zaprite predal za pralno sredstvo.

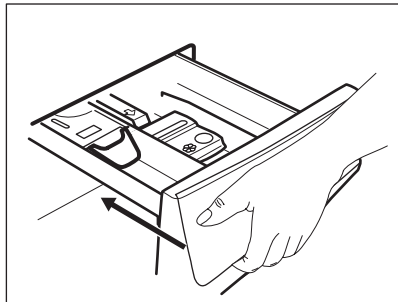

Ko zaprete predal, se prepričajte, da loputa ne povzroča blokade.

10.5 Nastavitev programa

1. Obrnite gumb za izbiro programa, da izberete zeleni program pranja.

Indikator tipke Start/Pause $\triangleright \parallel$ utripa. Prikazovalnik prikazuje trajanje programa.

2. Če želite spremeniti temperaturo in/ali število vrtljajev centrifuge, se dotaknite ustrezne tipke.
3. Po potrebi z dotikom ustreznih tipk nastavite eno ali več funkcij. Na prikazovalniku zasvetijo ustrezni indikatorji, informacije pa se skladno spremenijo.



Če izbira **ni mogoča**, se oglasi zvočni signal, na prikazovalniku pa se prikaže

10.6 Dodatne informacije o vsakodnevnih uporabi

Zaznavanje količine perila SensiCare System

SensiCare System začne preverjanje teže perila za izračun dejanskega trajanja programa. Naprava samodejno prilagodi trajanje programa količini perila za doseg odličnih rezultatov pranja v najkrajšem možnem času. SensiCare System ni na voljo pri programih s kratkimi cikli.

Zagon programa

Dotaknite se tipke Start/Pause $\triangleright \parallel$, da vklopite program. Povezani indikator preneha utripati

in sveti. Program se zažene, vrata so zaklenjena. Na prikazovalniku se prikaže indikator Program se zažene, vrata so zaklenjena. Na prikazovalniku se prikaže indikator $\dashv \square$.

Začetek programa z zamikom vklopa

1. Pritisčajte tipko Delay Start, dokler se na prikazovalniku ne prikaže zeleni zamik vklopa.

2. Dotaknite se tipke Start/Pause $\triangleright \parallel$. Vrata naprave se zaklenejo in začne se odštevanje časa zamika vklopa. Ko se odštevanje konča, se program samodejno zažene.

Prekinitev programa in spreminjanje funkcij.

1. Med izvajanjem programa lahko spremenite samo nekatere funkcije. Dotaknite se tipke Start/Pause $\triangleright \parallel$.

2. Spremenite funkcije. Informacije na prikazovalniku se ustrezno spreminjajo.

3. Ponovno se dotaknite Start/Pause $\triangleright \parallel$. Program pranja se nadaljuje.

Preklic trenutnega programa



- Pritisnite tipko On/Off za preklic programa in izklop naprave. Ponovno pritisnite za vklop naprave.
- Izbirni gumb zavrtite v položaj za ponastavitev, da vklopite napravo • . Počakajte 2 sekundi. Zdaj lahko nastavite nov program pranja.

Konec programa

- Naprava se samodejno ustavi. Na prikazovalniku zasveti $\square \square \square$. Oglasijo se zvočni signali (če so vklopljeni).
- Indikator tipke Start/Pause $\triangleright \parallel$ ugasne. Indikator zaklenjenih vrat $\dashv \square$ ugasne in vrata se odklenejo.
- Nekaj sekund pritisčajte tipko On/Off, da izklopite napravo. Vrata in predal za pralno sredstvo pustite priprta, da preprečite nastajanje plesni in neprijetnih vonjav.

Izčrpanje vode po koncu cikla

Če ste izbrali program ali funkcijo, ki ne izčrpa vode zadnjega izpiranja, ne pozabite izprazniti vodo:

- Pritisnite tipko Spin za znižanje števila vrtljajev centrifuge, ki ga predlaga naprava
- Pritisnite Start/Pause 
- Ko je program zaključen in indikator zaklenjenih vrat  ugasne, lahko odprete vrata.

- On/Off za izklop naprave.

Funkcija stanja pripravljenosti

Funkcija stanja pripravljenosti samodejno izklopi napravo za zmanjšanje porabe energije.

11. SKRB IN ČIŠČENJE

OPOZORILO!

Oglejte si poglavja o varnosti.

11.1 Razpored občasnega čiščenja

Občasno čiščenje pomaga podaljšati življenjsko dobo naprave.

Po koncu vsakega programa naj ostanejo vrata in predal za pralno sredstvo malo priprta, da omogočite kroženje zraka in posušite notranjost naprave: s tem boste preprečili nastanek plesni in neprijetnih vonjav.

Če naprave ne uporabljate dalj časa: zaprite pipo in odklopite napravo.

Orientacijski razpored občasnega čiščenja:

Odstr. vodnega kamna	Dvakrat letno
Vzdrževalno pranje	Enkrat mesečno
Čiščenje tesnila vrat	Vsaka dva meseca
Čiščenje bobna	Vsaka dva meseca
Čiščenje predala za pralno sredstvo	Vsaka dva meseca
Čiščenje filtra odtočne črpalke	Dvakrat letno
Čiščenje filtra v cevi za dovod vode in filtra v ventilu	Dvakrat letno

V naslednjih odstavkih je razloženo, kako morate čistiti vsak del.

11.2 Odstranjevanje tujkov



Pred zagonom programa preverite, ali so vsi žepi prazni in ohlapni predmeti zapeti.

Odstranite vse tujke (kot so kovinske sponke, gumbi, kovanci itd.), ki jih morda najdete za tesnilom vrat, v filterih in bobnu. Preberite si odstavke »Tesnilo vrat z zbiralnim utorom«, »Čiščenje bobna«, »Čiščenje filtra odtočne črpalke« in »Čiščenje filtra v cevi za dovod vode in filtra v ventilu«. Bodite previdni z zavesami. Odstranite kaveljčke in zaveso položite v pralno vrečo ali prevleko za blazino. Po potrebi se obrnite na pooblaščen servisni center.

11.3 Čiščenje zunanjih površin

Napravo čistite le z blagim milom in toplo vodo. Povsem posušite vse površine. Ne uporabljajte grobih gobic ali abrazivnih materialov.

POZOR!

Ne uporabljajte alkohola, topil ali kemičnih izdelkov.

POZOR!

Kovinskih površin ne čistite s čistili na osnovi klora.

11.4 Odstr. vodnega kamna



Če je trdota vode na vašem območju visoka ali srednja, priporočamo, da uporabite sredstvo za odstranjevanje vodnega kamna za pralne stroje.

Redno pregledujte bobnen, da preverite morebitno prisotnost vodnega kamna.

Običajna pralna sredstva že vsebujejo sredstva za mehčanje vode, vendar priporočamo, da zaženete program s praznim bobnom in sredstvom za odstranjevanje vodnega kamna.



Vedno upoštevajte navodila na embalaži izdelka.

11.5 Vzdrževalno pranje

Ponavljajoča in dolgotrajna uporaba programov z nizko temperaturo lahko povzroči kopičenje pralnega sredstva, ostankov kosmov in rast bakterij v bobnu in kadi. Zaradi tega lahko nastanejo neprijetne vonjave in plesen. Če želite odstraniti te ostanke in očistiti notranjost naprave, redno izvajajte vzdrževalno pranje (vsaj enkrat na mesec).



Oglejte si razdelek »Čiščenje bobna«.

11.6 Tesnilo vrat z zbiralnim utorom

Ta naprava ima **samočistilni odtočni sistem**, ki lahka vlakna, odpadla z oblačil, odplakne z vodo. Redno pregledujte tesnilo in ga po potrebi očistite, kot je opisano na naslednjem diagramu. Kovance, gumbe in druge majhne predmete lahko odstranite ob koncu programa.

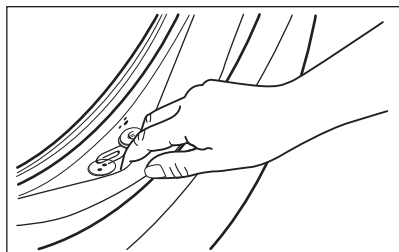

Po potrebi ga očistite s čistilnim sredstvom, ki vsebuje amonijak, ne da bi opraskali površino tesnila.



Vedno upoštevajte navodila na embalaži izdelka.

Preverite in odstranite vse predmete (če so), ki se lahko ujamejo v pregib.

Pazite, da med vrati in gumijastim tesnilom vrat ne ostane noben kos perila.

Z vlažno krpo obrišite vso umazanijo ali ostanke vode, ki so ostali v tesnilu vrat po zaključku programa.

11.7 Čiščenje bobna

Redno pregledujte bobnen, da preprečite neželene usedline.

Zaradi zarjavelih tujkov v bobnu ali prisotnosti železa v vodi lahko pride do kopičenja rje v bobnu

Očistite bobnen s posebnim čistilom za nerjavno jeklo.



Vedno upoštevajte navodila na embalaži izdelka.

Bobna ne čistite s sredstvi za odstranjevanje vodnega kamna, ki vsebujejo kisline, ali čistili, ki vsebujejo klor, jeklenimi gobicami ali jekleno volno

Za temeljito čiščenje:

1. Iz bobna odstranite vse perilo.
2. Zaženite program Cottons z najvišjo temperaturo.
3. V prazen bobnen natresite majhno količino praška, da izperete morebitne ostanke.



Občasno se lahko ob koncu programa na prikazovalniku prikaže ikona . To je priporočilo za »čiščenje bobna«. Po čiščenju bobna ikon izgine.

11.8 Čiščenje predala za pralno sredstvo

Za preprečitev morebitnih ostankov praška ali strjenega mehčalca in/ali tvorbe plesni v predalu za pralno sredstvo, na vsaka dva

meseca opravite postopek čiščenja, pojasnjen z naslednjimi diagrami.

1. Odprite predal. Pritisnite jeziček navzdol, kot prikazuje slika, in ga izvlecite.

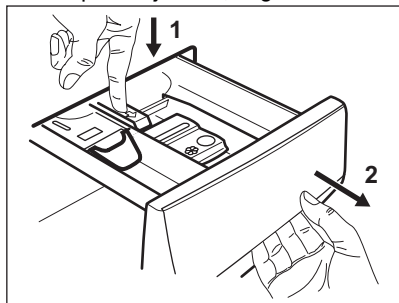

2. Za pomoč pri čiščenju odstranite zgornji del predelka za dodatke in ga izperite pod tekočo toplo vodo, da odstranite morebitne ostanke nakopičenega pralnega sredstva. Po čiščenju zgornji del namestite nazaj.

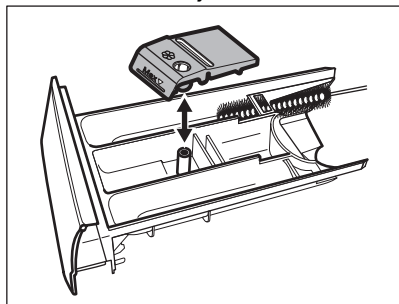

3. Prepričajte se, da so z zgornjega in spodnjega dela odprtine odstranjeni vsi ostanki pralnega sredstva. Odprtino očistite z majhno ščetko.

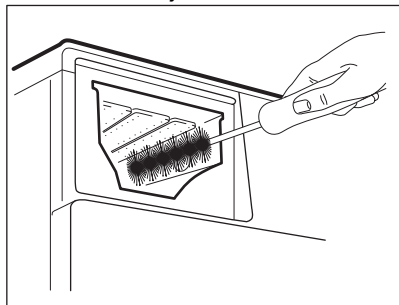

4. Predal za pralno sredstvo vstavite v vodila in ga zaprite. Zaženite program izpiranja brez perila v bobnu.

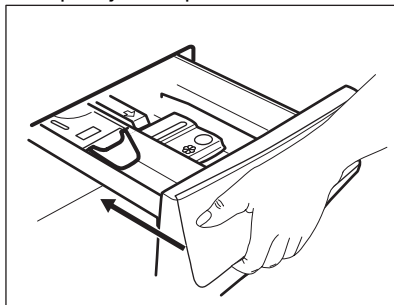

11.9 Čiščenje filtra odtočne črpalke

Redno pregledujte filter odtočne črpalke in poskrbite, da bo čist.

Očistite filter odtočne črpalke, če:

- Naprava ne izčrpa vode.
- Se bobnen obrača.
- Naprava povzroča neobičajen hrup zaradi zamašitve odtočne črpalke.
- Se na prikazovalniku izpiše opozorilna koda **E20**.

⚠ OPOZORILO!

- Iztaknite omrežni vtič iz vtičnice.
- Filtra ne odstranjujte med delovanjem naprave.
- Črpalke ne čistite, če je voda v napravi vroča. Počakajte, da se voda ohladi.
- Večkrat ponovite 3. korak, tako da zapirate in odpirate ventil, dokler voda ne preneha iztekati.

V bližini imejte krpo za brisanje vode, ki bo iztekla ob odstranitvi filtra.

Za čiščenje filtra črpalke upoštevajte naslednje diagrame:

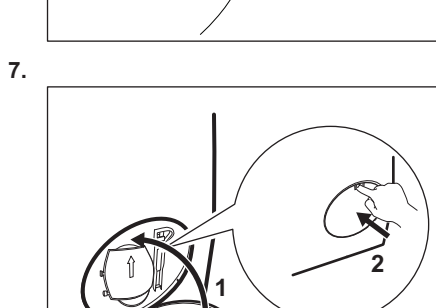
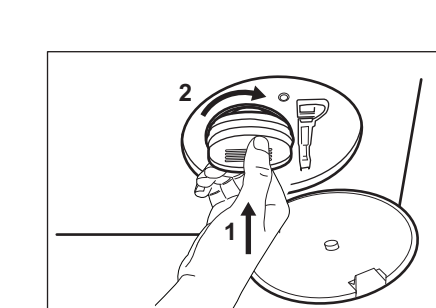
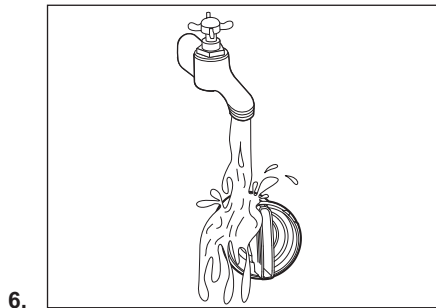
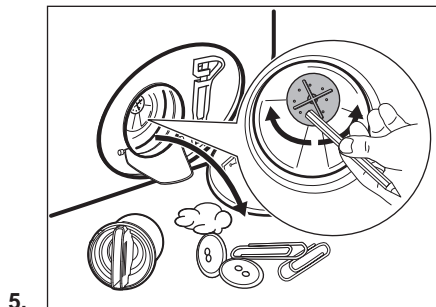
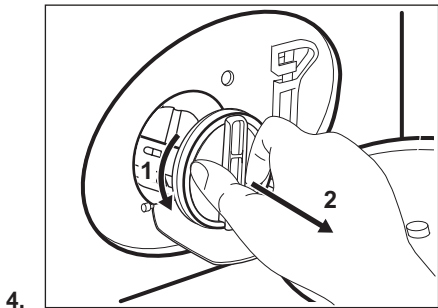
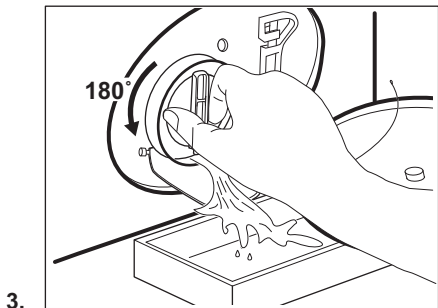
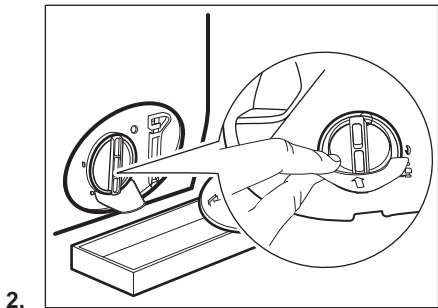
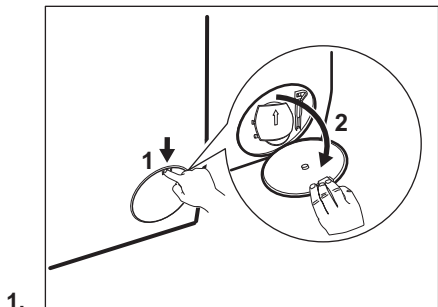

⚠ OPOZORILO!

Preverite, ali se rotor črpalke lahko vrti. Če se ne vrti, se obrnite na pooblaščen servisni center. Filter morate priviti pravilno, da preprečite iztekanja.

11.10 Čiščenje cevi za dovod vode in filtrov ventilov



Priporočljivo je očistiti filtre cevi za dovod vode in ventila dvakrat na leto, da odstranite ostanke, ki so se sčasoma nabrali: Za čiščenje filtrov upoštevajte naslednje diagrame:

1.

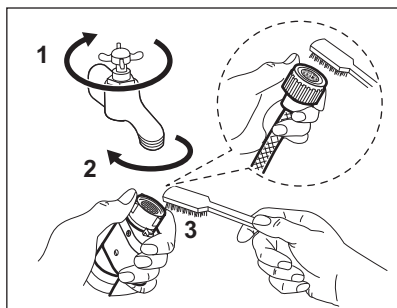

2.

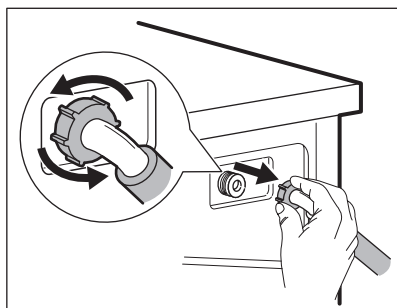

3.

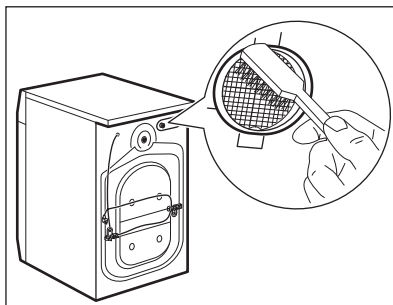

4.

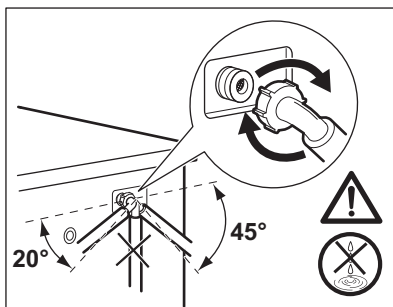

11.11 Črpanje v sili

Če naprava ne more izčrpati vode, opravite isti postopek, ki je opisan v razdelku „Čiščenje filtra odtočne črpalke“. Po potrebi očistite črpalke.

11.12 Zaščita pred zmrzaljo

Če je naprava nameščena na mestu, kjer je lahko temperatura okrog 0 °C ali pade pod ničlo, odstranite preostalo vodo iz cevi za dovod vode in odtočne črpalke.

1. Iztaknite vtič iz omrežne vtičnice.
2. Zaprite pipo.
3. Konca cevi za dovod vode položite v posodo in pustite, da voda odteče iz cevi.

4. Izpraznite odtočno črpalko. Oglejte si postopek za črpanje v sili.
5. Ko je odtočna črpalka prazna, znova namestite cev za dovod vode.

OPOZORILO!

Pred ponovno uporabo naprave se prepričajte, da je temperatura višja od 0 °C.
Proizvajalec ni odgovoren za škodo, nastalo zaradi nizkih temperatur.

12. VREDNOSTI PORABE

12.1 Opomba



Koda QR na energijski nalepki z naprave zagotavlja spletno povezavo do informacij, povezanih z delovanjem naprave, v podatkovni bazi EU EPREL. Energijsko nalepko hranite za referenco skupaj z navodili za uporabo in vsemi drugimi dokumenti, ki so priloženi tej napravi.

Iste informacije lahko v bazi EPREL najdete tudi s pomočjo povezave <https://eprel.ec.europa.eu> ter imena modela in številke izdelka, ki ju najdete na ploščici za tehnične navedbe naprave.



Vrednosti in trajanje programa se lahko razlikujejo glede na različne pogoje (npr. sobno temperaturo, temperaturo in tlak vode, količino in vrsto perila, napajalno napetost) in tudi če spremenite privzeto nastavitev programa.

12.2 V skladu z Uredbo Komisije (EU) 2019/2023 in vsemi novimi spremljajočimi standardi na sodelujočih trgih (*)

Eco 40-60 program	kg	kWh	Litri	hh:mm	% 1)	°C	obr./ min ²⁾
Polna napolnjenost	10,5	0.905	69	3:59	53.00	38	1351
Polovična napolnjenost	5,25	0.500	55	2:58	53.00	31	1351
Četrtrinska napolnjenost	2,5	0.305	40	2:35	54.00	26	1351

1) Preostala vlaga ob koncu faze ožemanja. Višja kot je hitrost ožemanja, večji je hrup in nižja je vsebnost preostale vlage.

2) Največja hitrost ožemanja.

12.3 Splošni programi



Te vrednosti so samo orientacijske.

Program	kg	kWh	Litri	hh:mm	% 1)	°C	obr./ min ²⁾
Cottons ³⁾ 90 °C	10,5	2.90	80	3:30	52.00	85	1400
Cottons 60 °C	10,5	2.05	75	3:30	52.00	55	1400
Cottons 20 ⁴⁾ 20 °C	10,5	0.30	65	2:45	52.00	20	1400
Synthetics 40 °C	4	0.65	55	2:15	35.00	40	1200
Delicates ⁵⁾ 30 °C	2	0.35	50	1:00	35.00	30	1200
Wool/Silk 30 °C	1,5	0.25	60	1:10	30.00	30	1200

(*) Predpisi Združenega kraljestva o okoljsko primerni zasnovi izdelkov, povezanih z energijo, in predpisi o energetskih informacijah; ukrajinski odlok 834/2023; AS/NZS2040 in AS/NZS6400
Temperature in obremenitve se nastavijo samodejno in morda niso vidne za vse modele.

- 1) Preostala vlaga ob koncu faze ožemanja. Višja kot je hitrost ožemanja, večji je hrup in nižja je vsebnost preostale vlage.
- 2) Referenčni indikator hitrosti ožemanja.
- 3) Primerno za pranje močno umazanega perila.
- 4) Primerno za pranje malo umazanega bombažnega, sintetičnega in mešanega perila.
- 5) Deluje tudi kot kratek cikel pranja za malo umazano perilo.

Izklop (W)	Stanje pripravljenosti (W)	Zakasnen vklop (W)
0,50	0,50	4,00

Čas do izklopa/stanja pripravljenosti je največ 15 minut.

13. HITRI VODNIK

13.1 Dnevna uporaba

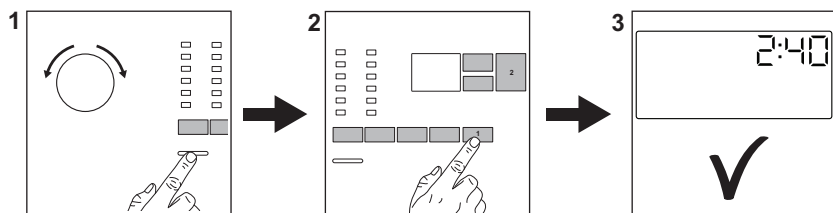

Povezava omrežnega vtiča z omrežno vtičnico.

Odprite pipo za vodo.
V boben naložite perilo.

Vlijte pralno sredstvo in drugo sredstvo v ustrezni predelek predala za pralno sredstvo.

- S pritiskom na gumb On/Off vklopite napravo. Obrnite gumb za izbiro programa, da nastavite zeleni program.
- Z ustreznimi tipkami nastavite zelene možnosti. Za zagon programa pritisnite gumb Start/Pause 
- Naprava se zažene.

Po koncu programa odstranite perilo, da preprečite gubanje.

Za izklop naprave pritisnite gumb On/Off.

13.2 Vzdrževanje in čiščenje

Občasno čiščenje pomaga podaljšati življenjsko dobo naprave.

Po koncu vsakega programa naj ostanejo vrata in predal za pralno sredstvo malo priprta, da omogočite kroženje zraka in posušite notranjost naprave: s tem boste preprečili nastanek plesni in neprijetnih vonjav.

Če naprave ne uporabljate dalj časa: zaprite pipo in odklopite napravo.

Odstr. vodnega kamna	Dvakrat letno
Vzdrževalno pranje	Enkrat mesečno
Čiščenje tesnila vrat	Vsaka dva meseca
Čiščenje bobna	Vsaka dva meseca
Čiščenje predala za pralno sredstvo	Vsaka dva meseca
Čiščenje filtra odtočne črpalke	Dvakrat letno
Čiščenje filtra v cevi za dovod vode in filtra v ventilu	Dvakrat letno

Odstranite plastične dele, še posebej okrog predala za pralno sredstvo, odstranite odvečne madeže.

V naslednjih odstavkih je razloženo, kako morate čistiti posamezen del.

Tesnilo vrat z zbiralnim utorom

Ta naprava ima **samočistilni odtočni sistem**, ki lahka vlakna, odpadla z oblačil,

odplakne z vodo. Redno pregledujte tesnilo in ga po potrebi očistite, kot je opisano na naslednjem diagramu. Kovance, gumbe in druge majhne predmete lahko odstranite ob koncu programa.

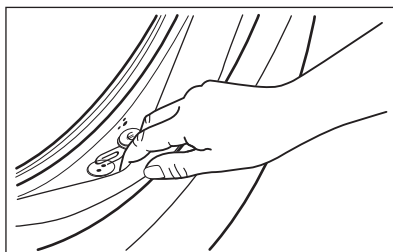

Po potrebi ga očistite s čistilnim sredstvom, ki vsebuje amonijak, ne da bi opraskali površino tesnila.



Vedno upoštevajte navodila na embalaži izdelka.

Preverite in odstranite vse predmete (če so), ki se lahko ujamejo v pregib. Pazite, da med vrati in gumijastim tesnilom vrat ne ostane noben kos perila. Z vlažno krpo obrišite vso umazanijo ali ostanke vode, ki so ostali v tesnilu vrat po zaključku programa.

Odstranjevanje tujkov



Pred zagonom programa preverite, ali so vsi žepi prazni in ohlapni predmeti zapeti.



Odstranite vse tujke (kot so kovinske sponke, gumbi, kovanci itd.), ki jih morda najdete za tesnilom vrat, v filterih in bobnu. Po potrebi se obrnite na pooblaščen servisni center.

Čiščenje filtra odtočne črpalke

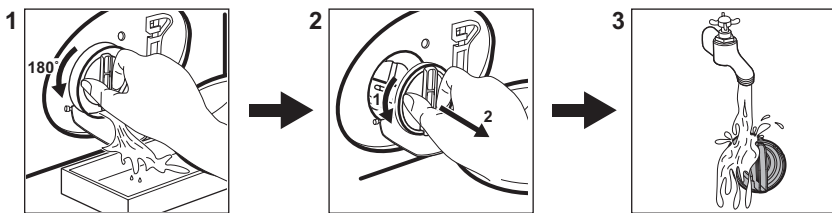
Filter čistite redno, še posebej pa, če se na prikazovalniku prikaže opozorilna koda **E20**.



13.3 Programi

Program	Količina perila	Opis izdelka
FullWash 45'	10,5 kg	Mešane tkanine, idealne za barvne bombažne in sintetične tkanine ter vsakodnevno nošenje z rahlo stopnjo umazanosti. Ta program bo pri 30 °C opral v samo 45 minutah. Najboljše rezultate boste dosegli s pranjem majhne količine oblačil.
Cottons	10,5 kg	Belo in barvno bombažno perilo. Popolno za običajno in močno umazano perilo.
Synthetics	4 kg	Sintetično ali mešano perilo.
Delicates	2 kg	Občutljivo perilo, kot je perilo iz akrila, viskoze in poliestra.
Wool/Silk 	1,5 kg	Volna, ki se lahko pere strojno, volna za ročno pranje in občutljive tkanine.
Rinse	10,5 kg	Vse tkanine razen volnenih in zelo občutljivih. Program za izpiranje in ožemanje.
Spin/Drain	10,5 kg	Vse tkanine razen volnenih in zelo občutljivih. Program za ožemanje in črpanje vode.
Intense Clean	10,5 kg	Kombinezoni, pajaci in delovna oblačila. Intenzivni cikel s fazo predpranja za odstranjevanje umazanije in trdih delcev.
Jeans	4 kg	Oblačila iz denima in perilo iz jerseyja.
Sport	4 kg	Športna oblačila.
Duvet	3 kg	Odeja iz sintetike, posteljno pregrinjalo, prešita odeja.
Outdoor 	2,5 kg ¹⁾ 1 kg ²⁾	Sodobna oblačila za šport in dejavnosti na prostem.
Hygiene 	10,5 kg	Belo bombažno perilo. Ta program odstrani več kot 99,99 % bakterij in virusov ³⁾

Program	Količina pe- rila	Opis izdelka
Eco 40-60 ⁴⁾	10,5 kg	Bel in barvast bombaž. Običajno umazano perilo.

1) Program pranja.

2) Program pranja in impregnacijska faza.

3) Testirano za *Staphylococcus aureus*, *Enterococcus faecium*, *Candida albicans*, *Pseudomonas aeruginosa* in MS2 Bacteriophage na zunanjem testu, ki ga je opravil Swisstat AG leta 2021 (Poročilo o preizkusu št. 202120117).

4) V skladu z Uredbo Komisije (EU) 2019/2023 in ukrajinskim odlokom 834/2023 lahko ta program pri 40 °C opere običajno umazano bombažno perilo, za katerega je proizvajalec navedel, da je primerno za pranje pri 40 °C ali 60 °C. Temperatura ni prikazana in vidna, nastavljena je samodejno.



- Za doseženo temperaturo v perilu, trajanje programa in druge podatke si oglejte poglavje »Vrednosti porabe«.
- Najučinkovitejši programi v smislu porabe energije so običajno tisti, ki delujejo pri nižjih temperaturah in trajajo dlje.

Če napravo napolnite z največjo količino perila, ki je navedena za vsak program,

zmanjšate porabo energije in porabo vode.

Ustrezna pralna sredstva za programe pranja

Program	Univerzalni prašek ¹⁾	Univerzalno tekoče pralno sredstvo	Tekoče pralno sredstvo za barvasto perilo	Občutljivo volneno perilo	Posebno
FullWash 45'	▲	▲	--	--	--
Cottons	▲	▲	▲	--	--
Synthetics	▲	▲	▲	--	--
Delicates	--	--	--	▲	▲
Wool/Silk	--	--	--	▲	▲
Intense Clean	▲	▲	▲	--	--
Jeans	--	--	▲	▲	▲
Sport	--	▲	▲	--	▲
Duvet	--	--	--	▲	▲
Outdoor	--	--	--	▲	▲
Hygiene	▲	▲	--	--	▲
Eco 40-60	▲	▲	▲	--	--

1) Pri temperaturah, višjih od 60 °C, je priporočena uporaba pralnega sredstva.

-- = ni priporočljivo ▲ = priporočeno

13.4 Vrsta in količina pralnega sredstva

- Uporabljajte samo pralna in druga sredstva, ki so posebej namenjena pranju v pralnem stroju. Najprej upoštevajte naslednja splošna pravila:
 - pralne praške (tudi tablete in enoodmerna pralna sredstva) za vse vrste tkanin, razen občutljivih. Za belo perilo in razkuževanje perila uporabljajte pralni prašek, ki vsebuje belilo,
 - tekoča pralna sredstva (tudi enoodmerna pralna sredstva), po možnosti za programe pranja pri nižjih temperaturah (največ 60 °C) za vse vrste tkanin ali posebna sredstva samo za volno.
- Ne mešajte različnih vrst pralnih sredstev.

- Uporabite manj pomivalnega sredstva, če:
 - perete majhno količino perila,
 - je perilo malo umazano,
 - se pralno sredstvo med pranjem zelo peni.
- Ko uporabljate tablete ali kapsule za pralno sredstvo, jih vedno vstavite v boben, ne v predal za pralno sredstvo, in upoštevajte priporočila proizvajalca.

Premajhna količina pralnega sredstva lahko povzroči naslednje:

- nezadovoljive rezultate pranja,
- posivitev perila,
- mastna oblačila,
- plesen v napravi.

Prevelika količina pralnega sredstva lahko povzroči naslednje:

- penjenje,
- slabši učinek pranja,
- slabše izpiranje,
- večji negativni vpliv na okolje.

14. OPOZORILNE KODE IN MOŽNE OKVARE

Naprava se med uporabo ne zažene ali zaustavi. Najprej poskusite najti rešitev težave (oglejte si razpredelnice).



OPOZORILO!

Pred kakršnimi koli preverjanji izklopite napravo.

Problem	Možna rešitev
E 10 Naprava se z vodo ne napolni pravilno.	<ul style="list-style-type: none">• Preverite, ali je pipa odprta.• Prepričajte se, da tlak v vodovodnem omrežju ni prenizek. Za te podatke se obrnite na lokalno komunalno podjetje.• Prepričajte se, da pipa ni zamašena.• Prepričajte se, da cev za dovod vode ni prepognjena, poškodovana ali ukrivljena.• Prepričajte se, da je dovodna vodovodna cev ustrezno priključena.• Prepričajte se, da filter na dovodni cevi in filter na ventilu nista zamašena.
E 20 Naprava ne izčrpa vode.	<ul style="list-style-type: none">• Prepričajte se, da sifon umivalnika ni zamašen.• Prepričajte se, da cev za odvod vode ni prepognjena ali ukrivljena.• Prepričajte se, da odtočni filter ni zamašen. Filter po potrebi očistite.• Prepričajte se, da je cev za odvod vode ustrezno priključena.• Nastavite program črpanja, če ste nastavili program brez faze črpanja.• Nastavite program črpanja, če ste nastavili funkcijo, ki se zaključi z vodo v kadi.

E40

Vrata naprave so odprta ali niso pravilno zaprta.

- Prepričajte se, da so vrata dobro zaprta.

E91

Notranja napaka. Ni komunikacije med elektronskimi elementi naprave.

- Program se ni zaključil pravilno ali pa se je naprava prezgodaj ustavila. Napravo izklopite in jo ponovno vklopite.
- Če se ponovno prikaže opozorilna koda, se obrnite na pooblaščen servisni center.

E80

Električno napajanje je nestabilno.

- Počakajte, da se električno napajanje stabilizira.

EFO

Vklopljen je zaščitni sistem za zaporo vode.

- Izključite napravo in zaprite pipo. Obrnite se na pooblaščen servisni center.

Če se težava nadaljuje, se obrnite na pooblaščen servisni center. Potrebni podatki za servisni center se nahajajo na ploščici za tehnične navedbe

* Nekatere opozorilne kode morda ne bodo na voljo. Informacije se lahko spremenijo brez predhodnega obvestila.

15. SKRBJ ZA OKOLJE

Reciklirajte materiale, označene s simbolom . Embalažo odložite v ustrezne zabojnike za reciklažo. Pomagajte varovati okolje in zdravje ljudi z recikliranjem odpadkov električnih in elektronskih naprav. Naprave,

označene s simbolom, ne odlagajte  skupaj z gospodinjstvenimi odpadki. Izdelek vrnite krajevnemu obratu za recikliranje ali se obrnite na občinsko službo.

Ласкаво просимо до Electrolux! Дякуємо, що обрали наш прилад.



Ми прагнемо збереження довкілля, скорочуючи паперові документи та забезпечуючи доступ до повних інструкцій з експлуатації онлайн. Отримайте доступ до повної версії інструкції з експлуатації на electrolux.com/manuals



Отримуйте поради з використання, брошури, інструкції з усунення несправностей, інформацію щодо сервісу та ремонту на electrolux.com/support



Купуйте аксесуари, витратні матеріали й оригінальні запчастини для вашого приладу на electrolux.com/shop

Може змінитися без оповіщення.

ЗМІСТ

1. ІНФОРМАЦІЯ ЩОДО БЕЗПЕКИ.....	314
2. ІНСТРУКЦІЇ З ТЕХНІКИ БЕЗПЕКИ.....	317
3. ОПИС ВИРОБУ.....	319
4. ТЕХНІЧНА ІНФОРМАЦІЯ.....	320
5. ВСТАНОВЛЕННЯ.....	320
6. ПАНЕЛЬ КЕРУВАННЯ.....	324
7. РУЧКА ПЕРЕМИКАННЯ ТА КНОПКИ.....	326
8. ПРОГРАМИ.....	328
9. НАЛАШТУВАННЯ.....	333
10. ЩОДЕННЕ КОРИСТУВАННЯ.....	334
11. ДОГЛЯД ТА ОЧИЩЕННЯ.....	337
12. ПОКАЗНИКИ СПОЖИВАННЯ.....	343
13. ЕКСПРЕС-ДОВІДНИК.....	344
14. КОДИ ПОПЕРЕДЖЕНЬ І МОЖЛИВІ НЕСПРАВНОСТІ.....	348
15. ОХОРОНА ДОВКІЛЛЯ.....	349

1. ⚠ ІНФОРМАЦІЯ ЩОДО БЕЗПЕКИ



Перед встановленням та експлуатацією цього приладу слід уважно прочитати надані інструкції. Виробник не несе відповідальності за травми чи збитки, спричинені неправильним установленням або використанням. Інструкції слід зберігати в безпечному й доступному місці для використання в майбутньому.

1.1 Безпека дітей і вразливих осіб

- Діти від 8 років та особи з обмеженими фізичними, сенсорними або психічними можливостями чи

недостатнім досвідом і знаннями можуть користуватися цим приладом лише під наглядом, або за умови попереднього отримання інструкцій з безпечного користування приладом та розуміння пов'язаних з цим ризиків.

- Діти віком від 3 до 8 років та особи з важкою та комплексною непрацездатністю можуть перебувати поблизу приладу лише за умови, якщо знаходяться під безперервним спостереженням.
- Не слід залишати дітей до 3 років поблизу приладу без постійного нагляду.
- Слідкуйте за тим, аби діти не бавилися з приладом.
- Тримайте усі пакувальні матеріали подалі від дітей та утилізуйте їх належним чином.
- Тримайте мийні засоби в недоступному для дітей місці.
- Не дозволяйте дітям та домашнім тваринам знаходитися поблизу приладу при відчинених дверцятах.
- Якщо прилад оснащено засобами захисту від доступу дітей, їх необхідно активувати.
- Чищення або обслуговування приладу дітьми дозволяється лише під наглядом.

1.2 Загальна безпека

- Цей прилад призначений лише для побутового прання речей, які можна прати в пральній машині.
- Цей прилад призначений для використання в домашніх умовах у приміщенні.
- Цей прилад можна використовувати в офісах, готельних номерах, напівготелях, приміщеннях для фермерського туризму та інших подібних приміщеннях, де застосування цього приладу не перевищує (середній) рівень побутового користування.
- Не змінюйте технічні специфікації цього приладу.

- Максимальне завантаження приладу 10,5 кг. Не перевищуйте максимальний обсяг завантаження кожної програми (див. розділ «Програми»).
- Робочий тиск води на впуску води від випускного патрубку повинен становити від 0,5 бар (0,05 МПа) до 10 бар (1,0 МПа).
- Подбайте про те, щоб килим, килимок або інше підлогове покриття не закривало вентиляційний отвір в основі приладу.
- Прилад слід під'єднати до водопроводу за допомогою набору нових шлангів із комплекту або набору нових шлангів, що постачається авторизованим сервісним центром.
- Повторно використовувати набір старих шлангів не можна.
- У разі пошкодження електричного кабелю його має замінити виробник, його авторизований сервісний центр або інші аналогічно кваліфіковані особи задля уникнення ураження електричним струмом.
- Перш ніж виконувати технічне обслуговування, вимкніть пристрій і вийміть вилку з розетки.
- Не використовуйте струмінь води та/або пари високого тиску для очищення приладу.
- Витріть прилад вологою ганчіркою. Застосовуйте лише нейтральні миючі засоби. Не використовуйте абразивні засоби, жорсткі серветки для очищення, розчинники або металеві предмети.
- Якщо сушильний барабан розміщено зверху на пральній машині, обов'язково використовуйте відповідний комплект для вертикального монтажу, затверджений компанією ELECTROLUX.

2. ІНСТРУКЦІЇ З ТЕХНІКИ БЕЗПЕКИ

2.1 Встановлення



Установка повинна відповідати відповідним нормативам країни.

- Видаліть усі транспортувальні болти та пакувальні матеріали, в тому числі гумову втулку з пластиковою прокладкою.
- Тримайте транспортні болти в безпечному місці. Для перевезення приладу ці болти необхідно буде знов установити, щоб зафіксувати барабан для запобігання пошкодженню внутрішніх компонентів.
- Будьте обережні під час переміщення приладу, оскільки він важкий. Використовуйте захисні рукавички та взуття, що постачається в комплекті.
- Дотримуйтеся інструкції зі встановлення, що постачаються разом із приладом.
- Не встановлюйте й не використовуйте пошкоджений прилад.
- Не встановлюйте прилад і не використовуйте його у приміщеннях, де температура може опуститися нижче 0°C або де погодні явища можуть впливати на його роботу.
- Поверхня підлоги, на якій буде встановлено прилад, повинна бути рівною, нерухомою, чистою та термостійкою.
- Переконайтеся, що повітря може вільно циркулювати між приладом і підлогою.
- Установивши прилад у місце постійної експлуатації, за допомогою спиртового рівня переконайтеся в тому, що він правильно вирівняний. У разі необхідності відрегулюйте ніжки, щоб вирівняти його.
- Не встановлюйте прилад безпосередньо над зливним отвором у підлозі.
- Не розпилюйте воду на прилад та не піддавайте його надмірній вологості.
- Не встановлюйте прилад у місцях, де не можна повністю відчинити дверцята.

- Не підставляйте під прилад закриту ємність для збору води на випадок можливого протікання. Звертайтеся до авторизованого сервісного центру по інформацію про приладдя, яке дозволяється використовувати.

2.2 Під'єднання до електромережі



ПОПЕРЕДЖЕННЯ!

Існує ризик займання та ураження електричним струмом.

- ПОПЕРЕДЖЕННЯ: Цей прилад має бути встановлений / підключений до заземлюючого з'єднання в будівлі.
- Завжди використовуйте правильно встановлену протиударну розетку.
- Переконайтеся в тому, що параметри на табличці з технічними даними сумісні з електричними параметрами електроживлення від мережі.
- Не використовуйте розгалужувачі, перехідники й подовжувачі.
- Будьте обережні, аби не пошкодити штепсельну вилку та кабель. Якщо кабель живлення потребує заміни, зверніться до нашого сервісного центру.
- Вставляйте штепсельну вилку в розетку електроживлення лише після закінчення установки. Переконайтеся, що після установки є вільний доступ до розетки електроживлення.
- Не торкайтеся кабелю живлення чи штепсельної вилки вологими руками.
- Не тягніть за кабель живлення, щоб відключити прилад з мережі. Завжди вимикайте, витягаючи штепсельну вилку.

2.3 Підключення води

- Вода на впуску не повинна перевищувати 25°C.
- Не допускайте пошкодження шлангів.
- Перед тим, як під'єднати прилад до нових труб або труб, що не використовувалися тривалий час, чи якщо проводилися ремонтні роботи або встановлювалися нові пристрої

- (лічильники води тощо), спустіть воду, доки вона не буде чистою й прозорою.
- Під час першого використання приладу й після першого використання переконайтеся у відсутності видимих витоків води.
- Не користуйтеся подовжувальним шлангом, якщо впускний шланг занадто короткий. Зверніться до авторизованого сервісного центру, щоб замінити впускний шланг.
- При розпаковуванні приладу зі зливного шлангу може витікати вода. Це відбувається через тестування приладу на заводі з використанням води.
- Зливний шланг можна подовжити щонайбільше до 400 см. Зверніться до авторизованого сервісного центру, щоб отримати інший зливний шланг та подовжувач.
- Переконайтеся, що після установки є вільний доступ до крану.
- Закривайте водопровідний кран після кожного використання приладу.

2.4 Користування



ПОПЕРЕДЖЕННЯ!

Існує ризик отримання травм, ураження електричним струмом, пожежі, опіків або пошкодження приладу.

- Дотримуйтеся інструкцій з безпеки, що зазначені на упаковці мийного засобу.
- Не кладіть усередину приладу, поряд із ним або на нього легкозаймисті речовини чи предмети, змочені в легкозаймистих речовинах.
- Не періть речі, сильно забруднені олією, мастилом або іншими жирними речовинами. Це може пошкодити гумові деталі приладу. Такі речі слід попередньо випрати вручну, перш ніж завантажувати їх до приладу.
- Не використовуйте ароматизатори для білизни, щоб уникнути ризику пошкодження пластикових і гумових деталей приладу.
- Не торкайтеся скла дверцят під час виконання програми. Скло може нагрітись.

- Подбайте про те, щоб у білизні не залишалося металевих предметів.

2.5 Сервіс

- Для ремонту приладу звертайтеся до авторизованого сервісного центру. Використовуйте лише оригінальні запасні частини.
- Зверніть увагу, що самостійний або непрофесійний ремонт може мати наслідки для безпеки та призвести до втрати гарантії.
- Зазначені далі запасні частини будуть доступні протягом принаймні 10 років після припинення випуску моделі: двигун та щітки двигуна, трансмісія між двигуном і барабаном, насоси, амортизатори та пружини, пральний барабан, вилка барабана та пов'язані кулькові підшипники, нагрівачі та нагрівальні елементи, у тому числі теплові насоси, труби та пов'язане з ними обладнання, включаючи шланги, клапани, фільтри та аквастопи, друковані плати, електронні дисплеї, датчики тиску, термостати та датчики, програмне забезпечення та вбудовані програми, у тому числі програмне забезпечення для скидання, дверцят, петлі та ущільнювачі для дверцят, інші ущільнювачі, комплект замку дверцят, пластикові периферійні деталі, такі як дозатори мийних засобів. У вашій країні тривалість може бути довшою. Для отримання додаткової інформації відвідайте наш вебсайт.
- Зверніть увагу, що деякі з цих запчастин доступні тільки спеціалістам з ремонту, і що не всі запчастини стосуються всіх моделей.
- Стосовно ламп всередині цього виробу та запасних ламп, що продаються окремо: Ці лампи призначені для використання у побутових приладах з екстремальними фізичними умовами, такими як температура, вібрація, вологість, або призначені для надання інформації про стан роботи приладу. Вони не призначені для використання з іншою метою та не придатні для освітлення побутових приміщень.

2.6 Утилізація

⚠ ПОПЕРЕДЖЕННЯ!

Існує небезпека травмування або задушення.

- Від'єднайте прилад від електромережі та водопостачання.
- Відріжте кабель електричного живлення від приладу та утилізуйте його.
- Від'єднайте фіксатор дверцят, щоб унеможливити зачинення дверцят, якщо діти або домашні тварини опиняться всередині барабана.

- Утилізуйте прилад відповідно до місцевих вимог з утилізації відпрацьованого електричного й електронного обладнання (Директива WEEE).

Цей продукт по вмісту небезпечних речовин відповідає вимогам Технічного регламенту обмеження використання деяких небезпечних речовин в електричному та електронному обладнанні (постанова Кабінету Міністрів України №139 від 10 березня 2017р.)

3. ОПИС ВИРОБУ

3.1 Огляд приладу

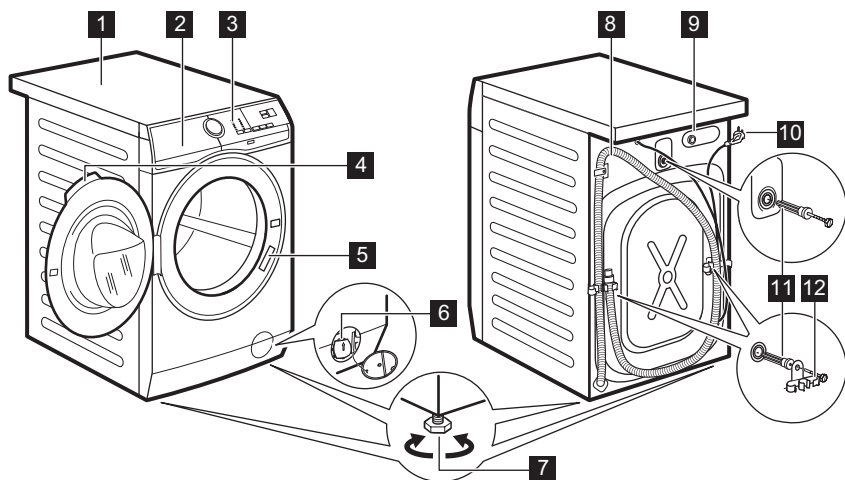

- 1** Верхня кришка
- 2** Дозатор мюючого засобу
- 3** Панель керування
- 4** Ручка дверцят
- 5** Табличка з технічними даними
- 6** Фільтр зливного насоса
- 7** Ніжки для вирівнювання приладу

- 8** Зливний шланг
- 9** Підключення шлангу подачі води
- 10** Кабель живлення
- 11** Транспортувальні болти
- 12** Тримач для шлангу

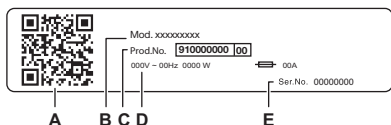

Табличка з технічними даними містить таку інформацію:

- A. QR-код;
- B. Назва моделі
- C. Номер виробу
- D. Електричні характеристики
- E. Серійний номер

Відскануйте **QR-код** на приладі, щоб зареєструвати свій виріб і отримати максимум від нього.

- - Отримайте доступ до відомостей про ваш прилад, документації та статей про те, як користуватися найкращими функціями (Інструкція з експлуатації також доступна за посиланням electrolux.com/manuals)
- - Отримайте поради щодо використання, усунення несправностей, обслуговування та ремонту (також доступні за посиланням electrolux.com/support)
- - Купуйте аксесуари, витратні та оригінальні запчастини для вашого приладу (також доступні за посиланням electrolux.com/shop)

4. ТЕХНІЧНА ІНФОРМАЦІЯ

Розмір	Ширина / висота / загальна глибина	59,7 см /84,7 см /65,8 см
Підключення до електромережі	Напруга	230 В
	Загальна потужність	2100 Вт
	Запобіжник	10 А
	Частота	50 Гц
Рівень захисту від проникнення твердих часток і вологи, що забезпечується захисним кожухом, за винятком випадків, коли обладнання з низькою напругою не має захисту від вологи		IPX4
Тиск води	Мінімальний	0,5 бара (0,05 МПа)
	Максимальний	10 бар (1,0 МПа)
Водопостачання ¹⁾		Холодна вода
Максимальне завантаження	Бавовна	10,5 кг

¹⁾ Під'єднайте впускний шланг до водопровідного крана з 3/4" різьбою.

5. ВСТАНОВЛЕННЯ

ПОПЕРЕДЖЕННЯ!

Див. розділи з інформацією щодо техніки безпеки.

5.1 Розпакування

1. Відчиніть дверцята. Вийміть усе, що знаходиться в барабані.

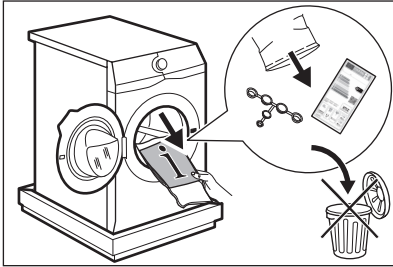

Аксесуари, що постачаються в комплекті з приладом, можуть відрізнятись залежно від моделі.

2. Розстеліть пакувальні матеріали з полістиролу на підлозі за приладом і обережно покладіть його на задню сторону. Зніміть захист знизу.

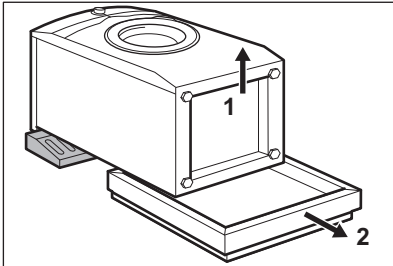

⚠ УВАГА

Не кладіть пральну машину на її передню частину.

3. Поставте прилад назад у вертикальне положення. Вийміть кабель електроживлення та зливний шланг із тримачів шлангу.

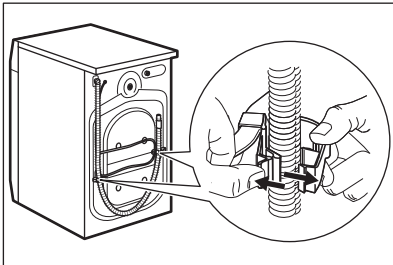

⚠ ПОПЕРЕДЖЕННЯ!

Зі зливного шлангу може витікати вода. Це відбувається через те, що машина проходить випробування на заводі.

4. Вкрутіть три транспортувальні болти та витягніть пластикові розпірки.

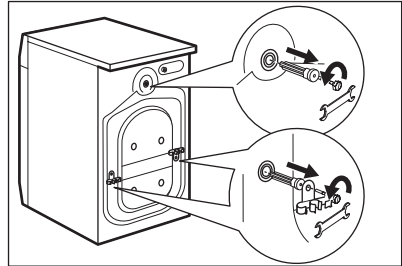

Рекомендуємо зберегти пакувальні матеріали та транспортувальні болти для перевезення приладу в майбутньому.

5. Уставте в отвори пластикові ковпачки, які знаходяться в пакеті з інструкцією з експлуатації.

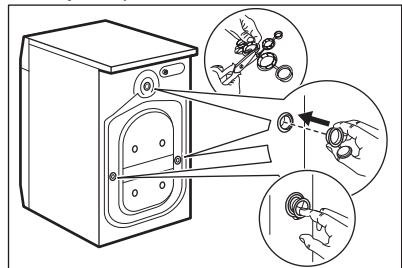

5.2 Інформація для встановлення

Установлення та вирівнювання

Правильне налаштування рівня приладу запобігає вібрації, шуму та руху приладу під час роботи.

1. Установіть прилад на рівну тверду підлогу. Прилад необхідно встановити таким чином, щоб він стояв рівно та стійко. Переконайтесь у тому, що прилад не торкається стіни чи інших предметів, а також у можливості вільної циркуляції повітря під приладом.
2. Щоб відрегулювати рівень, послабте або підтягніть ніжки. Усі ніжки мають міцно стояти на підлозі.

⚠ ПОПЕРЕДЖЕННЯ!

Не підкладайте під ніжки картонні, дерев'яні або інші предмети з подібних матеріалів для налаштування рівня.

Впускний шланг

⚠ УВАГА

Переконайтесь в тому, що шланги не пошкоджені, а з'єднання герметичні. Не користуйтеся подовжувальним шлангом, якщо впускний шланг занадто короткий. Зверніться до сервісного центру, щоб отримати інформацію щодо заміни впускного шланга.

1. Приєднайте впускний шланг до задньої стінки приладу за потреби. Зазвичай він вже встановлений на заводі.

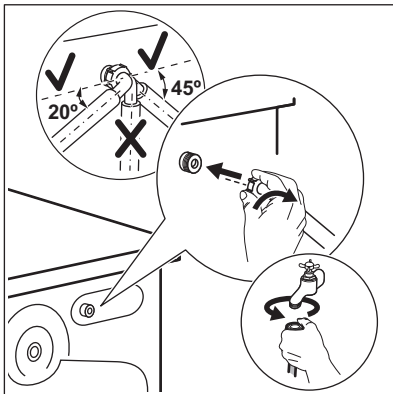

2. Поверніть шланг у правий або лівий бік, залежно від положення водопровідного крана. Переконайтесь, що впускний шланг не знаходиться у вертикальному положенні.

3. За необхідності послабте круглу гайку, щоб установити його у правильне положення.
4. Приєднайте впускний шланг до водопровідного крана холодної води з різьбою 3/4 дюйма.
5. Деякі моделі можуть містити впускний шланг із пристроєм для зупинки води. Це запобігає протіканням шланга через його природне зношування. Сектор у віконці показує цю несправність **A**. Якщо це сталося, закрийте водопровідний кран і зверніться до авторизованого сервісного центру для отримання інформації щодо заміни шланга.

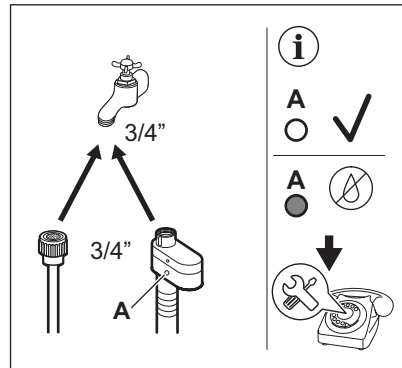

⚠ ПОПЕРЕДЖЕННЯ!

Вода на впуску не повинна перевищувати 25°C.

Злив води

Зливний шланг повинен знаходитися на висоті не менше 60 см і не більше 100 см.



Зливний шланг можна подовжити щонайбільше до 400 см. Зверніться до авторизованого сервісного центру, щоб придбати інший зливний шланг і подовжувач.

Переконайтесь в тому, що зливний шланг формує петлю для попередження потрапляння часточок з раковини до приладу.

Під'єднайте зливний шланг до зливного отвору та закріпіть його затиснувачем.

Переконайтеся в тому, що зливний шланг формує петлю для попередження потрапляння часточок з раковини до приладу.

Помістіть шланг безпосередньо у вбудовану зливну трубу у стіні приміщення і закріпіть затискачем.

Без пластикової напрямної для шлангу, до зливного отвору раковини — Вставте зливний шланг у зливний отвір і закріпіть його затискачем.

Зливний шланг можна загнути формою П й викласти навколо пластикової напрямної. На краю раковини — Приєднайте напрямну до водопровідного крана чи до стіни.



Переконайтеся, що пластикова напрямна не рухається під час зливу води з приладу, а кінець зливного шлангу не занурений у воду. Може відбуватися зворотній рух брудної води в прилад. Купуйте аксесуари в уповноваженого постачальника.

До стояка із вихідним отвором: вставте зливний шланг безпосередньо у зливну трубу або стояк.



Кінець зливного шланга має завжди вентилюватися, тобто внутрішній діаметр зливної труби (щонайменше 38 мм або 1,5 дюйма) має перевищувати зовнішній діаметр зливного шлангу.

Зливний шланг можна під'єднувати різними способами:

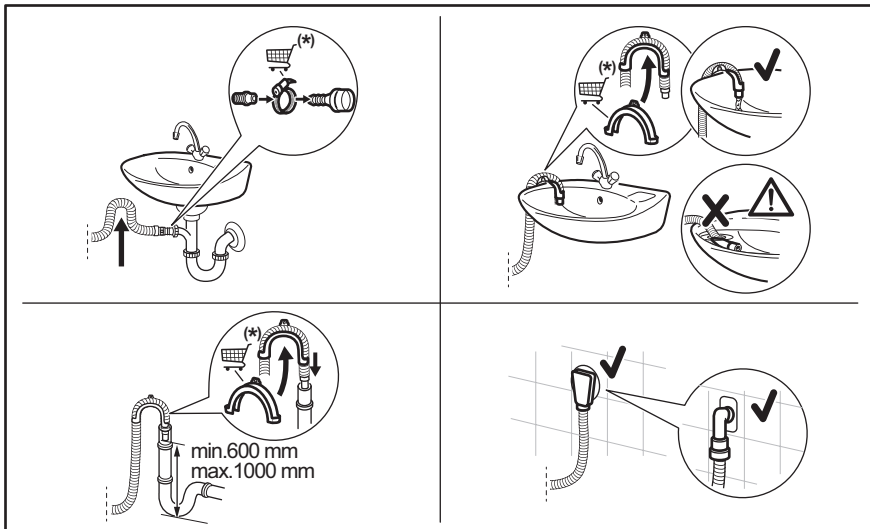

(*) Могуть бути внесені зміни без завчасного повідомлення.

5.3 Підключення до електромережі

Після закінчення встановлення можна вставити штепсельну вилку в розетку.

Необхідні електричні параметри наведені в таблиці з технічними даними та в розділі «Технічні дані». Переконайтеся в тому, що вони сумісні з параметрами електроживлення від мережі.

Переконайтеся в тому, що електропроводка, встановлена у вас удома, витримує максимальне необхідне навантаження, враховуючи також інші прилади, якими ви також можете користуватися.

Підключіть прилад до заземленої розетки.

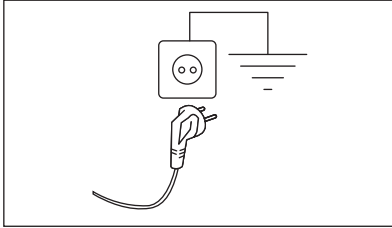

Необхідно забезпечити вільний доступ до кабелю живлення після встановлення приладу.

Для проведення електротехнічних робіт, які необхідно виконати для встановлення цього приладу, зверніться до нашого авторизованого сервісного центру.

Виробник не відповідає за ушкодження чи травми, спричинені в результаті недотримання цього застережного заходу.





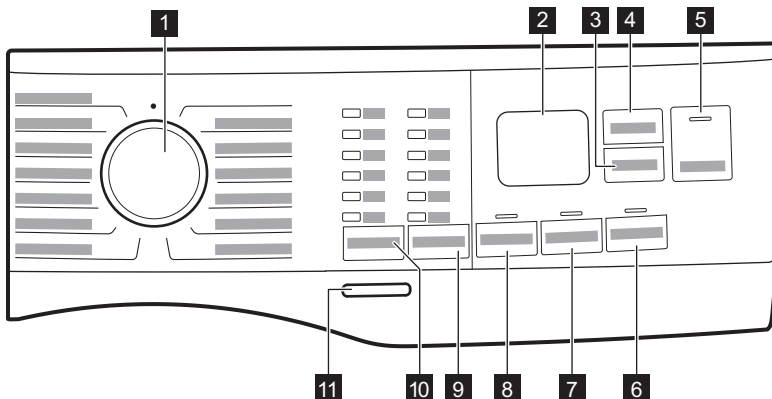







6. ПАНЕЛЬ КЕРУВАННЯ

6.1 Опис панелі керування







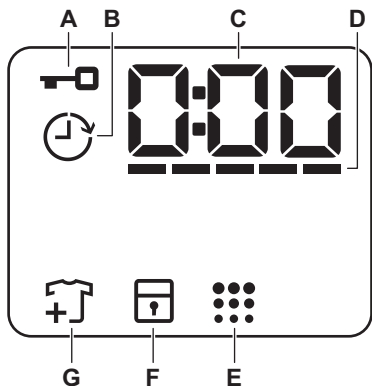

1 Перемикач програм

2 Дисплей

- 3 Delay Start сенсорна кнопка 
- 4 Time Manager сенсорна кнопка 
- 5 Start/Pause сенсорна кнопка 
- 6 Stains сенсорна кнопка 
- 7 Extra Rinse сенсорна кнопка 
- 8 Prewash сенсорна кнопка 
- 9 Сенсорна кнопка опцій скорочення швидкості Spin 
 - Опція «Без віджимання» 
 - Опція «Полоскання без зливу» 
 - Silent опція 
- 10 Temp. сенсорна кнопка 
- 11 On/Off натискна кнопка 

6.2 Дисплей



- A.  Індикатор блокування дверцят
- B.  Індикатор відкладеного запуску
- C. Цифровий індикатор може показувати наступне:
 - Тривалість програми (напр., 2:40),
 - Тривалість відкладеного запуску (напр., 2h),
 - Закінчення циклу (0:00)
 - Код попередження (напр., E20).
 - Відображення загальних годин роботи приладу. Для отримання детальнішої інформації дивіться розділ «Лічильник годин роботи» в параграфі «Налаштування».
- D. ----- Індикатор рівня Time Manager.
- E.  Індикатор очищення барабану. Для отримання докладнішої інформації див. розділ «Очищення барабану» в параграфі «Догляд та очищення».
- F.  Індикатор захисту від доступу дітей
- G.  Індикатор додавання речей. Світиться на початку фази прання, коли користувач може поставити прилад на паузу та додати білизну.

7. РУЧКА ПЕРЕМИКАННЯ ТА КНОПКИ

7.1 Вступ



Деякі опції/функції недоступні для всіх програм прання. Перевірте сумісність опцій/функцій та програм прання за таблицею програм. Деякі опції/функції є взаємовиключними. В такому випадку прилад не дозволить обрати разом несумісні опції/функції.

7.2 On/Off

Натисніть на цю кнопку і утримуйте її протягом декількох секунд, щоб увімкнути або вимкнути прилад. При увімкненні або вимкненні приладу чути два різних звуки.

Оскільки функція Stand-by автоматично вимикає прилад через декілька хвилин для зниження споживання електроенергії, може знадобитися повторне увімкнення приладу.

7.3 Temp.

Після встановлення програми прання прилад автоматично пропонує температуру за промовчанням.

Індикатор Cold  = холодна вода.

Засвітиться індикатор встановленої температури.

7.4 Spin

Після встановлення програми прилад автоматично обирає швидкість віджимання за промовчанням.

Додаткові опції віджимання:

- **No Spin** . Засвітиться відповідний індикатор. Установіть цю опцію для того, щоб вимкнути всі фази віджимання. Прилад виконує лише фазу зливання обраної програми прання. Установіть цю опцію для дуже делікатних тканин. У деяких програмах прання під час фази

полоскання використовується більший обсяг води

- **Rinse Hold** . Засвітиться відповідний індикатор.

Остаточне віджимання не виконується. Вода після останнього полоскання не зливається, що дозволяє запобігти утворенню складок на білизні. Після завершення програми прання вода залишається в барабані.

Дверцята залишаються заблокованими, а барабан регулярно обертається, щоб зменшити кількість складок на білизні. Щоб розблокувати дверцята, необхідно злити воду.

При торканні кнопки Start/Pause  прилад виконує фазу віджимання та зливає воду.

- **Silent** . Засвітиться відповідний індикатор. Проміжне та остаточне віджимання скасовуються, і програма закінчується з водою у барабані. Це допомагає зменшити кількість складок на білизні. Дверцята залишаються заблокованими. Барабан регулярно обертається, щоб зменшити кількість складок. Щоб розблокувати дверцята, необхідно злити воду.

Оскільки програма дуже тиха, вона підходить для використання у нічний час, коли доступні дешевші тарифи на електроенергію. У деяких програмах полоскання виконуватиметься з використанням більшої кількості води.

При торканні кнопки Start/Pause  прилад виконує лише фазу зливу.



Прилад автоматично зливає воду приблизно через 18 годин.

7.5 Prewash

За допомогою цієї функції можна додати до програми прання фазу попереднього прання.

Світиться відповідний індикатор.

- Використовуйте цю опцію, щоб додати фазу попереднього прання при 30°C перед фазою основного прання. Ця опція рекомендована для дуже забрудненого одягу, особливо, якщо він містить пісок, пил, бруд та інші тверді часточки.



Ці опції можуть збільшити тривалість програми.

7.6 Постійна Extra Rinse

За допомогою цієї опції можна додати декілька додаткових циклів полоскання відповідно до обраної програми прання.

Використовуйте цю опцію для прання речей людей, які мають алергію на миючі засоби, та осіб з чутливою шкірою. Завдяки додатковій функції цієї опції пом'якшувач для тканин рівномірно розподіляється по білизні, покращуючи ефект на тканині. Рекомендується робити це при використанні пом'якшувача тканин.



Ця опція може збільшити тривалість програми.

Над сенсорною кнопкою засвітиться відповідний індикатор та світитиметься постійно під час наступних циклів, доки опцію не буде деактивовано.

7.7 Stains

Торкніться цієї кнопки, щоб додати до програми фазу виведення плям.

Над сенсорною кнопкою засвітиться відповідний індикатор.

Використовуйте цю опцію для прання білизни зі стійкими плямами.

Якщо вибрано цю опцію, додайте засіб для видалення плям у відсік .



Ця опція може збільшити тривалість програми.
Ця функція недоступна за температури нижче 40°C.

7.8 Delay Start

За допомогою цієї опції можна відкласти запуск програми на більш зручний час.

Торкніться кнопки декілька разів до встановлення часу, на який слід відкласти запуск. Час збільшується покроково на період від 1 до 20 годин.

На дисплеї відображається індикатор і вибране значення затримки. Після натиснення кнопки Start/Pause прилад починає зворотний відлік, і дверцята заблоковано.

7.9 Time Manager

За допомогою цієї опції можна скоротити тривалість програми залежно від обсягу завантаженої білизни та ступеня її забруднення.

Коли налаштовано програму прання, на дисплеї відображається тривалість її виконання за промовчанням та риски

Торкніться кнопки Time Manager , щоб скоротити тривалість виконання програми відповідно до своїх потреб. На дисплеї відобразиться нова тривалість програми, а кількість рисок відповідно зменшиться:

----- — підходить у разі завантаження максимального обсягу білизни зі звичайним ступенем забруднення.

---- — швидкий цикл у разі завантаження максимального обсягу білизни з низьким ступенем забруднення.

--- — дуже швидкий цикл у разі завантаження невеликого обсягу білизни з низьким ступенем забруднення (макс. половина рекомендованого обсягу).

- — найкоротший цикл для освіження невеликої кількості білизни.

Функція Time Manager доступна лише для програм, зазначених у таблиці.

Індикатор			
	Cottons	Synthetics	Intense Clean
----- 1)	■	■	■
-----	■	■	■
----	■	■	■
---	■	■	■
--	■ 2)	■	■ 2)
-	■ 2)	■	■ 2)

1) Тривалість за промовчанням для всіх програм.

2) Цей рівень опції Time Manager недоступний при 90 °С.



У деяких приладах тривалість виконання програми скорочується без відображення рисок.

7.10 Start/Pause

Торкніться кнопки Start/Pause , щоб запустити прилад, поставити його на паузу або припинити програму, що виконується.









Ви можете призупинити цикл і додати або вийняти речі, коли на дисплеї з'явиться значок . Див. розділ «Відкриття дверцят — додавання речей» для отримання докладнішої інформації.

8. ПРОГРАМИ

8.1 Таблиця програм

Програма Температура за замовчуванням Temperature range	Розрахункова швидкість віджимання Діапазон швидкості віджимання (об/хв)	Максимальне завантаження	Опис програми (тип речей і ступінь забруднення)
FullWash 45' 30 °С 30 °С — холодне прання	1400 об/хв (1400–800)	10,5 кг	Змішані тканини, ідеально підходить для кольорової бавовни та синтетики, а також для щоденного одягу з легким забрудненням. Ця програма забезпечить очищення при температурі 30°С всього за 45 хвилин. Найкращі результати дає прання одягу у невеликих кількостях.
Cottons 40 °С 90 °С — холодне прання	1400 об/хв (1400 - 800)	10,5 кг	Білі та кольорові бавовняні речі. Ідеально підходить для середнього та сильного ступеня забруднення.
Synthetics 30 °С 60 °С — холодне прання	1200 об/хв (1200 - 800)	4 кг	Вироби з синтетичних або змішаних тканин. Середній ступінь забруднення.

Програма Температура за замовчуванням Temperature range	Розрахун- кова швид- кість від- жимання Діапазон швидкості віджиман- ня (об/хв)	Макси- маль- не зав- анта- ження	Опис програми (тип речей і ступінь забруднення)
Delicates 30 °C 40 °C — холодне прання	800 об/хв (1200 - 800)	2 кг	Делікатні тканини, наприклад акрил, віскоза та вироби зі змішаних тканин, які вимагають обережнішого прання. Середній ступінь забруднення.
Wool/Silk  40 °C 40 °C — холодне прання	1200 об/хв (1200 - 800)	1,5 кг	Вироби з вовни для машинного й ручного прання, а також вироби з інших тканин з позначкою «ручне прання» 1)
Rinse	1400 об/хв (1400 - 800)	2,5 кг	Усі типи тканин, окрім виробів із вовни й дуже делікатних тканин. Програма для полоскання й віджимання білизни. Швидкість віджимання за промовчанням — використовується для програм прання бавовни. Знизьте швидкість віджимання залежно від типу білизни. За потреби встановіть опцію «Додаткове полоскання», щоб додати цикли полоскання. Якщо налаштовано низьку швидкість віджимання, здійснюється делікатне полоскання з коротким циклом віджимання.
Spin/Drain	1400 об/хв (1400 - 800)	10,5 кг	Для віджимання білизни та зливання води з барабана. Усі типи тканин, крім виробів із вовни й делікатних тканин.
Intense Clean 60 °C 90 °C — холодне прання	1400 об/хв 1400– 800 об/хв	10,5 кг	Спецодяг, комбінезони та робочий одяг. Інтенсивний цикл із фазою попереднього прання для видалення бруду та твердих забруднень.
Jeans 30 °C 40 °C — холодне прання	800 об/хв (1200 - 800)	4 кг	Спеціальна програма для джинсового одягу з фазою делікатного прання для зведення до мінімуму утворення плям і вицвітання кольору. Для кращого догляду рекомендується знизити обсяг речей, що завантажуються в машину.
Sport 30 °C 40 °C — холодне прання	1200 об/хв (1200 - 800)	4 кг	Спортивний одяг із синтетики. Ця програма призначена для делікатного прання сучасного верхнього спортивного одягу, а також підходить для одягу для занять у спортзалі, поїздок на велосипеді, бігу та подібного спортивного одягу.
Duvet 30 °C 60 °C — холодне прання	800 об/хв (800 - 800)	3 кг	Спеціальна програма для синтетичної або пір'яної та пухо-вої ковдри, стьобаної ковдри, покривала тощо. Використовуйте рідкий делікатний мийний засіб, наприклад, мийний засіб для вовни.

Програма Температура за замовчуванням Temperature range	Розрахун- кова швид- кість від- жимання Діапазон швидкості віджиман- ня (об/хв)	Макси- маль- не зав- анта- ження	Опис програми (тип речей і ступінь забруднення)
Outdoor  30 °C 40 °C — холодне прання	1200 об/хв (1200 - 800)	2,5 кг ²⁾ 1 кг ³⁾	<p>Не використовуйте пом'якшувачі для тканин, а також переконайтеся, що в дозаторі для мийних засобів немає залишків пом'якшувача.</p> <p>Верхній одяг, спецодяг, спортивний одяг, ворсистий одяг, куртки з водонепроникних і дихаючих тканин, вітровки зі змінною підстібною підкладкою з флісу або внутрішнім утепленням. Рекомендований обсяг завантаження білизни становить 2,5 кг. Ця програма також може використовуватись як цикл відновлення водонепроникних властивостей тканин із водовідштовхувальним покриттям. Для виконання циклу відновлення водовідштовхувальних властивостей дотримуйтеся наведених нижче інструкцій.</p> <ul style="list-style-type: none"> • Додайте мийний засіб у відділення . • Налийте спеціальний засіб для відновлення водовідштовхувальних властивостей у відділення пом'якшувача для тканин . • Зменште обсяг завантаження білизни до 1 кг. <p>Для досягнення найкращого результату відновлення водовідштовхувальних властивостей висушіть одяг у сушильній машині, установивши програму сушіння Outdoor (за її наявності та якщо згідно з інструкцією щодо догляду на етикетці виробу сушіння в машині не заборонено).</p>
Hygiene   60 °C	1400 об/хв (1400 - 800)	10,5 кг	<p>Білі бавовняні речі. Ця високоефективна програма прання в поєднанні з паром, видаляє більше 99,99 % бактерій і вірусів⁴⁾ підтримання температури вище 60 °C протягом фази прання; з додатковою дією на волокна завдяки парофазній фазі, покращена фаза полоскання забезпечує належне видалення миючого засобу та залишків мікроорганізмів. Ця програма також забезпечує належне зниження кількості пилку/алергенів.</p>

Програма Температура за замовчуванням Temperature range	Розрахункова швидкість віджимання Діапазон швидкості віджимання (об/хв)	Максимальне завантаження	Опис програми (тип речей і ступінь забруднення)
---	--	--------------------------	---

Есо 40-60 ⁵⁾	1400 об/хв (1400 - 800)	10,5 кг	Біла й нелиночка бавовна. Речі зі звичайним ступенем забруднення. Рівень енергоспоживання зменшується, а час виконання програми прання збільшується, забезпечуючи відмінні результати прання.
-------------------------	----------------------------	---------	---

1) Під час цього циклу барабан обертається повільно, щоб забезпечити делікатне прання. Може здаватися, що барабан не обертається або обертається неналежним чином, але це нормальне явище для цієї програми.

2) Програма прання.

3) Програма прання та фаза відновлення водовідштовхувальних властивостей.

4) , досліджених на Staphylococcus aureus; Enterococcus faecium, Candida albicans, Pseudomonas aeruginosa та MS2 Bacteriophage у зовнішньому тесті, проведеному Swisstatet Testmaterialien AG у 2021 році (Звіт про дослідження № 202120117),











5) Згідно з технічним регламентом Комісії ЄС № 2019/2023 та Постановою Кабінету Міністрів України № 834/2023 ця програма з робочою температурою 40 °C дає змогу очищувати бавовняну білизну зі звичайним ступенем забруднення, яку можна прати за температури 40 °C або 60 °C разом в одному циклі. Температура не вказана та не відображається, вона встановлюється автоматично.



- Інформацію щодо температури білизни, тривалості програми та інші дані див. в главі «Показники споживання».
- Найефективнішими програмами з точки зору споживання енергії є, як правило, ті, що виконуються за нижчих температур із довшою тривалістю.

Сумісність опцій програм

Програма	Spin				Prewash ¹⁾	Extra Rinse ⁺	Stains ²⁾	Delay Start	Time Manager
FullWash 45'	■	■	■	■	■	■	■	■	■
Cottons	■	■	■	■	■	■	■	■	■
Synthetics	■	■	■	■	■	■	■	■	■
Delicates	■	■	■	■	■	■	■	■	■
Wool/Silk	■	■	■	■	■	■	■	■	■

Програма									
Rinse	■	■	■			■		■	
Spin/Drain	■	■ 3)						■	
Intense Clean	■	■	■	■		■		■	■
Jeans	■	■	■	■		■	■	■	
Sport	■	■	■		■	■		■	
Duvet		■						■	
Outdoor 	■	■	■			■		■	
Hygiene 	■	■	■			■	■	■	
Eco 40-60	■		■					■	

1) Prewash і Stains не можна вибрати разом.

2) Ця опція недоступна за температури нижче ніж 40 °С.

3) Якщо встановлено опцію «Без віджимання», прилад здійснює лише зливання води.

Відповідні мийні засоби для програм прання

Програма	Універсальний пральний порошок 1)	Універсальний рідкий мийний засіб	Рідкий мийний засіб для кольорової білизни	Делікатні ви-робки з вовни	Спеціальний
FullWash 45'	▲	▲	--	--	--
Cottons	▲	▲	▲	--	--
Synthetics	▲	▲	▲	--	--
Delicates	--	--	--	▲	▲
Wool/Silk 	--	--	--	▲	▲
Intense Clean	▲	▲	▲	--	--
Jeans	--	--	▲	▲	▲
Sport	--	▲	▲	--	▲
Duvet	--	--	--	▲	▲

Програма	Універсальний пральний порошок ¹⁾	Універсальний рідкий мийний засіб	Рідкий мийний засіб для кольорової білизни	Делікатні ви- роби з вовни	Спеціальний
Outdoor 	--	--	--	▲	▲
Hygiene 	▲	▲	--	--	▲
Eco 40-60	▲	▲	▲	--	--

1) При температурі, що перевищує 60 °С, рекомендується використовувати пральний порошок.



-- = Не рекомендовано ▲ = Рекомендовано

9. НАЛАШТУВАННЯ

9.1 Звукові сигнали

Прилад може видавати різні звукові сигнали, які вмикаються в таких випадках:

- Увімкнення приладу (спеціальний короткий сигнал).
- Вимкнення приладу (спеціальний короткий сигнал).
- Торкання кнопок (звук клацання).
- Неправильний вибір (3 короткі сигнали).
- Завершення програми (послідовність звуків протягом приблизно 1 хвилини).
- Несправність приладу (послідовність звуків протягом приблизно 5 хвилин).



Для **деактивації/активації** звукових сигналів установіть одну з програм, одночасно натисніть та утримуйте протягом 2 секунд кнопку  і кнопку .

На дисплеї відображається On/Off .

Якщо звукові сигнали деактивовано, вони застосовуватимуться далі лише в разі несправності приладу.

9.2 Захист від доступу дітей

Ця функція не дозволяє дітям гратись із панеллю керування.



Щоб **увімкнути/вимкнути** цю опцію, натисніть і утримуйте кнопку , доки  **не засвітиться/не згасне** на дисплеї.

Прилад використовуватиме цю опцію за промовчанням після його вимкнення.

Функція захисту від доступу дітей може бути недоступною протягом декількох секунд після увімкнення приладу.

9.3 Лічильник годин роботи

Ви можете візуалізувати загальний час роботи приладу в годинах, починаючи з першого увімкнення. Це значення підраховує час роботи циклів (не враховує паузи та відкладений запуск). Щоб відобразити це значення, виконайте такі дії:

1. Увімкніть прилад, натиснувши кнопку On/Off .
2. Поверніть перемикач програм на будь-яку програму.
3. Натисніть і утримуйте кнопку  і  кілька секунд (протягом 10 секунд після увімкнення; після закінчення перших 10 секунд ця комбінація клавіш активує і деактивує звукові сигнали).
4. Через 3 секунди на дисплеї відображається загальна кількість годин роботи приладу: наприклад, 1276 годин, дисплей відображає текст Hr протягом 2 секунд, 12 годин (тисячі й сотні) протягом 2 секунд і 76 (десятки та одиниці).





Якщо процедура не виконується (через затримку часу, неправильне положення перемикача програм або неправильну комбінацію клавіш), вимкніть прилад і повторіть процедуру з початку.

9.4 Скидання до заводських налаштувань

Ця функція дозволяє відновити стандартні заводські налаштування. Щоб **активувати** цю опцію, виконайте такі дії:

1. Увімкніть прилад, натиснувши кнопку On/Off ①.
2. Поверніть перемикач програм на будь-яку програму.

3. Натисніть і утримуйте кнопки  і  кілька секунд (протягом 10 секунд після ввімкнення; після закінчення перших 10 секунд ця комбінація клавіш активує і деактивує звукові сигнали).
4. На дисплеї відображається — — — протягом приблизно 5 секунд.



Якщо процедура не виконується (через затримку часу, неправильне положення перемикача програм або неправильну комбінацію клавіш), вимкніть прилад і повторіть процедуру з початку.

10. ЩОДЕННЕ КОРИСТУВАННЯ

ПОПЕРЕДЖЕННЯ!

Див. розділи з інформацією щодо техніки безпеки.

10.1 Увімкнення приладу

1. Вставте мережеву вилку в розетку живлення.
2. Відкрийте водопровідний кран.
3. Щоб увімкнути прилад, натисніть кнопку On/Off і утримуйте її кілька секунд ①

Лунає короткий звуковий сигнал.

10.2 Завантаження білизни

1. Відчиніть дверцята приладу.
2. Вийміть усе з кишень та розправте речі, перш ніж класти їх у прилад.
3. Одна за одною завантажте речі в барабан.

Не кладіть занадто багато білизни в барабан.

4. Щільно закрийте дверцята.

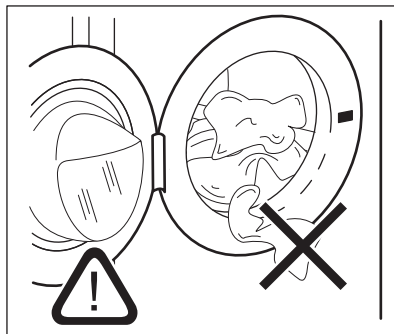





УВАГА

-Для уникнення ризику протікання води та пошкодження білизни, переконайтеся, що білизну не затиснуто між ущільнювачем і дверцятами.

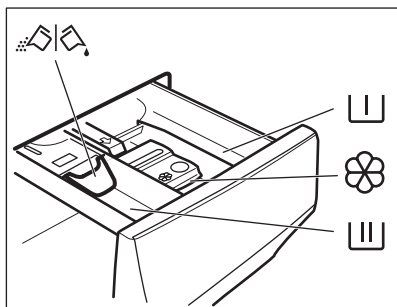
-Грання дуже забрудненого одягу з великими плямами жиру або з використанням ароматизаторів може призвести до пошкодження гумових деталей пральної машини.

10.3 Додавання мийного засобу і добавок



-  Відділення для фази попереднього прання, програми замочування або засобу для видалення плям.
-  Відділення для фази прання.
-  Відсік для рідких засобів (кондиціонер для тканини, крохмаль).
- MAX** Максимальний рівень для рідких добавок.
-  Відкидна кришка для порошкового чи рідкого мийного засобу.

1. Відміряйте необхідну кількість мийного засобу й кондиціонера для тканин.
2. Помістіть мийний засіб і кондиціонер у відповідні відділення.



- Завжди дотримуйтеся інструкцій, наведених на упаковці мийних засобів, проте ми рекомендуємо не перевищувати максимальний зазначений рівень **MAX**. Ця кількість гарантує найкращий результат прання.



- Після закінчення циклу прання за необхідності видаліть залишки мийного засобу з дозатора для мийних засобів.

10.4 Перевірте положення клапана для миючого засобу

1. Максимально витягніть лоток дозатора мийного засобу.
2. Натисніть важіль униз, щоби вийняти дозатор.

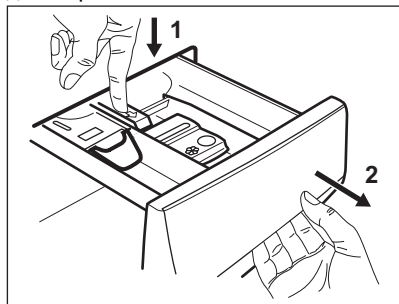

3. Щоби використовувати порошковий мийний засіб, поверніть клапан угору.

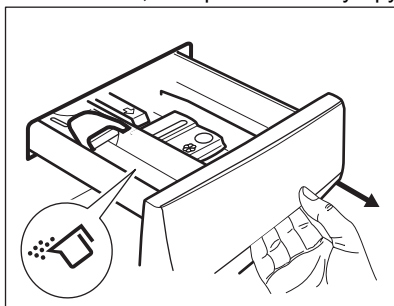

4. Щоби використовувати рідкий мийний засіб, поверніть клапан униз.

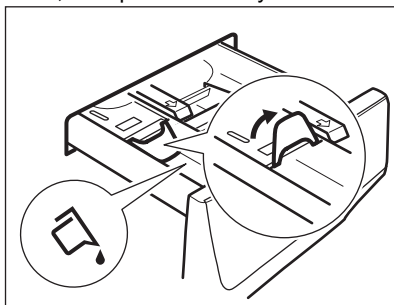

Якщо клапан знаходиться **ВНИЗУ**:

- Не використовуйте гелеві або густі миючі засоби.
- Не перевищуйте рівень рідкого миючого засобу, зазначений на клапані.

- Не встановлюйте фазу попереднього прання.
 - Не встановлюйте функцію відкладеного запуску.
5. Відміряйте необхідну кількість мийного засобу й кондиціонера для тканин.
 6. Обережно закрийте дозатор мийного засобу.

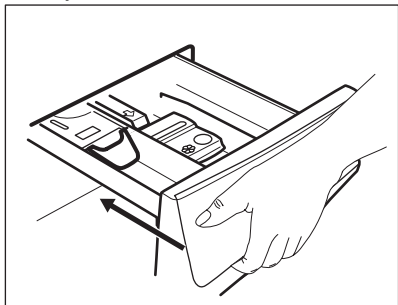

Переконайтеся, що клапан не блокує шухляду під час її закривання.

10.5 Встановлення програми

1. Поверніть перемикач програм, щоб обрати бажану програму прання.

Миготить індикатор кнопки Start/Pause ▷||. На дисплеї відображається орієнтовна тривалість програми.

2. Щоб змінити температуру та/або швидкість віджимання, торкніться відповідних кнопок.
3. За бажанням встановіть одну або декілька опцій, торкнувшись відповідних кнопок. На дисплеї засвітаються відповідні індикатори, а задана інформація відповідно зміниться.



У випадку, якщо **не можливо** встановити бажану опцію, лунає звуковий сигнал і на дисплеї відображається — — —.

10.6 Додаткова інформація про щоденне використання

Визначення обсягу завантаження за технологією SensiCare System

SensiCare System починає визначення ваги завантаженої білизни для розрахунку

реальної тривалості виконання програми. Прилад автоматично адаптує тривалість виконання програми відповідно до обсягу завантаження для досягнення бездоганних результатів прання за мінімальний час. Функція SensiCare System недоступна для програм з короткими циклами.

Запуск програми

Торкніться кнопки Start/Pause ▷||, щоб розпочати виконання програми. Відповідний індикатор припиняє блимати та залишається ввімкненим. Програма запускається, дверцята заблоковано. На дисплеї відображається індикатор. Запускається програма, дверцята блокуються. На дисплеї відображається індикатор —□.

Відкладений запуск програми

1. Торкніться кнопки Delay Start декілька разів, доки на дисплеї не відобразиться час, на який ви хочете відкласти запуск.

2. Торкніться кнопки Start/Pause ▷||.

Дверцята приладу блокуються і починається зворотний відлік часу до відкладеного пуску. Після закінчення зворотного відліку програма запуститься автоматично.

Переривання програми та зміна опцій.

1. Коли програма виконується, можна змінити лише деякі опції. Торкніться кнопки Start/Pause ▷||.

2. Змініть опції. Інформація на дисплеї змінюється відповідно

3. Торкніться Start/Pause ▷|| ще раз. Виконання програми прання продовжиться.



Скасування активної програми

- Натисніть кнопку On/Off, щоб скасувати програму та вимкнути прилад. Натисніть кнопку ще раз, щоб увімкнути прилад.
- Поверніть перемикач в положення «Скинути»; увімкніть прилад •. Зачекайте 2 секунди. Тепер можна встановити нову програму прання.

Завершення виконання програми



- Робота приладу зупиняється автоматично. На дисплеї з'являється

символ . Лунають звукові сигнали (якщо вони активовані).

- Індикатор кнопки Start/Pause  згасає. Блокування дверцят  згасає, і дверцята розблоковуються.
- Натисніть кнопку On/Off і утримуйте її декілька секунд, щоб вимкнути прилад. Залиште дверцята та дозатор мийного засобу дещо відкритими, щоб запобігти появі плісняви й неприємних запахів.

Зливання води після завершення циклу

Якщо обрано програму або опцію, яка не зливає воду після останнього полоскання, не забувайте злити воду:

- Торкніться кнопки Spin, щоб зменшити швидкість віджимання, запропоновану приладом
- Натисніть Start/Pause 
- Після завершення програми та вимкнення індикатора блокування дверцят  можна відкрити дверцята.
- On/Off, щоб вимкнути прилад.

Функція Stand-by (режим очікування)

Функція «Режим очікування» автоматично вимикає прилад для зниження споживання електроенергії.

11. ДОГЛЯД ТА ОЧИЩЕННЯ

ПОПЕРЕДЖЕННЯ!

Див. розділи з інформацією щодо техніки безпеки.

11.1 Графік періодичного очищення

Періодичне чищення допомагає подовжити термін служби вашого приладу.

Після кожного циклу тримайте дверцята та дозатор мийного засобу злегка відкритими для забезпечення циркуляції повітря та висушування вологи всередині приладу: це дозволить запобігти утворенню плісняви та появі неприємних запахів.

Якщо прилад не використовується протягом тривалого часу, перекрийте водопровідний кран і витягніть вилку з розетки.

Орієнтовний графік періодичного очищення:

Видалення накипу	Двічі на рік
Профілактичне прання	Один раз на місяць
Очищення ущільнювача дверцят	Кожні два місяці
Очищення барабана	Кожні два місяці
Очищення дозатора мийного засобу	Кожні два місяці

Очищення фільтру зливного насосу	Двічі на рік
Очищення впускного шлангу та фільтра клапана	Двічі на рік

У наступних параграфах пояснюється, як слід очищувати кожну деталь.

11.2 Видалення сторонніх предметів



Перед запуском циклу спорожніть кишені та зав'яжіть всі незакріплені елементи.

Видаліть сторонні предмети (наприклад, металеві скріпки, кнопки, монети тощо), які можуть бути знайдені в ущільнювачі дверцят, фільтрах і барабані. Див. розділи «Ущільнювач дверцят з подвійним утримувачем», «Очищення барабана», «Очищення фільтра зливного насосу» та «Очищення впускного шлангу та фільтра клапана». Будьте обережні з фіранками. Зніміть гачки й покладіть занавіски в мішок для прання або наволочку. За необхідності зверніться до авторизованого сервісного центру.

11.3 Чищення зовнішніх поверхонь

Очищайте прилад лише м'яким милом і теплою водою. Витирайте насухо всі поверхні. Не використовуйте металеві мочалки або абразивні матеріали.

УВАГА

Не використовуйте спирт, розчинники чи хімічні продукти.

УВАГА

Не очищуйте металеві поверхні миючим засобом, який містить хлор.

11.4 Видалення накипу

i

Якщо жорсткість води у вашому регіоні висока або помірна, рекомендується використовувати засіб для видалення накипу для пральних машин.

Регулярно оглядайте барабан на предмет наявності накипу.

Звичайні миючі засоби вже містять речовини для пом'якшення води, але ми рекомендуємо виконувати цикл прання з порожнім барабаном та засобом для видалення накипу.

i

Завжди дотримуйтесь інструкцій, наведених на упаковці цих засобів.

11.5 Профілактичне прання

Часте та тривале використання програм із низькою температурою прання може призвести до відкладень прального засобів і ворсу, а також до росту бактерій усередині барабану та баку, що, в свою чергу, може спричиняти неприємний запах та цвіль. Для усунення таких відкладень та проведення очищення внутрішньої частини приладу регулярно (принаймні, один раз на місяць) здійснюйте холосте прання:

i

див. розділ «Очищення барабана».

11.6 Ущільнювач дверцят з подвійним утримувачем

Цей прилад розроблено з системою зливу, що очищується самостійно. Це дозволяє вимивати волокна, які випадають з одягу, разом з водою. Регулярно оглядайте ущільнювач і за необхідності очищайте його, як описано на схемі нижче. Монети, гудзики, інші дрібні предмети можна дістати наприкінці циклу.

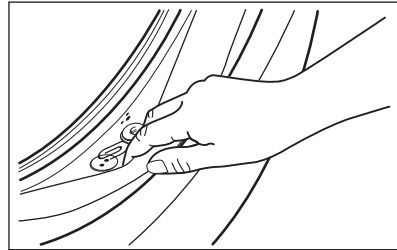

Чистьте його за потреби, використовуючи аміачний миючий засіб, щоб не подряпати поверхню ущільнювача.

i

Завжди дотримуйтесь інструкцій, наведених на упаковці цих засобів.

Перевірте та вийміть предмети (якщо такі є), які могли потрапити у складку.

Переконайтеся, що білизна не защемила між ущільнювачем і дверцятами.

За допомогою вологої ганчірки витріть бруд або залишки води на ущільнювачі дверцят після завершення циклу програми.

11.7 Очищення барабана

Регулярно оглядайте барабан, щоб запобігти утворенню небажаних відкладень.

На барабані можуть утворитися відкладення іржі через іржавіння стороннього предмету, який потрапив з білизною під час прання, а також через користування водопровідною водою, що містить залізо

Очистіть барабан спеціальними засобами для нержавіючої сталі.



Завжди дотримуйтесь інструкцій, наведених на упаковці цих засобів. Не чистіть барабан кислотовмісними речовинами проти вапняних відкладень, а також засобами, що містять хлор чи залізо, і металевими мочалками.

Для ретельного очищення:

1. Вийміть усю білизну з барабана.
2. Запустіть програму Cottons з найвищою температурою.
3. Додайте невелику кількість порошкового мийного засобу в барабан, аби вимити будь-які залишки засобів для очищення.



Інколи наприкінці циклу дисплей може показувати символ . Це рекомендація щодо проведення «очищення барабана». Після очищення барабана цей символ зникне.

11.8 Очищення дозатора мийного засобу

Щоб запобігти можливим відкладенням присохлого засобу для миття або згорнутого пом'якшувача тканини та/або утворенню цвілі в дозаторі засобу для прання, кожні два місяці виконуйте наступну процедуру очищення, як показано на наведених нижче схемах.

1. Відкрийте лоток дозатора. Натисніть фіксатор униз, як показано на малюнку, і витягніть лоток.

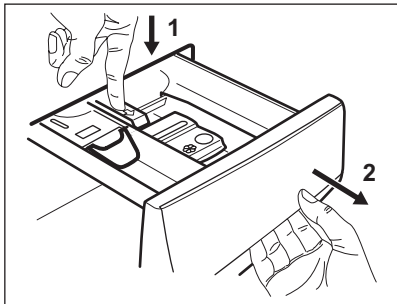

2. Зніміть верхню частину відділення для добавок, щоб полегшити процес очищення, та промийте її проточною теплою водою, щоб видалити залишки мийного засобу. Після очищення поверніть верхню частину на місце.

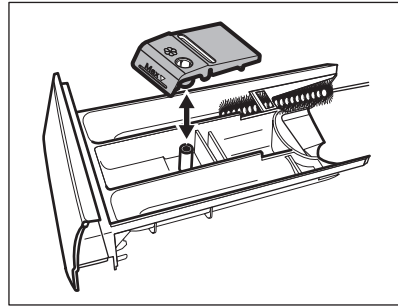

3. Переконайтеся, що всі залишки мийних засобів видалено з верхньої та нижньої частини ніші для лотка. Очистіть нішу за допомогою невеликої щітки.

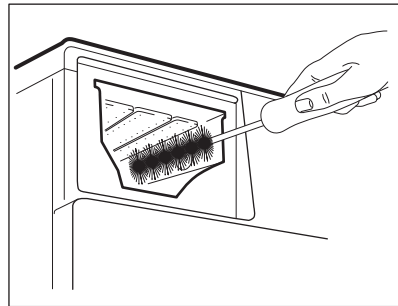

4. Вставте лоток для мийних засобів на напрямні і підштовхніть, щоб він став на місце. Запустіть програму полоскання без білизни в барабані.

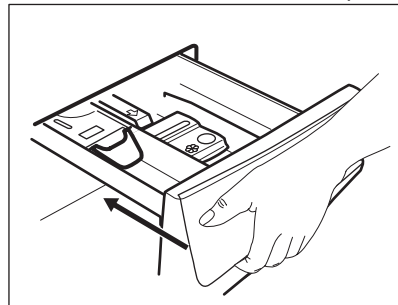

11.9 Очищення фільтра зливного насоса

Регулярно перевіряйте зливний насос та тримайте його чистим.

Очистіть фільтр зливного насоса, якщо:

- Прилад не зливає воду.
- Барабан не обертається.
- Прилад видає незвичайний шум через блокування зливного насоса.
- Дисплей показує код несправності **E20**

⚠ ПОПЕРЕДЖЕННЯ!

- Від'єднайте вилку від розетки.
- Не знімайте фільтр під час роботи приладу.
- Не очищуйте зливний насос, якщо вода у приладі гаряча. Зачекайте, доки вода охолоне.
- Повторіть крок 3 декілька разів, закриваючи та відкриваючи клапан, доки вода не перестане витікати.

Під час витягання фільтра завжди тримайте поруч ганчірку, щоб витерти розливу воду.

Виконайте дії, як показано на наведених нижче схемах, щоб очистити фільтр насоса:

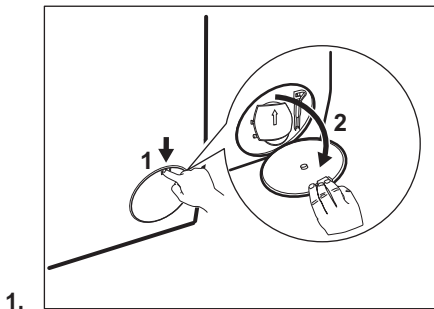

2.

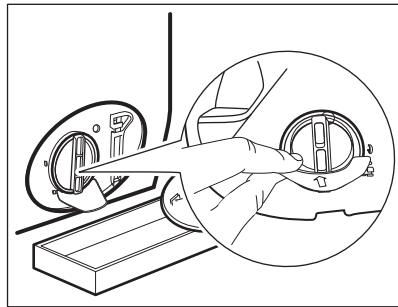

3.

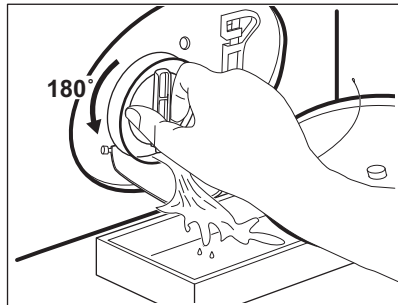

4.

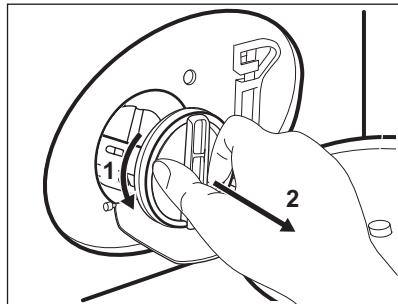

5.

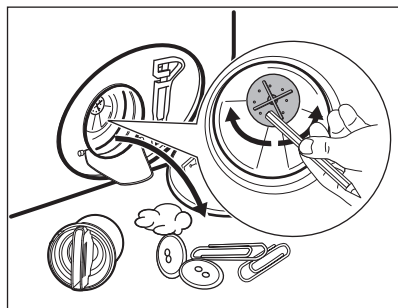

6.

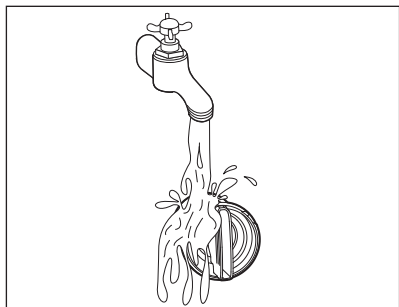

7.

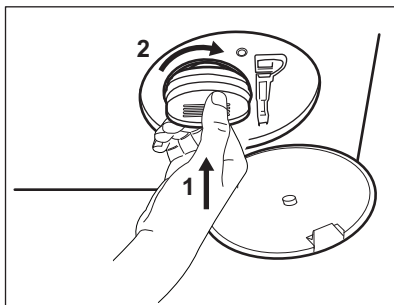

8.

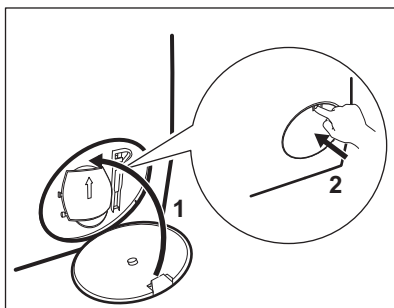

⚠ ПОПЕРЕДЖЕННЯ!

Переконайтеся, що лопатка насоса обертається. Якщо вона не обертається, зверніться в авторизований сервісний центр. Подбайте також про те, щоб фільтр був правильно закручений. Це потрібно, щоб запобігти витіканню води.

11.10 Очищення впускного шлангу та фільтра клапана



Рекомендується два рази на рік очищувати фільтри впускного шлангу та клапана для видалення відкладень, що накопичуються з часом. Виконайте дії згідно з наведеними нижче схемами, щоб очистити фільтри:

1.

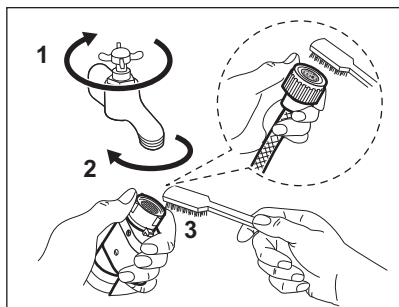

2.

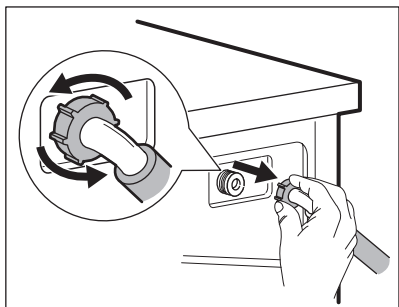

3.

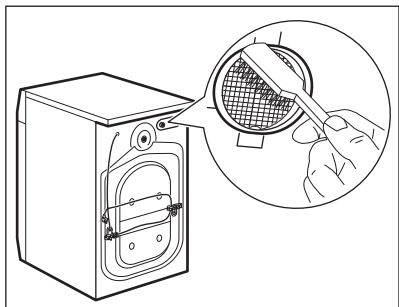

4.

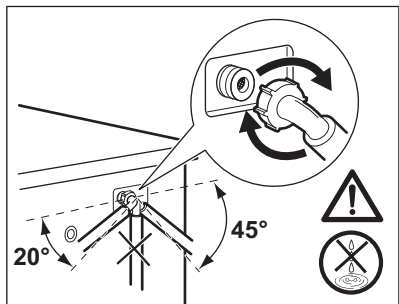

11.11 Аварійне зливання

Якщо прилад не зливає воду, виконайте процедуру, описану в розділі «Очищення фільтра зливного насоса». За потреби очистіть насос.

11.12 Небезпека дії морозу

Якщо прилад встановлено в місці, де температура може досягати значень близько 0°C або падати нижче, злийте воду, що залишилась у впускному шлангу та зливному насосі.

1. Від'єднайте вилку від розетки.
2. Закрийте водопровідний кран.
3. Помістіть обидва кінці впускного шланга в будь-яку ємність та зачекайте, доки вода витече з нього.
4. Спорожніть зливний насос. Див. розділ «Процедура екстреного зливання».
5. Після того як зливний насос спорожниться, знову встановіть впускний шланг.

⚠ ПОПЕРЕДЖЕННЯ!

Переконайтеся в тому, що температура перевищує 0°C , перш ніж знову використовувати прилад. Виробник не несе відповідальності за пошкодження, спричинені низькими температурами.

12. ПОКАЗНИКИ СПОЖИВАННЯ

12.1 Коментар



QR-код на етикетці з даними енергоефективності, що постачається з приладом, містить посилання на інформацію про продуктивність приладу в базі даних EU EPREL. Зберігайте етикетку з даними енергоефективності для довідки разом з інструкцією з експлуатації та всіма іншими документами, що надаються з цим приладом.

Аналогічну інформацію також можна знайти в базі даних EPREL за посиланням <https://eprel.ec.europa.eu> і назвою моделі та номером виробу, зазначеними на таблиці з технічними даними приладу.



Параметри й тривалість виконання програми можуть відрізнятись залежно від умов експлуатації (наприклад, температури в приміщенні, температури та тиску води, обсягу завантаження та типу білизни, напруги в мережі) і вибраних налаштувань програми (відмінних від стандартних).

12.2 Відповідно до технічного регламенту Комісії ЄС № 2019/2023 та всіх нових супутніх стандартів на ринках співпраці (*)

Програма Eсо 40-60	кг	кВт-год	л	гг:хх	% 1)	°C	об/хв ²)
Повне завантаження	10,5	0.905	69	3:59	53.00	38	1351
Половинне завантаження	5,25	0.500	55	2:58	53.00	31	1351
Четвертинне завантаження	2,5	0.305	40	2:35	54.00	26	1351

1) Залишкова вологість наприкінці фази віджимання. З підвищенням швидкості віджимання, збільшується шум і знижується рівень залишкової вологості.

2) Максимальна швидкість віджимання.

12.3 Загальні програми



Ці значення є лише орієнтовними.

Програма	кг	кВт-год	л	гг:хх	% 1)	°C	об/хв ²)
Cottons ³⁾ 90 °C	10,5	2.90	80	3:30	52.00	85	1400

Програма	кг	кВт-год	л	гг:хх	% 1)	°C	об/хв ²)
Cottons 60 °C	10,5	2.05	75	3:30	52.00	55	1400
Cottons 20° ⁴⁾ 20 °C	10,5	0.30	65	2:45	52.00	20	1400
Synthetics 40 °C	4	0.65	55	2:15	35.00	40	1200
Delicates ⁵⁾ 30 °C	2	0.35	50	1:00	35.00	30	1200
Wool/Silk 30 °C	1,5	0.25	60	1:10	30.00	30	1200

(*) Норми екологічного проектування для енергоспоживчих продуктів та енергетичної інформації Великої Британії; указ Кабінету Міністрів України № 834/2023; AS/NZS2040 та AS/NZS6400
Температура й навантаження встановлюються автоматично і на деяких моделях можуть не відобразитися.

- 1) Залишкова вологість наприкінці фази віджимання. З підвищенням швидкості віджимання, збільшується шум і знижується рівень залишкової вологості.
- 2) Орієнтовний індикатор швидкості віджимання.
- 3) Підходить для прання сильно забруднених текстильних виробів.
- 4) Підходить для прання речей із бавовняних, синтетичних і змішаних тканин із низьким ступенем забруднення.
- 5) Також використовується як швидкий цикл прання для одягу з низьким ступенем забруднення.

Вимкнено (Вт)	Режим очікування (Вт)	Відкладений пуск (Вт)
0,50	0,50	4,00

Час до переходу у вимкнений стан / режим очікування — максимум 15 хвилин.

13. ЕКСПРЕС-ДОВІДНИК

13.1 Щоденне користування

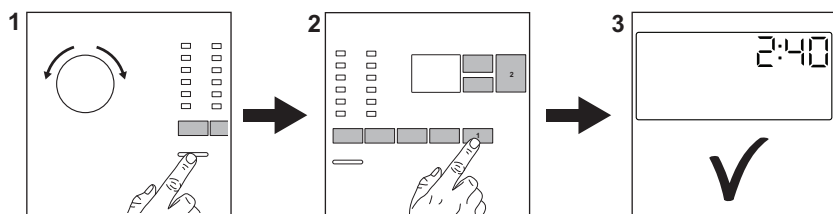

Вставте вилку в розетку.
Відкрийте водопровідний кран.

Завантажте білизну для прання в барабан.

Додайте миючий засіб та інші засоби для білизни у відповідне відділення дозатора миючих засобів.

- Натисніть кнопку On/Off, щоб увімкнути прилад. Поверніть перемикач програм на бажану програму.
- Установіть бажані опції за допомогою відповідних сенсорних кнопок. Щоб розпочати програму, торкніться кнопки Start/Pause 
- Прилад починає роботу. Після завершення програми вийміть білизну, щоб запобігти утворенню складок.

Натисніть кнопку On/Off, щоб вимкнути прилад.

13.2 Догляд та очищення

Графік періодичного очищення допоможе подовжити термін служби вашого приладу.

Після кожного циклу тримайте дверцята та дозатор миючого засобу злегка відкритими для забезпечення циркуляції повітря та висушування вологи всередині приладу: це дозволить запобігти утворенню плісняви та появі неприємних запахів.

Якщо прилад не використовується протягом тривалого часу, перекрийте водопровідний кран і витягніть вилку з розетки.

Видалення накипу	Двічі на рік
Профілактичне прання	Один раз на місяць
Очищення ущільнювача дверцят	Кожні два місяці
Очищення барабана	Кожні два місяці
Очищення дозатора миючого засобу	Кожні два місяці
Очищення фільтра зливного насоса	Двічі на рік
Очищення впускного шлангу та фільтра клапана	Двічі на рік

Тримайте пластикові деталі чистими, особливо поблизу відділення для мийного засобу, видаляючи зайві розливи.

У наступних параграфах пояснюється, як слід очищувати деякі деталі.

Ущільнювач дверцят з подвійним утримувачем

Цей прилад розроблено з **системою зливу, що очищується самостійно**. Це дозволяє вимивати волокна, які випадають з одягу, разом з водою. Регулярно оглядайте ущільнювач і за необхідності очищайте його, як описано на схемі нижче. Монети, гудзики, інші дрібні предмети можна дістати наприкінці циклу.

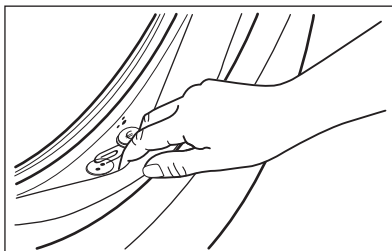

Чистьте його за потреби, використовуючи аміачний миючий засіб, щоб не подряпати поверхню ущільнювача.



Завжди дотримуйтесь інструкцій, наведених на упаковці цих засобів. Перевірте та вийміть предмети (якщо такі є), які могли потрапити у складку. Переконайтеся, що білизна не защемила між ущільнювачем і дверцятами. За допомогою вологої ганчірки витріть бруд або залишки води на ущільнювачі дверцят після завершення циклу програми.

Видалення сторонніх предметів



Перед запуском циклу спорожніть кишені та зав'яжіть всі незакріплені елементи.



Видаліть сторонні предмети (наприклад, металеві скріпки, кнопки, монети тощо), які можуть бути знайдені в ущільнювачі дверцят, фільтрах і барабані. За необхідності зверніться до авторизованого сервісного центру.

Очищення фільтра зливного насоса

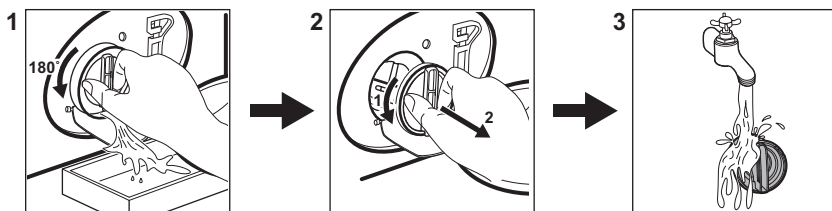
Регулярно очищуйте фільтр і, особливо, якщо на дисплеї з'являється код попередження **E20**.



13.3 Програми

Програма	Завантаження	Опис виробу
FullWash 45'	10,5 кг	Змішані тканини, ідеально підходить для кольорової бавовни та синтетики, а також для щоденного одягу з легким забрудненням. Ця програма забезпечить очищення при температурі 30°C всього за 45 хвилин. Найкращі результати дає прання одягу у невеликих кількостях.
Cottons	10,5 кг	Білі та кольорові бавовняні речі. Ідеально підходить для середнього та сильного ступеня забруднення.
Synthetics	4 кг	Вироби з синтетичних або змішаних тканин.
Delicates	2 кг	Вироби з делікатних тканин, наприклад акрилу, віскози чи поліестеру.
Wool/Silk 	1,5 кг	Вироби з вовни, призначені для прання в пральних машинах, а також вироби з вовни та делікатних тканин, придатні для ручного прання.
Rinse	10,5 кг	Усі типи тканин, окрім виробів із вовни й дуже делікатних тканин. Програма для полоскання і віджимання.
Spin/Drain	10,5 кг	Усі типи тканин, крім виробів із вовни й дуже делікатних тканин. Програма для віджимання білизни і зливання води.
Intense Clean	10,5 кг	Спецодяг, комбінезони та робочий одяг. Інтенсивний цикл із фазою попереднього прання для видалення бруду та твердих забруднень.
Jeans	4 кг	Джинсовий та трикотажний одяг.
Sport	4 кг	Спортивний одяг.
Duvet	3 кг	Одна синтетична ковдра, покривало, пухова ковдра.
Outdoor 	2,5 кг ¹⁾ 1 кг ²⁾	Сучасний верхній спортивний одяг.
Hygiene 	10,5 кг	Білі бавовняні речі. Ця програма видаляє понад 99,99 % бактерій і вірусів ³⁾

Програма	Завантаження	Опис виробу
Есо 40-60 ⁴⁾	10,5 кг	Біла та кольорова бавовна. Речі середнього рівня забрудненості.

1) Програма прання.

2) Програма прання та фаза відновлення водовідштовхувальних властивостей.

3) Протестовано на *Staphylococcus aureus*, *Enterococcus faecium*, *Candida albicans*, *Pseudomonas aeruginosa* та MS2 Bacteriophage у зовнішньому тестуванні, проведеному Swissatest Testmaterialien AG у 2021 р. (Звіт про тестування № 202120117).

4) Згідно з технічним регламентом Комісії ЄС № 2019/2023 та Постановою Кабінету Міністрів України № 834/2023 ця програма з робочою температурою 40 °С дає змогу очищувати бавовняну білизну зі звичайним ступенем забруднення, яку можна прати за температури 40 °С або 60 °С разом в одному циклі. Температура не вказана та не відображається, вона встановлюється автоматично.



- Інформацію щодо температури білизни, тривалості програми та інші дані див. в главі «Показники споживання».
- Найефективнішими програмами з точки зору споживання енергії є, як правило, ті, що виконуються за нижчих температур із довшою тривалістю.

Завантаження приладу до максимальної ємності, зазначеної для

кожної програми, допомагає знизити споживання енергії та води.

Відповідні мийні засоби для програм прання

Програма	Універсальний пральний порошок ¹⁾	Універсальний рідкий мийний засіб	Рідкий мийний засіб для кольорової білизни	Делікатні ви-роби з вовни	Спеціальний
FullWash 45'	▲	▲	--	--	--
Cottons	▲	▲	▲	--	--
Synthetics	▲	▲	▲	--	--
Delicates	--	--	--	▲	▲
Wool/Silk	--	--	--	▲	▲
Intense Clean	▲	▲	▲	--	--
Jeans	--	--	▲	▲	▲
Sport	--	▲	▲	--	▲
Duvet	--	--	--	▲	▲
Outdoor	--	--	--	▲	▲
Hygiene	▲	▲	--	--	▲

Програма	Універсальний пральний порошок 1)	Універсальний рідкий мийний засіб	Рідкий мийний засіб для кольорової білизни	Делікатні ви-роби з вовни	Спеціальний
----------	-----------------------------------	-----------------------------------	--	---------------------------	-------------

Есо 40-60

▲

▲

▲

--

--

1) При температурі, що перевищує 60 °С, рекомендується використовувати пральний порошок.

-- = Не рекомендовано ▲ = Рекомендовано

13.4 Тип та кількість миючого засобу.

- Застосовуйте лише миючі засоби та речовини, призначені для використання у пральних машинах. По-перше, дотримуйтеся наступних основних правил:
 - порошкові мийні засоби (також таблетки та однодозові мийні засоби) для всіх типів тканин, за винятком делікатних. Віддавайте перевагу порошковим миючим засобам, які містять відбілювач, для білої білизни та гігієнічної обробки,
 - рідкі засоби для миття (також однодозові засоби для миття), бажано для низькотемпературних програм прання (макс. 60°C) для всіх типів волокон або спеціально лише для вовни.
- Не змішуйте різні типи мийних засобів.
- Використовуйте меншу кількість мийного засобу, якщо:

- ви перете невелику кількість білизни;
- білизна злегка забруднена;
- під час прання утворюється велика кількість піни.
- У разі використання таблеток або капсул для прання завжди кладіть їх всередину барабану, а не в дозатор мийного засобу, і дотримуйтеся рекомендацій виробника.

Недостатня кількість миючого засобу може призвести до:

- незадовільних результатів прання,
- посіріння білизни,
- жирності одягу,
- цвілі у приладі.

Надмірна кількість миючого засобу може призвести до:

- піноутворення,
- зниження ефективності прання,
- недостатнього полоскання,
- більшого впливу на навколишнє середовище.

14. КОДИ ПОПЕРЕДЖЕНЬ І МОЖЛИВІ НЕСПРАВНОСТІ

Прилад не запускається або зупиняється під час роботи. Спершу спробуйте знайти спосіб розв'язання проблеми (див. наведені нижче таблиці).



ПОПЕРЕДЖЕННЯ!

Перш ніж виконувати будь-які перевірки, вимкніть прилад.

Проблема

Можливе усунення

E 10

Прилад не заповнюється водою належним чином.

- Переконайтеся, що водопровідний кран відкрито.
- Переконайтеся в тому, що тиск води не занадто низький. Для цієї інформації зверніться до місцевої служби водопостачання.
- Переконайтеся, що водопровідний кран не засмічено.
- Переконайтеся, що впускний шланг не має пошкоджень, що його не перегнуто й не перекручено.
- Переконайтеся в тому, що шланг подачі води під'єднано правильно.
- Переконайтеся в тому, що фільтр впускного шланга та фільтр клапана не засмічені.

E 20

Прилад не зливає воду.

- Переконайтеся, що зливний отвір не засмічено.
- Переконайтеся, що зливний шланг не перегнутий і не перекручений.
- Переконайтеся в тому, що фільтр зливу не засмічений. За потреби очистіть фільтр.
- Переконайтеся в тому, що зливний шланг приєднано правильно.
- Установіть програму зливу, якщо було обрано програму без фази зливу.
- Установіть програму зливу, якщо було обрано опцію, після завершення якої вода залишається в баку.

E 40

Дверцята приладу відчине-но або зачинено непра-вильно.

- Переконайтеся, що дверцята належним чином зачинено.

E 9 1

Внутрішня помилка. Немає зв'язку між електронними компонентами приладу.

- Програму не було завершено належним чином або прилад зупинився зарано. Вимкніть прилад, а потім увімкніть його знову.
- Якщо код попередження з'являється знову, зверніться до авторизованого сервісного центру.

E K0

Нестабільний рівень напру-ги в мережі.

- Зачекайте, доки напруга не стабілізується.

E F0

Увімкнений пристрій, який запобігає переливанню во-ди.

- Відключіть прилад і перекрийте водопровідний кран. Зверніться до авто-ризованого сервісного центру.

Якщо проблема повторюється, зверніться до авторизованого сервісного центру. Дані, необхідні для сервіс-ного центру, указано на табличці з технічними даними

*Деякі коди попереджень можуть не відображатися. Можуть бути внесені зміни без завчасного повідомлен-ня.

15. ОХОРОНА ДОВКІЛЛЯ

Здавайте на повторну переробку матеріали, позначені символом . Викидайте упаковку у відповідні контейнери для її переробки. Зробіть свій внесок у захист довкілля і здоров'я людей шляхом здачі на переробку електричних та

електронних приладів. Не викидайте прилади, позначені символом  разом із побутовими відходами. Передайте виріб на підприємство для повторної переробки або зверніться до місцевої влади.





electrolux.com

135937090-A-472025



EAC

CE